

MIESIĘCZNIK  
POŁOCKI.

Т о м I.  
Р о к 1818.

*«Вестник Полоцкого государственного университета»  
продолжает традиции первого в Беларуси литературно-  
научного журнала «Месячник Полоцкий».*



---

---

ВЕСНИК ПОЛАЦКАГА ДЗЯРЖАУНАГА УНІВЕРСІТЭТА  
Серыя А. Гуманітарныя навукі

У серыі А навукова-тэарэтычнага часопіса друкуюцца артыкулы, якія прайшлі рэцэнзаванне і змяшчаюць новыя навуковыя вынікі ў галіне гісторыі, літаратуразнаўства і мовазнаўства.

---

---

ВЕСТНИК ПОЛОЦКОГО ГОСУДАРСТВЕННОГО УНИВЕРСИТЕТА  
Серия А. Гуманитарные науки

В серии А научно-теоретического журнала публикуются статьи, прошедшие рецензирование, содержащие новые научные результаты в области истории, литературоведения и языкознания.

---

---

HERALD OF POLOTSK STATE UNIVERSITY  
Series A. Humanity sciences

Series A includes reviewed articles which contain novelty in research and its results in history, literary studies and linguistics.

---

Адрес редакции:  
Полоцкий государственный университет, ул. Блохина, 29, г. Новополоцк, 211440, Беларусь  
тел. + 375 (214) 53 34 58, e-mail: vestnik@psu.by

Отв. за выпуск: А.А. Гугнин, Д.В. Дук, Н.Б. Лысова.

Редактор Д.М. Севастьянова.

Подписано к печати 25.01.2015. Бумага офсетная 70 г/м<sup>2</sup>. Формат 60×84<sup>1</sup>/<sub>8</sub>. Ризография.  
Усл. печ. л. 19,99. Уч.-изд. л. 22,42. Тираж 100 экз. Заказ 164.

УДК 902/904

## АРХЕАЛАГІЧНЫЯ РАСКОПКІ Ў АСВЕІ

*д-р гіст. навук, праф. Д.У. ДУК  
(Полацкі дзяржаўны ўніверсітэт)*

*Прадстаўлены вынікі археалагічнага даследавання ў гарадскім пасёлку Асвея Верхня-дзвінскага раёна Віцебскай вобласці ў жніўні 2004 г. Раскопкі праводзіліся ўпершыню. Зроблена выснова, што пачатковае пасяленне на месцы сучаснай Асвеі было заснавана славянскім насельніцтвам у X–XI стст. Гэтае пасяленне развівалася ў межах усходняй пагоркавай часткі паўднёвага мыса Асвейскага возера. У XVIII–XIX стст. грамадзянская забудова “кročыла” далёка ва ўсходнім накірунку і наблізілася да сучасных тапаграфічных межаў, што звязана з адмысловай дзейнасцю шляхецкага роду Гільзэнаў-Шадурскіх. Прыводзіцца апісанне стратыграфіі ў розных частках пасялення і знойдзеных археалагічных знаходак.*

**Ключавыя словы:** археалагічныя раскопкі, Асвея, Пачатковае пасяленне, грамадзянская забудова, стратыграфія.

**Уводзіны.** У жніўні 2004 г. археалагічным атрадам Полацкага дзяржаўнага ўніверсітэта праводзіліся археалагічныя раскопкі ў гарадскім пасёлку Асвея, Верхнядзвінскага раёна Віцебскай вобласці. Дазвол № 1530 па форме № 1, выдадзены Інстытутам гісторыі НАН Беларусі на імя Дука Д.У. Мэта археалагічнага даследавання палягала ў вызначэнні часу ўзнікнення і шляхоў развіцця пачатковага пасялення на месцы сучаснай Асвеі.

Гісторыя археалагічнага вывучэння Асвейшчыны пачынаецца з даследавання гэтак званых асвейскіх гарадзішчаў (Абрамава, Латыгава, Дубровы, Урагава, Чапаеўскага і паўднёвага берага Асвейскага возера). У 20–70-х гг. XX ст. асвейскія гарадзішчы даследавалі В. Глацёнак, А.Р. Мітрафанаў, К.П. Шут, В.І. Шадыра [1, с. 61]. Атрыманыя даныя дазволілі вызначыць гістарычна-культурную характарыстыку рэгіёна ў жалезным веку, дзе большасць гарадзішчаў належала да днепра-дзвінскай культуры, меншая частка – да культур тыпу Банцараўшчыны–Тушамлі. Непасрэдна ў гарадскім пасёлку Асвея археалагічныя раскопкі не праводзіліся, і гэты помнік заставаўся свайго роду “белай плямай”.

У гістарычных актах Асвея згадваецца з XV ст. як цэнтр воласці ў складзе Полацкай зямлі, з XVI ст. Асвея – валасны цэнтр у Полацкім ваяводстве, з 1695 г. – горад. У 1772 г. Асвея становіцца мястэчкам, цэнтрам воласці Дрысенскага павета ў складзе Расійскай імперыі, у 1924–59 гг. – раённы цэнтр, з 1938 г. – гарадскі пасёлак [2, с. 212].

**Асноўная частка.** Сучасная Асвея размешчана на паўднёвым мысе Асвейскага возера. Паводле сучаснай тапаграфічнай структуры, ва ўсходняй частцы пасёлка знаходзіцца парк Гільзэнаў-Шадурскіх з руінамі палаца 1746 г. На ўскраіне парка, бліжэй да цэнтра пасялення, размяшчаўся касцёл, шпіталь і жаночы манастыр. Касцёл і жаночы манастыр да нашых дзён не захаваліся, на месцы касцёла ўтварыўся штучны пагорак з цэгля і будаўнічага друза, на якім месцамі бачны рэшткі падмуркаў і сценаў.

Шпіталь быў пабудаваны пад патранажам Канстанцыі Гільзэн у 1770-х гг. і на сённяшні дзень з’яўляецца адзіным больш-менш захаваным помнікам архітэктурнай спадчыны Асвеі XVIII ст. Таму не выпадкова тэрыторыя на заходняй ускраіне парка, дзе размешчаны шпіталь, была абрана аб’ектам пачатковага археалагічнага вывучэння. Тут, каля шпіталю, былі закладзены шурфы 1–2 з мэтай высвятлення часу засялення дадзенай тэрыторыі.

Шурф 1 (мал. 1: 1) памерамі 1,5 × 1,5 м быў закладзены ў паўночным дварыку шпіталю на адлегласці 26,2 м ад усходняй сцяны будынка і 10,3 м ад заходняй. Шурф 2 размешчаны з паўднёвага боку на адлегласці 8 м ад сцяны шпіталю. Культурны пласт шурфа 1 мае магутнасць 1,1 м і двухчасткавую структуру. Верхні пласт – баластны, магутнасцю 0,3 м (моцна ўтрамбаванае будаўнічае смецце). Пад ба-ластам залягае светла-шэры з карычневым адценнем пласт, які складаецца з развалу цаглянага друза, буйназярністай супесі і камянёў. Гэты ніжні пласт аднародны, сухі, у ім зрэдку трапляюцца адзінкавыя фрагменты абпаленага дрэва і вуголле. Мацярык – жоўты аднародны буйназярністы пясок і жвір на глыбіні 1,1 м.

Культурны пласт шурфа 2 – гэта суцэльны баласт на глыбіню да 1 м, вынік будаўнічай дзейнасці ў XX ст. Ён складаецца з пяску, камянёў, кавалкаў цэгля і цэменту. Мацярык аналагічны шурфу 1.

Археалагічныя знаходкі былі выяўлены толькі ў культурным пласце шурфа 1. Гэта венца паліванага збана, фрагмент сцянной кафлі XVIII ст. з карычневай палівай і жалезны крук (мал. 2: 1–3). З будаўнічых матэрыялаў трапляліся шматлікія фрагменты цэгля, з якіх вылучаецца пальчатка, памерамі 15 × 7 × ? см, 15,5 × 7 × ? см, 16 × 6 × ? см. Знаходкі і стратыграфія культурных напластаванняў шурфа 1 паказалі адносна позняе асваенне дадзенай тэрыторыі – не раней XVIII ст.

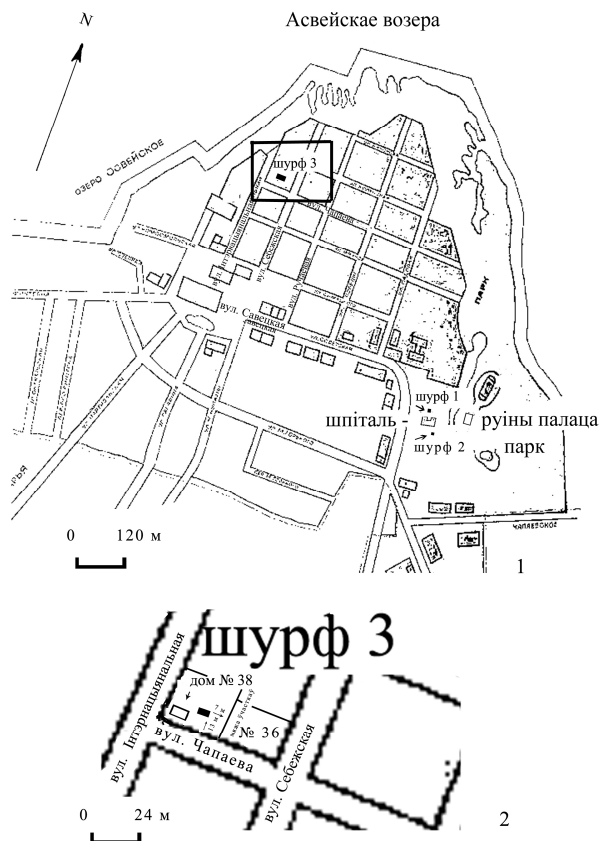

Малюнок 1 – План Асвеї з позначенням шурфоў 1–3 (1) і размяшчэнне шурфа 3 (2)

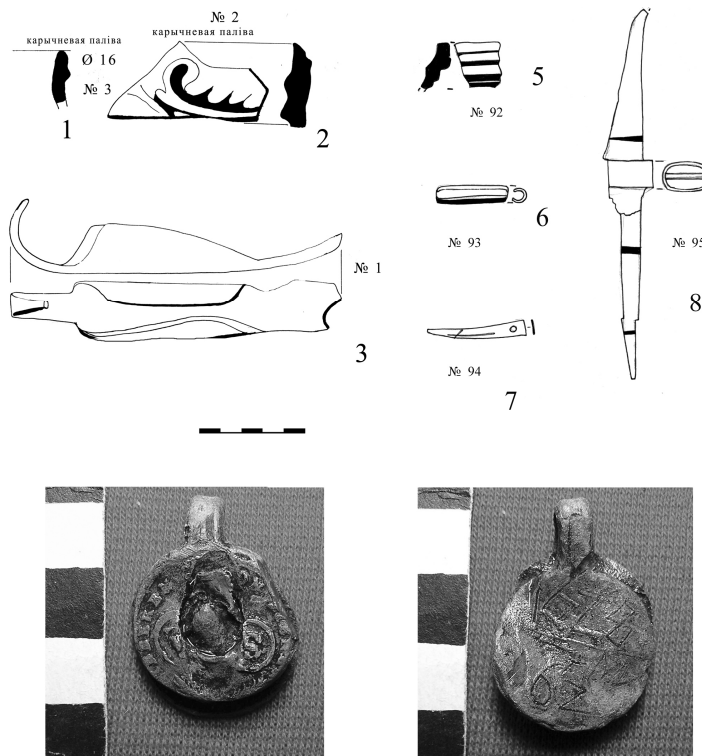

Малюнок 2 – Рамесныя вырабы з шурфа 1 (1–2 – кераміка, 3 – жалеза), шурфа 3 (5 – кераміка, 6, 8 – жалеза, 7 – бронза) і свінцовая пломба з шурфа 3 (4)

У парку была ажыцціўлена спроба збору пад'ёмнага матэрыялу, падчас якога былі знойдзены толькі адзінкавыя венцы керамічнага начыння XIX–XX стст. У шурфе 0,5 × 0,5 м, закладзенага на тэрыторыі парка за 100 м на поўдзень ад развалу палаца, зафіксаваны аднародны, сухі, зярністы пласт светла-шэрага колеру, мацярык – жоўтаватая зярністая супесь. Знаходкі ў пласце адсутнічалі. Верагодна, пласт утварыўся падчас добраўпарадкавання паркавай тэрыторыі.

Такім чынам, культурных напластаванняў раней XVIII ст. у парку і ў шурфах 1–2 каля шпіталя выяўлена не было. Наступным аб'ектам археалагічнага даследавання была абрана мысавае частка Асвей (на поўнач ад цэнтральнай вуліцы пасёлка – Савецкай). Гэтая тэрыторыя выпінаецца ў бок возера ў паўночным накірунку і натуральным чынам падзяляецца на дзве часткі ручаём (зараз вул. Ручаёвая). Тут знаходзіцца прыватны сектар са шчыльнай грамадзянскай забудовай і агародамі. На захад ад вуліцы Ручаёвай знаходзіцца прыродны пагорак. Гэты пагорак узвышаецца над возерам на 6–8 м і падзелены на квадраты прыватнай забудовы вуліцамі Інтэрнацыянальная, Себежская і Ручаёвая, перакрываюцца з вуліцамі Калгасная, Чапаева, Фрунзэ. Накірунку вуліц Інтэрнацыянальная, Себежская і Ручаёвая адпавядаюць лініі поўдзень-поўнач, Калгаснай, Чапаева і Фрунзэ – усход-захад (гл. мал. 1: 1).

Натуральнымі межамі пагорка з'яўляюцца: з паўночнага і заходняга боку – Асвейскае возера, з усходняга – ручай. У паўднёвай частцы мяжа няпэўная, паколькі тут тэрыторыя шчыльна забудавана грамадскімі будынкамі.

Падчас збору пад'ёмнага матэрыялу ў раёне вуліц Інтэрнацыянальнай і Чапаева былі знойдзены рэшткі керамічнага посуду, зробленага на ручным ганчарным крузе. У Беларускай Падзвінні такая кераміка пазней XVI–XVII стст., як правіла, не ўжывалася. Візуальна бачна, што на агародах узараная глеба мае насычаны чорны колер, а на яе паверхні ляжаць дробныя фрагменты керамікі (цэгла, сценкі керамічнага начыння), што з'яўляецца характэрнай прыкметай наяўнасці культурнага пласта.

Для пацверджання думкі аб месцазнаходжанні старажытнай Асвей ў мысавай частцы, на адным падвор'і з дазволу ўладальнікаў намі быў разбіты шурф 3. Шурф 3 размяшчаўся на агародзе дома № 38 па вул. Чапаева на адлегласці каля 120 м ад возера (гл. мал. 1: 1). Шурф 3, памерамі 2 × 5 м, разбіты на аддаленасці 13 м ад вул. Чапаева і 7 м ад мяжы з участкам дома № 36 (мал. 1: 2). Шурф 3 арыен-таваны па баках свету.

Магутнасць культурнага пласта ў шурфе 3 складала 0,5–0,6 м. Раскопкі праводзіліся паслойна, кожны пласт адпавядаў 0,2 м, усяго было разабрана тры пласты.

Стратыграфія культурных напластаванняў шурфа 3 пераважна двухслойная. Верхні, асноўны пласт, мае магутнасць у сярэднім 0,4 м. Гэта аднародны, цёмна-шэры, моцна гумусіраваны пласт, вільготны і рыхлы, пачынаецца адразу пад дзірваном. З гэтага пласта сабрана вялікая колькасць фрагментаў керамікі, пераважна гаршкоў (мал. 3: 3–14) і місак (мал. 3: 1–2) агульнай колькасцю 1048 адзінак. Большасць фрагментаў венцаў датуецца XV–XVIII стст., аднак сярод іх трапляюцца больш раннія формы (мал. 3: 3, 7, 11–14). З індывідуальных знаходак адзначым два фрагмента керамічных фляг XVI–XVII стст. (мал. 4: 7, 14), белагліняную люльку з арнамантам (мал. 4: 5), рыбалоўнае керамічнае грузіла (мал. 4: 15), фрагменты шклянога начыння XVII–XVIII стст. (мал. 4: 8–9, 10–11), фрагмент карнізнай кафлі XVIII ст., 2 фрагмента глінянай абмазкі печы (?) (мал. 4: 13, 16) і венца чорнаглінянага начыння (мал. 2: 5). Таксама знойдзены вырабы з чорных металаў: фрагмент нажа з накладным дзяржаннем XVII–XVIII стст. (мал. 4: 3) і чаранковы нож з касцяной муфтай (мал. 2: 8), прабойнік (?) (мал. 4: 4), грузіла ад сеці (?) (мал. 2: 6), жалезны крук (мал. 4: 6) і 2 дыскападобных грузіка (?) (мал. 4: 1–2).

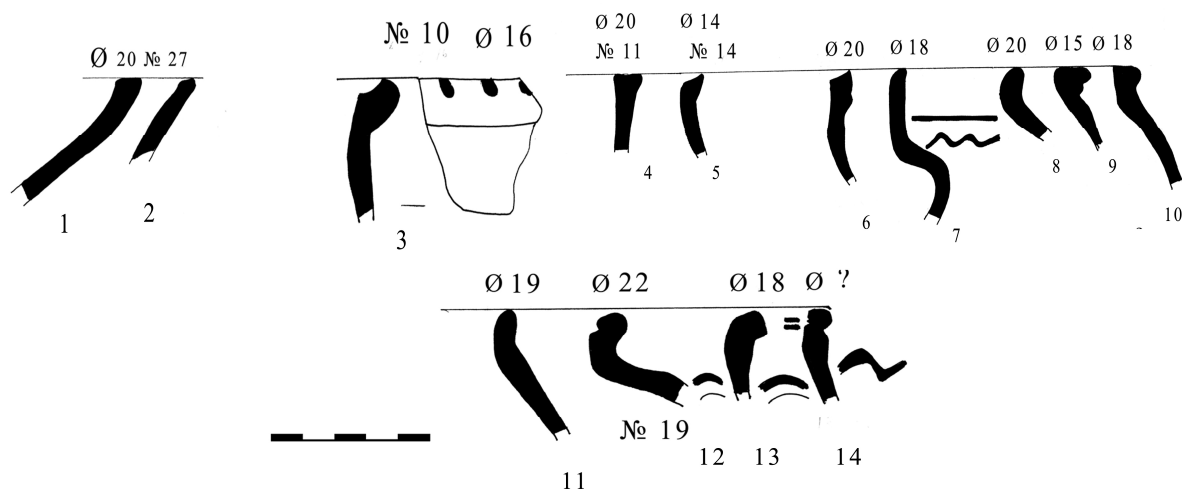

Малюнак 3 – Кераміка з шурфа 3, пласт 1–2



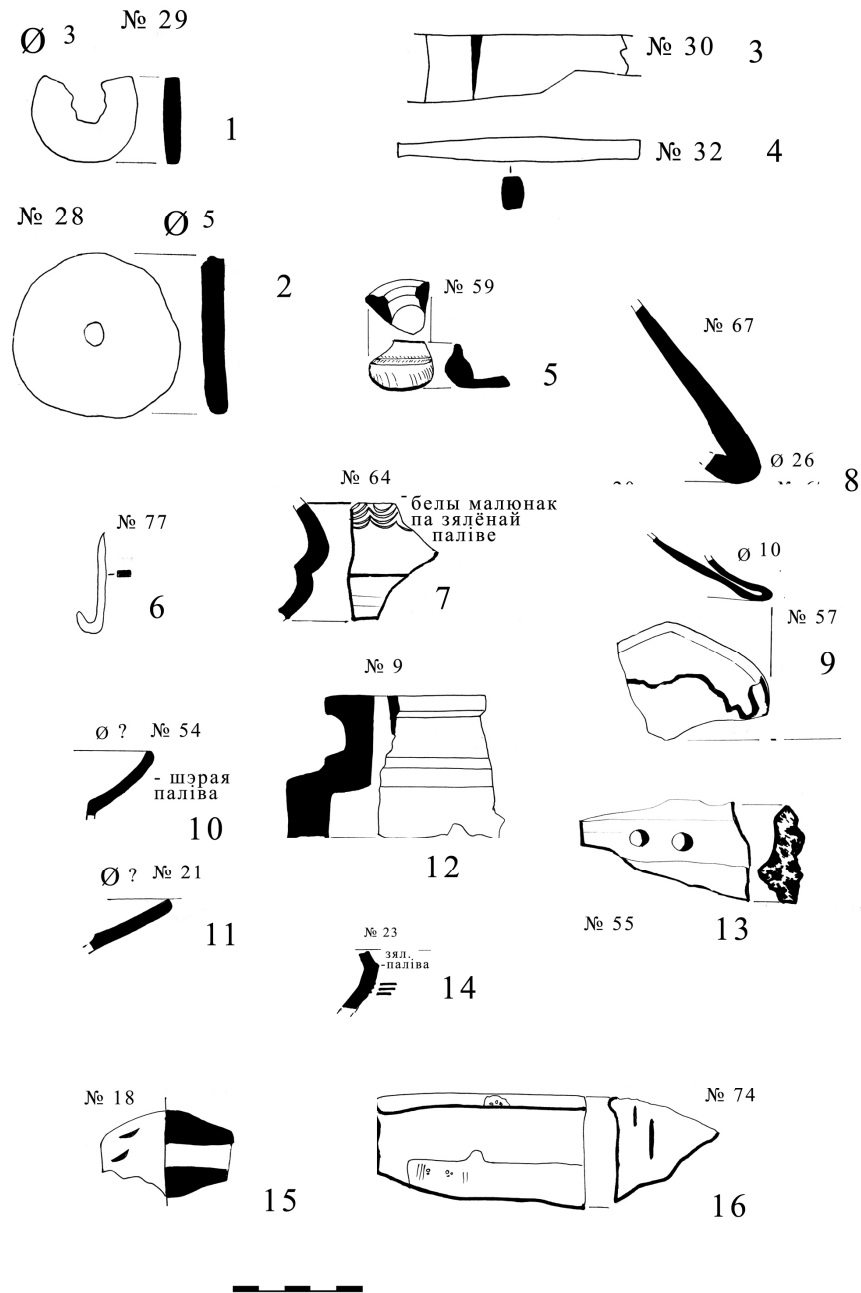

Малюнак 4 – Рамесныя вырабы з шурфа 3 (1–4, 6 – жалеза, 8–9 – шкло, 5, 7, 10–16 – кераміка)

З гэтага ж пласта паходзіць унікальная знаходка – свінцовая таварная пломба заходнееўрапейскага паходжання (мал. 2: 4). Пломба складаецца з дзвюх дыскападобных частак, злучаных вушкам-пятлёй. Дыяметр пломбы 2,5 см, вышыня разам з вушкам 3 см. На аверсе змешчаны адбітак геральдычнай выявы – чатырохлістнік з вялікай літарай “S” і кругавым надпісам, з якога па левому краю чытаюцца літары “i\*\*\*ken” (магчымае прачытанне фрагмента слова як “i\*\*\*lken”, “i\*\*\*kken” ці “i\*\*\*eken”), па праваму ўверсе – “on ...”. Рэверсны бок пломбы ўтрымлівае прадрапаную вострым прадметам выяву лічбаў у два рады. Верхні рад – “1628”, пад лічбамі гарызантальная рыска, пад рыскай лічба “62” і асобна “8”, размешчаная над лічбай “2”. Не выклікае сумненняў, што верхні рад лічбаў вызначае год, гэтак сама як і ніжні – 1628.

Ніжні стратыграфічны пласт мае магутнасць ад 0,1 да 0,2–0,3 м. Ён камкаваты, цёмна-шэрага колеру з выразным карычневатым адценнем. У пласце ўтрымліваецца шмат кавалкаў камянеў 0,05–0,08 м, зафіксаваны лінзы чырвонай гліны да 0,1 м, вуголле. Як і ў папярэднім пласце, знойдзена шмат фрагментаў керамікі, пераважна гаршкоў XI–XIV стст., агульнай колькасцю 556 адзінак. Знойдзена 2 фрагмента шлака вагой каля 0,3 кг кожны.

Перадмацерыковы пласт шурфа 3 выяўлены лакальна ў паўночнай частцы, мае магутнасць да 0,2 м, але пераважна прадстаўлены прапласткай светла-шэрай зярністай супесі аранжавага адцення. У структуры гэтай прапласткі трапляюцца лінзы плотнай чырвонай гліны, прапластачкі вуголля магутнасцю да 0,05 м. Знаходкі рэдкія, пераважна фрагменты керамічнага начыння, аналагічныя кераміцы ніжняга стратыграфічнага пласта.

У шурфе 3 даследавана 4 мацерыковыя ямы. Яма 1 размешчана ва ўсходняй частцы шурфа 1 каля паўночнай сценкі, мае падоўжаную авальную форму  $1,6 \times 1,8$  м і выходзіць за межы шурфа ў паўночным накірунку (мал. 5). Яма мае няроўнае гузаватае дно, скошаныя сценкі вышынёй да 0,2 м. Запоўнена цёмна-шэрай карычневатай зямлёй, вельмі плотнай, камкаватай, з лінзамі 0,1 м чырвонага суглінка і вуголля. У яме знойдзены 1 фрагмент шлака дыяметрам 2 см і раннекругавы гаршок поўнага профілю (мал. 6: 1). Гаршок прысадзісты па форме, вышынёй 11,5 см, мае высокую вертыкальна пастаўленую шыйку, выразнае плечыка. Дыяметр горла 11 см, донца – 10 см. Па плечыку праходзіць лінейны арнамент (гарызантальныя палоскі). Чарапок гаршка мае аранжавы колер, керамічнае цеста з дамешкамі буйной жарсты, паверхня выраба гузаватая.

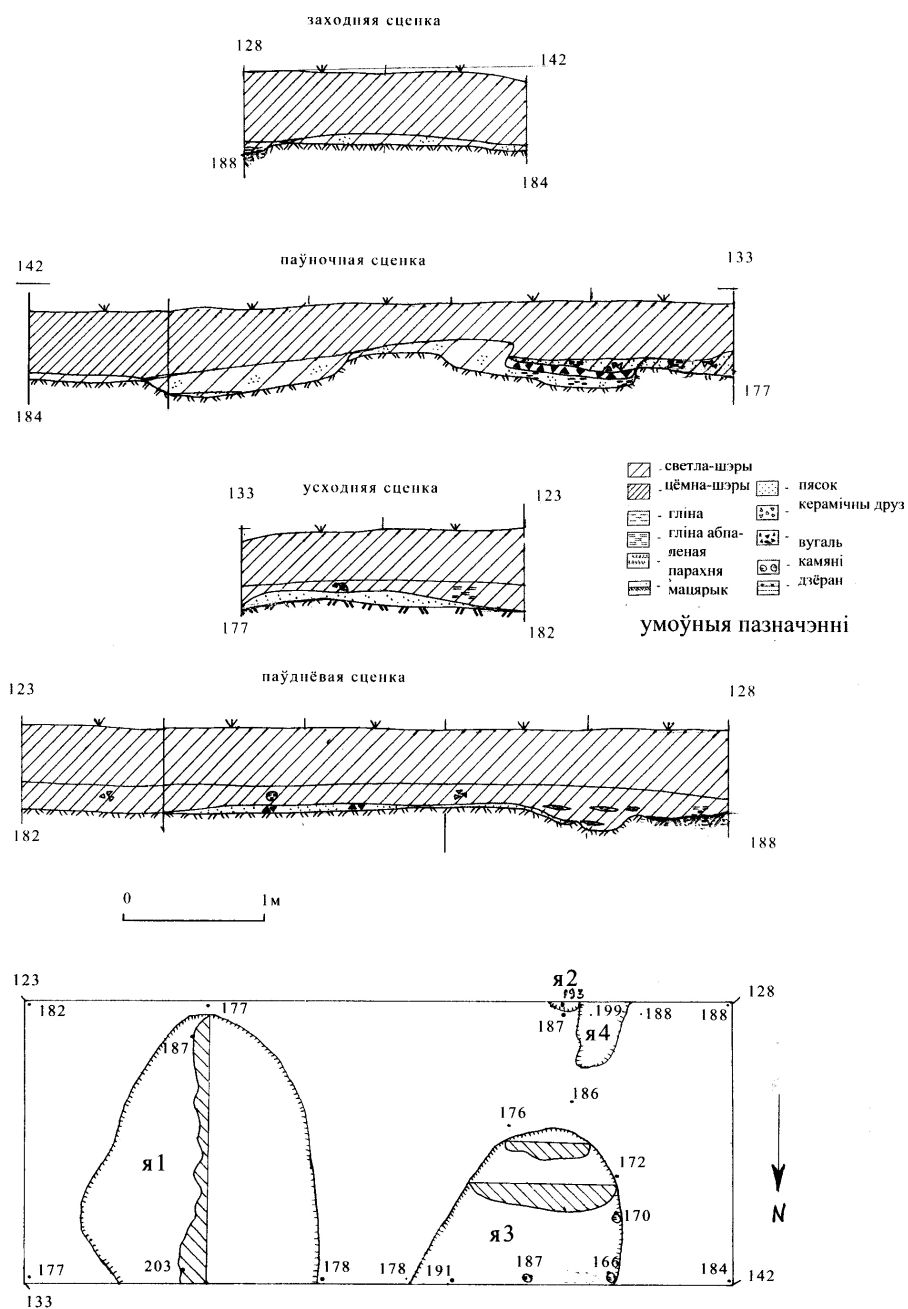

Малюнак 5 – Стратыграфія сценкак і план мацерыка шурфа 3

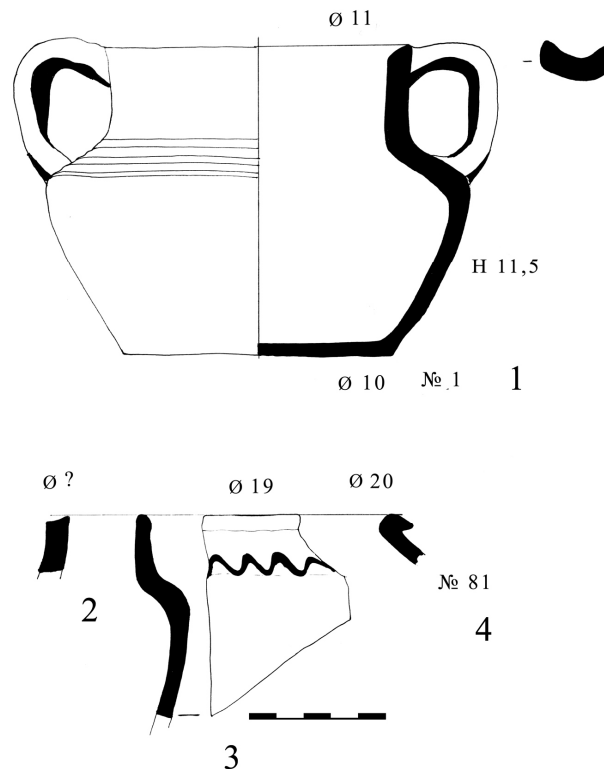

Малюнак 6 – Кераміка з мацерыковай ямы 1 (1) і ямы 2 (2–4) шурфа 3

Мацерыковая яма 2 мае паўкруглую форму дыяметрам 0,2 м і выходзіць за межы шурфа ў паўднёвым накірунку. Яма мае паўсферычную форму, глыбінёй 0,1 м. Запоўнена цёмна-шэрым культурным пластом, па структуры і нападзенню аналагічнаму ніжняму стратыграфічнаму гарызонту шурфа 3. Знаходкі з мацерыковай ямы 2: 17 сценак гаршкоў, 3 венцы гаршкоў XVI–XVII стст., зробленых на ручным ганчарным крузе, венца збана з палівай зялёнага колеру XVI–XVII стст. (мал. 6: 2–4).

Мацерыковая яма 3 мае авальную форму, выцягнута па накірунку поўнач-поўдзень, яе памеры 1,1 × 1,4 м, яма выходзіць за межы шурфа ў паўночным накірунку, мае паката скошаныя да дна сценкі, вышынёй 0,1–0,25 м, роўнае, крыху нахіленае ва ўсходнім накірунку дно. Запоўненне ямы і структура аналагічная перамацерыковай прапластцы шурфа 3. Гэта светла-шэрая зярністая супесь аранжавага адцення. У структуры пласта з ямы трапляюцца камяні, лінзы плотнай чырвонай гліны, прапластачкі вугалля магутнасцю да 0,05 м. Знаходкі з ямы – кераміка, сярод якой 2 венца міскі (мал. 7: 23–24), 99 сценка і 16 венцаў гаршкоў, 1 кавалак пліткі падлогі таўшчынёй 3,5 см. Большасць венцаў гаршкоў з’яўляюцца тыповымі для падзвінскай керамікі XVI–XVII стст. (мал. 8) і толькі асобныя формы больш архаічныя (мал. 8: 2, 9–10, 12–13).

Мацерыковая яма 4 размешчана побач з ямай 2, на захад ад яе. Яма 4 падоўжаная, няправільнай формы, памерамі 0,4 × 0,5 м, выходзіць за межы шурфа ў паўднёвым накірунку. Сценкі палога скошаныя, дно плоскае, глыбіня ямы 0,15 м. Запоўненне ямы аналагічнае ніжняму стратыграфічнаму пласту шурфа 3. Знаходкі адсутнічалі.

Мацярык шурфа 3 – гэта буйназярністая супесь, жвір з камянямі да 0,05–0,1 м, на месцы мацерыковай ямы 1 – плотны чырвоны суглінак. Паверхня мацерыка няроўная, гузаватая, мае бруднаватажоўты колер з шэраватым адценнем з-за прысутнасці на ёй крапінаў вугалю.

Знойдзеныя ў вялікай колькасці фрагменты керамікі з ніжняга стратыграфічнага пласта шурфа 3 і мацерыковых ям дазваляюць вызначыць час узнікнення першапачатковага пасялення Асвеі. Частка керамікі датуецца XIV–XVII стст. (мал. 7), аднак яе пераважная большасць – гэта раннекругавая славянская кераміка XI–XIII стст. (мал. 7: 1, 7–8, 14–16, 20–21, 26–27, 32–33) [3, с. 81]. Асобныя архаічныя формы керамікі (мал. 7: 2, 4, 11, 31; 8: 2) вядомыя на іншых пасяленнях Беларускага Падзвіння з X ст. [4, с. 95; 3, с. 81] Знойдзены адзін фрагмент ляпнога, загладжанага на ганчарным крузе гаршка баначнай (!) формы, які вельмі падобны на кераміку банцараўскага тыпу (мал. 7: 34). Сустрэкаюцца і венцы з манжэтай, якія з’яўляюцца тыповымі для раннекругавой славянскай керамікі X ст. (мал. 7: 8, 26) [3, с. 81]. Некаторыя венцы арнаментаваны хваляй па плечыку ў адзін ці некалькі радоў, альбо насечкамі па плечыку ці

па краю венца. Нярэдка камбінаваны арнамент (хвалісты і лінейны). У параўнанні, напрыклад, з полацкай керамікай XI–XIII стст. тут відавочна большая колькасць гаршкоў арнаментаваных насечкамі (прыкладна 1:1 з керамікай, арнаментаванай хваляй), што можа з’яўляцца адлюстраваннем балцкага ўплыву [5, с. 38].

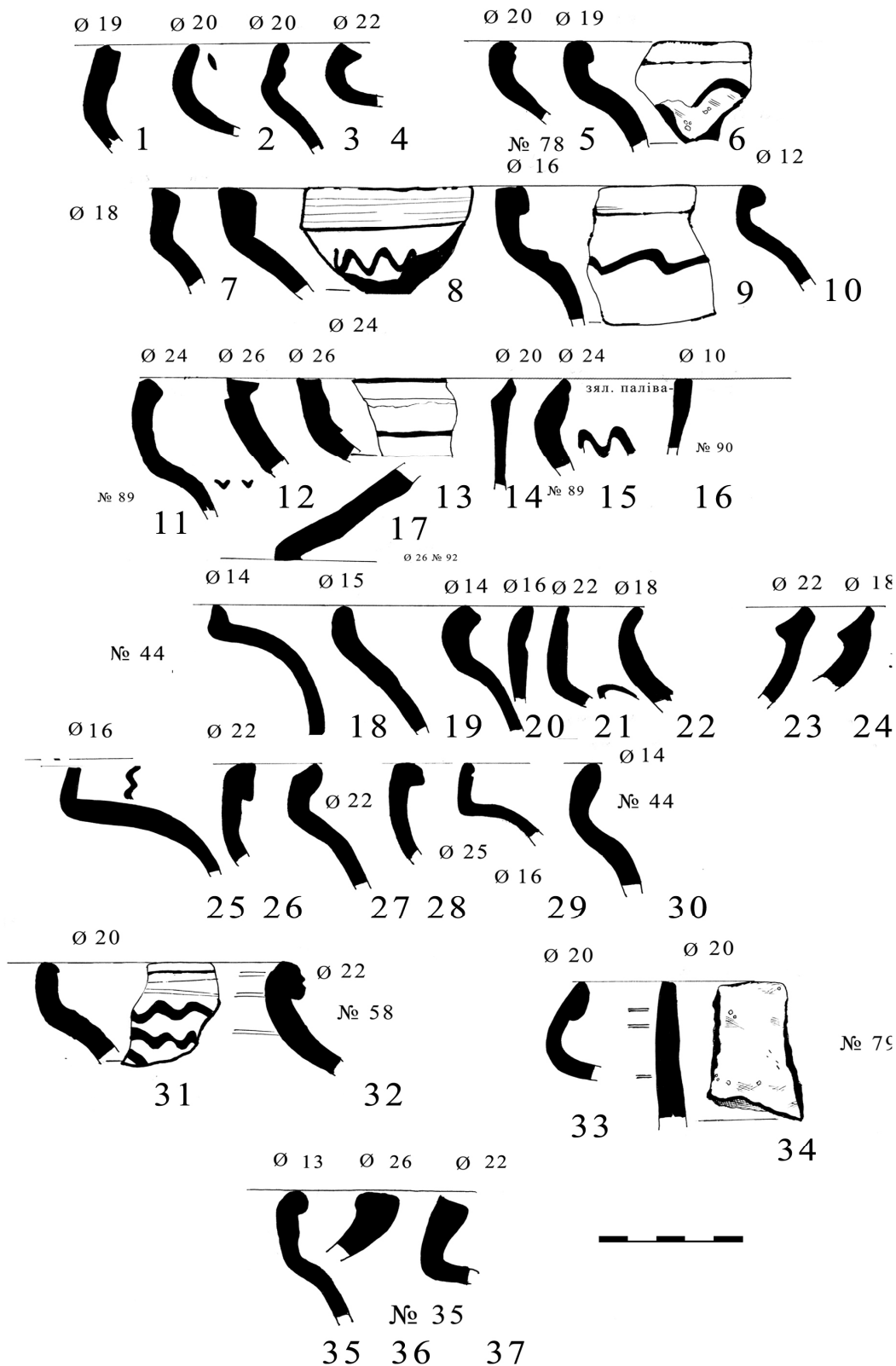

Малюнак 7 – Кераміка шурфа 3, пласт 3

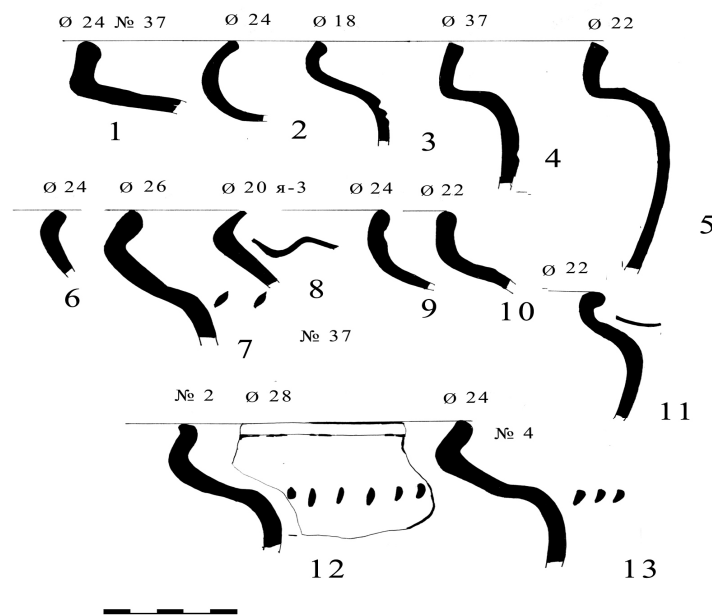

Малюнак 8 – Кераміка з мацерыковай ямы 3 шурфа 3

Пры вызначэнні датавання гаршка з мацерыковай ямы 1 і аналагічнага венца з верхняга стратыграфічнага пласта (мал. 3: 7; 6: 1) варта адзначыць, што прысадзістыя гаршкі з высокай шыйкай знойдзены ў шэрагу курганных пахаванняў Беларускага Падняпроўя і Падзвіння (Ямніца, Гарадок) [6, рис. 4: 5–6, рис. 5: 1]. Усе яны былі пахавальным начыннем, належалі славянскаму насельніцтву і надзейна датаваны X ст. За выключэннем той акалічнасці, што асвейскі гаршок наўрад ці выкарыстоўваўся як пахавальнае начынне, яго прыналежнасць да славянскай культуры і датаванне ў межах X ст. падаюцца аргументаванымі. Тэхналагічныя прыкметы пацвярджаюць гэтую выснову.

Такім чынам, археалагічныя знаходкі з шурфа 3, таксама як і структура ўсяго пласта, дазваляюць вызначыць пачатак асваення мысавай часткі Асвеі ў X–XI стст. Адсутнасць стратыграфічных разрываў і сцерыльных прапластаў у структуры ўсяго культурнага пласта сведчыць аб адносна стабільным развіцці пасялення ад старажытнасці да нашых дзён. Найбольш інтэнсіўнае жыццё, што адлюстравана ў магутнасці культурнага пласта (2/3 ўсяго аб’ёма) і колькасці прадстаўленых знаходак, прыходзіцца на XVI–XVIII стст. Шурф 3 быў разбіты ў найбольш старажытнай частцы Асвеі, адкуль уласна і пачыналася гісторыя ўсяго пасялення.

Асабліва хацелася бы звярнуць увагу на наступную акалічнасць. Знаходка таварнай пломбы на вельмі абмежаванай плошчы шурфа 3 – факт сам па сабе вельмі адметны. Прысутнасць гэтага артэфекта пацвярджае выснову аб вельмі значнай ролі таварнага абарачэння і ўвогуле Асвеі як гандлёва-рамеснага пасялення ў XVII–XVIII стст. Менавіта ў гэты час праз Асвею праходзіў буйны гандлёвы шлях з Расіі ў Ліфляндыю, Літву, Прусію. Гэты шлях шмат у чым абумовіў спецыфіку гістарычнага развіцця Асвеі як горада ў 1695–1772 гг.

**Высновы.** Вынікі археалагічнага даследавання 2004 года вызначаюць накірункі далейшага вывучэння помніка. Наступная праца палягае ў вызначэнні сацыяльнага статуса насельніцтва ад моманту ўзнікнення пачатковага пасялення да першых звестак аб Асвеі ў пісьмовых крыніцах. Варта дакладна акрэсліць плошчу, якую займала найстаражытнейшае пасяленне, роўна як і трывала ўдакладніць час заснавання Асвеі. Вырашэнне гэтых пытанняў магчыма толькі пры правядзенні археалагічных раскопак.

Папярэдне можна адзначыць, што пачатковае пасяленне на месцы сучаснай Асвеі было заснавана славянскім насельніцтвам у X–XI стст., пра што яскрава сведчыць масавы керамічны матэрыял. Той жа матэрыял дае падставы адзначыць наяўнасць культурных кантактаў з аўтахтонным балцкім насельніцтвам асвейскай акругі. Магчыма, пачаткова Асвея магла з’яўляцца адміністрацыйным цэнтрам славянскай каланізацыі ўсяго мікрарэгіёну паблізу Асвейскага возера, чарговым парубежным пунктам крывічоў-палачан у Паўночнай Беларусі.

Што тычыцца этапаў развіцця тапаграфічнай структуры Асвеі, то тут можна акрэсліць толькі папярэдняе высновы. Пачатковае пасяленне развівалася ў межах усходняй пагоркавай часткі паўднёвага мыса Асвейскага возера. У XVIII–XIX стст. грамадзянская забудова “крочыла” далёка ва ўсходнім накірунку і наблізілася да сучасных тапаграфічных межаў, што звязана з адмысловай дзейнасцю шляхетскага роду Гільзэнаў-Шадурскіх. З дзейнасцю гэтага роду звязана і з’яўленне манументальнай культавай і свецкай забудовы.

Можна выказаць спадзяванне, што сумеснымі намаганнямі грамадскасці і спецыялістаў-археолагаў у вывучэнні малых гарадоў і мястэчак Беларускага Падзвіння яшчэ не адной “белай плямай” стане менш. Прыклад гарадскога пасёлка Асвеі Верхнядзвінскага раёна таму сведчанне.

#### ЛІТАРАТУРА

1. Шадыра, В. І. Асвейскія гарадзішчы / В. І. Шадыра, К. П. Шут // Археалогія і нумізматыка Беларусі : энцыкл. / Беларус. Энцыкл. ; рэдкал.: В.В. Гетаў [і інш.]. – Мінск : БелЭн, 1993. – С. 467. – С. 61.
2. Насевіч, В. Л. Асвея / В. Л. Насевіч // Энцыклапедыя гісторыі Беларусі : у 6 т. – Мінск : БелЭн, 1993. – Т. 1. А – Беліца. – С. 212.
3. Штыхов, Г. В. Древний Полоцк (IX–XIII вв.) / Г. В. Штыхов. – Минск : Наука и техника, 1975. – 136 с.
4. Бубенько, Т. С. Стратиграфия и хронология нижнего слоя Витебска / Т. С. Бубенько, О. Н. Левко // Ранние славяне Белорусского Поднепровья и Подвинья : материалы по археологии Беларуси. – 2003. – № 8. – С. 71–95.
5. Левко, О. Н. Средневековое гончарство северо-восточной Белорусии / О. Н. Левко. – Минск : Наука и техника, 1992. – 127 с.
6. Левко, О. Н. Новейшая историография и место памятников Белорусского Поднепровья и Подвинья в проблеме ранних славян Восточной Европы / О. Н. Левко // Ранние славяне Белорусского Поднепровья и Подвинья. – С. 280–291.

Паступіў 10.11.2015

#### ARCHEOLOGICAL EXCAVATIONS IN OSVEYA

*D. DUK*

*The results of archeological research in urban settlement Osveya of Verhnedvinsk territory in Vitebsk region in august 2014 are presented in historiography for the first time. These were the first excavations in this region. It was concluded that early settlement on the territory of present Osveya was founded by Slavonic inhabitants in the X–XIth centuries. The early settlement was expanding within eastern rising part of southern point of Osveya Lake. The description of stratigraphy of cultural level in different parts of the settlement and of discovered archeological findings is presented. The preliminary conclusion of probable status of the early settlement as pivotal centre of Slavonic colonization on the territory of Osveya Lake is drawn. Probably, in the X–XIth centuries Osveya used to be an outpost on the northern frontiers of Polotsk Land, bordering on settling zone of Baltic tribes.*

**Keywords:** *archaeological excavations, Osveya, initial settlement, civil construction, stratigraphy.*

УДК 94(476)“1928/1930”:63-053.81

**МОЛАДЗЬ У СЕЛЬСКОЙ ГАСПАДАРЦЫ САВЕЦКАЙ БЕЛАРУСІ  
Ў ЧАС РАЗГОРТВАННЯ МАСАВАЙ КАЛЕКТЫВІЗАЦЫІ  
(1928–1930 гг.)**

*канд. гіст. навук, дац. В.В. ДАНИЛОВІЧ  
(Інстытут гісторыі НАН Беларусі, Мінск)*

*Даследуецца праблема ўдзелу моладзі ў сельскай гаспадарцы Савецкай Беларусі ў перыяд раз-  
ортвання масавай калектывізацыі. Асэнсоўваецца ступень задзейнічанасці ў сельскагаспадарчай выт-  
орчасці юнакоў і дзяўчат, роля дзяржавы, кампартыі і камсамола ў арганізацыі гэтага працэсу.  
Раскрываецца дзейнасць моладзі і камсамола па ажыццяўленню мерапрыемстваў калектывізацыі  
сельскай гаспадаркі. Сцвярджаецца, што ўнутры камсамола Савецкай Беларусі адбыўся раскол, дзей-  
асць яго фактычна была дэарганізаваная з-за процілеглых поглядаў камсамольцаў на ажыццяўленне  
палітыкі масавай калектывізацыі. Аднак, нягледзячы на розныя складанасці, удзел моладзі і камсамола ў  
калектывізацыі паступова павялічваўся.*

**Ключавыя словы:** *Савецкая Беларусь, моладзь, кампартыя, камсамол, сельская гаспадарка,  
калектывізацыя, сяляне, сельскагаспадарчыя рабочыя.*

Як вядома, у разглядаемы перыяд большасць насельніцтва БССР, у тым ліку юнакоў і дзяўчын, пражывала ў сельскай мясцовасці. Юнацтва было задзейнічана фактычна ва ўсіх узроўнях сельскагаспадарчай вытворчасці рэспублікі. Яно было прадстаўлена як маладымі сялянамі-гаспадарамі, так і юнымі парабкамі і рабочымі саўгасаў. Зразумела, гэту моладзь самым непасрэдным чынам закраналі любыя сацыяльна-эканамічныя змены, якія адбываліся ў сельскай гаспадарцы.

На 1 студзеня 1928 г. асобы ва ўзросце да 22 гадоў складалі сярод батракоў БССР 70% (каля 52 тыс. чалавек), але на ўліку знаходзілася толькі 15 798 (каля 30%) юнакоў і дзяўчын з ліку парабкаў [1, л. 366]. Як бачым, апекай дзяржавы было ахоплены менш трэці батрацкага юнацтва.

Больш таго гэта апека заставалася ў значнай ступені малаэфектыўнай. Не выконваліся нормы працягласці працоўнага дня маладых парабкаў. Сялянскія таварыствы адмаўляліся заключаць працоўныя дамовы з юнымі пастухамі. Была не наладжана праца па своєчасовым вырашэнні канфліктаў, звязаных з батрацкай моладдзю [1, л. 370].

На ліпень 1929 г. у рэспубліцы налічвалася 43 699 (55,7% ад усёй колькасці парабкаў, гэта на 14,3% менш чым у мінулым годзе) юнакоў і дзяўчын з ліку батракоў, якія ў большасці былі непісьменныя. З іх толькі 71,4% былі ахоплены працоўнымі дамовамі (найбольш парабкі з сельскагаспадарчых таварыстваў) і толькі 39,8% – сацыяльным страхаваннем. Відавочна, што колькасць батрацкага юнацтва, якое знаходзілася на ўліку, вырасла ў параўнанні з мінулым годам амаль у 2 разы – да 31 201 чалавека. Гэта гаворыць аб тым, што дзяржаўная апека над маладымі парабкамі пашыралася. Разам з тым найбольш бяспраўнай часткай батракоў заставаліся дзяўчыны [2, л. 77–78].

Сярэднямесячны заробак парабкаў ва ўзросце да 18 гадоў, нанятых сялянскімі гаспадаркамі і таварыствамі, у 1927–1928 гг. у сялянскіх гаспадарках складаў для юнакоў 13 руб. 18 кап., з іх 7 руб. 97 кап. (60,4%) – прадастаўляемае гаспадарамі харчаванне, для дзяўчын – 12 руб. 65 кап., з іх 7 руб. 82 кап. (61,8%) – прадастаўляемае гаспадарамі харчаванне. У 1928–1929 гг. адпаведна – 15 руб. 24 кап., з іх 8 руб. 79 кап. (57,7%) – прадастаўляемае гаспадарамі харчаванне, і 14 руб. 13 кап., з іх 7 руб. 62 кап. (53,9%) – прадастаўляемае гаспадарамі харчаванне. У сялянскіх таварыствах і групах домагаспадароў у 1927–1928 гг. адпаведна – 14 руб. 83 кап. з іх 7 руб. 15 кап. (48,2%) – прадастаўляемае гаспадарамі харчаванне і 13 руб. 53 кап., з іх 5 руб. 79 кап. (42,8%) – прадастаўляемае гаспадарамі харчаванне, а ў 1928–1929 гг. адпаведна – 17 руб. 17 кап., з іх 7 руб. 52 кап. (43,8%) – прадастаўляемае гаспадарамі харчаванне, і 15 руб. 24 кап., з іх 6 руб. 52 кап. (42,8%) – прадастаўляемае гаспадарамі харчаванне [1, л. 365]. Як бачым, заробак гэтай катэгорыі юных батракоў у 1927–1929 гг. вышэйшым быў у сялянскіх таварыствах і групах домагаспадароў. Разам з тым, ён стабільна рос, але больш хутка ў юнакоў, бо розніца ў іх аплаце з дзяўчынамі вырасла з 53 кап. да 1 руб. 11 кап. у сялянскіх гаспадарках і з 1 руб. 30 кап. да 1 руб. 93 кап. у сялянскіх таварыствах і групах домагаспадароў. Працэнт жа натуральнай аплаты працы ў сялянскіх гаспадарках складаў больш паловы, а ў сялянскіх таварыствах і групах домагаспадароў – менш паловы ўсяго заробку гэтых парабкаў. Прычым ён паступова змяншаўся. У сялянскіх гаспадарках працэнт натуральнай аплаты працы ў 1927–1928 гг. быў вышэйшы ў дзяўчын, а ў 1928–1929 гг. – у юнакоў, хаця ў грашовым эквіваленце назіралася адваротная сітуацыя, і ў юнакоў нават адбыўся яе рост. У сялянскіх таварыствах і групах домагаспадароў натуральная аплата працы ў грашовым эквіваленце вырасла, хаця ў працэнтных адносінах у юнакоў скарацілася, а ў дзяўчын заставалася нязменнай.

Сярэднегадавыя заробкі батрацкай моладзі складалі ў заможных сялянскіх гаспадарках у 1928 г. – 13 руб., а ў 1929 г. – 17 руб.; у сярэдніх і бядняцкіх сялянскіх гаспадарках адпаведна – 8 і 10 руб. Сярод юнацтва з ліку парабкаў найбольшыя сярэднегадавыя заробкі атрымлівалі грамадскія пастухі: у 1928 г. – 24 руб. і ў 1929 г. – 30 руб. Гэта амаль у 2 разы больш, чым у батракоў у заможных сялянскіх гаспадарках. Як бачым, сярэднегадавыя заробкі маладых парабкаў найбольш выраслі (на 31%) у заможных сялянскіх гаспадарках. У сярэдніх і бядняцкіх жа сялянскіх гаспадарках, а таксама ў грамадскіх пастухаў яны выраслі на 25 % [2, л. 78–79].

Зарплата юнакоў і дзяўчын у саўгасах БССР была роўная заробку дарослых сельгасрабочых (у пачатку 1928 г. 25 – 30 руб. у месяц, к канцу года – 33 руб., а ў 1929 г. – 43 руб.). Працэнт пераросткаў з ліку падлеткаў-браневікоў у саўгасах па-ранейшаму заставаўся высокім – 30–35% [1, л. 371]. У 1929 г. як і ў папярэднія гады бронь падлеткаў па саўгасах рэспублікі была запоўнена толькі на 62% і галоўным чынам на тэхнічных дапаможных прадпрыемствах, дзе хапала кадрў. Адзначаліся таксама выпадкі, калі падлеткі нароўных з дарослымі працавалі ў саўгасах 8–10 гадзін у дзень [3, л. 7–8]. Усё гэта сведчыць аб застоўным характары праблем у сферы абароны інтарэсаў падлеткаў-браневікоў у саўгасах.

Беларуская моладзь мястэчак БССР у 1928 г. у асноўным займалася сельскай гаспадаркай. Пры пераходзе юрэйскіх сямей да сельскагаспадарчай дзейнасці іх юнацтва таксама ўцягвалася ў гэту працу [4, л. 39–40].

У 1928 г. ЛКСМБ распачаў працу па стварэнні калгасаў. Члены саюза часта выступалі ў гэтай справе ініцыятарамі, актыўна агітавалі сялян. У дзейнасці ячэйкі і РК камсамола сельскагаспадарчыя пытанні пачалі займаць цэнтральнае месца [5, л. 191; 6, л. 7]. Праводзіліся вытворчыя нарады маладых самастойных гаспадароў, камсамольцаў з сялянамі, сельскагаспадарчыя канферэнцыі і сходы моладзі. У некаторых камсамольскіх ячэйках ствараліся сельскагаспадарчыя камісіі, вылучаліся кааператыўныя арганізатары і г. д. [7, л. 4]. Многія ячэйкі ЛКСМБ мелі даследча-паказальныя агароды [8]. Камсамольцы набывалі агранамічныя веды ў рознага роду гуртках і на курсах [9, л. 144].

Больш за ўсё дасягненніў саюза адзначалася ва ўдзеле ў пасяўной кампаніі, якая насіла масавы характар, і ў агракультурных мерапрыемствах. У некаторых раёнах камсамольцы абслугоўвалі сельскагаспадарчыя машыны, з якімі сяляне самі не ўмелі абыходзіцца [9, л. 141, 143].

Праца камсамола па ўзняцці культуры гаспадарання ў асноўным яшчэ ажыццяўлялася ў напрамку індывідуальных, галоўным чынам сярэдніх гаспадарак [10, л. 1]. Заканамерна, што пры гэтым мелася больш дасягненняў ва ўмацаванні індывідуальных гаспадарак камсамольцаў. У мэтах забеспячэння інтарэсаў беднаты ЛКСМБ ствараліся арцелі возчыкаў, грузчыкаў, сплаўшчыкаў. Але раённыя і сельскія ўлады часта зрывалі спробы іх стварэння з-за больш выгадных праектаў і боязі праяў самаарганізацыі мас, што таксама сведчыць аб неўзгодненасці гэтай дзейнасці саюза з мясцовымі ўладамі. Да таго ж надзвычай мала мелася станоўчага вопыту працы ўжо існуючых калектываў [9, л. 133–136].

Меліся і хібы пры стварэнні сельскагаспадарчых арцеляў. Некаторыя ячэйкі камсамола арганізоўвалі іх выключна з камсамольцаў-сяраднякоў і не прымалі ў іх камсамольцаў-беднякоў. Як бачым, забеспячэнне інтарэсаў беднаты не ўсюды праводзілася камсамольскімі ячэйкамі. У некаторых мясцовасцях члены ЛКСМБ увогуле не жадалі ўступаць у сельскагаспадарчыя калектывы [11, л. 3].

Разам з тым камсамольцы і іх гаспадаркі як правіла з'яўляліся прыкладам выканання падатковых абавязкаў. Члены саюза таксама дапамагалі падатковым органам у выяўленні аб'ектаў, якія хаваліся сялянамі ад падаткаабкладання. Але агітацыя камсамола за дабрасумленную выплату падаткаў не ўсюды была эфектыўнай [9, л. 139–140].

У асноўным жа спосабы вядзення камсамольскіх гаспадарак не адрозніваліся ад іншых сялянскіх гаспадарак [6, л. 1]. Увогуле многія камсамольцы нават імкнуліся з'ехаць з вёскі [9, л. 145], што сведчыць як аб складаным характары вясковага жыцця, так і аб адсутнасці прывабных перспектываў для моладзі ў сельскай гаспадарцы.

Увогуле члены ЛКСМБ яшчэ не ўсвядомілі важнасць калектывізацыі: з 65 калгасаў, якія існавалі ў БССР на верасень 1928 г., толькі 3 былі камсамольскія [12, л. 19]. У цэлым шэрагу месц камсамольцы нават актыўна супрацьдзейнічалі калектывізацыі. У саюзе былі распаўсюджаны меркаванні аб неабходнасці развіцця сельскай гаспадаркі па лініі арганізацыі хутароў, пяцідворак і т.п. [13, л. 128]. Слабымі былі тэмпы працы камсамола рэспублікі па калектывізацыі і вытворчым каапераванні нават камсамольскіх гаспадарак; вылучэнні і падрыхтоўцы кадрў калектывізатараў і кааператараў; узняцці ўраджайнасці на грунце выкарыстання агракультурных мерапрыемстваў; дапамозе кампарты ў працы з беднатай [7, л. 2]. Сельскагаспадарчыя веды членаў ЛКСМБ былі недастатковымі [12, л. 14–15]. Зусім нязначнай была колькасць камсамольцаў у сельскагаспадарчых калектывах. Некаторыя ячэйкі саюза увогуле нічога не рабілі ў гэтай справе [11, л. 3]. Меліся выпадкі, калі члены камсамола выходзілі з ужо створаных арцеляў і калгасаў [10, л. 2; 14, л. 88]. Сетка школ сялянскай моладзі, сельскагаспадарчых гурткоў і курсаў не была шырока разгорнута і не магла масава рыхтаваць кааператараў і калектывізатараў [6, л. 8]. Многія РК і ячэйкі ЛКСМБ нічога не зрабілі па нарыхтоўцы хлеба і сыравіны [9, л. 150; 12, л. 12].



У выніку ўдзел саюза ў кааперацыі і калектывізацыі сельскай гаспадаркі лічыўся недастатковым, а праца сярод батрацкай і саўгаснай моладзі – недавальняючай [10, л. 6; 15, л. 2; 16, л. 90].

Камсамольскіх ячэяк пры калгасах было вельмі мала, бо там было мала юнакоў і дзяўчын. Прычынамі слабога прытоку маладых батракоў і бяднякоў у розныя формы калектывных гаспадарак з’яўляліся дрэнная матэрыяльная забяспечанасць і арганізацыя працы ў іх, а таксама немагчымасць унесці пай. Увогуле юнацтва слаба адаптавалася ў калгасах [5, л. 192], маладыя сяляне-гаспадары імкнуліся пакінуць іх [7, л. 3]. Дрэнна ішла і арганізацыя саюзам прасцейшых форм калектывізацыі (усемагчымых таварыстваў) [9, л. 134–135].

Толькі ў 1929 г. удзел камсамола ў калектывізацыі значна ўзрос. Члены ЛКСМБ уступалі ў калгасы першымі, самі іх арганізавалі. Сотні калгасаў камсамольцы стварылі разам з камуністамі. Саюз дапамагаў рыхтаваць кадры сельскіх механізатараў, арганізацыйна ўмацоўваць калгасы. Тысячы членаў камсамола сталі старшынямі, брыгадзірамі, звеннявымі, рахункаводамі і ўлікоўшчыкамі [17, с. 425; 18, с. 11; 19, с. 54; 20, с. 208].

Камсамольцы больш актыўна ўдзельнічалі і ў практычных мерапрыемствах па развіцці сельскай гаспадаркі (землеўпарадкаванні, пасяўных кампаніях, меліярацыі і інш.) [21, л. 174].

У адпаведнасці з пастановамі ЦК ВЛКСМ ад 17 студзеня і ЦК КП(б)Б ад 25 студзеня 1929 г. пленум ЦК ЛКСМБ 1 лютага гэтага году абвясціў правядзенне паходу за ўраджай і калектывізацыю сельскай гаспадаркі з 15 лютага па 15 кастрычніка. З мэтай выпрацоўкі задач паходу і стварэння шырокай грамадскай думкі вакол іх РК саюза абмеркавалі гэтае пытанне на пасяджэннях бюро, пашыраных пленумах і куставых сходах камсамольскіх ячэяк. Задачы паходу таксама ставіліся на раённых канферэнцыях юных батракоў і беднякоў, настаўнікаў; раённых партсходах; у некаторых раёнах – на спецыяльна скліканых нарадах членаў камсамола і моладзі з ліку калгаснікаў, саўгаснікаў і самастойных гаспадароў. Адначасова праводзіліся нарады і гарадскога актыву, прысвечаныя паходу. Для практычнага кіраўніцтва ім пры АК і РК ЛКСМБ былі створаны камісіі з прадстаўнікоў зямельных, аграэканамічных, кааперацыйных, асветных і інш. устаноў [22, л. 2].

Юнакі і дзяўчынны, у тым ліку значная частка школьнікаў і настаўніцтва, прынялі актыўны ўдзел у паходзе. У дапамогу сельскім камсамольскім арганізацыям з гарадоў былі накіраваны некалькі соцень камсамольцаў-актывістаў. Як бачым, пасылка членаў саюза на вёску ў параўнанні з сярэдзінай 1920-х гг. узрасла ў разы. Яны праводзілі сходы і злёты маладых і дарослых сялян, тлумачылі ім неабходнасць калектывізацыі, дапамагалі ствараць калгасы і праводзіць раскулачванне. Камсамольскія арганізацыі прамысловых прадпрыемстваў, вышэйшых і сярэдніх навучальных устаноў утваралі маладзёжныя брыгады, якія выязджалі ў калгасы і саўгасы, дзе дапамагалі рамантаваць сельскагаспадарчы інвентар, сеяць і збіраць ураджай. Па ініцыятыве камсамола збіраліся сродкі на закупку сельскагаспадарчых машын і прылад, літаратуры і г.д. Усё гэта накіроўвалася ў падшэфныя вёскі [22, л. 14, 28; 23, с. 73–74; 24, л. 3; 25, с. 170–172; 26].

Калектывізацыя амаль усюды праходзіла пры досыць добра разгорнутай ЛКСМБ падрыхтоўчарастлумачальнай кампаніі. Узбуйненне існуючых калгасаў вялося праз уцягванне ў іх камсамольскіх і сялянскіх гаспадарак. Калгаснае будаўніцтва адбывалася галоўным чынам на надзельных сялянскіх землях. Рабіліся ўсе захады, каб не ствараць дробных калгасаў (мінімум 100–120 га). У некаторых раёнах былі арганізаваны калгасы пераважна з камсамольскіх гаспадарак (“Камсамольскія камуны” і “Камсамольскія калгасы”) [22, л. 9].

Саюз таксама ініцыяваў стварэнне невялікіх вопытных сельскагаспадарчых участкаў, дзе працы вяліся калектывна ў час суботнікаў і надзельнікаў. На вёсцы ў камсамоле меліся групы даследчыкаў, садоодаў і гароднікаў, лепшага догляду жывёлы. Камсамольцы праводзілі сходы, гутаркі, культдні з сялянамі па агітацыі за ачыстку насення з вынясеннем канкрэтных пастановаў аб абавязковых для ўсіх нормах. Вёскі падзяляліся на ўчасткі, 10-дворкі, з прымацаванымі да іх адказнымі членамі ЛКСМБ, якія нават прымушалі гаспадароў да ачысткі насення. У першую чаргу стопрацэнтную ачыстку насення ажыццяўлялі камсамольскія гаспадаркі. Камсамольцы шэфавалі над зернеачышчальнымі пунктамі; арганізавалі дзяжурства пры трыярах для дапамогі, вучоту і догляду за машынамі і іх належнай нагрузкай; праводзілі суботнікі па ачыстцы насенных фондаў кааператываў; аказвалі фінансавую і практычную дапамогу ў ачыстцы насення непрацаздольным бядняцкім гаспадаркам. У выніку да веснавой пасяўной кампаніі сіламі членаў саюза ў 47 раёнах БССР было ачышчана 600 тыс. пудоў і пратраўлена каля 250 тыс. пудоў сям’янаў. У многіх раёнах камсамольцы пачыналі пасяўную кампанію на калектывных паказальных участках “святам першай баразны”, якое ў большасці выпадкаў прайшло добра [22, л. 6, 53; 25, с. 172–173; 27, л. 22].

З мэтай узбраення камсамола тэарэтычнымі ведамі па сельскай гаспадарцы праводзіліся адмысловыя канферэнцыі, курсы, ажыўлялася праца сельскагаспадарчых гурткоў. Напрыклад, вясной 1929 г. ЦК ЛКСМБ арганізаваў месячныя аграрна-эканамічныя курсы для камсамольскага актыву, якія скончылі 160 чалавек [28, с. 25]. З мэтай ажыўлення працы паходу і абмену вопытам “Чырвоная зьмена”

выпускала специальную “Ураджайную” старонку, разгортвала пераклічкі і конкурсы паміж асобнымі раёнамі, ячэйкамі і г.д. Падобныя спаборніцтвы праводзілі і некаторыя АК саюза. ЦК камсамола рэспублікі праз СНК БССР дамовіўся аб стварэнні прэміяльнага фонду ў 30 тыс. руб. для асобных камсамольскіх арганізацый за лепшае правядзенне паходу за ўраджай. Павысілася актыўнасць і ўдзельная вага ЛКСМБ у практычным вырашэнні задач сацыялістычнай перабудовы вёскі і ажыццяўленні мерапрыемстваў па ўздому ўраджайнасці сельскай гаспадаркі [21, л. 174; 22, л. 3].

3 лютага па верасень 1929 г. па кантракту (дзяржаўнаму заказу на вытворчасць пэўнай сельгаспрадукцыі і арганізаваную задачу яе дзяржаве ва ўстаноўлены тэрміны на пэўных умовах, па якіх сялянскія гаспадаркі як правіла атрымлівалі насенне, грашовыя авансы і неабходныя прамысловыя тавары) на вёсцы працавалі 1960 камсамольцаў, якія закантрактавалі 9195 га. Усяго за год 2892 камсамольскія гаспадаркі закантрактавалі свае пасевы. Члены саюза ачысцілі 147 599 пудоў насення для беднякоў. Зернеачышчальныя абозы абслугоўвалі 2348 камсамольцаў, якія ачысцілі 611 287 пудоў (81% ад агульнай лічбы па рэспубліцы) і пратруцілі 244 885 пудоў насення. Свята першай баразны правялі 2353 члены камсамола разам з 1682 сялянамі. Камсамольцы запахалі 1092 га і засеялі 551 га, аказалі дапамогу ў засева палёў 1038 сялянскім гаспадаркам; адрамантавалі і набылі сельскагаспадарчага інвентару, машын, коней і г. д. на суму 11 060 руб.; правялі ў розных рэгіёнах 839 суботнікаў і нядзельнікаў, у якіх удзельнічалі 6001 член ЛКСМБ і 3213 іншых юных асоб, на 178 з гэтых мерапрыемстваў, арганізаваных у рамках паходу за ўраджай, з удзелам 2485 камсамольцаў і 1283 іншых юнакоў і дзяўчын, было зароблена 3896 руб., з якіх непасрэдна на патрэбы сельскай гаспадаркі было накіравана 2463 руб. (як бачым, маладзёжныя суботнікі і нядзельнікі былі вельмі распаўсюджанай з’явай, але яны мелі пераважна камсамольскі характар); заклалі 1190 даследчых і 415 паказальных участкаў; сабралі 38 479 пудоў попелу ў вёсцы і 3782 пуды ў гарадах і мястэчках; правялі 3381 сход моладзі па паходу за ўраджай. У ім былі задзейнічаны 287 сельскагаспадарчых гурткоў, створаных саюзам, у якіх налічвалася 2079 камсамольцаў. Розныя сельскагаспадарчыя курсы праслухалі 916, а аграўпаўнаважанымі былі абраны 1085 членаў камсамола. Торф і ўгнаенні выкарыстоўвалі 505 камсамольскіх гаспадарак, а 258 вапнавалі глебу (агульная плошча завапнёнай глебы ў іх складала 469 га). Па ініцыятыве ЛКСМБ было закладзена 525 сіласных ям, 115 групавых садоў, 1694 га засеяна радавым пасевам, 4844 гаспадаркі перайшлі на шматполле. Пры вясковых ячэйках саюза дзейнічаў 331 атрад “лёгкай кавалерыі”, 125 з іх прымалі ўдзел у вясновай і асенняй пасяўных кампаніях. Члены камсамола правялі барацьбу са шкоднікамі на плошчы 388 га (сады, агароды, палі). Камсамольцы-кніганосы прадалі сельскагаспадарчай літаратуры на суму 37 435 руб. Гарадскія, вайсковыя і мястачковыя арганізацыі ЛКСМБ сабралі 1235 сельскагаспадарчых кніг, стварылі 166 брыгад, якія 323 разы выязджалі ў вёску, дзе адрамантавалі і зрабілі сельскагаспадарчых машын і інвентару на суму 2168 руб. [1, л. 11–14; 22, л. 20].

3 15 лютага па 15 кастрычніка 1929 г. члены саюза арганізавалі 191 калгас з агульнай плошчай зямель 75 988 га, агульным лікам членаў 9767, з іх 1298 камсамольцаў (усяго па БССР на 15 лютага ў калгасах было 719 членаў камсамола, а на 15 кастрычніка – 2017, што амаль у 3 разы больш), 256 маладых батракоў, 1593 чалавек бядняцкага юнацтва і 854 сярдняцкай моладзі); у дзейныя калгасы сіламі ЛКСМБ было ўключана 1838 сялянскіх гаспадарак [1, л. 10; 2, л. 68–71].

Усё гэта сведчыць аб вялікім практычным укладзе юнага пакалення ў вытворчае каапераванне, калектывізацыю, увядзенне простых аграмерапрыемстваў і агульнае развіццё сельскай гаспадаркі рэспублікі, зробленым у спісільны тэрміны.

Аднак уся гэта праца адбывалася ў выглядзе кампаній без гаспадарчага замацавання і ўкаранення. Часта на наступны год камсамольцы ў сваіх гаспадарках агракультурныя мерапрыемствы не праводзілі [2, л. 76]. У паход за ўраджай і калектывізацыю не была ўцягнута ўся маса членаў саюза на вёсцы і шырокае кола юнакоў і дзяўчын з ліку батракоў, беднякоў і сярднякоў [7, л. 330; 29, л. 51]. Планы раённых аграномій складаліся без разліку на выкарыстанне сіл камсамольцаў [30, л. 19]. Нават планы саміх камсамольскіх арганізацый не былі ўзгоднены, не было разгорнута шырокае спаборніцтва паміж імі. Колькасць членаў камсамола ў створаных калгасах заставалася невялікай [6, л. 62]. Часам асобныя камсамольцы актыўна выступалі супраць калектывізацыі, адмаўляліся ўступаць у калгасы альбо праяўлялі поўную пасіўнасць у гэтай справе. У калгасы больш ішлі маладыя беднякі, сярдняцкае ж юнацтва ў значнай частцы ішло ў калгасы па землях запаснога фонду, выдзяляючыся з гаспадаркі бацькоў без маёмасці, і матэрыяльна асабіста не было зацікаўлена ў існаванні калгасаў [16, л. 140; 31, л. 4; 32, л. 11]. Не выконваліся ў поўным аб’ёме дырэктывы ЦК ЛКСМБ аб разгортванні працы сярод моладзі батракоў і беднякоў, пашырэнні аgramінімуму (комплексу аgramамічных мерапрыемстваў, накіраваных на ўздых вытворчых сіл бядняцка-сярдняцкага сялянства) [27, л. 31; 30, л. 19]. Шэраг ячэяк саюза стваралі нежыццёвыя, фармальныя дабраахвотныя ініцыятыўныя групы па правядзенні паходу, якія не маглі працаваць і распадаліся. Некаторыя акруговыя і раённыя камісіі камсамолу па кіраўніцтву паходам працавалі вельмі слаба. Планы працы не заўсёды мелі канкрэтны характар. Заможныя сяляне актыўна супрацьдзейнічалі паходу. Пад іх уплыў трапілі некаторыя члены і нават цэлыя бюро ячэяк ЛКСМБ.

Частка вясковых ячэяк саюза зусім не займалася калектывізацыяй, кантрактацыяй і іншай гаспадарчай працай альбо абмяжоўваліся самымі простымі відамі аграмерапрыемстваў (ачыстка і пратраўліванне насення, пасеў гатункавага насення, пераход на чатырох- і шматполле, закупка індывідуальным парадкам прасцейшых сельскагаспадарчых машын) [22, л. 4, 18]. Некаторыя АК камсамола БССР увогуле не падрыхтаваліся да вясновай сяўбы [29, л. 50]. ЛКСМБ слаба ўдзельнічаў у ільно- і хлебнарыхтоўках (многія камсамольцы нават самі не здавалі хлеб і ўгаворвалі сваіх бацькоў не рабіць гэтага [33, л. 13]), распаўсюджванні займу ўмацавання сельскай гаспадаркі, пашырэнні самаабкладання ў вёсцы, а таксама іншых бягучых гаспадарчых пытаннях [34, л. 61; 35, л. 156; 36, л. 13].

Як бачым, у ажыццяўленні маладзёжнага паходу за ўраджай і калектывізацыю мелася вялікая колькасць хібаў і недахопаў.

Разам з тым удзел юнага пакалення ў разгортванні суцэльнай калектывізацыі не спыняўся. Гарадскія камсамольскія арганізацыі пасылалі на дапамогу сельскім сваіх актывістаў і цэлыя агітбрыгады. Камсамольцы ставіліся, як правіла, на вядучыя ўчасткі грамадскай гаспадаркі, і асабістым працоўным прыкладам садзейнічалі арганізацыйна-гаспадарчаму ўмацаванню калгасаў. Так, 17 снежня 1929 г. ЦК ЛКСМБ мабілізаваў на кіруючую працу ў калгасы 150 камсамольцаў (Мінск – 30, Віцебск – 30, Гомель – 30, Магілёў – 20, Бабруйск – 20, Орша – 10, Мазыр – 5, Полацк – 5) [37, л. 237].

Але, нягледзячы на ўсе захады, канец 1929 – пачатак 1930 г. (асабліва вясна) характарызаваліся буйнымі праваламі ў дзейнасці па калектывізацыі шэрагу РК і нават АК саюза [38, л. 264]. Увогуле сцвярджалася, што камсамол рэспублікі стаяў у баку ад сацыялістычнай перабудовы вёскі [39, л. 108]. Такое становішча сведчыць як мінімум аб расколе ў ЛКСМБ у адносінах да правядзення калектывізацыі.

Па ініцыятыве членаў саюза працягвалі збірацца сродкі на набыццё сельскагаспадарчай тэхнікі. Так, з восені 1929 г. пачаўся збор сродкаў на трактарную калону імя камсамола БССР. Гэтыя сродкі камсамольцы зараблялі на нядзельніках, якія праводзіліся амаль штомесяц. У снежні 1930 г. на сродкі, сабраныя газетай “Піонэр Беларусі” (4037 руб. 40 кап.) і “Чырвонай зьменай” (102 руб.), былі закуплены 2 трактары, якім прысвоілі імя газеты “Піонэр Беларусі” [40, л. 255].

Рашаючую ролю ў развіцці калгасаў адыгрывалі машынна-трактарныя станцыі (МТС). ЛКСМБ актыўна ўдзельнічаў у іх арганізацыі. Пры гэтым кадры механізатараў (трактарыстаў, камбайнёраў, механікаў, шафёраў) у большасці фарміраваліся з юнацтва. Так, калі ў койданаўскім раёне ў 1929 г. была створана першая ў Беларусі МТС, саюз накіраваў туды 50 сваіх актывістаў і перадавікоў вытворчасці, а ў 1930 г. на курсах гэтай МТС займалася 150 маладых людзей, у тым ліку 18 дзяўчын. На заклік кампартыі “Камсамалец – на трактар” адгукнуліся многія юнакі і дзяўчыны, якія пайшлі на курсы трактарыстаў. Камсамол разгарнуў сярод сельскай моладзі рух за права працаваць на першых трактарах, удзельнічаць у стварэнні камсамольска-маладзёжных трактарных калон і МТС, вывучаць сельгастэхніку [23, с. 74–75; 41, с. 34].

У першыя гады калектывізацыі трактароў было яшчэ мала і вялікую ролю ў калгасах адыгрывалі коні, дзясяткі тысяч іх патрэбны былі і для Чырвонай Арміі. Таму ЛКСМБ узяў шэфства над каняводствам у рэспубліцы. Коннохамі сталі 750 камсамольцаў. З іх лепшымі былі В. Міхайлоўскі з калгаса “Чырвоны сьцяг” Лепельскага раёна, Ф. Новікаў з калгаса “Інтэрнацыянал” Гомельскага раёна, Н. Мазурава з калгаса “Пралетарый” Клімавіцкага раёна [23, с. 75–77; 42, с. 7].

Усяго сельскагаспадарчай працай на ўласнай зямлі ў БССР у 1930 г. было занята 56,4% вясковага юнацтва (у 1929 г. – 38,4%). Але ўвогуле па рэспубліцы 98,8% камсамольцаў і 94% маладых асоб не мелі ўласнай зямлі [1, л. 15 – 17].

У перыяд падрыхтоўкі да вясновай сяўбы 1930 г. члены саюза правялі 839 маладзёжных нядзельнікаў па зборы і вывазу ўгнаенняў, па ачыстцы насення, рамонту сельгасінвентара. У іх прынялі ўдзел 10 тыс. камсамольцаў і звыш 6 тыс. іншых юных асоб [19, с. 54–55; 29, л. 63].

Вага вясковых камсамольскіх ячэяк у гаспадарчым жыцці некалькі ўзрасла, але пералому ў тэмах і змесце іх працы не было [39, л. 89; 43, л. 5].

Масы членаў камсамола не ўсведамлялі значэнне вясковай сельскагаспадарчай кампаніі. У шэрагу акруг была слабой ці ўвогуле не вялася праца з маладымі батракамі і беднякамі [29, л. 47, 53, 60; 43, л. 7; 44, л. 49; 45, л. 63]. Вялікая колькасць камсамольцаў БССР, нават з ліку бедных сялян, фактычна збягала з вёскі на працу у розныя гарады СССР [2, л. 66–67].

Вясковыя ячэйкі ЛКСМБ нездавальняючы ўдзельнічалі ў справе распаўсюджвання білетаў 1-й Усесаюзнай сялянскай радыёлатарэі [35, л. 238].

Нягледзячы на своечасовую пастанову Бюро ЦК камсамола рэспублікі ад 5 лютага 1930 г. аб кантрактацыі, большасць яго РК яе праігнаравалі. ЦК ЛКСМБ і “Чырвоная зьмена” недастаткова прыцягвалі ўвагу камсамольцаў і юнацтва да пытанняў кантрактацыі. Замест 150 членаў саюза на гэту справу былі мабілізаваны толькі 86, пры чым многія з іх займацца кантрактацыяй не жадалі. Толькі з красавіка актывізаваўся ўдзел камсамола ў кантрактацыі. “Чырвоная зьмена” стала часцей змяшчаць артыкулы аб яе ходзе. Але зрухі ў кантрактацыі назіраліся толькі ў сацыялістычным сектары, а не ў індывідуальным [1, л. 141–144].

У сакавіку 1930 г. КП(б)Б звярнула ўвагу кіраўніцтва ЛКСМБ на неабходнасць пераклучацца ад агульных разважанняў і мітынгаванняў да выканання непасрэдных канкрэтных задач, звязаных з вясновай сяўбой. Аднак рашэнне Бюро ЦК саюза аб пасылцы 25 камсамольскіх брыгад на вёску для дапамогі ў падрыхтоўцы і правядзенні вясновай сяўбы не было выканана своєчасова. Для правядзення падрыхтоўкі пасяўной кампаніі былі недастаткова мабілізаваны юнакі і дзяўчыны з ліку батракоў і беднякоў [40, л. 37; 46, л. 44; 47, л. 85–86].

Камсамол БССР дрэнна ўдзельнічаў у арганізацыі і працы машына-конных станцый, электрыфікацыі, меліярацыі і іншых сельскагаспадарчых мерапрыемствах [39 л. 110; 46, л. 49; 48, л. 3].

У час забастоўкі батракоў ЦК ЛКСМБ не здолеў мабілізаваць масы моладзі ў іх падтрымку [45, л. 64].

У 1930 г. у адпаведнасці з указаннямі ЦК ВКП(б) і пастановамі ЦК КП(б)Б, якія вылучылі свінаводства як прыярытэт жывёлагадоўлі, камсамол абвясціў паход за ўдарныя тэмпы развіцця свінагадоўлі пад хлесткімі лозунгамі “Свіньне ўвага і забота камсамолу”, “Свінагадоўчай гаспадарке дадзім свіней”, “Дадзім корм свіньне”, “Выб’ем бюракратаў з свіных пазыцый” [49, л. 91–93].

ЦК ЛКСМБ на базе Барысаўскага жывёлаводчага тэхнікума былі створаны курсы старэйшых свінаводаў пры Свінаводтрэсце, на якія накіравалі 75 камсамольцаў з ліку пісьменных парабкаў і беднякоў ва ўзросце 17–23 гадоў, валодаючых 4 дзеяннямі арыфметыкі: з Бабруйскай акругі – 10, Мінскай – 10, Аршанскай – 10, Полацкай – 10, Віцебскай – 9, Гомельскай – 9, Магілёўскай – 9, Мазырскай – 8. Пры чым палову накіраваных складалі камсамолкі. На курсы не прымаліся тыя з накіраваных, хто спазніўся больш чым на 3 дні. Стыпендыя курсантаў складала 40 руб. у месяц, дадаткова аплачваўся праезд у абодвы канцы. Навучанне вялося на працягу 2 месяцаў, пасля чаго выпускнікі на 2 гады перадаваліся ў распараджэнне Свінаводтрэста [7, л. 216–217; 47, л. 217].

Аднак праведзены ў адпаведнасці з пастановай сакратарыята ЦК камсамола БССР у жніўні 1930 г. трохтыднёвік праверкі выканання дырэктыў па развіцці свінагадоўлі выявіў, што тэмпы працы камсамольскіх арганізацый па практычным ажыццяўленні дырэктыў кампартыі і рашэнняў ЦК ЛКСМБ па ўдзелу ў развіцці свінагадоўлі і разгортванні паходу былі зусім незадавальняючыя. У шэрагу месц камсамольскія ячэйкі і камітэты, а таксама Калгасаюз і Малтлушчсаюз абмежаваліся вынясеннем фармальнага пастановаў і не прынялі ніякіх практычных мер. У выніку вакол гэтай справы не была арганізавана неабходная грамадская падтрымка. РК камсамола не выканалі дырэктывы ЦК ЛКСМБ аб мабілізацыі 750 камсамольцаў на будаўніцтва свінарнікаў [40, л. 139, 179].

Абвешчаная ЦК камсамола рэспублікі свінаводчая эстафета не была належным чынам арганізавана і не стала масавай. Свінаводтрэст і Калгасцэнтр зусім не ўключыліся ў яе правядзенне. Фініш эстафеты ў дзень ураджаю і калектывізацыі (14 кастрычніка) фактычна не адбыўся. І напрыканцы года саюз усё яшчэ недастаткова ўдзельнічаў у развіцці свінагадоўлі. План дзяржаўнага задання па свінаводству быў выкананы на 76%, а па калгасах – на 5,8%. Арганізацыі ЛКСМБ па-ранейшаму недаацэньвалі важнасці вырашэння праблемы свінагадоўлі [50]. Толькі ў снежні рэдакцыя газеты “Чырвоная змена” сумесна з Інстытутам свінаводства арганізавала рэгулярнае асвятленне ў друку пытанняў свінагадоўлі ў гаспадарках сацыялістычнага сектару. Каб уся праца праходзіла планава пры рэдакцыі была створана камісія для кіравання кансультацыямі па ўсіх пытаннях свінагадоўлі [51].

У верасні 1930 г. зноў адзначаліся недастатковыя тэмпы ўдзелу камсамола ў хлебнарыхтоўчай кампаніі. У шэрагу месц камсамольскія ячэйкі зусім бяздзейнічалі і працягвалі прымірэнчыя адносіны да невыканання дырэктыў кампартыі аб найхутчэйшым выкананні плану хлебнарыхтовак, што сведчыць аб неўсведамленні важнасці гэтай кампаніі [40, л. 181]. Некаторыя камсамольцы лічылі, што трэба менш ціснуць на заможных сялян і не дапускаць левых загібаў [46, л. 11].

Быў правалены абвешчаны ЦК ЛКСМБ паход за сілас [38, л. 298; 43, л. 7; 49 л. 19]. Зусім не выканалі планаў па сіласаванні 7 РК саюза [46, л. 12]. На 1 кастрычніка 1930 г. па калгасах было засіласавана толькі 1,54 % ад задання. Трохі большым гэты працэнт быў у саўгасах [2, л. 84].

Камсамол рэспублікі абавязаўся адгрузіць 10 эшалонаў бульбы для Масквы, 5 – для Данбаса і яшчэ 18 эшалонаў для Поўначы. Аднак на лістапад 1930 г. план нарыхтовак быў выкананы на 26,8% (183,89 тыс. тон з 685 тыс. тон), а план адгрузкі – на 55% (100,39 тыс. тон з 181 тыс. тон). Камарынскі, Жыткавіцкі, Пухавіцкі, Чачэрскі і Парыцкі РК ЛКСМБ бяздзейнічалі ў выкананні бульбанарыхтовак. Асобныя структуры саюза недастаткова даводзілі цвёрдыя заданні да заможных сялян і арганізавалі Чырвоныя абозы. І гэта нягледзячы на актыўнасць і ініцыятыву камсамола ў справе арганізацыі камсамольскіх абозаў і эшалонаў бульбы. Але гэты ініцыятыўны паход не была ўзгоднена з нарыхтоўчымі арганізацыямі. Таму шэраг іх не падтрымалі гэту акцыю і ў выніку садзейнічалі яе зрыву (асабліва ў Быхаўскім і Старадарожскім раёнах). Белплодгародніна не дала дакладных планаў па нарыхтоўчых арганізацыях для камсамольскіх эшалонаў, хаця гэты і мабілізоўвала бядняцка-серадняцкія масы сялян на своєчасовую падвозку бульбы [46, л. 13; 47, л. 295, 302–303, 332].

ЛКСМБ недапушчальна слаба ўдзельнічаў у асенняй пасяўной кампаніі, звяртаў недастаткова ўвагі на збор насеннага фонду і ачыстку насення. Аўтарытэт саюза на вёсцы быў слабы. У цэлым кам-

самол слаба ўдзельнічаў у арганізацыі сельскагаспадарчай працы, складанні вытворчых планаў і правядзенні вытворчых нарад [46, л. 10].

Вялікую колькасць праблем ва ўдзеле ЛКСМБ у развіцці сельскагаспадарчай вытворчасці, на наш погляд, можна растлумачыць цяжкім унутраным становішчам саюза, фактычным расколам і дэз-арганізацыяй яго структур у сувязі з правядзеннем масавай калектывізацыі.

Шэраг арганізацый камсамола БССР пасля заявы І. Сталіна аб памылках пры ажыццяўленні калектывізацыі апынуліся ў прастрацы і разгубленасці, а часам не жадалі прызнаваць памылкі, характарызуючы дырэктывы кампартыі і артыкул І. Сталіна як “крок назад” [47, л. 85].

Разам з тым у ЛКСМБ захоўваліся настроі на развіццё сельскай гаспадаркі па лініі ўтварэння хутароў, пяцідворак і да т. п. У выніку саюз зноў галоўным чынам пачаў узнімаць аднаасобныя гаспадаркі [45, л. 63]. Пры гэтым у шэрагу яго арганізацый не праводзілася работа па падрыхтоўцы да сяўбы індыўідуальных бядняцкіх і сярэдняцкіх гаспадарак [43, л. 5]. Значная група камсамольскіх ячэек зводзіла ўсю сельскагаспадарчую працу да агракультурных і агратэхнічных мерапрыемстваў [48, л. 5].

Агракультурная праца камсамола на вёсцы разгортвалася галоўным чынам у рэчышчы арганізацыі сельскагаспадарчых гурткоў; удзелу ў працы аграўпаўнаважаных; выкарыстання радковага севу і торфа як угнаення; вапнавання глебы; закладкі сіласных ям, грунтовых садоў, паказальных участкаў; увядзення шматполля ў севазварот і інш. Але сельскагаспадарчыя гурткі, у якіх удзельнічалі камсамольцы, рэдка даводзілі справу да канца і звязвалі тэарэтычную працу з практыкай у полі. Сялянства зусім слаба было ахоплены сельскагаспадарчымі гурткамі [2, л. 75–76].

Аднак пасля змены шэрага кіраўніцтва РК і АК ЛКСМБ саюз адносна хутка пераклучыўся на сістэматычную работу па калектывізацыі [29, л. 56; 39, л. 89]. Але ажыццяўленне чарговай хвалі калектывізацыі выклікала хістанне цэлых камсамольскіх звенняў.

З аднаго боку, шэраг АК, РК і ячэек камсамола рэспублікі груба ігнаравалі дырэктывы ЦК ВЛКСМ, скажалі лінію кампартыі ў калгасным будаўніцтве: парушалі прынцып добраахвотнасці, штучна павялічвалі ўтварэнне селскагаспадарчых камун, замест раскулачвання вялі рассяраднячванне. У студзені 1930 г. пленум ЦК ЛКСМБ вынес пастанову аб заканчэнні суцэльнай калектывізацыі ў рэспубліцы ў 1931 г., што супярэчыла ўстаноўцы ЦК ВКП(б) аб тэмах калектывізацыі. Цэлы шэраг камсамольскіх арганізацый праводзілі раскулачванне ў тых вёсках і сельсаветах, дзе не было ніводнага калгаса, кіруючыся пастановай Бюро ЦК камсамола БССР ад 3 лютага 1930 г. Бюро ЦК ЛКСМБ несвоечасова рэагавала на гэтыя перагібы і дапусціла палітычныя памылкі ў пытаннях калектывізацыі, што знайшло адлюстраванне ў газеце “Чырвоная зьмена”, якая агітавала за паскарэнне тэмпай калектывізацыі. Хоць Бюро і пленум ЦК камсамола рэспублікі 29 мая 1930 г. прынялі пастановы аб прызнанні дапушчаных палітычных памылак у рабоце па калектывізацыі, але асобныя камсамольскія арганізацыі не пачалі хуткага і рашучага выпраўлення дапушчаных памылак [43, л. 4, 24–25; 47, л. 184, 200].

З другога боку, унутры ЛКСМБ актывізавалася праслойка, якая ці не разумела лініі кампартыі на калектывізацыю, ці свядома супрацьдзейнічала яе правядзенню [29, л. 57–58; 39, л. 34; 44, л. 32, 47; 45, л. 63;]. Шэраг АК саюза не далі дырэктывы ў справе ліквідацыі кулацтва як класа. Асобныя камсамольцы і нават цэлыя ячэйкі адмаўляліся ўдзельнічаць у працы па раскулачванні. Меўся рад выпадкаў калі члены камсамола дапамагалі сялянам пазбягаць раскулачвання [48, л. 2–3; 52, л. 136]. Па цэламу шэрагу раёнаў адзначаліся факты адмовы камсамольцаў уступаць у калгасы, у радзе ячэек – нават да 50%. Як правіла тых, хто адмаўляліся, самі выходзілі ці выключаліся з ЛКСМБ. Вельмі распаўсюджаны быў ад’езд яго вясковых членаў у горад, каб пазбегнуць уключэння ў калгасы (часта гэта рабілі нават актывісты). Шмат камсамольцаў літаральна праз пару дзён выходзілі з калгасаў, некаторыя запісваліся ў іх, але не жадалі абагульняць маёмасць ці ўваходзілі ў калгасы без сваёй гаспадаркі. Многія ячэйкі саюза мірыліся з падобнымі фактамі, бо ім ставілася задача пераконваць і перавыхоўваць такіх асоб, а не ціснуць на іх адміністрацыяна [43, л. 6]. У выніку былі вясковыя камсамольскія ячэйкі, у якіх са 100 членаў толькі некалькі былі калгаснікамі [39, л. 66]. Меўся цэлы шэраг выпадкаў унутранага падрыву калгасаў камсамольцамі праз разбор насення, сельска-гаспадарчага інвентара, жывёлы і інш. абагуленай маёмасці [47, л. 86]. У працу па калектывізацыі і яе растлумачэнні не ўцягваліся масы батрацка-бядняцкай моладзі [48, л. 1а].

На пачатак 1930 г. толькі каля 30% вясковых ячэек камсамола рэспублікі былі ахоплены калгасамі. Праведзеныя канферэнцыі батрацка-бядняцкага юнацтва далі некаторыя штуршок у справе калектывізацыі [43, л. 28]. На сакавік 1930 г. у калгасы ўступіла 24 607 маладых парабкаў. Але на май 1930 г. у калгасах налічвалася толькі 11 175 камсамольцаў (952 у камунах, 10 606 у сельскагаспадарчых арцелях, 17 у таварыствах), што складала каля 13 % ад агульнага складу ЛКСМБ [2, л. 67, 79]. У большасці яны актыўна ўдзельнічалі ў раскулачванні і працы калгасаў [29, л. 59–60, 62]. Разам з тым колькасць членаў саюза ў калгасы выразна дэманструе спад яго актывінасці ў справе калектывізацыі і супярэчлівыя адносіны да яе ўнутры камсамола.

У сярэдзіне 1930 г. ЦК ЛКСМБ зноў мабілізаваў 150 рабочых з ліку членаў саюза на сталую працу ў калгасы. Большасць з іх мабілізавалася з ахвотай і энтузіязмам, але ў некаторых камсамольскіх ячэйках на пасылку ў калгасы глядзелі, як на нейкую кару [44, л. 50].

У адпаведнасці з рашэннем ЦК ВЛКСМ з нагоды 16-й гадавіны Міжнароднага юнацкага дня Пастановай ЦК камсамола БССР ад 22 жніўня 1930 г. у рэспубліцы пачаўся камсамольскі калгасна-вытворчы паход і масавае вылучэнне рабочых юнакоў і дзяўчын на кіруючую калгасную работу [47, л. 250]. Так, былі вылучаны 100 юных асоб з ліку ўдарнікаў і лепшых прадстаўнікоў брыгад “Лёгкай кавалерыі” [40, л. 164]. Але ў кіраўніцтве калгасаў па-ранейшаму мелася толькі невялікая колькасць членаў саюза [46, л. 46].

Камсамольскі калгасна-вытворчы паход разгортваўся з цяжкасцямі [47, л. 287]. Калгасцэнтр, Малтлушскае, Свінаводтрэст і ЦСПСБ не прысылалі сваіх прадстаўнікоў у арганізацыі камсамола рэспублікі на нарады па паходу [40, л. 147].

У рамках паходу на Койданаўшчыне быў створаны маладзёжны калгас “Імя 1-га мая”. Аднак паралельна з-за бяздзейнасці камсамольцаў у некаторых раёнах калгасы развальваліся [40, л. 211].

Разам з тым такое становішча не перашкодзіла ЦК ЛКСМБ атрымаць 4 верасня 1930 г. ад Народнага камісарыята земляробства БССР у якасці прэміі за калектывізацыю 115 тыс. руб. [53, л. 13]. Гэта сведчыць аб імкненні дзяржавы падтрымаць і заахвоціць актыўнасць саюза ў справе яе правядзення.

Нягледзячы на гэта, чарговы камсамольскі паход за ўраджайнасць у калгасах абмежаўваўся толькі некаторымі агракультурнымі мерапрыемствамі. Не выкарыстоўваліся ініцыятыва і самадзейнасць шырокіх мас членаў камсамола і батрацка-бядняцкай моладзі ў гэтым пытанні [44, л. 46]. Такое становішча можна растлумачыць захаваннем унутры ЛКСМБ складанай сітуацыі палярных адносін да калектывізацыі.

Увогуле ў саюзе нязначнае месца адводзілася ўнутрыкалгаснаму будаўніцтву. Многія арганізацыі камсамола рэспублікі не займаліся складаннем вытворчых планаў, аградукацыяй юнацтва, забеспячэннем эканамічных інтарэсаў маладых калгаснікаў. У большасці раёнаў камсамольцы нічога не рабілі па ачыстцы калгасаў ад варожых кампартыі элементаў [НАРБ. Ф. 63п. Воп. 2. Спр. 539. л. 2].

ЛКСМБ дрэнна ўдзельнічаў у разгортванні кампаніі абагульнення насення і жывёлы, барацьбы з іх разбазарваннем. Практыка адставала ад прынятых рашэнняў, якія выконваліся вельмі марудна. Юнацкія масы і члены саюза не былі мабілізаваны на правядзенне гэтай кампаніі. “Чырвоная змена” недастаткова асвятляла яе, як і ўвогуле дзейнасць камсамола ў справе калектывізацыі [48, л. 3, 11].

Многія арганізацыі ЛКСМБ толькі восенню 1930 г. пачалі весці актыўную барацьбу супраць праціўнікаў калектывізацыі, умацоўваць калгасы і арганізоўваць новы прыліў сялян у іх; разгортваць у калгасах асеннюю сяўбу, хлеба- і бульбанарыхтоўкі, свінагадоўлю і сіласаванне [54]. Ва ўборцы ўраджаю і правядзенні асенняй сяўбы калгаснікам дапамагалі і студэнцкія брыгады [55].

Нягледзячы на тое, што цэнтр сельскай працы саюза быў перанесены ў калгасы, колькасць камсамольцаў-калгаснікаў расла марудна. На кастрычнік 1930 г. яна нават знізілася ў параўнанні з маем 1930 г. Хоць камсамол і актыўна ўдзельнічаў у разгортванні сацыялістычнага будаўніцтва і ўдарніцтва ў калгасах і саўгасах, але юнакі і дзяўчыны зусім слаба ўдзельнічалі ў актыўнасці вытворчых нарад, барацьбе за зніжэнне сабекошту і ўздым вытворчасці калгаснай працы [2, л. 86].

На канец года ў БССР мелася вялікая колькасць юных калгаснікаў [56]. Але каля 40% вясковых камсамольцаў рэспублікі яшчэ так і не ўступілі ў калгасы. Прадстаўнік ЦК ЛКСМБ у Калгасцэнтры мала звяртаў увагу на працу калгаснай моладзі [46, л. 49, 70]. Як бачым, канчатковага пералому на карысць станоўчага стаўлення членаў саюза да калектывізацыі не адбылося.

Увогуле калгаснае юнацтва ў гэты час прымала вельмі актыўны ўдзел у сацыялістычным спаборніцтве, ударніцкім руху. Падрыхтоўка кіруючых кадраў у калгасах вялася галоўным чынам за кошт маладога пакалення [2, л. 82–83, 85]. Не заставаўся ў баку ад гэтай справы і камсамол. Так, агульнай пастановай ЦК КП(б)Б і ЦК ЛКСМБ 250 членаў саюза былі мабілізаваны ў якасці рахункаводаў для калгасаў [57, л. 125].

Напрыканцы года камсамол павысіў і сваю практычную ролю ў сельскай гаспадарцы. Члены ЛКСМБ першымі стваралі брыгады і дружны для сельскагаспадарчай працы [44, л. 49]. На вёсцы 70% камсамольцаў былі ахоплены ўдарнымі брыгадамі [39, л. 95, 109]. Надавалася неабходная ўвага пасылцы членаў саюза з гарадоў у падшэфныя раёны для падрыхтоўкі і правядзення сельскагаспадарчай працы. Камсамольцы ўдзельнічалі ў правядзенні кантрактацыі сялян і самі кантрактавалі свае гаспадаркі, аказвалі дапамогу беднаму сялянству ў ачыстцы і пратручванні насення, зборы попелу [2, л. 69–70, 73–75].

Аднак па выніках года тэмпы ўдзела камсамола БССР у сацыялістычнай рэканструкцыі сельскай гаспадаркі на грунце яе абагульнення лічыліся незадавальняючымі, а сістэма камсамольскай работы на вёсцы – непрыстасаванай да задач калектывізацыі [48, л. 5].

Нягледзячы на такія ацэнкі, аналізуючы ўвесь разглядаемы перыяд, нельга не адзначыць, што ўдзел ЛКСМБ у калектывізацыі паступова ўзмацняўся. Калі ў красавіку 1928 г. у калгасах налічвалася

толькі 11,5% ад усіх членаў саюза, то напрыканцы 1930 г. – ужо 67% [38, л. 226]. Паступова рос і працэнт камсамольцаў у кіраўніцтве калгасаў: у 1928 г. – 4,2 %, у 1929 г. – 5,7% і ў 1930 г. – 6,8 % [1, л. 39].

Такім чынам, у разглядаемы перыяд апекай дзяржавы ў БССР было ахоплены менш трэці юнакоў і дзяўчын з ліку батракоў. Гэта апека пашыралася, але ў значнай ступені заставалася малаэфектыўнай. Пры гэтым найбольш бяспраўнай часткай парабкаў заставаліся дзяўчыны.

Дзякуючы паляпшэнню эканамічнага становішча і захадам дзяржавы заробак юных батракоў стабільна рос (найбольш у заможных сялянскіх гаспадарках і больш хутка ў юнакоў). Працэнт жа нату-ральной аплаты працы парабкаў паступова змяншаўся.

Зарплата моладзі ў саўгасах рэспублікі была роўная заробку дарослых сельгасрабочых. Аднак захоўваўся застойны характар праблем у сферы абароны інтарэсаў падлеткаў-браневікоў у саўгасах.

Паступова на працягу разглядаемага перыяду больш паловы вясковага юнацтва пачало займацца працай на ўласнай зямлі, але ўвогуле па БССР падаўляючая большасць маладых людзей уласнай зямлі не мела.

Нягледзячы на пачатак у 1928 г. разгортвання масавай калектывізацыі, праца ЛКСМБ па ўзняцці культуры гаспадарання ў асноўным яшчэ ажыццяўлялася ў напрамку індывідуальных сялянскіх гаспадарак. Дзейнасць саюза па стварэнні калгасаў яшчэ была хаатычнай і неўзгодненай з мясцовымі ўладамі. Зусім нязначнай была колькасць камсамольцаў у сельскагаспадарчых калектывах. Многія члены камсамола не жадалі ўступаць у сельскагаспадарчыя калектывы, супрацьдзейнічалі калектывізацыі і ўвогуле імкнуліся з’ехаць з вёскі.

Слабымі былі тэмпы працы ЛКСМБ па калектывізацыі і вытворчым каапераванні сялянскіх гаспадарак; вылучэнні і падрыхтоўцы кадрў калектывізатараў і кааператараў; узяцці агракультуры. Сельскагаспадарчыя веды камсамольцаў былі недастатковымі.

На пачатковым этапе разглядаемага перыяду юнакоў і дзяўчын у калгасах было вельмі мала з-за дрэннай матэрыяльнай забяспечанасці і арганізацыі працы ў іх, а таксама немагчымасці ўнесці пай. Увогуле юнае пакаленне слаба адаптавалася ў калгасах.

Толькі ў 1929 г. удзел камсамола ў калектывізацыі значна ўзрос. Члены ЛКСМБ уступалі ў калгасы першымі, самі іх арганізавалі. Саюз дапамагаў арганізоўваць МТС, рыхтаваць з моладзі кадры сельскіх механізатараў, умацоўваць калгасы. Камсамольцы больш актыўна ўдзельнічалі і ў практычных мерапрыемствах па развіцці сельскай гаспадаркі. Па ініцыятыве камсамола збіраліся сродкі на закупку сельскагаспадарчых машын і прылад, літаратуры; ствараліся вопытныя сельскагаспадарчыя ўчасткі, дзе праца вялася калектывна; з мэтай пашырэння ведаў па сельскай гаспадарцы праводзіліся адмысловыя канферэнцыі, курсы, ажывілася праца сельскагаспадарчых гурткоў.

У сціслыя тэрміны значна вырас практычны ўклад юнацтва ў вытворчае каапераванне, калектывізацыю, увядзенне простых аграмерапрыемстваў і агульнае развіццё сельскай гаспадаркі рэспублікі. Аднак уся гэта праца мела вялікую колькасць хібаў і недахопаў, адбылася ў выглядзе кампаній без гаспадарчага замацавання і ўкаранення.

Канец 1929 – пачатак 1930 г. характарызаваліся буйнымі праваламі ў дзейнасці ЛКСМБ па калектывізацыі. У саюзе выразна праявіўся раскол у адносінах да яе правядзення.

У 1930 г. некалькі ўзрасла вага вясковых камсамольскіх ячэяк у гаспадарчым жыцці, але пералому ў тэмпах і месце іх працы не было. Вялікая колькасць камсамольцаў БССР фактычна збягала з вёскі на працу ў розныя гарады СССР.

Значныя праблемы ва ўдзеле камсамола ў развіцці сельскагаспадарчай вытворчасці рэспублікі тлумачыцца цяжкім унутраным становішчам ЛКСМБ, фактычным расколам і дэзарганізацыяй яго структур у сувязі з правядзеннем масавай калектывізацыі.

Пасля заявы І. Сталіна аб памылках пры ажыццяўленні калектывізацыі камсамол БССР зноў пачаў узнімаць аднаасобныя гаспадаркі, хоць і непаслядоўна.

Ажыццяўленне ж чарговай хвалі калектывізацыі дэзарганізавала цэлыя звенні ЛКСМБ. З аднаго боку, шэраг АК, РК і ячэяк камсамола рэспублікі груба ігнаравалі дырэктывы ЦК ВЛКСМ, скажалі лінію кампартыі ў калгасным будаўніцтве праз яго штучнае стымуляванне. З другога боку, унутры ЛКСМБ актывізавалася праслойка, якая ці не разумела лініі кампартыі на калектывізацыю, ці свядома супрацьдзейнічала яе правядзенню.

У выніку, нягледзячы на тое, што цэнтр сельскай працы саюза пры падтрымцы дзяржавы быў перанесены ў калгасы, колькасць камсамольцаў-калгаснікаў расла марудна, нязначнае месца ў сваёй працы камсамол БССР адводзіў і ўнутрыкалгаснаму будаўніцтву.

Аднак складанасці ў ЛКСМБ не аказалі моцны ўплыў на маладых калгаснікаў, якія ў 1930 г. пры-малі вельмі актыўны ўдзел у сацыялістычным саборніцтве і ўдарніцкім руху. Падрыхтоўка кіруючых кадрў у калгасах таксама вялася галоўным чынам за кошт гэтых юнакоў і дзяўчын.

Напрыканцы 1930 г. камсамол рэспублікі павысіў сваю практычную ролю ў сельскай гаспадарцы. Але да канца разглядаемага перыяду так і не адбылося канчатковага пералому на карысць станоўчага стаўлення членаў саюза да калектывізацыі.

Разам з тым, нягледзячы на ўсе складанасці, на працягу разглядаемага перыяду ўдзел ЛКСМБ у калектывізацыі паступова ўзмацняўся. Таксама паступова рос і працэнт камсамольцаў у кіраўніцтве калгасаў.

## ЛІТАРАТУРА

1. Нацыянальны архіў Рэспублікі Беларусь (далей – НАРБ). – Ф. 63п. Воп. 2. Спр. 493.
2. НАРБ. – Ф. 63п. Воп. 2. Спр. 677.
3. НАРБ. – Ф. 63п. Воп. 2. Спр. 504.
4. Дзяржаўны архіў Расійскай Федэрацыі (далей – ДАРФ). – Ф. Р-7541. Воп. 1. Спр. 1337.
5. НАРБ. – Ф. 63п. Воп. 1. Спр. 71а.
6. НАРБ. – Ф. 63п. Воп. 2. Спр. 425.
7. НАРБ. – Ф. 63п. Воп. 2. Спр. 424.
8. Астрэйка, С. І маленькае вучыць многаму / С. Астрэйка // Чырвоная змена. – 1928. – 9 верасня. – С. 1.
9. НАРБ. – Ф. 63п. Воп. 2. Спр. 397.
10. НАРБ. – Ф. 63п. Воп. 1. Спр. 79.
11. НАРБ. – Ф. 63п. Воп. 2. Спр. 427.
12. НАРБ. – Ф. 63п. Воп. 1. Спр. 80.
13. НАРБ. – Ф. 63п. Воп. 2. Спр. 396.
14. НАРБ. – Ф. 63п. Воп. 2. Спр. 128.
15. НАРБ. – Ф. 63п. Воп. 1. Спр. 78.
16. НАРБ. – Ф. 63п. Воп. 2. Спр. 448.
17. Гісторыя Беларускай ССР. – Мінск : Навука і тэхніка, 1973. – Т. 3. – 696 с.
18. Жукович, Г. С. Участие комсомола в государственном управлении / Г.С. Жукович. – Мінск : Наука и техника, 1969. – 116 с.
19. Жураў, А. Я. Комсомол Беларусі ў барацьбе за сацыялізм / А. Я. Жураў. – Мінск : Дзяржаўнае выдавецтва БССР, 1957. – 76 с.
20. Журов, А. Под руководством партии. Деятельность КПБ по созданию и руководству комсомолом Белоруссии (1918–1925 гг.) / А. Журов. – Мінск : Беларусь, 1970. – 216 с.
21. НАРБ. – Ф. 63п. Воп. 2. Спр. 301.
22. НАРБ. – Ф. 63п. Воп. 2. Спр. 510.
23. Жураў, А. Я. У баях народжаны. Кароткі нарыс гісторыі камсамола Беларусі / А. Я. Жураў. – Мінск : Народная асвета, 1970. – 224 с.
24. НАРБ. – Ф. 63п. Воп. 5. Спр. 1334.
25. Очерки истории Ленинского комсомола Белоруссии. – Мінск : Беларусь, 1975. – 536 с.
26. XXV год ЛКСМБ. Гістарычная даведка // Блокнот агітатора. – 1945. – № 25. – С. 21.
27. НАРБ. – Ф. 63п. Воп. 1. Спр. 89.
28. Комсомол Белоруссии. Цифры и факты. – Мінск : Беларусь, 1968. – 80 с.
29. Расійскі дзяржаўны архіў сцвяльна-палітычнай гісторыі (далей – РДАСПГ). – Ф. М-1. Воп. 23. Спр. 969.
30. НАРБ. – Ф. 63п. Воп. 1. Спр. 94.
31. НАРБ. – Ф. 63п. Воп. 1. Спр. 88.
32. НАРБ. – Ф. 63п. Воп. 2. Спр. 477.
33. НАРБ. – Ф. 63п. Воп. 2. Спр. 492.
34. НАРБ. – Ф. 63п. Воп. 1. Спр. 96.
35. НАРБ. – Ф. 63п. Воп. 2. Спр. 480.
36. НАРБ. – Ф. 63п. Воп. 2. Спр. 481.
37. НАРБ. – Ф. 63п. Воп. 1. Спр. 93.
38. НАРБ. – Ф. 63п. Воп. 1. Спр. 110.
39. НАРБ. – Ф. 63п. Воп. 1. Спр. 108.
40. НАРБ. – Ф. 63п. Воп. 1. Спр. 105.
41. Сташэўскі, В. Койданаўская МТС / В. Сташэўскі. – Мінск : БДВ, 1931. – 48 с.
42. Алесін, Т. У барацьбе за культурнае заможнае жыццё / Т. Алесін. – Мінск : Дзяржвяд Беларусі, 1934. – 40 с.
43. НАРБ. – Ф. 63п. Воп. 1. Спр. 99.
44. НАРБ. – Ф. 63п. Воп. 1. Спр. 98.
45. НАРБ. – Ф. 63п. Воп. 2. Спр. 523.
46. НАРБ. – Ф. 63п. Воп. 1. Спр. 100.
47. НАРБ. – Ф. 63п. Воп. 1. Спр. 101.
48. НАРБ. – Ф. 63п. Воп. 2. Спр. 539.
49. НАРБ. – Ф. 63п. Воп. 2. Спр. 495.



50. Пастанова Бюро ЦК ЛКСМБ ад 28. XI. 1930 году аб сьвінаводчай эстафэце // Чырвоная зьмена. – 1930. – 6 сьнежня. – С. 3.
51. За разьвіцьцё сьвінагадоўлі // Чырвоная зьмена. – 1930. – 26 сьнежня. – С. 1.
52. НАРБ. – Ф. 63п. Воп. 2. Спр. 423.
53. НАРБ. – Ф. 63п. Воп. 2. Спр. 525.
54. Ударны квартал 5-цігодкі – палітычны экзамен камсамолу. Да ўсёй камсамольскай арганізацыі Беларусі // Чырвоная зьмена. – 1930. – 13 кастрычніка. – С. 1.
55. Бригадзір. Студэнты на ўборцы // Чырвоная зьмена. – 1930. – 13 кастрычніка. – С. 4.
56. Аб росце камсамолу // Чырвоная зьмена. – 1930. – 13 сьнежня. – С. 1.
57. НАРБ. – Ф. 63п. Воп. 2. Спр. 545.

Пастуніў 10.12.2015

**YOUTH IN AGRICULTURAL SECTOR SOVIET BELARUS  
DURING DEPLOYMENT OF MASS COLLECTIVIZATION  
(1928–1930)**

**V. DANILOVICH**

*The article investigates the problem of youth participation in agriculture of Belarus in the Soviet period deployment of mass collectivization. It considers the degree of involvement of the agricultural production of young men and women, the role of the state, the Communist Party and Komsomol organizations in this process. Reveals the activity of the Komsomol youth and to implement measures of collectivization of agriculture. It is alleged that in the Soviet Komsomol of Belarus there was a split, it is actually the activity was disorganized because of opposing views on the implementation of policies Komsomol mass collectivization. However, despite various difficulties, the participation of youth and the Komsomol of collectivization gradually increased.*

**Keywords:** *Soviet Belarus, youth, the Communist Party, the Young Communist League, agriculture, collectivization, peasants, agricultural workers.*

УДК [94(476) + 94(438) + 323.22/28 (438)(091)] „1733/1735”

## ШЛЯХТА ЁСХОДНІХ ВАЯВОДСТВАЎ ВКЛ І РАСІЙСКІЯ ВОЙСКІ ПАДЧАС “ВАЙНЫ ЗА ПОЛЬСКУЮ СПАДЧЫНУ 1733–1735 гг.”

канд. гіст. навук А.У. МАЦУК  
(Інстытут гісторыі НАН Беларусі, Мінск)

*Даследуюцца ўзаемадзачыненні шляхты ўсходніх ваяводстваў ВКЛ (Аршанскага павета, Віцебскага, Полацкага і Мсціслаўскага ваяводстваў) з расійскімі войскамі, якія былі ўведзены з мэтай змагання з прыхільнікамі Станіслава I Ляшчынскага і падтрымкі мясцовых прыхільнікаў Аўгуста III. Заўважана, што на баку Станіслава I Ляшчынскага ў сваёй большасці выказалася шляхта Аршанскага павета і Полацкага ваяводства. Супраць іх і былі накіраваны дзеянні расійскіх войск з корпуса Юрыя Рапніна. Гэтыя расійскія войскі сталі прычынай, што на баку Аўгуста III выказалася віцебская шляхта. Выяўлена, што пры падтрымцы расійскіх войскаў перавагу ў Мсціслаўскім ваяводстве таксама атрымалі прыхільнікі Аўгуста III. Удалося ўстанавіць, што перамогі расійскіх войскаў над прыхільнікамі Ляшчынскага з Полацкага ваяводства і Аршанскага павета, прымусілі мясцовую шляхту да канца 1734 г. прызнаць уладу Аўгуста III.*

**Ключавыя словы:** шляхта, расійскія войскі, корпус Ю. Рапніна, Станіслаў I Ляшчынскі, Аугуст III, усходнія ваяводствы.

**Уводзіны.** Абранне каралём 13 верасня 1733 г. Станіслава I Ляшчынскага не было прызнана часткай шляхты Рэчы Паспалітай, якая 5 кастрычніка 1733 г. пры падтрымцы расійскіх войскаў абрала каралём пад імем Аўгуста III саксонскага курфюрста Фрыдэрыка Аўгуста. Сярод праціўнікаў Станіслава I Ляшчынскага і выбаршчыкаў Аўгуста III большасць прадстаўляла ВКЛ. З усходніх ваяводстваў ВКЛ гэта была нязначная частка шляхты, якая ў асноўным прадстаўляла Мсціслаўскае і Полацкае ваяводствы. Шляхта іншых усходніх ваяводстваў, а таксама і большасць полацкай і мсціслаўскай шляхты, выказаліся на элекцыйным сойме ў падтрымку Станіслава I Ляшчынскага. Зразумела, што ў такім выпадку былі слабыя спадзяванні аб падтрымцы Аўгуста III шляхтай усходніх ваяводстваў ВКЛ. Для ўзмацнення іх пазіцый у гэтых ваяводствах і для змагання з прыхільнікамі Станіслава I Ляшчынскага было вырашана ўвесці спецыяльны корпус расійскіх войскаў.

Узаемадзеянні расійскіх войскаў і шляхты ВКЛ ужо былі ў цэнтры ўвагі даследчыкаў [1–7]. Праўда большасць гэтых даследаванняў датычылася ці ўсёй Рэчы Паспалітай ці ўсёй тэрыторыі ВКЛ. Пры такім падыходзе, узаемадзеянні шляхты ўсходніх паветаў ВКЛ і расійскіх войскаў толькі ўпаміналіся ў некаторых з вышэйзгаданых даследаваннях. Актуальнасць артыкула заключаецца ў тым, што нашай мэтай будзе даследаць узаемаадносіны шляхты ўсходніх ваяводстваў Вялікага Княства Літоўскага з расійскімі войскамі падчас “вайны за польскую спадчыну 1733–1735 гг.”

**Асноўная частка.** Расійскія войскі ў выглядзе корпуса князя Юрыя Рапніна ўвайшлі ў ВКЛ размясціліся на ўсходзе ВКЛ 12 лістапада 1733 г. каля мястэчка Якавічы. Гэты корпус складаўся з 3 пяхотных батальонаў, колькасцю 1670 жаўнераў [3, р. 314]. Згодна загаду расійскага ўрада Юрыя Рапнін размясціў свой корпус у Віцебску. З яго быў вылучаны атрад пад кіраўніцтвам прэм’ер-майора Аленіна, які быў накіраваны ў Быхаў [8, с. 588; 9, л. 8, 12]. Якавічы, са слоў Рапніна, належылі рагачоўскаму староце Міхалу Пацею, а былі ў заставе ў віцебскага падкаморыя Казіміра Саковіча, які адразу прыехаў і заявіў аб сваёй поўнай падтрымцы Аўгуста III і Генеральнай Варшаўскай канфедэрацыі [8, с. 588; 9, л. 8]. Ужо 18 лістапада 1733 г. з дэкларацыямі падтрымкі Аўгуста III і Генеральнай Варшаўскай канфедэрацыі да Рапніна прыбылі віцебскія ўраднікі: стольнік і гродскі пісар Павал Багамалец, гараднічы Юзаф Лускіна, земскі пісар Казімір Гурко, гродскі суддзя Антоній Жаба. Менавіта тады Рапнін з задавальненнем паведаміў у Пецярбург, што «противной партии и хоронгв неслышно и в оном городе замешания никакого ныне не имеется» [9, л. 9]. Аднак пазней, больш дакладна разведаўшы сітуацыю, Рапнін заўважыў, што прыхільнікам Ляшчынскага з’яўляецца віцебскі ваявода Марцін Агінскі, які невядома дзе знаходзіцца, а таксама ў Аршанскім павеце «имеется шляхества, которые к российской стороне не склонны ж и подписались Станиславу». Адначасова шляхта Віцебскага ваяводства прыезджала і прыносіла прысягу Аўгусту III. Рапнін таксама пытаўся аб дазvole выдаваць шляхце ахоўныя граматы на абарону ўладанняў ад пастояў войскаў і выбару правіянта. Калі ахоўныя дакументы трэба было выдаваць, то Рапніна цікавіла, з якіх уладанняў яму ўзяць прадукты і фураж для забеспячэння свайго корпуса. Сама шляхта была зацікаўлена ў такіх дакументах і прасіла аб іх выдачы [9, л. 17–17об].

Рапнін дакладна ацаніў сітуацыю аб непрыхільнасці аршанскай шляхты. Нажаль нам невядома, калі аршанская шляхта стварыла канфедэрацыю ў падтрымку Станіслава I Ляшчынскага. Аднак ужо 14 студзеня 1734 г. на сваім кангрэсе полацкая шляхта выказалася ў падтрымку Станіслава I Ляшчынскага і

абрала сваіх паслоў да аршанскай шляхты. Праз іх полацкая шляхта дзякавала аршанскай за стварэнне імі канфедэрацыі ў абарону выбара Станіслава Ляшчынскага [10, арк. 1 адв]. З гэтага можна зрабіць выснову, што аршанская канфедэрацыя прыхільнікаў Ляшчынскага, нягледзячы на прысутнасць расійскіх войскаў, была створана ў канцы 1733 г. За ёй 11 студзеня 1734 г. у падтрымку Ляшчынскага выказалася і полацкая шляхта. Такім чынам, ужо на пачатак 1734 г. шляхта Полацкага ваяводства і Аршанскага павета выказалася ў падтрымку Станіслава I Ляшчынскага.

Кіраўніком расійскіх войскаў у Княстве быў прызначаны Леў Ізмайлаў, які са сваім корпусам хацеў дзейнічаць каля Вільні. Менавіта яму павінен быў падначальвацца і Юрый Рапнін са сваім корпусам. Аднак часцей Юрый Рапнін, які знаходзіўся ў Віцебску, атрымліваў загады непасрэдна з Пецярбурга: «смотреть и разведывать навкрепко о состоянии всех тамошних обывателей особливо о шляхетстве» [9, л. 8, 12]. 25 лістапада 1733 г. Рапнін даведаўся ад віцебскага гараднічага Юзафа Лускіны, што на элекцыйным сойме Рэчы Паспалітай ад Віцебскага ваяводства прысутнічалі і выбіралі каралём Станіслава I Ляшчынскага: віцебскі гродскі суддзя Антоній Жаба, віцебскі земскі пісар Казімір Гурко, віцебскі стольнік і віцебскі гродскі пісар Павал Багамалец. Той жа Лускіна паведаміў, што яны нават атрымалі «од Станислава Лещинского денги для набирания харугв» [9, л. 13]. Праўда абвінавачаныя шляхціцы не падпрымалі ніякіх крокаў для арганізацыі руху ў падтрымку Станіслава I Ляшчынскага. Рабілі гэта іншыя. Ужо 5 снежня 1733 г. у Рапніна з'явілася інфармацыя, што ў Пажэнках і Беліцы ў шляхціцаў Навацкага і Крыштафа Статкевіча, «которые к российской стороне не склонны», меліся з'езды шляхты і знаходзіліся ўзброеныя харугвы. Пажэнкі знаходзіліся ўсяго ў 10 мілья ад Віцебска, а Беліца – 13 мілья. Рапнін накіраваў туды роту валагодскага палка «с надлежащим числом обер и ундер афицеров». Гэты атрад нікога не знайшоў, але даведаўся, што Статкевіч разам з аршанскім старостай Юзафовічам і іншымі шляхціцамі на элекцыйным сойме атрымалі 2200 чэрвоных золотых на стварэнне чатырох харугваў па 100 чалавек кожная. З гэтай сумы Статкевіч атрымаў на фарміраванне адной харугвы 190 чэрвоных золотых. Менавіта ў Пажэнках 5 снежня 1733 г. адбыўся з'езд шляхты Аршанскага павета, дзе прысутнічалі аршанскі гродскі староста Юзафовіч з сваёй харугвай, ротмістр Перуці з харугвай, ротмістр Міхал Навацкі з харугвай, ротмістр Вінцэнт Ларскі з харугвай. Сам Статкевіч меў 24 жаўнераў і 10 нанятых за грошы на службу шляхціцаў. Акрая таго, на з'ездзе прысутнічалі шляхціцы Булгакі, якія таксама былі на элекцыйным сойме і атрымалі ад Ляшчынскага грошы на фарміраванне харугваў, але яшчэ не паспелі гэта зрабіць. Ужо 6 снежня 1733 г. гэтыя прыхільнікі Ляшчынскага накіраваліся ў Оршу. Сам Статкевіч выехаў 7 снежня 1733 г. Пазней у гэты самы дзень, 7 снежня 1733 г., у Пажэнкі ад Юзафовіча прыбыў атрад пад кіраўніцтвам ротмістра Завішы колькасцю «80 товарищей и 240 пахолков и хлопцев», які меў аб'яднацца з атрадам Статкевіча і разам напасці на расійскія войскі. Аднак, не знайшоўшы Статкевіча, гэты атрад Завішы вярнуўся ў Оршу. Адначасова ў Беліцы расійскія войскі не знайшлі ніякіх прыхільнікаў Станіслава I Ляшчынскага. Уладальнік Беліцы Ігнат Навацкі пераконваў, што яго сын Міхал не з'яўляецца прыхільнікам Ляшчынскага. У доказ Навацкі паказваў ахоўны дакумент для сына ад генерал-ад'ютанта Арцемя Валынскага. Больш таго, Ігнат Навацкі сцвярджаў, што харугва яго сыну патрэбна толькі для абароны на каптуровых судах, якія мелі зараз адбывацца ў Оршы. Безумоўна гэта быў падман. Ды і Рапнін асабліва не давяраў гэтай інфармацыі і 14 снежня 1733 г. накіраваў новы, больш моцны атрад супраць прыхільнікаў Ляшчынскага ў Аршанскім павеце [9, л. 18–19].

16 снежня 1733 г. з Оршы Рапніну напісаў Юзафовіч. Увесь ліст Юзафовіча меў мэтай пераканаць Рапніна ў прыязным стаўленні аршанскага гродскага старосты да расійскіх войскаў. Юзафовіч паведаміў, што вярнуўшыся на ўсход ВКЛ адразу хацеў прыехаць да Рапніна і выказаць яму сваю прыхільнасць, але яго затрымалі пільныя справы. Юзафовіч інфармаваў, што ўдзельнічаў у выбары каралём Станіслава I Ляшчынскага, але ня ведаў, што такія неабдуманая дзеянні выклікаюць уваход расійскіх войскаў у Рэч Паспалітую. Юзафовіч дзякаваў за прапанаванае прабачэнне за падобную дзейнасць і абяцаў прыехаць, як даробіць свае справы ў Аршанскім павеце [9, л. 24]. Ужо 19 снежня 1733 г. Юзафовіч напісаў Рапніну новы ліст. У ім Юзафовіч заявіў аб прыязным стаўленні да Расіі ўсёй шляхты Аршанскага павета і абяцаў расійскай царыцы «указы готовы полнить всем поветом» [8, с. 621]. Рапнін нявельмі давяраў заявам Юзафовіча і паведамляў, што: «на которое его письмо писано к нему от меня, чтоб виделся со мною в Витебске, однако же не утверждаюсь на том его письме, сего же декабря 11 (22 декабря по н.с.) дня командировал в Оршу капитана Шмакова и 150 человек солдат и Рославльского эскадрона драгун 30 человек с надлежащим числом обер и унтер-офицеров, для подлинного разведывания о собрании противных партий и хорунг и ужели у показанного Иезофовича и у прочих, о которых доносил прежде сего в Кабинет Ея И. В-ва ваятся в собрании оных хорунги, то по силе данной мне инструкции, приказал оных прекращать, и сначала разганять и буде же будут противиться, с такими поступать неприятельски» [8, с. 621; 11, л. 21об]. Юзафовіч працягваў сваю гульню з Рапніным і 23 снежня 1733 г. напісаў яму новы ліст. У ім Юзафовіч сцвярджаў, што павятовыя ротмістры «в ужасе от страха» зыйшлі з сваіх уладанняў з-за шкодаў расійскіх войскаў і «до того времени по лесам прятавшиеся» да яго далучыліся. Юзафовіч ня

верыў, што расійскія войскі так дзейнічалі па загаду Рапніна «против заприсяженным союзам и приятельским между народом трактатам». На думку Юзафовіча, гэты былі не рэгулярныя расійскія войскі, а самавольна сабраныя атрады расійскіх жаўнераў ад якіх для «безопасности собственного здоровья» ротмістры схаваліся пад абаронай аршанскага гродскага староства, як «полковника и поветового господаря» [9, л. 39–39об]. Такім спосабам Юзафовіч цягнуў час і далучаў да свайго атрада ўсё новыя сілы прыхільнікаў Станіслава Ляшчынскага. Рапнін не давяраў такім сцвярджэнням Юзафовіча, але ня здолеў перашкодзіць аб'яднацца пад яго кіраўніцтвам прыхільнікам Ляшчынскага.

Тым часам 8 снежня 1733 г. дасланы Рапніным Аленін паспяхова заняў Быхаў [8, с. 620; 9, л. 30]. Аленін, таксама, не давяраў заявам Юзафовіча. Больш таго, даведаўшыся, што аршанскі гродскі староста Юзафовіч з сваімі прыхільнікамі мае быць у Магілёве, даслаў туды 10 снежня 1733 г. з Быхава атрад колькасцю 60 жаўнераў пад кіраўніцтвам паручыка Таўстога [9, л. 20]. Аленіну прыйшлося вырашаць і іншую праблему, якая была ваклікана з'яўленнем прыхільнікаў Станіслава I Ляшчынскага і ў Рэчыцкім павеце. Да Аленіна звярнуўся адміністратар прапойскага староства (уладальнікам быў адзін з лідараў прыхільнікаў Аўгуста III у ВКЛ Багуслаў Незабытоўскі) Антоній Конча, які меў ахоўны ліст ад расійскага пасла ў Рэчы Паспалітай Карла Густава Левенвольдэ. Конча інфармаваў Аленіна, што каля Прапойска сабраўся атрад прыхільнікаў Станіслава I Ляшчынскага. Супраць іх Аленін 16 снежня 1733 г. даслаў атрад з 20 жаўнераў на чале з падпаручыкам [9, л. 30].

Цалкам згодна расійскім планам склалася сітуацыя ў Віцебскім ваяводстве. Віцебскі падкаморы Казімір Саковіч сваім універсалам склікаў соймкі на 25 студзеня 1734 г. Згодна Саковічу, соймкі быў ім скліканы на падставе ўніверсала маршалка Генеральнай Варшаўскай канфедэрацыі Панінскага, але гэты ўніверсал не дайшоў да Віцебскага ваяводства. Другой падставай склікання соймкі быў універсал Расійскага генерала Льва Ізмайлава ад 30 снежня 1733 г., які аказаўся ў Віцебскім ваяводстве 11 студзеня 1734 г. [11, л. 7] У выніку 25 студзеня 1734 г. у Віцебску адбыўся соймкі, на якім віцебская шляхта далучылася да Генеральнай Варшаўскай канфедэрацыі, і Аўгусту III «в верности присягу учинили и поклялись как шляхетство, так и мещане и послов на коронацию до Кракова отправили» [11, л. 21]. Рапнін цалкам не давяраў віцебскай шляхце і прымусяў віцебскага гродскага рэгента Аляксандра Тышу Быкоўскага і віцебскага гродскага намесніка Дамініка Юзафа Русецкага скласці спіс уласнікаў уладанняў у Віцебскім ваяводстве, якія не былі на соймцы і таму не прысягнулі Аўгусту III. Згодна гэтага спісу, з-за хваробаў не былі на соймцы: віцебскі падваявода Рэмігян Сяліцкі, віцебскі земскі суддзя Ігнат Навацкі, віцебскі стольнік і віцебскі гродскі пісар Павал Багамалец. Яшчэ некаторыя шляхціцы, як полацкі стольнік Юзаф Пакаш, мінскі стольнік Лявон Валадковіч, віленскі чашнік Мікалай Петрусевіч, Пжысецкі і нават падскарбі ВКЛ Ян Салагуб, звычайна не бывалі на віцебскіх соймках, бо мелі ўладанні ў іншых паветах і ваяводствах ВКЛ, дзе і ездзілі на соймкі. Акрамя таго, былі зразумелы прычыны па якім на соймцы не было магнатаў Паўла Сангушкі, Казіміра і Міхала Чартарыёўскіх. Не цікавіліся соймкамі падчасы ВКЛ Аляксандр Пацей і рагачоўскі староста Міхал Пацей. Полацкі скарбнік Казімір Жук знаходзіўся ў сваіх уладаннях у Полацкім ваяводстве і верагодна нічога ня ведаў аб соймцы. А дзе знаходзіўся віцебскі ваявода Марцін Агінскі не было вядома. Усе іншыя шляхціцы па запэўніваннях Быкоўскага і Русецкага прыбылі на соймкі і прысягнулі Аўгусту III [11, л. 22–22об].

Значная колькасць прыхільнікаў Аўгуста III на чале з мсціслаўскім гродскім старостай Аляксандрам Валовічам знаходзілася ў Мсціслаўскім ваяводстве. Аднак гэта ваяводства было адзелена ад расійскіх войскаў, якія знаходзіліся ў Віцебску і Быхаве, атрадамі прыхільнікаў Станіслава I Ляшчынскага ў Аршанскім павеце. Ды і ўся шляхта Мсціслаўскага ваяводства падзялілася на два лагеры: прыхільнікаў Станіслава I і Аўгуста III. 17 снежня 1733 г. лідэр прыхільнікаў Аўгуста III мсціслаўскі гродскі староста Аляксандр Валовіч звярнуўся да Юрыя Рапніна з просьбай даслаць у дапамогу расійскія войскі супраць прыхільнікаў Ляшчынскага. Гэтыя войскі павінны былі дапамагчы правесці 22 снежня 1733 г. перадкаранацыйны соймкі. Рапнін не ведаў Валовіча, але той паведаміў, што мае дакумент аб падтрымцы яго дзеянняў ад расійскага пасла ў Рэчы Паспалітай Карал Густава Левенвольдэ [11, л. 43–44]. Адначасова 20 снежня 1733 г. Аляксандр Валовіч звярнуўся па дапамогу ў Быхаў да расійскага майора Аленіна, дзе таксама быў прадстаўлены вышэйзгаданы дакумент ад Левенвольдэ. Аленін адразу 20 снежня 1733 г. даслаў з Быхава ў Мсціслаў 150 жаўнераў з паручыкам, прапаршчыкам, сяржантам, двума капраламі і барабаншчыкам [9, л. 30об–31]. Праўда, па невядомым прычынам, сам соймкі адбыўся пазней, толькі 11 студзеня 1734 г., і на ім была створана канфедэрацыя Мсціслаўскага ваяводства, а яе маршалкам быў абраны Аляксандр Валовіч. Выбар паслоў на каранацыйны сойм быў адкладзены на больш позні час. На гэтым соймцы шляхта прасіла Валовіча застацца ў Мсціслаўлі, каб рассялаць універсалы з заклікам прызнаць уладу Аўгуста III і далучыцца да канфедэрацыі яго прыхільнікаў [12, р. 84–84v, 85–86v]. Становішча прыхільнікаў Аўгуста III у Мсціслаўскім ваяводстве, аднак, заставалася небяспечным з-за знаходжання ў ваяводстве значнай колькасці прыхільнікаў Станіслава I Ляшчынскага. Менавіта таму ў студзені 1734 г. Валовіч звярнуўся за дапамогай да смаленскага віцэ-губернатара Сямёна Казлоўскага з просьбай даслаць расійскіх жаўнераў для абароны [13, с. 22]. Асцярогі Валовіча былі выкліканы тым,

што ў Мсціслаўскае ваяводства з элекцыйнага сойма вярнуліся яго праціўнікі і прыхільнікі Ляшчынскага. Яны прывезлі канстытуцыю сойма, а таксама ўніверсалы Станіслава I, якія склікалі паспалітае рушанне. Менавіта таму для дапамогі Валовічу ў правядзенні грамічнага соймака Юрый Рапнін даслаў атрад капітана Таўстога. Грамічны соймак скончыўся паспяхова, і на ім былі абраны паслы на караняццю Аўгуста III [11, л. 22, 56–56об].

Аршанскі гродскі староста Юзафовіч у гэты час размясціўся каля Шклова і 31 снежня 1733 г. пераправіўся праз Днепр і нечаканна атакаваў расійскі атрад, які дыслацыраваўся ў горадзе [11, л. 2–2об]. Пасля гэтага Юзафовіч на чале шасці харугваў прыхільнікаў Ляшчынскага колькасцю 600 жаўнераў размясціўся каля Бялыніч. Да яго далучаліся ўсё новыя і новыя прыхільнікі Ляшчынскага: «прибавляютца де еще болше» [11, л. 14]. Для лепшай разведкі дыслакацыі атрадаў прыхільнікаў Ляшчынскага ў пачатку студзеня 1734 г. Рапніным у Шклоў быў пасланы атрад секунд-майора Мальгунова. У Копысь ён прыбыў 4 студзеня 1734 г. і накіраваўся ў Шклоў, бо меў інфармацыю аб знаходжанні тут у прадмесці атрадаў прыхільнікаў Станіслава I Ляшчынскага. У Шклоў атрад Мельгунова прыбыў 9 студзеня 1734 г., але прыхільнікаў Ляшчынскага ўжо тут не заспеў, бо яны перамясціліся ў Галоўчын. Мельгуноў накіраваўся за імі і прыбыў у Галоўчын у восем гадзін вечара 10 студзеня 1734 г. Тут ён знайшоў атрад прыхільнікаў Ляшчынскага «в количестве 120 товарищей» пад кіраўніцтвам ротмістраў Навацкага, Шкультэцкага і Васілеўскага, якія адразу пачалі страляць па расійскаму атраду. У выніку перастрэлкі прыхільнікі Ляшчынскага палічылі за лепшае адступіць з Галоўчына і накіравацца да свайго асноўнага атрада пад кіраўніцтвам Юзафовіча. Мельгуноў меў інфармацыю, што Юзафовіч з сваім атрадам даведаўся аб набліжэнні расійскіх войскаў і адыйшоў з Бялыніч у невядомым накірунку [11, л. 18–19об]. На самой справе Юзафовіч пакінуў межы Аршанскага павета і праз Мінскае ваяводства накіраваўся ў Наваградскае. Такім чынам, на ўсходзе ВКЛ не засталася значных атрадаў прыхільнікаў Станіслава I Ляшчынскага.

У канцы 1733 – пачатку 1734 гг. шляхта ўсё больш і больш паветаў ВКЛ стварала канфедэрацыі ў падтрымку Ляшчынскага. Праявіла актыўнасць і шляхта ўсходніх ваяводстваў ВКЛ. Рапнін 14 лютага 1734 г. скардзіўся, што актыўна супраць расійскіх войскаў дзейнічаюць прыхільнікі Ляшчынскага ў Полацкім ваяводстве, Ашмянскім і Аршанскім паветах [11, л. 26]. Як казалася вышэй, аршанская і полацкая шляхта ўжо ў пачатку 1734 г. выступалі на баку Станіслава I Ляшчынскага. Рапнін быў вымушаны даслаць атрад у Аршанскі павет для знішчэння прыхільнікаў Станіслава I і каб вымусіць мясцовую шляхту прысягнуць Аўгусту III [13, с. 46, 63]. Акрамя таго, гэты атрад меў абараняць мясцовых прыхільнікаў Аўгуста III падчас грамічнага соймака. У выніку ўсё адбылося згодна планам Рапніна: «в Оршанском повете, сего ж января 28 дня (8.02 н.с.), сеймик будет громничный, а во оном повете имеется замешания и многие находятся к российской стороне несклонны и чтоб оные противники Оршанского повету шляхетству, в принятии генеральной конфедерации варшавской и в верности Его Королевскому Величеству польскому Августу III в присяге и в подписке не учинили б какого замешания, того ради командировал я капитана одного, солдат и драгун девяносто человек с принадлежащим числом обер и унтер офицеров» [13, с. 46–47]. Гэта прынесла поспех, і 10 лютага 1734 г. Рапнін інфармаваў, што аршанская шляхта колькасцю 204 чалавек на грамічным соймаку прысягнула Аўгусту III. Мясцовая шляхта абрала паслоў да Аўгуста III: аршанскага скарбніка Міхала Катовіча і Адама Кроера, а таксама да расійскай царыцы Ганны Іванаўны – Ларскага і аршанскага мастаўнічага Яна Бародзіча [11, л. 24].

Супакоіла сітуацыю ў Аршанскім павеце і адсутнасць тут атрада Юзафовіча. Адступнасць у Аршанскім павеце прыхільнікаў Ляшчынскага дало магчымасць Рапніну зрабіць паход у Полацкае ваяводства, каб прымусіць мясцовую шляхту прызнаць уладу Аўгуста III. Гэты паход скончыўся паспяхова, і прыхільнікі Ляшчынскага ў Полацкім ваяводстве капітуліравалі без бою 8 сакавіка 1734 г. пад Туроўляй толькі пры адным з’яўленні расійскіх войскаў. Маршалак полацкай канфедэрацыі прыхільнікаў Ляшчынскага полацкі стольнік Юзаф Пакаш 9 сакавіка 1734 г. заключыў дамову з Рапніным. Гэтая дамова складалася з 3 пунктаў. Згодна з ёй, полацкая шляхта мела аддаць сваю харугву Рапніну (гэта значыць распускалася); полацкая шляхта заяўляла аб тым, што не ваявала супраць расійскіх войскаў і прасіла не прымушаць прынесці прысягу Аўгусту III; расійскія войскі не рабілі шкодаў уладанням у Полацкім ваяводстве. Большасць шляхты, праўда, не стала ўдзельнічаць у заключэнні дамовы і ў ноч з 8 на 9 сакавіка 1734 г. збегла ў паўднёва-заходнім накірунку. Рапнін пасля заключэння дамовы заняў Полацк, але не Рабіў спробаў правесці соймак, дзе мясцовая шляхта мела прынесці прысягу Аўгусту III [11, л. 31, 59; 13, с. 21, 63; 14, л. 11–12; 19, к. 9–9v].

Яшчэ раней, 3 сакавіка 1734 г., Рапнін даслаў у разведку ў Улу атрад у трыццаць драгун пад кіраўніцтвам прапаршчыка Бульчова. У Бешанковічах гэты атрад нечаканна быў атакаваны атрадам у пяцьдзесят чалавек прыхільнікаў Ляшчынскага (напэўна зыйшоўшыя з-пад Туроўлі атрады канфедэрацыі Полацкага ваяводства). Бульчоў адбіў іх атаку і перайшоў у контарнаступленне. У гэты час з’явіліся асноўныя сілы прыхільнікаў Ляшчынскага колькасцю пяць харугваў. Гэта прымусіла Бульчова зноў вярнуцца ў Бешанковічы і абараняцца ад перавышаючых сілаў праціўніка. Прыхільнікі Ляшчынскага падпалілі Бешанковічы, якія ў выніку згарэлі. Бітва працягвалася з палудня да чатырох гадзін раніцы.

У выніку, Бульчоў вымушаны быў адступіць, але і прыхільнікі Ляшчынскага не пераследвалі яго [11, л. 34–34об].

З адыходам Рапніна ў Полацкае ваяводства ў Аршанскім павеце зноў актывізаваліся атрады прыхільнікаў Станіслава I Ляшчынскага. Гэтаму садзейнічала вяртанне ў Аршанскі павет атрада пад кіраўніцтвам Аляксандра Юзафовіча. Гэты атрад атрымаў загад генеральнага рэгіментарыя Антонія Пацея вярнуцца на ўсход ВКЛ з Наваградскага ваяводства. Ён накіраваўся на ўсход ВКЛ у канцы лютага 1734 г. праз Нягневічы, Налібокi на Мінск, Ракаў у бок Віцебска [16, с. 197]. Дакладным месцам дыслакацыі гэтага атрада стаў Аршанскі павет. 17 сакавіка 1734 г. у Чарэі быў арганізаваны “генеральны кангрэс” Аршанскага павета. На ім было прынята рашэнне аб фарміраванні 6 конных харугваў. Першая – павятовага палкоўніка колькасцю 100 чалавек, а ў астатніх пяці павінна было быць па 80 чалавек. Для іх забеспячэння быў вызначаны падатак у 20 злотых “з кожнага дыма”. Гэтыя харугвы павінны былі сабрацца ў Оршы. У сталіцы павета праз два тыдні мела сабрацца і пяхота [11, л. 94–94об; 17, с. 758–761; 18, к. 597–599]. Напэўна пра гэтыя пяць харугваў якія былі пад кіраўніцтвам Юзафовіча і ротмістраў: Ваўжэцкага, смаленскага падкаморыя Антонія Храпавіцкага, Багуслава Шкультэцкага і Перуція, і ўспамінае Тадэвуш Агінскі. Захавалася кароткае апісанне Агінскага гэтых харугваў: “Людзі былі ўсе добрыя, адважныя, на добрых канях” [19, с. 71]. У самой Оршы таксама размясціліся прыхільнікі Станіслава Ляшчынскага «весма в немалом собрании» і чакалі прыбыцця Юзафовіча з двюма ці трыма тысячамі пяхоты. Яны разграбілі ўладанні прыхільнікаў Аўгуста III, асабліва шукалі абранага паслом да Ганны Іванаўны аршанскага мастаўніча Яна Бародзіча. Аднак яго не знайшлі і толькі разграбілі яго дом [11, л. 46–47]. 27 сакавіка 1734 г. Юзафовіч няўдала штурмаваў Горкі, дзе размясціўся расійскі атрад палкоўніка Швыкоўскага. Пад кіраўніцтвам Юзафовіча ў гэты час было 6 ротмістраў са сваімі харугвамі і значаня колькасць шляхты, а сярод іх былі і тыя, якія раней ужо прысягнулі Аўгусту III [11, л. 56–56об]. Смаленскі віцэ-губернатар Казлоўскі быў вымушаны накіраваць на дапамогу ў Горкі з Вяцкага батальёна дзве роты і 50 чалавек «польскаго корпуса» [13, с. 124, 132].

Узмацненню руху прыхільнікаў Станіслава I Ляшчынскага на ўсходзе ВКЛ садзейнічала і з’яўленне тут атрада пад кіраўніцтвам перавальскага староства Тадэвуша Агінскага. Да атрада Агінскага далучыліся 2 харугвы рэгулярнага войска і выпраўныя харугвы прыхільнікаў Ляшчынскага (хутчэй усяго з Браслаўскага павета). У Бешанковічах Агінскі сустрэўся з канфедэрацыяй Полацкага ваяводства пад кіраўніцтвам Юзафа Пакаша. У сярэдзіне сакавіка 1734 г. Агінскі размясціўся ў Круглым і ўстанавіў кантакт з атрадам аршанскай шляхты пад кіраўніцтвам Аляксандра Юзафовіча, які складаўся з пяці харугваў, які знаходзіўся недалёка, ў Цяцерыне. У Круглым атрад Агінскага быў атакаваны атрадам Адама Кроера, які складаўся з 100 кавалерыстаў і 600 расійскіх пехацінцаў. Агінскі разбурыў мост і адступіў праз раку Друць. На дапамогу яму падыйшлі атрады аршанскай шляхты і дапамаглі адбіць наступленне атрада Кроера. Колькасная перавага была на баку Кроера, і Агінскі палічыў за лепшае адступіць і праз Паўловічы і Бобр накіраваўся да Глыбокага [6, 359–360; 19, с. 71].

З’явілася праблема ў прыхільнікаў Аўгуста III у Мсціслаўскім ваяводстве. Прыхільнікі Аўгуста Ляшчынскага ў гэтым ваяводстве сабраліся ў атрад у Бабылічах. Па просьбе Валовіча з Быхава 16 сакавіка 1734 г. капітан Кураш даслаў атрад паручыка Таўстога з 50 жаўнерамі. З’яўленне расійскіх войскаў прымусіла прыхільнікаў Ляшчынскага выратаўвацца ўцёкамі і фактычна ўсё Мсціслаўскае ваяводства аказалася пад кантролем Аляксандра Валовіча і яго прыхільнікаў [11, л. 138–139об]. Гэта дало магчымасць самому Валовічу разам з мсціслаўскім абозным Маркам Жыркевічам накіравацца ў Пецяярбург як абраны пасол ад Мсціслаўскага ваяводства да царыцы Ганны Іванаўны [13, с. 65].

Актыўнасць прыхільнікаў Ляшчынскага вымусіла Рапніна 23 сакавіка 1734 г. зноў накіравацца ў Аршанскі павет. Гэта рашэнне Рапніна было падтрымана расійскай царыцай Ганнай Іванаўнай, але яна патрабавала, каб ён пакінуў гарнізон у Віцебску для абароны ваяводства ад прыхільнікаў Станіслава Ляшчынскага. Яшчэ раней у Горкі Рапніным быў дасланы атрад пад кіраўніцтвам секунд-майора Пуцяціна. Паход галоўнага корпуса Рапніна скончыўся паспяхова. Прыхільнікі Станіслава I Ляшчынскага атступалі пры набліжэнні расійскіх войскаў. У нешматлікіх сутычках перамога заставалася за расійскімі войскамі, і падчас адной з іх у палон трапіў ротмістр Ласкарыс. У прысутнасці расійскіх войскаў шляхта зноў прынесла прысягу Аўгусту III. Атрад Юзафовіча быў вымушаны адступіць з Оршы і накіраваўся да Быхава. Атрад прэм’ер-майора Аленіна, які там знаходзіўся, не быў здольны супрацьстаяць Юзафовічу і прасіў дапамогі ў Рапніна. Праўда Юзафовіч таксама не рашыўся штурмаваць Быхаў і адступіў пры набліжэнні асноўных сілаў Рапніна [11, л. 56об; 13, с. 115, 117, 122].

У Пецяярбурзе былі занепакоены актыўнасцю прыхільнікаў Ляшчынскага на ўсходзе ВКЛ. Згодна загаду Ганны Іванаўны ад 15 красавіка 1734 г., корпус Рапніна павінен быў іх знішчыць і прымусіць мясцовую шляхту прызнаць каралём Аўгуста III. Ганна Іванаўна загадала для «разогнання» атрадаў Юзафовіча даслаць войскі ў Оршу «и к Горкам и в прочие места немедленно». Рапнін 17 красавіка 1734 г. накіраваў атрад майора Арлова ў Оршу, Шклоў, Горкі «и в прочие места» [13, с. 142; 14, л. 35–36]. Садзейнічала рашучасці Рапніна чарговае павелічэнне яго корпуса за кошт прыбыцця жаўнераў з Смален-

ска. Гэта дало магчымасць размясціць сваі гарнізоны ў Оршы, Шклове, Горках і іншых гарадах, і такім чынам узяць пад кантроль сітуацыю ў Аршанскім павеце і Мсціслаўскім ваяводстве. Пасля размяшчэння сваіх гарнізонаў у гэтых гарадах, Рапнін заняўся знішчэннем атрадаў прыхільнікаў Ляшчынскага. Па падліках Тадэвуша Агінскага, корпус Рапніна складаўся прыкладна з 3 тысяч жаўнераў. Дапамагалі яму атрады прыхільнікаў Аўгуста III Ларскага і Адама Кроера. Апошні з іх меў 100 кавалерыстаў і каля 600 расійскіх пехацінцаў (магчыма 500) пад кіраўніцтвам капітана Менгдэна [13, с. 122; 20, с. 71]. Прычым атрад Кроера прыбыў на дапамогу ад наваградскага ваяводы Мікалая Фаўсціна Радзівіла толькі ў канцы сакавіка 1734 г. [13, с. 103]. Згодна рапарту Рапніна, на 5 мая 1734 г. у яго корпусе ў Аршанскім павеце было 3728 чалавек [11, л. 68–69]. Частка гэтых сіл, праўда, выкарыстоўвалася толькі як гарнізоны ў гарадах на ўсходзе ВКЛ, і таму Рапнін патрабаваў прыслаць новых жаўнераў, а затрымка ў іх прыбыцці прывяла да таго, што ў «разогнании и сокращении противничьих партий учинилась немалая остановка» [11, л. 61–62об; 13, с.124, 139, 142–143].

У канцы красавіка 1734 г. Рапнін зрабіў удалы паход у Полацкае ваяводства. Пасля гэтага Рапнін заняўся пераследам асноўных сіл прыхільнікаў Ляшчынскага на ўсходзе ВКЛ. Ужо 26 мая 1734 г., згодна новаму загаду, Рапнін накіраваўся ў Оршу «и прочие места куда потребно будет для скорейшаго разорения и усмирения противников». Праўда ў Віцебску пакідалася 530 жаўнераў «с принадлежащим числом офицеров» [11, л.77]. Дасланыя раней уперад атрады секунд-майораў Арлова і Пуцяціна яшчэ 6 мая 1734 г. у Круглым сутыкнуліся з прыхільнікамі Ляшчынскага пад кіраўніцтвам Тадэвуша Агінскага, які быў дасланы на ўсход ВКЛ генеральным рэгіментарыям ВКЛ Антоніям Пацеям для збірання падаткаў. У выніку кароткай сутычкі атрад Агінскага разбурыў мост і адступіў праз раку Друць. Пуцяцін і Арлоў хацелі пераследаваць яго і пераправіцца праз Друць, але да Агінскага на дапамогу падыйшоў атрад аршанскай шляхты пад кіраўніцтвам аршанскага гродскага старосты Юзафовіча. Гэтыя аб'яднаныя сілы перашкодзілі пераправе расійскіх войскаў. Праўда у выніку бітвы прыхільнікі Ляшчынскага палічылі за лепшае адступіць, але і расійскія войскі не маглі іх пераследаваць. Падчас бітвы загінула восем жаўнераў Юзафовіча, 2 патрапіла ў палон, а ў расійскіх войскаў загінуў толькі адзін жаўнер вяцкага палка [11, л. 70–70об]. Юзафовіч адступіў да Барысава, дзе ўжо 10 чэрвеня 1734 г. размясціўся абозам. Тым часам 4 чэрвеня 1734 г. Рапнін са сваім корпусам прыбыў у Оршу. Атрады прыхільнікаў Ляшчынскага, толькі пачуўшы аб набліжэнні корпуса Рапніна, адступілі. Нягледзячы на імкненне Рапніна даць генеральную бітву, прыхільнікі Ляшчынскага паспявалі адыходзіць і хаваліся ад расійскіх войскаў. Адрозна пасля з'яўлення Рапніна ў Оршы да яго прыбыла значная колькасць шляхты, якая прысягнула Аўгусту III [11, л. 80]. На 16 чэрвеня 1734 г. быў скліканы соймік Аршанскага павета, дзе шляхта мела прынесці прысягу Аўгусту III. Нягледзячы на пагрозу аршанскага гродскага старосты Аляксандра Юзафовіча прыхільнікі Аўгусту III сабраліся на соймік і прынеслі прысягу, а таксама абралі сваімі пасламі да расійскай царыцы Ганны Іванаўны Адама Кроера і Яна Бородзіча [11, л. 93; 13, с. 382].

Рапнін меў мэтай знішчыць атрад Юзафовіча. Менавіта таму, калі Рапнін атрымаў інфармацыю аб знаходжанні атрада Юзафовіча ў лагеры ў Лукомле, то 18 ліпеня 1734 г. выступіў супраць яго з Оршы. Юзафовіч даведаўшыся аб прыходзе атрада Рапніна ў Чарэю (якая знаходзіцца недалёка ад Лукомлі), пакінуў свой лагер і перадыслацыраваўся ў Лепель. Рапнін пераследваў яго. Юзафовіч, калі атрымаў звесткі аб руху Рапніна, пакінуў Лепель і перайшоўшы раку Беразіну ўвайшоў у Мінскае ваяводства, дзе і спыніўся. 26 ліпеня 1734 г. на рацэ Беразе секунд-майор Пуцяцін з адной кавалерыяй атакаваў Юзафовіча і перашкодзіў разбурыць мост. Юзафовіч адступіў у мястэчка Панскі ям, дзе кантрактаваў значна саступаючыя колькасна яму сілы Пуцяціна і змусіў таго адступіць на іншы бераг ракі. Аднак тут падыйшлі пяхота Пуцяціна і асноўныя сілы расійскага корпуса Рапніна. Яны атакавалі атрад Юзафовіча і прымусілі яго выратавацца ўцёкамі. Збегшы ад расійскіх войскаў, астаткі атрада Юзафовіча размясціліся на захадзе Аршанскага павета ў Смалянах. Супраць іх Рапнін выслаў атрад секунд-майора Арлова, што прымусіла Юзафовіча да далейшага адступлення на захад [11, л. 70–70об, 106–107об; 21, л. 1–1об].

Астаткі атрада Юзафовіча пакінулі Аршанскі павет, і ўсход ВКЛ цалкам аказаўся пад кантролем корпуса Рапніна. Выканаўшы загад, корпус Рапніна некаторы час бяздзейнічаў. Новы паход Рапнін прадпрыняў толькі ў канцы верасня 1734 г., калі рушыў у Полацкае ваяводства, каб прымусіць мясцовую шляхту прынесці прысягу Аўгусту III [13, с. 337, 397; 22, л. 3–6об]. Рапнін звярнуўся да полацкага харужага Аляксандра Корсака Бабыніцкага, полацкага падсудка Іясафата Антонія Сялявы і полацкага земскага пісара Базыля Рыпінскага, каб яны склікалі соймік Полацкага ваяводства для прысягі Аўгуста III. Полацкая шляхта асабліва не супраціўлялася і не хацела далей падтрымліваць Станіслава I Ляшчынскага. У выніку соймік быў скліканы ўніверсаламі полацкага харужага Аляксандра Канстанціна Корсака Бабыніцкага [11, л. 171; 21, л. 17–17об; 23, с. 132]. Сам соймік адбыўся 2 снежня 1734 г. На ім мясцовая шляхта прынесла прысягу і абрала паслоў да Аўгуста III і расійскай царыцы Ганны Іванаўны: інфлянцкага войскага Людвіка Шантыра і інфлянцкага скарбніка Яна Гізберта Студніцкага [10, арк. 22–23; 23, с. 132].

У гэты час пагоршылася становішча прыхільнікаў Аўгуста III у Мсціслаўскім ваяводстве, і яны звярнуліся да смаленскага віцэ-губернатора Казлоўскага з просьбай даслаць некалькі соцен расійскіх

жаўнераў з пушкамі супраць прыхільнікаў Станіслава I Ляшчынскага [13, с. 132]. Адначасова нявельмі дапамагаў мсціслаўскай шляхце ахоўны ліст Ганны Іванаўны ад нападенияў смаленскай шляхты і збораў правіянта расійскімі войскамі. Асабліва вялікую шкоду нарабіў атрад, які падчыняўся прэм'ер-майору Аленіну, які знаходзіўся ў Быхаве. Гэты атрад збіраў правіянт у прыхільнікаў Аўгуста III. Мсціслаўская шляхта прасіла кампенсываць матэрыяльныя страты. Для рашэння гэтых праблемаў 20 лістапада 1734 г. на мсціслаўскім сойміке быў абраны пасол да смаленскага віцэ-губернатора Фёдара Шэпелева і Юрыя Рапніна: мсціслаўскі падстароста і ўгійскі староста Крыштаф Валовіч. Акрамя таго, быў дасланы пасол Юрый Тамашэвіч да Аленіна з просьбай не збіраць падаткі ў Мсціслаўскім ваяводстве згодна ахоўнага ліста расійскай царыцы [24, арк. 38–39адв; 40–41адв, 44–47].

Яшчэ адной праблемай для расійскага ўрада сталі абраныя на аршанскім сойміку паслы да Ганны Іванаўны: Адам Кроер і аршанскі мастаўнічы Ян Бародзіч. Адам Кроер са сваім атрадам вызначыўся шматлікімі грабязямі пад выглядам збірання правіянта. Асабліва шмат шкодаў ён нарабіў уладанням рускага ваяводы Аўгуста Чартарыйскага. Яшчэ горш было простае шляхце, а асабліва Шэмешу, які раней судзіўся з Кроерам. У выніку супраць злоўжыванняў Кроера выступілі нават прыхільнікі Аўгуста III: навагрудскі ваявода Мікалай Фаўсцін Радзівіл і мечнік ВКЛ Ігнат Завіша, які, як пасол у Расію, зрабіў адпаведнае прадстаўленне расійскаму ўраду. Завіша сцвярджаў, што Кроер і паслом фактычна абраў сам сябе, і пад пагрозай зброі прымусяў пагадзіцца аршанскую шляхту, якая прысутнічала на сойміку. Акрамя таго, устанавіў завышаныя выплаты паслам да Ганны Іванаўны і Аўгуста III «по четьре гульдена с дымом». Пасля гэтага з дапамогай свайго атрада пачаў збіраць гэтыя падаткі, рабуючы шляхецкія ўладанні і нават забіваючы нягодную шляхту. У чэрвені 1734 г., па загаду генерала Льва Ізмайлава, Кроер за свае дзеянні быў арыштаваны разам са сваёй харугвай. Кроер патрабаваў свайго вызвалення, як нявінаватага, і 20 чэрвеня 1734 г. з Оршы нават накіраваў «челобитную» да расійскай царыцы Ганны Іванаўны. У ёй падкрэсліваў свае баявыя заслугі, што яго абгаварылі, а ён не рабіў ніякіх парушэнняў закона. Асабліва Кроер падкрэсліваў, што з-за арышту ня можа з пасольствам паехаць у Пецяярбург, як абраны аршанскім паслом. Яго звароты да Мікалая Фаўсціна Радзівіла і ў Расію мелі поспехі, і ўжо ў жніўні 1734 г. па загаду Ізмайлава Кроер быў выпушчаны з-пад арышту. Расійскі ўрад на падставе звароту Кроера, Бародзіча і Завішы прыняў хітрае рашэнне. Паабяцаўшы Кроеру і Бародзічу сваю дапамогу, расійскі ўрад інфармаваў Рапніна аб ім, але паведаміў, што яго не трэба выконваць і ўвогуле старацца дыстанцыравацца ад канфлікта Кроера з ураднікамі ВКЛ. Адначасова Рапнін меў даведацца аб гэтым канфлікце як мага больш [11, л. 97–97об; 13, с. 264, 337; 14, л. 66–68, 71, 110об, 114–115, 123–131, 133–140, 142–155, 161–162]. Падтрымка, зробленая на словах расійскім урадам, акрыліла Кроера, які, вярнуўшыся ў ВКЛ, зноў пачаў грабіць шляхецкія ўладанні. Больш таго, падрабіў пячатку Мікалая Фаўсціна Радзівіла і выдаваў за яго ўказы. Гэта стала вядома і ў Пецяярбургу, і царыца Ганна Іванаўна 6 лютага 1735 г. прыказала Кроеру: «нетокмо никакой протекции на давали, но и до самовольных поступок его не допускали». Акрамя таго, расійская царыца патрабавала ў выпадку парушэння законаў Кроера звязацца з Мікалаем Фаўсцінам Радзівілам для ўзгаднення сумеснага рашэння [25, с. 25].

Сітуацыя на ўсходзе ВКЛ зноў абвастрылася ў сувязі з рухам сюды ў канцы 1734 г. атрада прыхільнікаў Станіслава I Ляшчынскага пад кіраўніцтвам Тадэвуша Агінскага, які складаўся з 20 драгунскіх, 6 п'яцігорскіх, авангардных і павятовых харугваў [25, с. 47]. Садзейнічала гэтаму і то, што Рапнін з большай часткай свайго корпуса зыйшоў з усхода ВКЛ і накіраваўся ў Ашмянскі павет, каб супакоіць мясцовых прыхільнікаў Ляшчынскага [21, л. 22]. Атрад Агінскага спачатку рушыў у Аршанскі павет, дзе захапіў Шклоў і спыніўся там на тры тыдні. Далей Агінскі накіраваўся ў Мсціслаўскае ваяводства, у Крычаўскае староства. Па дарозе авангардная харугва ротмістра Узлоўскага была разбіта атрадам войска ВКЛ пад кіраўніцтвам Яна Косці і Бяляўскага, якія дыслацыраваліся ў Магілёве. Для помсты Агінскі прадпрыняў спробу захапіць Магілёў, але яна скончылася няўдачай. Пасля гэтага Агінскі разграбіў Чавушы і зноў накіраваўся ў Крычаўскае староства. У наказанне за супраціўленне атрад Агінскага разграбіў Крычаў. У гэтым горадзе атрад Агінскага затрымаўся на чатыры тыдні [1, с. 104; 19, с. 76; 25, с. 47–48]. Доўгае знаходжанне атрада Агінскага ў Мсціслаўскім ваяводстве садзейнічала стварэнню мясцовай канфедэрацыі прыхільнікаў Станіслава I Ляшчынскага. Тым больш, што адпаведныя ўніверсалы даслалі да мсціслаўскай шляхты Антоній Пацей (ад 3 лютага 1735 г.) і Тадэвуш Агінскі (ад 15 сакавіка 1735 г.) [26, арк. 175–176адв, 186–187]. Прыхільнікі Ляшчынскага стварылі канфедэрацыі ў яго падтрымку і нават арганізавалі дывізію пад кіраўніцтвам мсціслаўскага лоўчага і мсціслаўскага падстаросты Антонія Парчэўскага. Яны спрабавалі аб'яднацца з атрадам Тадэвуша Агінскага, але расійскія войскі (згодна завышанай інфармацыі ў 4000 жаўнераў) пад кіраўніцтвам Кураша ў Гумнах разграмілі іх [26, арк. 214–215адв, 216–216адв; 27, с. 397]. З гэтага часу Мсціслаўскае ваяводства зноў аказваецца пад кантролем прыхільнікаў Аўгуста III. Агінскі, калі даведаўся аб руху да яго моцнага атрада Мікалая Фаўстына Радзівіла, то ў красавіку 1735 г. пачаў адступіць да Шклова. Агінскі меў памылковую інфармацыю аб нязначнасці расійскага гарнізона ў Оршы (усяго 200 чалавек, з якіх толькі 100 здаровых). Па гэтай прычыне прадпрыняў няўдалую спробу захопа Оршы. Насамрэч гарнізон пад кіраўніцтвам вахмістра Ра-



гаўцова складаўся з 700 жаўнераў, якія адбілі нападзенне. Агінскі адступіў да Смалянаў, дзе прабыўшы пяць дзён, накіраваўся да Глубокага і пакінуў усход ВКЛ [6, с. 369].

**Заклучэнне.** Ва ўсходніх ваяводствах ВКЛ размясціўся корпус расійскіх войскаў пад кіраўніцтвам палкоўніка Юрыя Рапніна. Яго колькасць з часам толькі ўзрастала. Пастаянным месцам дыслакацыі гэтага корпуса быў абраны Віцебск. Другая частка корпуса размясцілася ў Быхаве. Мэтай Рапніна было перашкодзіць дзеянням прыхільнікаў Ляшчынскага на ўсходзе ВКЛ і арганізоўваць прысягу мясцовай шляхты Аўгусту III. Сітуацыя ва ўсходніх паведах мела свае адрозненні. У Віцебскім ваяводстве шляхта адразу прызнала Аўгуста III і не рабіла ніякіх дзеянняў у падтрымку Станіслава I Ляшчынскага. Гэта было выклікана пастаяннай дыслакацыяй у Віцебску корпуса Рапніна. Ужо 25 студзеня 1734 г. на сваім сойміку віцебская шляхта прысягнула Аўгусту III. У Мсціслаўскім ваяводстве прыхільнікі Аўгуста III пад кіраўніцтвам Валовіча атрымалі перавагу над прыхільнікамі Ляшчынскага толькі дзякуючы падтрымкі дасланных атрадаў расійскіх войскаў. Хаця ініцыятыва ў арганізацыі канфедэрацыі прыхільнікаў Аўгуста III зыходзіла ад мясцовай шляхты, і яна яе стварыла на сваім сойміку яшчэ 11 студзеня 1734 г. Адначасова расійскія атрады былі вымушаны ўвесь час іх абараняць ад атрадаў прыхільнікаў Ляшчынскага ў Мсціслаўскім ваяводстве. Нягледзячы на ахоўны ліст ад царыцы Ганны Іванаўны, прыхільнікі Аўгуста III у Мсціслаўскім ваяводстве ўвесь час сутыкаліся з праблемай збору правіянта расійскімі войскамі. Шляхта Аршанскага паведа і Полацкага ваяводства ў сваёй большасці выступіла на баку Станіслава Ляшчынскага. Прычым некаторая частка аршанскай шляхты пад прымусам прысутных расійскіх войскаў прызнала каралём Аўгуста III і прысягнула яму яшчэ падчас грамадзянскага сойміка 8 лютага 1734 г. Аднак у сваёй большасці аршанская шляхта выступіла на баку Станіслава I Ляшчынскага і сфарміравала ўзброеныя харугвы ў яго падтрымку пад кіраўніцтвам мясцовага гродскага старосты Аляксандра Юзафовіча. Менавіта супраць іх і праводзіў асноўныя баявыя дзеянні корпус Рапніна. Гэтыя баявыя дзеянні ў асноўным выглядалі як шматлікія дробныя сутычкі. Такі від вайны быў больш карысным для прыхільнікаў Ляшчынскага, якія не маглі ў баю супрацьстаяць рэгулярным расійскім войскам. Пад кантроль ствацыю ў Аршанскім павеце Рапніну ўдалося ўзяць толькі пасля перамогі расійскіх войскаў над атрадам Юзафовіча 26 ліпеня 1734 г. на рацэ Беразе. Шляхта Полацкага ваяводства таксама выказалася на баку Станіслава I Ляшчынскага, але дзейнічала менш актыўна, чам аршанская. Рапнін двойчы рабіў паходы ў Полацкае ваяводства. У выніку першага з іх, полацкая шляхта 8–9 сакавіка 1734 г. капітулявала без бою пад Туроўляй, а потым у сваёй большасці збегла з месца перамоваў. Падчас другога пахода Рапнін прымусяў полацкую шляхту 2 снежня 1734 г. на сваім сойміку прызнаць уладу Аўгуста III. Двойчы прыхільнікі Ляшчынскага атрымлівалі дапамогу ў выглядзе паходаў атрада пад кіраўніцтвам Тадэвуша Агінскага, што актывізіравала іх выступленні ва ўсходніх ваяводствах ВКЛ. Канчаткова Рапніну ўдалося супакоіць сітуацыю на ўсходзе ВКЛ толькі ў пачатку 1735 г.

#### ЛІТАРАТУРА

1. Бутурлин, Д. Военная история походов россиян в XVIII столетии / Д. Бутурлин. – СПб, 1823. – Т 3, ч. 1. – 411 с.
2. Sliesoriūnas, F. Lietuvos Didžioji Kunigaikštystė 1733 – 1736 metų tarpuvaldžiu / F. Sliesoriūnas // Lietuvos Valstybė XII – XVIII a. – Vilnius, 1997. – S. 365–381.
3. Sliesoriūnas, F. Mūšis prie Vilniaus ir miesto nusiaubimas 1734 metais / F. Sliesoriūnas // Lietuva ir jos kaimynai: nuo Normanz iki Napoleono. Prof. Broniaus Dundulio atminimui. – Vilnius, 2001. – P. 311–329.
4. Мацук, А. Войска як інструмент усталявання ўлады Аўгуста III у ВКЛ у 1733–1735 г. / А. Мацук // Беларускі гістарычны агляд, 2008. – Т.15, сшыткі 1-2 (28–29). – С. 329–364.
5. Цясельскі, Т. Узброеныя сілы ВКЛ падчас вайны за польскую спадчыну ў 1733–1735 гг. / Т. Цясельскі // Архэ. – 2011. – № 6. – С. 246–259.
6. Цясельскі, Т. Баявыя дзеянні на тэрыторыі Вялікага Княства Літоўскага падчас вайны за польскую спадчыну ў 1733–1735 гг. / Т. Цясельскі // Архэ. – 2012. – № 6. – С. 347–371.
7. Мацук, А. Значение боевых действий в ВКЛ в войне за “польское наследство” / А. Мацук // Война и оружие. Новые исследования и материалы : тр. Четвертой междунар. науч.-практ. конф., Санкт-Петербург. – Ч. III. – С. 198–218.
8. Сборник Русского исторического общества / собр. и изд. под ред. А. Н. Филиппова. – СПб, 1899. – Т. 106 : Бумаги Кабинета Министров Императрицы Анны Иоанновны. – Ч. 2. Год 1733. – 654 с.
9. Российский государственный архив древних актов. – Ф. 177. Д. 7.
10. Нацыянальны гістарычны архіў Беларусі. – Ф. 1734. Воп. 1. Спр. 24.
11. Российский государственный архив древних актов. – Ф. 177. Д. 18.
12. Lietuvos Mokslų Akademijos biblioteka. – F.148. B.80.
13. Сборник Русского исторического общества / собр. и изд. под ред. А. Н. Филиппова. – СПб, 1900. – Т. 108 : Бумаги Кабинета Министров Императрицы Анны Иоанновны. – Ч. 3. Год 1734. – 512 с.
14. Архив внешней политики Российской империи. – Ф.79. Оп.1. Д. 45а.
15. Biblioteka PAN i PAU. – Sygn. 1175.

16. Codzienne kłopoty, wielkie interesy i podwójna elekcja : korespondencja radziwiłłowskich urzędników z księżną Anną z Sanguszków Radziwiłłową i jej synem Michałem Kazimierzem z 1733/1734 roku / wydał J. Dygdała. – Warszawa, 2013. – 226 s.
17. Biblioteka Ossolińskich. – Sygn. 6611.
18. Archiwum Główne Akt Dawnych. Zbiór Komierowskich. – Sygn. 62/82.
19. Pamiętnik Tadeusza Ogińskiego // Przegląd historyczny. – 1914. – Z. 1. – 51 – 83.
20. Matuszewicz M., Dziariusz życia mego / M. Matuszewicz. – Warszawa, 1996. – T.1. – 928 s.
21. Российский государственный военно-исторический архив. – Ф.20. Оп.1. Д. 54. – Ч. 1.
22. Архив внешней политики Российской империи. – Ф.79. Оп.1. Д. 456.
23. Мацук, А. Полацкае ваяводства ў XVIII ст.: ваявода, шляхецкая эліта, соймкі / А. Мацук. – Мінск, 2014. – 233 с.
24. Нацыянальны гістарычны архіў Беларусі. – Ф. 1729. Воп. 1. Спр. 38а.
25. Сборник Русского исторического общества / собр. и изд. под ред. А. Н. Филиппова. – Юрьев, 1901. – Т. 111 : Бумаги Кабинета Министров Императрицы Анны Иоанновны. – Ч. 4. Год 1735. – 587 с.
26. Нацыянальны гістарычны архіў Беларусі. – Ф. 1729. Воп. 1. Спр. 39.
27. Dziariusz życia Ignacego Łopacińskiego // Biblioteka Warszawska. – 1855. – Т. 3. – S. 393–425.

Пастыніў 12.11.2015

### THE GENTRY OF EASTERN PROVINCES OF THE GRAND DUCHY OF LITHUANIA AND RUSSIAN TROOPS DURING "WAR OF THE POLISH SUCCESSION IN 1733-1735"

A. MATSUK

*In the article the relationships between the gentry of eastern provinces of the grand Duchy of Lithuania (Orsha district, Vitebsk, Polotsk and Mstislav provinces) and russian forces, which had been introduced in order to fight with supporters of Stanislaw I Leszczyński and to support local followers of August III are studied. It is noticed that on the side of Stanislaw I Leszczyński was the gentry of Orsha district and Polotsk province. Against them were sent the Russian troops from the corp of Yuri Repnin. It was found that with the support of russian troops in advantage in Mstislavl province also received followers of August III. It was established that the victory of russian troops over the supporters of Polotsk province Leszczyński and Orsha district, forced the local gentry at the end of 1734 recognized the authority of August III.*

**Keywords:** gentry, russian troops, the corp of Yu. Repnin, Stanislaw I Leszczyński, August III.

УДК 351.746.1:323.28

**ДЕЯТЕЛЬНОСТЬ АНТИСОВЕТСКОГО ВООРУЖЕННОГО ПОДПОЛЬЯ  
КАК ОДИН ИЗ ОСНОВНЫХ ФАКТОРОВ ДЕСТАБИЛИЗАЦИИ ОБСТАНОВКИ  
НА ТЕРРИТОРИИ БССР В ПЕРВЫЕ ПОСЛЕВОЕННЫЕ ГОДЫ***канд. ист. наук, проф. Г.Г. КРАСКО**(Институт национальной безопасности Республики Беларусь, Минск)*

*Освобождение территории БССР от немецко-фашистских захватчиков в июле 1944 г. избавило население республики от гнета оккупантов. Красная Армия уверенно продвигалась с боями на запад, приближая крах фашистской Германии. Однако после изгнания агрессоров активизировались (в т.ч. при моральной и материальной иностранной поддержке) внутренние противники советской политической системы. Показано, что значительную опасность для государства и местного населения представляли вооруженные формы борьбы, которые, как правило, культивировали участники структур анти-советского подполья. Их террор в первые послевоенные годы являлся одним из основных факторов, дестабилизировавших обстановку в БССР. Проведенный анализ доступных источников показал, что на нейтрализацию этих угроз понадобилось более десяти лет.*

**Ключевые слова:** *антисоветское подполье, дестабилизация, силовые операции, профилактическая работа.*

Вопросы деятельности структур антисоветского вооруженного подполья на территории БССР в первые послевоенные годы, а также их ликвидации до настоящего времени остаются малоизученными. В советский период развития нашей государственности эта научная проблема была практически закрыта для исследователей из-за своей политизированности. Среди трудов советских историков интерес представляет работа В.Ф. Романовского «Саўдзельнікі ў злачынствах», в которой автор на основе анализа архивных материалов одним из первых обратил внимание на связь участников антисоветского вооруженного подполья с иностранными спецслужбами и организациями [1]. Большинство публикаций по данной теме вышли в свет после распада Советского Союза. Однако, несмотря на появление работ, посвященных данным проблемам, они, в своем большинстве, не носили характера комплексных исследований. Среди трудов, подготовленных белорусскими учеными, возможно выделить работы Н.А. Рыбак, С.А. Ситкевича и И.А. Валахановича. Их исследования, подготовленные на основании архивных материалов, лишены эмоционально-оценочного или предвзятого отношения к рассматриваемым вопросам и представляются в достаточной степени объективными [2–4].

Однако, представляется, что научное исследование вопросов, связанных с деятельностью антисоветского вооруженного подполья на территории БССР, как фрагмента новейшей истории нашего государства, не утратило актуальность.

Успешное проведение операции «Багратион» и освобождение БССР стало одним из этапов разгрома фашистской Германии, однако война с агрессором продолжалась. Наличие в тылу Красной Армии нелегальных вооруженных структур представляло значительную опасность: его участники, настроенные против советской власти, терроризировали партийно-советский актив и местное население, отвлекали на борьбу с собой силы и средства органов государственной безопасности, внутренних дел и вооруженных сил. Активная борьба структур антисоветского вооруженного подполья дестабилизировала политическую и социально-экономическую обстановку в БССР, приводила к ухудшению криминогенной ситуации в западных регионах республики. По различным оценкам, уже в августе 1944 г. на территории республики в составе вооруженных антисоветских структур насчитывалось несколько тысяч участников. Закономерно, что возникшая угроза требовала от государства принятия адекватных мер по противодействию такого рода антиконституционным посягательствам.

После освобождения территории БССР, как и в довоенный период, за борьбу с вооруженным подпольем отвечали органы внутренних дел. Отдел по борьбе с бандитизмом (ОББ) в составе Главного управления милиции НКВД СССР был организован еще в апреле 1941 г. в целях усиления борьбы со всеми видами политического и уголовного бандитизма на территории СССР. Однако обстановка и масштабы вооруженной борьбы в довоенный период и после освобождения от оккупантов существенно отличались. Поэтому приказом НКВД СССР от 1 декабря 1944 г. ОББ НКВД СССР был реорганизован в Главное управление по борьбе с бандитизмом НКВД СССР. В свою очередь ОББ НКВД БССР также расширился до управления по борьбе с бандитизмом [5, с. 256–266].

Политическая важность ликвидации в советском тылу структур антисоветского вооруженного подполья, его масштабы и содержание деятельности обусловили участие в их локализации и ликвидации сотрудников органов государственной безопасности. Однако, в отличие от НКВД, на этом этапе в НКГБ специализированных подразделений создано не было.

Борьба с антисоветским вооруженным подпольем проходила сложно. Во второй половине 1944–1945 гг. приходилось противостоять достаточно массовым вооруженным группам и формированиям. Это обусловило приоритет силовых мер. Наиболее распространенной организационной формой борьбы с антисоветским вооруженным подпольем в первые послевоенные годы являлась чекистско-войсковая операция, которая, как правило, сводилась к выявлению мест дислокации банд, дальнейшего их блокирования силами войсковых подразделений под руководством оперативных сотрудников с последующим задержанием или ликвидацией участников.

Так, в середине декабря 1944 г. в западных районах Белорусской ССР была проведена единовременная чекистско-войсковая операция «по изъятию антисоветских элементов и ликвидации вооруженных бандгрупп», в результате которой органами НКВД–КГБ было уничтожено 14 и задержано 6819 человек [6, с.152]. В январе 1945 года только на территории Полоцкой области количество проведенных чекистско-войсковых операций превысило два десятка.

Террор структур антисоветского вооруженного подполья был направлен не только против партийно-советского актива и сотрудников силовых ведомств. Местное гражданское население сталкивалось с вооруженными ограблениями и разбоем, налетами на сельские магазины, почтовые агентства, колхозные склады и личные хозяйства жителей, а также погромами и поджогами. Их целью являлось оказание психологического давления на граждан, запугивание, склонение к саботажу мероприятий советской власти и получение необходимых для существования вещей, денег и продовольствия. Часто деятельность структур антисоветского вооруженного подполья была тесно связана с бандитизмом или со временем вырождались в бандитизм, который прикрывался политическими и национальными идеями.

Архивные материалы обкома КП(б)Б Полоцкой области за 1946 г. свидетельствуют о том, что преступная деятельность структур антисоветского вооруженного подполья в западных районах области (особенно Видзовском, Дуниловичском, Докшицком, Браславском и Плисском) занимала одно из главных мест среди всех видов преступлений. Так, в июле 1946 г. бандиты в количестве 15 человек ограбили магазин в населенном пункте Друйск Браславского района и подожгли три дома. В августе того же года 10–12 человек напали на деревню Бучаны Видзовского района, ограбили 4 хозяйства, забрали одежду, обувь, продукты; 18–20 человек, вооруженные винтовками, автоматами и гранатами, напали на Бочинский сельсовет: ограбили почтовое отделение, магазин, ряд граждан д. Хвосты, забрали одежду, продукты питания, медикаменты, спиртное [7, л. 49]. В октябре 1947 года убит уполномоченный д. Петриковичи Дуниловичского района [8, л. 123]; уполномоченные деревень Узменского сельсовета Дуниловичского района отказались исполнять свои обязанности из-за преследования бандитами; в ноябре 1947 года в Волковском сельсовете Миорского района бандитами был ограблен магазин и избит сторож, после чего они ворвались в квартиру кандидата в депутаты Миорского райсовета и избили ее [8, л. 133].

По имеющимся архивным материалам можно судить о количественном составе вооруженных антисоветских структур, действовавших в 1945–1947 гг. на территории Полоцкой области. Обычно в их состав входило от 10–15 до нескольких десятков человек, не считая пособников. Они были хорошо вооружены: винтовки, пистолеты, автоматы, станковые и ручные пулеметы, гранаты, некоторые из бандитов были одеты в польскую военную форму или носили ее отдельные элементы (фуражки, кителя и т.д.). После нападений обычно скрывались в лесных массивах, а отдельные структуры, оперировавшие в приграничье, уходили в другие районы и даже на территорию соседних советских республик, а также Польши.

Именно рейдовый характер преступной деятельности характерен для деятельности на территории нашей республики структур литовского и латышского вооруженного антисоветского подполья. Как правило, эти структуры организационно оформлялись и действовали на территории Литовской или Латвийской ССР. Приграничная белорусская территория использовалась либо для укрытия, либо для совершения кратковременных рейдов. Так, на территории Илукского и Двинского уездов Латвийской ССР находилась созданная весной 1947 г. антисоветская вооруженная организация «Латвийские демократичные партизаны» (с начала до конца мая 1948 г. – «Молодой латыш»), которая оперировала и в приграничных районах БССР. У членов организации имелось четыре винтовки, один пистолет и шесть ручных гранат. Материалы следствия показали, что их деятельность на территории БССР, в большинстве случаев, ограничивалась вооруженными грабежами и распространением антисоветских листовок [9, л. 294–298].

Подтверждением приведенных архивных материалов служит и спецсообщение народного комиссара внутренних дел СССР Круглова С.Н. от 11 марта 1946 года. Высшему политическому руководству страны он докладывал, что только в феврале 1946 года на территории западных областей Белорусской ССР зарегистрировано 12 бандпроявлений, в результате которых убито 13 местных жителей, 1 работник совпартактива, ранено 5 местных жителей и 1 сотрудник НКВД. Так, в ночь на 3 февраля в Полоцкой области был ограблен колхоз имени Молотова. Бандиты захватили 2 тонны зерна и несколько голов скота [10, с. 556].

Предполагается, что «живучесть» антисоветского вооруженного подполья обеспечивало и прохождение отдельными его членами специальной подготовки в немецких диверсионно-разведывательных

школах еще в период оккупации. Так, в 1949 г. за принадлежность к антисоветскому вооруженному подполью был арестован гражданин «Б». Следствие установило, что он, проживая в период временной оккупации на территории Шарковщины, добровольно поступил на службу полицейским, а в июле 1944 г. бежал с немцами в Восточную Пруссию. Находясь там, в сентябре 1944 г. «Б» был направлен на учебу в Дальвитскую разведывательно-диверсионную школу (Восточная Пруссия). После окончания войны он по поддельным документам вернулся в БССР и примкнул к одной из структур антисоветского вооруженного подполья, функционировавшей на территории Полоцкой области. Участвуя в преступной деятельности, «Б» на практике закреплял полученную у немцев теорию (участвовал в ограблении магазинов, сожжении хутора, вооруженном нападении на одну из деревень в Глубокском районе, обстрелах райпрокура, председателя сельского Совета, участкового уполномоченного милиции). Следует отметить, что в Дальвице прошли обучение многие участники антисоветского вооруженного подполья. Полученные знания, умения и навыки, несомненно, повышали эффективность их деятельности [11, л.181–182].

По мнению автора, главным политическим итогом борьбы органов внутренних дел и государственной безопасности с антисоветским вооруженным подпольем в 1944–1946 гг. следует считать подавление открытых выступлений, нанесение его структурам значительных потерь, а также утрату влияния его участников на население.

К концу 1946 г. стало очевидно, что принимаемые силовыми структурами меры не всегда позволяли эффективно бороться с наиболее подготовленными и опасными участниками антисоветского вооруженного подполья. Тактика их деятельности приобретала все более конспиративный и подпольный характер: они старались избегать прямых боевых столкновений, наносивших им значительные потери, стали более мобильными и малочисленными. Представляется, что эти обстоятельства обусловили дальнейшее изменение организации и тактики борьбы с антисоветским вооруженным подпольем.

Предпринимаемые органами внутренних дел и государственной безопасности в 1944–1946 гг. меры позволили подавить открытые выступления антисоветского вооруженного подполья и ликвидировать его наиболее крупные структуры. Однако, являясь по своей сути, силовыми акциями, они решали лишь частные задачи, часто негативно сказываясь на авторитете советской власти у населения. Чтобы ликвидировать террор как явление, было необходимо устранять причины и условия его возникновения.

В дальнейшем на основании постановления Совета Министров СССР от 20 января 1947 г. борьба с антисоветским вооруженным подпольем была полностью возложена на органы государственной безопасности. Меры по организации работы советской спецслужбы на данном направлении предусматривали образование на базе Главного управления по борьбе с бандитизмом МВД СССР в составе 2-го Главного управления МГБ СССР управления 2-Н (по борьбе с бандитизмом). В свою очередь на территории Белорусской ССР в марте 1947 г. на базе подразделений МГБ и бывшего управления по борьбе с бандитизмом МВД БССР было организовано управление 2-Н МГБ БССР, которое в дальнейшем отвечало за ликвидацию антисоветского вооруженного подполья в республике.

Таким образом, в первые послевоенные годы население западных районов БССР столкнулось с масштабным террором структур антисоветского вооруженного подполья, значительных и по численности участников, и по масштабности вооруженной борьбы. Именно поэтому это явление представляло собой мощный фактор дестабилизации как социально-экономической, так и военно-политической обстановки в БССР. О его значимости свидетельствует уже тот факт, что на борьбу с антисоветским вооруженным подпольем были отвлечены значительные ресурсы силовых структур. Для ведения успешной борьбы с вражеским подпольем постоянно совершенствовалась организация их работы. Однако в кратчайшие сроки окончательно решить эту проблему не удалось. На протяжении более, чем десятилетия структуры антисоветского вооруженного подполья, а затем его отдельные участники дестабилизировали обстановку в западных районах республики. За 1944–1956 гг. органами государственной безопасности и внутренних дел БССР было ликвидировано 1264 бандитские группы, из которых 840 были связаны с антисоветским вооруженным подпольем», и 16466 их участников [4, с. 128].

Проведенный анализ доступных материалов свидетельствует о том, что наиболее эффективными в этом противостоянии являлись меры, направленные не только на непосредственное пресечение преступной деятельности участников антисоветских вооруженных структур, но и на устранение причин и условий подобных явлений. Поэтому параллельно с проведением силовых операций уделялось внимание профилактической и разъяснительной работе среди местного населения.

#### ЛИТЕРАТУРА

1. Раманоўскі, В. Саўдзельнікі ў злачынствах / В. Раманоўскі. – Мінск : Беларусь, 1964. – 287 с.
2. Рыбак, Н. А. Деятельность Армии Крайовой и поставовских формирований в Западной Беларуси в 1944–1954 гг. : дис. ... канд. ист. наук : 07.00.02 / Н. А. Рыбак. – Гродно, 2001. – 117 л.

3. Ситкевич, С. А. Польское подполье на территории западных областей Беларуси (1939–1954 гг.) / С. А. Ситкевич. – Гродно : Гродн. гос. аграр. ун-т, 2004. – 344 с.
4. Валаханович, И. А. Антисоветское подполье на территории Беларуси в 1944–1953 гг. / И. А. Валаханович. – Минск : Белорус. гос. ун-т, 2002. – 146 с.
5. Кокурин, А. И. Органы НКВД – МВД СССР по борьбе с вооруженным националистическим подпольем: Западная Украина и Белоруссия, Латвия, Литва и Эстония, 1939–1953 / А. И. Кокурин // Труды Общества изучения истории отечественных спецслужб / ассоц. «Военная книга»; редкол.: В. К. Былинин (гл. ред.) и др. – М., 2007. – Т. 3 : Материалы научной конференции (круглого стола) «Современная историография и источниковедение истории отечественных органов госбезопасности (от Ф.Э. Дзержинского до Ю.В. Андропова). Тенденции развития», Москва, 16 окт. 2006. – С. 254–276.
6. Милиция Беларуси, 1917–2007: документы и материалы / М-во внутр. дел Респ. Беларусь, Акад. МВД; сост. К.И. Барвинок [и др.]. – Минск : Акад. МВД Респ. Беларусь, 2007. – 350 с.
7. Спецсообщения обкома КП(б)Б о бандитских, хулиганских проявлениях в районах области, докладные записки о поляках, желающих переселиться в Польшу, докладные секретарей РК КП(б)Б о положении дел в районах, 1946 г. // Государственный архив Витебской области (далее – ГАВО). – Ф. 10060. Оп. 1. Д. 86.
8. Информации и справки обкому КП(б)Б отделов обкома, республиканских и областных организаций о нарушениях советской законности, результаты проверки заявлений, бандопроявлений, об эпидемических заболеваниях, 1947 г. // ГАВО. – Ф. 10060. Оп. 1. Д. 141.
9. Архив управления КГБ Республики Беларусь по Витебской области (далее – архив УКГБ по Витебской области). – Следственное дело 43348.
10. Лубянка. Сталин и НКВД – НКГБ – ГУКР «Смерш», 1939 – март 1946 / Междунар. фонд «Демократия»; сост. В.Н. Хаустов, В.П. Наумов, Н.С. Плотникова. – М. : Междунар. фонд «Демократия» : Материк, 2006. – 636 с.
11. Архив УКГБ по Витебской области. – Следственное дело 43424.

Поступила 20.11.2015

#### ANTI-SOVIET ACTIVITIES OF THE ARMED UNDERGROUND AS A MAJOR FACTOR OF DESTABILIZATION OF THE SITUATION ON THE TERRITORY OF THE BSSR IN THE EARLY POSTWAR YEARS

*H. KRASKO*

*After liberation of the BSSR from Nazi invaders in 1944 the authorities and local population encountered numerous acts of terror carried out by the armed anti-Soviet underground. Initial underestimation of the armed underground activity on Belarusian territory by the Soviet governing bodies and the absence of the appropriate system of counteraction measures had a negative impact on the scale of this phenomenon. It took state security and internal affairs bodies more than a decade to neutralize this threat. The analysis of the available materials testify to the importance of measures aimed at restricting illegal armed groups' activity as well as at preventing causes and conditions of origin of such phenomena.*

**Keywords:** *anti-Soviet underground, destabilization, police operations, preventive work.*

УДК 930(470+571):327(73) «19/20»

**РОССИЙСКАЯ ИСТОРИОГРАФИЯ ПОЛИТИКИ США В ОТНОШЕНИИ ЮЖНОЙ АЗИИ  
(КОНЕЦ XX – НАЧАЛО XXI ВЕКА)***канд. ист. наук, доц. А.П. КОСОВ**(Витебский государственный университет имени П.М. Машерова)*

*Рассматривается российская историография внешней политики США в отношении Южной Азии в постбиполярный период. Данное направление внешнеполитической стратегии Вашингтона является менее разработанным в русскоязычной исторической и политологической литературе, нежели, например, восточноазиатское, ближневосточное или европейское. Это объясняется расстановкой приоритетов во внешней политике Соединенных Штатов и соответственным отражением такого подхода в российских публикациях. Тем не менее, в российской историографии существует ряд публикаций, в которых с разных позиций рассматриваются концептуальные основы внешней политики США в южноазиатском регионе, американо-индийские и американо-пакистанские отношения, влияние ядерного фактора на внешнеполитическую стратегию Вашингтона в Южной Азии, геополитические треугольники США – Индия – КНР и США – Пакистан – КНР и другие проблемы.*

**Ключевые слова:** *внешняя политика США, историография, Южная Азия, постбиполярный период.*

После окончания «холодной войны» роль и место Южной Азии в мировой политике существенно изменились. Изменения коснулись как внешнеполитических ориентаций южноазиатских стран, две из которых в 1998 г. приобрели ядерный статус, так и внешнеполитических подходов в отношении региона ведущих держав мира, особенно мирового лидера – США. Поэтому политика Вашингтона в отношении Южной Азии в постбиполярный период не могла остаться в стороне, обратив на себя внимание мирового экспертного сообщества. В этом плане не стали исключением и российские исследователи, изучающие те или иные аспекты международных отношений в данном регионе.

Цель представленной статьи заключается в том, чтобы рассмотреть российские интерпретации политики Соединенных Штатов в Южной Азии в конце XX – начале XXI в. На сегодняшний день данный аспект в достаточной степени не изучен. В русскоязычном сегменте мировой историографии отсутствуют работы, посвященные изучению российских оценок южноазиатского направления внешней политики Вашингтона. Для достижения поставленной цели необходимо: определить уровень разработанности данной проблематики в российской историографии; раскрыть концептуальные подходы исследователей из России к изучению политики США в южноазиатском регионе в постбиполярный период.

Рассматривая региональную политику США, следует отметить, что южноазиатское направление внешнеполитической стратегии Вашингтона является менее разработанным в русскоязычной исторической и политологической литературе, нежели, например, восточноазиатское, ближневосточное или европейское. Российская историография проблемы в основном сводится к публикациям в периодических изданиях и на информационных сайтах в сети Интернет, хотя имеются и научные монографии по отдельным аспектам данной темы. С одной стороны, такое положение вещей во многом объясняется тем, что исследуется современность. С другой стороны, – расстановкой приоритетов во внешней политике Соединенных Штатов и соответственным отражением этого в российских публикациях.

В российской историографии внешней политики Соединенных Штатов в данном регионе можно выделить следующие направления исследований: роль и место Южной Азии во внешнеполитической стратегии США [1–9]; американо-индийские отношения [10–18]; американо-пакистанские отношения [19–35]; ядерный фактор в Южной Азии и позиция США [36–43; 44, с. 464–503; 45–49]; геополитические конфигурации с участием США и южноазиатских стран [50–54].

**Российские оценки внешнеполитической стратегии США в отношении Южной Азии**

В 1990–2000-е гг. в российской историографии появился ряд работ, посвященных эволюции внешнеполитической стратегии США в отношении Южной Азии. В основном это исследования известных российских востоковедов – В. Я. Белокреницкого, С. И. Лунева, В. Н. Москаленко, Т. Л. Шаумян, Ф. Н. Юрлова и др. [1–9]. В своих работах они констатируют новую геополитическую реальность в регионе, отразившуюся на внешней политике Вашингтона. Из российских публикаций видно, что внешнеполитический курс Соединенных Штатов в Южной Азии определялся уровнем глобального развития системы международных отношений. Как свидетельствуют работы С. И. Лунева, Г. И. Мирского, Ф. Н. Юрлова и др., после окончания «холодной войны» роль Индии во внешнеполитической стратегии США стала повышаться, тогда как роль Пакистана, наоборот, снижаться. Еще существеннее уменьшилось значение для внешней политики Соединенных Штатов Бангладеш и малых стран Южной Азии [5, с. 34; 17, с. 675–681, 700–710; 33]. При этом российские исследователи обращают внимание на то, что Вашингтон

пытался лавировать между Индией и Пакистаном в целях предотвращения потери Исламабада, имевшего определенное влияние на талибов, пришедших к власти в Афганистане, а также поиска путей построения новых отношений с Дели, способных перерасти в стратегическое сотрудничество.

С точки зрения известного востоковеда Г. И. Мирского, после распада СССР новый американский курс в Южной Азии получил название “dehyphenation”, означавший развитие отношений Америки с двумя южноазиатскими державами отдельно, не вмешиваясь в их давний конфликт из-за Кашмира и игнорируя их ядерное соперничество. Этот курс, по мнению ученого, оказался успешным. Американо-индийские отношения стали развиваться по восходящей линии, а прежний перекосяк в сторону Пакистана был устранен [33, с. 60]. Вашингтон перестал безоговорочно поддерживать Исламабад. Как отмечал российский востоковед В. Я. Белокреницкий, во время Каргильского кризиса 1999 г. Америка не захотела встать на сторону Пакистана [20, с. 403]. Неудача Пакистана в вооруженном конфликте с Индией даже привела к правительственному кризису в этой стране. Пакистанские военные обвинили главу правительства Н. Шарифа в капитуляции и сговоре с президентом США, который, по их мнению, поддержал в данном конфликте Индию. В итоге в Исламабаде произошел военный переворот и к власти пришел генерал П. Мушарраф [1, с. 199]. Правда эксперт обращает внимание на то, что, опасаясь разрастания конфликта в условиях обладания сторон ядерным оружием, Вашингтон приложил серьезные усилия для его прекращения, выступив посредником между Дели и Исламабадом [20, с. 404].

Согласно экспертам, лишь после событий 11 сентября 2001 г. отношения Вашингтона с Индией и Пакистаном вновь стали более-менее симметричными. В начале XXI в., как считает Ф. Н. Юрлов из Института востоковедения, «США были вынуждены проводить политику баланса сил в отношениях с Индией и Пакистаном, в зависимости от политической целесообразности и тактической конъюнктуры» [17, с. 705]. Хотя, по признанию специалистов, уровень американо-индийского взаимодействия все равно оказался несоизмеримо выше американо-пакистанских связей. Так, Н. А. Замаева указывает на то, что стремление США укрепить Пакистан в военном отношении стало своеобразной компенсацией за значительное развитие военно-технического сотрудничества Вашингтона с Индией, с которой у Пакистана сохраняются если не враждебные отношения, то, по крайней мере, дух соперничества [23].

По мнению известного востоковеда В. Г. Коргуна, в 2000-е гг. Индия и Пакистан попытались ослабить усиливающийся жесткий контроль Вашингтона над регионом, путем создания межгосударственных барьеров. Одновременно исследователь отмечает, что Дели и Исламабад стремятся извлечь выгоду из американского патронажа в виде получения систем современного оружия [31]. Эксперт считает, что, предвидя ситуацию при которой присутствие американцев в регионе может оказаться неуместным, США стремятся сохранить свою «уместность», спровоцировав вспышку региональной гонки вооружений и напряженность в отношениях между Индией и Пакистаном [31].

Известный американист М. В. Братерский отмечает, что Индия и Пакистан занимают разное место в американской политике, и Вашингтон видит за ними принципиально разные роли. Эксперт подчеркивает, что Исламабад является союзником Соединенных Штатов «по необходимости». В первую очередь, Пакистан нужен американцам как база для операций в Афганистане. Кроме того, он рассматривается Америкой в качестве противовеса быстро поднимающейся Индии и плацдарма для возможного противостояния с КНР. Таким образом, по словам М. В. Братерского, США не рассматривают Пакистан как самостоятельную региональную державу, которая могла бы взять на себя ответственность за стабильность в регионе [3, с. 48]. В то же время, согласно ученому, Индия для Америки – настоящая региональная держава, взявшая де-факто на себя ответственность за стабильность южноазиатского региона, на который США не хотели бы тратить свои ресурсы. Тем более что, несмотря на несоответствие взглядов двух стран на многие проблемы международной жизни, интересы Индии и США по большей части не пересекаются. По сути, как подчеркивает эксперт, Вашингтон признал за Индией статус самостоятельной и ответственной мировой державы [3, с. 48–49]. Подобного взгляда придерживается и И. В. Олсуфьев, который отмечает, что в XXI в. Пакистан утратил для Соединенных Штатов былую роль главного союзника США в Южной Азии, а на передний план в американской политике вышла Индия [39, с. 21].

Таким образом, российские авторы рассматривают внешнеполитическую стратегию США в отношении Южной Азии в постбиполярный период, исходя из развития южноазиатского региона и внешнеполитических целей Вашингтона в мире. Как правило, эксперты сходятся во мнении, что Пакистан утратил для Соединенных Штатов то значение, которое ему придавалось в годы «холодной войны». Индия, наоборот, приобрела для американцев большее значение, нежели в годы «холодной войны».

#### **Американо-индийские отношения в оценках российских исследователей**

Согласно исследователям из России, сближение США и Индии в постбиполярный период было непростым. По словам Ф. Н. Юрлова, в 1990-е гг. американо-индийские отношения еще находились «на ранней стадии оттепели после холодной войны». Стороны пытались преодолеть разногласия в подходах к решению важных проблем внешней политики, оставшихся в наследие от прошлого [17, с. 702]. Подавляющее большинство экспертов отмечает сложности в американо-индийских отношениях. С точки зре-



ния В. Я. Белокреницкого, после прихода к власти в США администрации Клинтона госдепартамент занял критическую в отношении Индии позицию, призывая покончить с фактами нарушения в Кашмире прав человека, репрессиями против мирных жителей [20, с. 380]. Т. Л. Шаумян подчеркивает, что в свою очередь в 1995–2005 гг. Дели часто выступал против инициатив Вашингтона на мировой арене [15, с. 102]. Тем не менее, согласно В. И. Сотникову, в конце 1990-х гг. Вашингтон выделил Индию в качестве доминирующей страны в Южной Азии и стал придавать приоритетное значение американско-индийским отношениям [42, с. 195]. Исследователи называют и конкретные действия Вашингтона, свидетельствующие о намерении Америки сблизиться с Дели. Например, Ф. Н. Юрлов указывает на то, что после некоторых колебаний администрация Клинтона пришла к выводу, что кашмирская проблема должна быть решена Индией и Пакистаном на двусторонней основе с учетом пожеланий народа Кашмира. Такая позиция американцев привела к заметному улучшению американско-индийских отношений [17, с. 739].

В российской историографии распространенной является точка зрения о том, что новый этап в двусторонних отношениях начался после визита в Дели Б. Клинтона в марте 2000 г. По словам Ф. Н. Юрлова, пришедшая в январе 2001 г. в Белый дом администрация Буша-мл. продолжила внешнеполитический курс, намеченный демократами [17, с. 751; 53, с. 6]. После терактов 11 сентября 2001 г. Вашингтон существенно активизировал свою политику в Южной Азии [17, с. 702]. Однако США и Индия не избавились от имевшихся противоречий. Ведь обе страны по-прежнему придерживались разных подходов по ряду актуальных вопросов мирового развития. Если в Соединенных Штатах преобладало мнение о целесообразности вовлечения Индии в сферу мировой деятельности Вашингтона, то в Индии были и есть влиятельные политические силы, не разделяющие такой точки зрения [14]. По мнению Ф. Н. Юрлова, не способствовали активизации американско-индийских отношений и отдельные внешнеполитические шаги США – например, американское вторжение в Ирак в марте 2003 г. Как известно, Дели выступил против одностороннего применения силы в обход ООН. Индийцы считали, что урегулирование ситуации в Ираке возможно только политическими, а не военными методами [17, с. 705–706].

С точки зрения исследователей, ускорение американско-индийские отношения получили с середины 2000-х гг. Так, Ф. Н. Юрлов считает, что, подписав в 2005 г. соглашение о сотрудничестве в ядерной сфере, США и Индия заложили фундамент для партнерства и в других сферах. На декларативном уровне Вашингтон заявил, что рассчитывает на стабильную и процветающую Индию, которая будет играть все возрастающую роль в мировой политике XXI в. [17, с. 680]. Эксперт обращает внимание на то, что Соединенные Штаты надеялись втянуть Индию в орбиту своей внешней политики. С такой оценкой солидарна и Т. Л. Шаумян [15, с. 102].

Рассматривая внешнюю политику США в регионе, исследователи отмечают, что администрация Обамы продолжила курс администрации Буша-мл. [16, с. 4–5]: стремится значительно расширить сферы американско-индийского сотрудничества, т.е. выйти за пределы мирного использования атома с тем, чтобы еще больше вовлечь Дели во взаимодействие с Вашингтоном и постараться максимально увеличить зависимость Индии от США [40, с. 54].

Ф. Н. Юрлов пишет, что со своей стороны, Дели также стремится улучшить отношения с Соединенными Штатами и сделать двустороннее партнерство более конструктивным [16, с. 10]. Правда он отмечает, что в Индии есть влиятельные политические силы (как левые, так и правые), не готовые пойти на полномасштабное сотрудничество с Америкой, тем более на американских условиях [17, с. 681]. К тому же у американцев, как и у индийцев, до сих пор нет убедительного ответа на вопрос: как достичь стратегического партнерства при наличии ряда проблем [16, с. 7; 17, с. 709].

По словам В. Малеева, в период президентства Б. Обамы американцы стали более благосклонно относиться к роли Индии в Афганистане, включая и вопросы безопасности. Как представляется эксперту, у США и Индии общие заботы – обеспечить сравнительно мирную и стабильную ситуацию в Афганистане и Пакистане [12]. Однако, по справедливому мнению И. В. Олсуфьева, США не удалось превратить Индию в своего послушного вассала в Южной Азии. Дели пошел на сотрудничество с Вашингтоном в соответствии со своими национальными интересами [39, с. 22].

Таким образом, российские авторы, анализируя американско-индийские отношения, отмечают заинтересованность Вашингтона в проамериканской Индии, которая нужна американцам по целому ряду причин. Они подчеркивают заинтересованность сторон в партнерских отношениях друг с другом, но при этом отмечают наличие ряда противоречий по актуальным проблемам мирового развития.

#### **Американо-пакистанские отношения в оценках российских исследователей**

Рассматривая эволюцию американско-пакистанских отношений в постбиполярный период, российские авторы указывают на их взлеты и падения. Так, по словам С. И. Лунева, после окончания «холодной войны» Пакистан потерял былое значение для Соединенных Штатов, следствием чего стало сокращение американской помощи. Вашингтон стал рассматривать Исламабад лишь как союзника регионального уровня, полезный американцам в зоне Персидского залива и на Среднем Востоке [5, с. 34]. Более того, эксперты отмечают, что в 1990 г. США ввели в отношении Исламабада санкции по причине подозрений

в стремлении Пакистана обзавестись ядерным оружием [5, с. 34; 22; 34, с. 39; 42, с. 195; 48, с. 39–40]. Как подчеркивает В. Я. Белокреницкий, после окончания операции «Буря в пустыни» американо-пакистанские отношения несколько улучшились. Однако, несмотря на давление представителей американского ВПК, Белый дом не возобновил Исламабаду военную помощь, свернутую в 1990 г. Более того, ведущими в американо-пакистанских отношениях стали проблемы пакистанской ядерной программы и существования в этой стране авторитарного политического режима. Лишь в 1995 г. США отменили многие санкции, что давало возможность возобновить оказание экономической помощи и разрешало военное сотрудничество, размораживая поставки американских вооружений [20, с. 380–381].

Российские авторы считают, что в 1990-е гг. над Пакистаном нависла угроза обвинения в поддержке терроризма. Так, В. Я. Белокреницкий указывает на осложнение американо-пакистанских отношений из-за поддержки Исламабадом движения Талибан, которое предоставило возможность действовать на своей территории боевикам Аль-Каиды [20, с. 399]. Многие в США даже стали рассматривать Пакистан как «страну-изгой, воспитавшую террористов» [20, с. 367–368]. В результате, как отмечают эксперты, поддержка Талибана и Аль-Каиды отрицательно сказалась на американо-пакистанских отношениях и явилась одной из причин международной изоляции Пакистана на рубеже веков [20, с. 407–408; 34, с. 41]. При этом А. В. Воробьев констатирует, что на рубеже XX–XXI вв. в американской политике в отношении Пакистана ведущую роль играли вопросы обеспечения национальной безопасности США и реализации их геополитических интересов [21, с. 23].

По утверждению российских исследователей, трагические события 11 сентября 2001 г. привели к изменению роли и места Пакистана во внешнеполитической стратегии США. Ряд авторов указывает на то, что Вашингтон вновь начал оказывать масштабную поддержку Исламабаду, рассматривая его как потенциальный оплот борьбы с международным терроризмом. Начавшаяся осенью 2001 г. контртеррористическая операция в Афганистане опять сделала Исламабад американским союзником [17, с. 702; 20, с. 429, 456–457; 22; 28; 42, с. 202]. Более того Пакистан был объявлен наиболее важным «союзником» США среди стран, не являющихся членами НАТО [34, с. 33, 41–42; 38, с. 203]. При этом В. Я. Белокреницкий, В. Н. Москаленко, Ф. Н. Юрлов отмечают, что Вашингтон фактически принудил Пакистан к сотрудничеству с антитеррористической коалицией [17, с. 703; 19, с. 26; 34, с. 41–42]. С этого момента, считает А. В. Фененко, США стали преследовать «в отношении Исламабада две цели: 1) получение поддержки в борьбе с талибами, вытесненными в пакистанскую часть «зоны племен»; 2) обеспечение безопасности пакистанского ядерного потенциала» [35, с. 35]. Правда М. В. Братерский обращает внимание на то, что несмотря на статус наиболее важного союзника Вашингтона вне НАТО, США не были обязаны автоматически выступать в защиту Пакистана в случае военного конфликта с его участием [3, с. 42].

Тем не менее, согласно экспертам, Белый дом вознамерился сделать Исламабад послушным младшим партнером. Так, по словам С. А. Оборотова, в конце 2004 г. администрация Буша-мл. приняла решение способствовать становлению Пакистана как умеренной исламской демократии [38, с. 281]. Как отмечает С. Н. Каменев, Белый дом на протяжении всего президентства Дж. Буша-мл. выступал в Конгрессе за предоставление экономической и военной помощи Пакистану [28]. Однако, согласно В. Я. Белокреницкому, в отличие от Индии, американское сотрудничество с Пакистаном в ядерной сфере восстановлено не было. Естественно это вызвало недовольство «лучшего союзника» США [20, с. 457].

Более того, рассматривая развитие американо-пакистанских отношений в XXI в., эксперты подчеркивают их сложность. Так, Н. А. Замараева отмечает наличие множества противоречий между США и Пакистаном, в основном касающихся борьбы с талибами. Так, она полагает, что для американцев Исламабад представляется «неустойчивым» союзником, в то время как пакистанцы считают требования американцев необоснованно завышенными. По ее словам Вашингтон был недоволен вкладом Пакистана в борьбу с терроризмом, а также поддержкой талибов [26]. К тому же, как указывают исследователи, участие Исламабада в антитеррористической кампании в Афганистане, возглавляемой США, вызвало в Пакистане недовольство и рост антиамериканских настроений среди населения [34, с. 26]. Согласно Г. И. Мирскому, многие пуштуны восприняли изгнание американцами талибов из Афганистана как поражение всего пуштунского народа, поскольку их племена, испокон веков проживавшие по обе стороны границы, фактически ее не признавали, считая, что живут в одной пуштунской стране [33, с. 59]. В свою очередь, В. Н. Москаленко и П. В. Топычканов подчеркивают, что активизация использования американцами беспилотных летательных аппаратов против целей в Пакистане привела к массовым протестам пакистанцев. Более того, гибель мирных жителей от беспилотников питала антиамериканские настроения и заставляла некоторых пакистанцев присоединяться к боевикам [34, с. 45]. По словам Н. А. Замараевой, парадокс американо-пакистанских отношений заключается в том, что чем больше США предоставляют военную помощь Исламабаду, тем сильнее антиамериканские настроения внутри страны [22].

Одновременно с этим российские исследователи отмечали тревогу американцев по поводу обстановки в Пакистане. Так, согласно Ф. Н. Юрлову, Вашингтон опасался, что П. Мушарраф мог потерять власть в стране, и тогда судьба Пакистана и всей войны в Афганистане могла оказаться в руках людей,

настроенных менее доброжелательно к США. Еще более тревожил американцев такой сценарий, по которому к власти в Исламабаде могли прийти исламские экстремисты, что означало бы их доступ к ядерному оружию [17, с. 703–704]. С точки зрения В. Я. Белокрыничко, Пакистан проявлял двойственность по отношению к США в их борьбе с терроризмом в Афганистане. С одной стороны, Исламабад помогал Вашингтону бороться с «Аль-Каидой» и другими исламистами, а с другой – продолжал контактировать с противниками американцев, позволяя им вооружаться, вести антиамериканскую пропаганду и т.д. [19] Правда, как отмечает Г. И. Мирский, когда талибы, пользуясь бездействием пакистанских властей, перешли в наступление, Вашингтону стало ясно, что П. Мушарраф не справляется с ролью союзника американцев в регионе. Эксперт указывает, что госсекретарь К. Райс даже пыталась выдвинуть на передний план Б. Бхутто, сделав ее премьером Пакистана, отодвинув на второй план Мушаррафа, но убийство Бхутто перечеркнуло этот сценарий. Американцам не оставалось ничего иного, как согласиться на отстранение от власти Мушаррафа. В итоге, новым главой государства стал муж покойной Беназир – А. А. Зардари. Однако он столкнулся с теми же проблемами, что и предшественник, в том числе с необходимостью вытеснить радикальных исламистов и не допустить появления «Пакистанского Талибана» [33, с. 60]. Тем более что, по мнению российских экспертов, демократический режим А. А. Зардари оказался более слабым, нежели авторитарный режим П. Мушаррафа, чем и воспользовались талибы [40, с. 50].

По мнению Г. И. Мирского, американо-пакистанские отношения существенно осложнились после того как летом 2008 г. президент Дж. Буш-мл. санкционировал наземные рейды в Пакистан, начавшиеся уже осенью. Прямое вторжение американских войск вызвало бурю возмущения среди пакистанцев. Масла в огонь подлило заявление кандидата в президенты США Б. Обамы о том, что если пакистанские вооруженные силы окажутся не в состоянии сами справиться с боевиками, придется вмешаться американцам. Поэтому ученый подчеркивает, что «хуже, чем интервенция американских войск, для пакистанцев, среди которых очень сильны антиамериканские настроения, ничего быть не может» [33, с. 60–61].

Отдельные российские исследователи полагают, что американо-пакистанские отношения при администрации Обамы несколько ухудшились по сравнению с периодом президентства Буша-мл. Хотя, как считает С. Н. Каменев, сразу после своего избрания на пост президента Б. Обама демонстрировал стремление углубить отношения с Исламабадом [28]. Г. И. Мирский указывает на то, что в Вашингтоне решили сделать упор на необходимость оказания прежде всего экономической помощи Пакистану с тем, чтобы облегчить бремя расходов Исламабада на военные нужды и поднять уровень жизни пакистанцев, дабы снизить антиамериканские настроения в данной стране [33, с. 61]. Н. А. Замараева также подчеркивает, что администрация Обамы стала рассматривать Пакистан в качестве важного стратегического союзника в борьбе с терроризмом [25]. Рассматривая позицию Вашингтона в отношении Пакистана, С. М. Самуйлов обращает внимание на то, что администрация Обамы стала оказывать сильный нажим на пакистанские власти с тем, чтобы пакистанцы развернули контрнаступление против талибов. Бездействие Исламабада привело к тому, что американо-пакистанские отношения достигли пика напряженности, которая спала лишь после того, как власти Пакистана перешли к активным действиям против движения «Талибан» [40, с. 51]. Согласно А. В. Фененко из МГУ, ключевым направлением американской политики в отношении Пакистана стала модернизация двусторонней системы взаимодействия с учетом военно-политической ситуации в Афганистане [35, с. 23, 38].

Н. А. Замараева подчеркивает, что продолжение американского курса в отношении Пакистана (ключевой союзник в переговорном процессе по вопросу мирного урегулирования в Афганистане) осталось приоритетным для американских демократов во время избирательной кампании 2012 г. Соответственно переизбрание Б. Обамы на второй президентский срок подтверждает продолжение курса США в регионе [27]. Она характеризует статус американо-пакистанских отношений как «противоборство» в рамках стратегического партнерства. По ее мнению, каждая сторона продемонстрировала за последние годы потенциал и методы отстаивания национальных интересов в регионе. При этом каждая из сторон заинтересована в долгосрочном сотрудничестве как на двустороннем, так и региональном уровнях [27].

Однако впоследствии, по словам Н. А. Замараевой, вывод американских войск из Афганистана, переориентация Белого дома на АТР, конфликты в Сирии и Ираке оставили в прошлом необходимость Вашингтона учитывать позиции Исламабада [24].

Другие эксперты придерживаются несколько иной точки зрения. Так, согласно В. А. Малееву, сегодня любое правительство США и Пакистана объективно должны поддерживать нормальные отношения друг с другом, так как у них нет иного выхода. Исходя из этого, тезис об ослаблении американо-пакистанских связей не имеет под собой оснований. Более того, исследователь предсказывает этому альянсу долгое будущее. По его словам, после ухода войск Запада из Афганистана Пакистан будет еще большим проводником и исполнителем планов Вашингтона по подчинению Южной и Юго-Западной Азии интересам США [32]. К тому же В. А. Малеев указывает на то, что главной причиной благодаря которой Вашингтон не может игнорировать интересы Пакистана в регионе является его ядерный статус [32].

Эксперт В. Куликов также считает, что американцы приняли решение об укреплении не только политического, но и военно-стратегического сотрудничества с Пакистаном. К таким шагам Вашингтон подталкивает ряд обстоятельств, среди которых принадлежность Пакистана к числу ядерных держав, согласие этой страны поддержать спонсируемую Вашингтоном саудовскую антииemenскую коалицию и, таким образом, встать на защиту интересов не только Саудовской Аравии, но и США в регионе [51].

Итак, исследователи анализируют комплекс причин, вызвавших сложности в американо-пакистанских отношениях. Все без исключения эксперты подчеркивают, что после окончания «холодной войны» Пакистан утратил прежнее значение во внешнеполитической стратегии США. По общепринятому в российской историографии мнению, лишь после событий 11 сентября 2001 г. роль Исламабада во внешнеполитической стратегии Соединенных Штатов вновь повысилась. Однако двусторонние отношения не стали безоблачными, в связи с разным видением сторонами борьбы с терроризмом.

#### **Эксперты о реакции США на проблему ядерного нераспространения в Южной Азии**

В российской историографии насчитывается немало публикаций, рассматривающих проблему ядерного нераспространения в мире. Неудивительно, что стратегическая ситуация в Южной Азии, связанная с появлением там ядерного оружия, стала предметом всестороннего изучения исследователей. На сегодняшний день появился ряд работ, посвященных данной проблематике, особенно после проведенных в 1998 г. Индией и Пакистаном ядерных испытаний. Из имеющихся публикаций можно выделить исследование В. Н. Москаленко, С. А. Оборотова, Р. М. Тимербаева, А. А. Шилина, Ф. Н. Юрлова и др., в которых уделяется внимание политике контрраспространения США в условиях стремления Дели и Исламабада стать ядерными державами [7; 38; 42–49].

По признанию российских авторов, все попытки США предотвратить появление у Индии и Пакистана ядерного оружия не имели успеха, хотя в некоторые периоды казалось, что решение проблемы американцами было найдено. Еще в 1994 г. В. Ф. Давыдов отмечал, что самые значительные трудности возникали перед Вашингтоном в попытках предотвратить распространение ОМУ в Южной Азии. Ученый обращал внимание, что Дели негативно относился к идее создания безъядерной зоны в регионе. По его мнению, американское давление принесло временные результаты: возникла возможность оказания дипломатического воздействия на Дели и Исламабад [37, с. 23]. При этом, по словам В. Я. Белокреницкого, Индия подвергалась более жесткому давлению со стороны Америки, нежели Пакистан [20, с. 399].

Российские исследователи подчеркивают, что после индийских ядерных испытаний 11 мая 1998 г. Соединенные Штаты пытались не допустить подобных действий со стороны Исламабада, поскольку это наносило серьезный удар по режиму нераспространения ОМУ. По словам С. А. Оборотова, в первые две недели после ядерных испытаний усилия Вашингтона были направлены на решение двух задач: политической и экономической изоляции Индии и сдерживания Пакистана от ответных действий [38, с. 136]. Как указывает В. И. Сотников, американцы предложили Пакистану ряд выгодных предложений в военно-экономической сфере лишь бы предостеречь Исламабад от шагов, подобных индийским [42, с. 116]. Правда, 28 мая 1998 г. Пакистан осуществил серию «ответных» ядерных испытаний и Вашингтон заявил о применении к Исламабаду санкций [38, с. 138–139]. Согласно Р. М. Тимербаеву, после проведения Индией и Пакистаном ядерных взрывов наиболее жесткие действия в их отношении были предприняты Вашингтоном, который в соответствии с законом 1994 г., известном также как поправка Гленна и рядом других законодательных актов наложил запрет на экспорт чувствительных технологий, прекратил военную и иностранную помощь, а также предоставление кредитов и запретил американским коммерческим банкам предоставлять займы правительствам Индии и Пакистана [43, с. 19]. Однако, с точки зрения С. А. Оборотова, Вашингтону не удалось добиться какого-либо прогресса в этом направлении [38, с. 158]. Поэтому через некоторое время администрация Клинтона была вынуждена скорректировать свой внешнеполитический курс относительно ядерной проблемы в Южной Азии. Пришедшие в начале 2001 г. в Белый дом республиканцы продолжили начатую демократами политику.

С точки зрения российских исследователей, республиканская администрация Буша-мл. пошла на беспрецедентные уступки Индии при заключении с ней «ядерной сделки» и налаживании полномасштабного сотрудничества в сфере мирного использования атома [40; 41]. Хотя, как отмечает Ф. Н. Юрлов, в ходе американо-индийских переговоров между сторонами возникли серьезные проблемы [49, с. 6]. Эксперты указывают, что администрация Буша-мл. стала рассматривать Индию не как проблему режима нераспространения, а как партнера в борьбе с распространением оружия массового уничтожения [40, с. 41]. Они объясняют такую свехуступчивость американцев в первую очередь геополитическими расчетами и намерениями Вашингтона, а уже затем американской заинтересованностью в укреплении режима нераспространения и, следовательно, собственной безопасности [40, с. 38]. По мнению исследователей, с помощью данного соглашения Вашингтон попытался вовлечь Дели в «войну с международным терроризмом». Правда, Индия отказалась посылать свои войска в Ирак. Кроме того, американцы намеривались вытеснить Россию в качестве главного поставщика вооружений Индии [40, с. 43].

Российские авторы, рассматривая этапы заключения «ядерной сделки» между Вашингтоном и Дели, указывают на кардинальное изменение политики США в отношении Индии. Экспертами подчеркивается, что де-факто Соединенные Штаты признали Индию ядерным государством [39; 40; 41]. Более того, И. В. Олсуфьев подчеркивает, что Индии удалось получить больше выгод от заключения «ядерной сделки», чем США [39, с. 23]. В итоге, ядерный фактор не смог стать основой для построения стратегических отношений, хотя и создал новую модель партнерства, в которых Вашингтон и Дели расширяют сферы сотрудничества, признавая наличие ряда расхождений [36, с. 22].

Со своей стороны, Пакистан, выступивший с наиболее острой критикой в адрес американо-индийского соглашения о сотрудничестве в области ядерной энергетики, также предпринял попытки договориться с Соединенными Штатами о заключении аналогичного ядерного соглашения, однако американцы ответили отказом, что лишний раз подчеркивает, что в геополитическом плане в настоящее время Индия важнее для США, нежели Пакистан. Поэтому налаживание полномасштабного стратегического американо-индийского партнерства в сфере мирного атома исследователи относят к одному из немногих внешнеполитических успехов республиканской администрации Буша-мл. [40, с. 49].

Таким образом, российские эксперты, рассматривая политику США в Южной Азии, ставят в центр внимания ядерный фактор. Справедливыми во всех отношениях являются их суждения о том, что реакция Соединенных Штатов на ядерные взрывы, произведенные Индией и Пакистаном, являлась весьма предсказуемой. Сначала Вашингтон попытался ввести санкции в отношении двух южноазиатских держав, а затем попытался навязать свои правила урегулирования возникшей ядерной проблемы. В конечном итоге США были вынуждены признать ядерный статус южноазиатских государств.

#### **Исследователи о конфигурациях «США – Индия – КНР» и «США – Пакистан – КНР»**

Среди российских публикаций, посвященных международным отношениям в Азии, значительное место занимают исследования о геополитических треугольниках «США – Индия – КНР» и «США – Пакистан – КНР». В первую очередь это связано с разворачивающимся соперничеством между Вашингтоном и Пекином за преобладание в мире, в том числе и в южноазиатском регионе.

Многие российские исследователи обращают внимание на попытки Вашингтона использовать Индию в качестве одного из инструментов сдерживания КНР [16, с. 4; 50]. По словам С. А. Оборотова, Индия является идеальным вариантом для Вашингтона в качестве противовеса Пекину, поскольку она сопоставима с КНР по геополитическому потенциалу. К тому же, на руку американцам и наличие множества противоречий между Дели и Пекином, затрудняющие их тесное сближение [38, с. 94]. Эксперт отмечает, что именно в 1990-е гг., особенно после Тайваньского кризиса 1995–1996 гг., впервые в истории американо-индийских отношений Вашингтон пришел к пониманию того факта, что сближение с Дели соответствует национальным интересам США [38, с. 91]. Как считает Ф. Н. Юрлов, расширение китайского влияния в Южной Азии вызвало глубокую озабоченность Вашингтона. Поэтому американцами была поставлена задача сохранить мощное военное присутствие США в этом районе мира. По этой причине предлагалось уделять больше внимания роли Индии в региональном балансе сил. Незадолго до трагических событий 11 сентября 2001 г. Вашингтон наметил стратегию сближения с Дели [17, с. 701].

В XXI в. Соединенные Штаты взяли курс на вовлечение Индии в орбиту своей внешней политики. С таких позиций российские исследователи рассматривают и заключение соглашения между Вашингтоном и Дели. Как отмечает С. А. Оборотов, «главной мотивацией администрации Буша-мл. в заключении ядерного соглашения с Индией являются долгосрочные геополитические расчеты на то, что более мощная и дружелюбно-настроенная Индия будет представлять идеальный противовес Китаю в системе нового мирового порядка» [38, с. 244]. Об этом же пишут С. М. Самуйлов и И. В. Олсуфьев из Института США и Канады РАН. Они указывают на расчеты США вовлечь Индию в сферу своего влияния и сделать ее стратегическим союзником. В этом случае Вашингтон может сформировать прозападный «демократический альянс» в лице США, Индии, Японии, Австралии, который будет, по меньшей мере, эффективно сдерживать и геополитически уравновешивать усиливающиеся КНР и ШОС [39, с. 21; 40, с. 41].

Согласно А. Ф. Клименко из Института Дальнего Востока РАН, США придают большое значение Индии в плане «сдерживания» КНР. Однако, по справедливому замечанию эксперта, между Вашингтоном и Индией еще не достигнут необходимый для данной цели уровень взаимодействия. Более того, у сторон разные взгляды на те или иные актуальные проблемы мировой политики. США и Индия имеют разные подходы к иранской ядерной проблеме: в отличие от Вашингтона Дели не стремится к ужесточению политики в отношении Тегерана. Эксперт даже считает, что разногласия по данной проблеме могут стать существенным препятствием для развития американо-индийских отношений [50, с. 63–64].

В свою очередь Индия, по замечанию Т. Л. Шаумян, учитывая интересы США в своей региональной политике, рассчитывает на обеспечение своих собственных национальных интересов, а также укрепление своих позиций в отношении КНР [15, с. 119]. Ф. Н. Юрлов также пишет о том, что в своих отношениях с США, как и с другими странами, Индия, скорее всего, будет позиционировать себя как будущая великая держава, а не младший партнер [54, с. 10]. Тем более что с точки зрения исследователя, в

треугольнике США – Индия – КНР Вашингтон отдает предпочтение именно Китаю как самому крупному торгово-экономическому партнеру и одновременно возможному будущему политическому оппоненту. По словам Ф. Н. Юрлова, наблюдается двойственное отношение Америки к Китаю и Индии. Она хочет вовлечь Индию в качестве союзника в своем предполагаемом противостоянии с Китаем. Но Индия вряд ли станет частью откровенного антикитайского блока, что создало бы напряженность на ее границах. Политическое «сдерживание» Китая также не отвечает ее интересам [54, с. 10].

Наряду с треугольником США – Индия – КНР российские исследователи также рассматривают треугольник США – Пакистан – КНР. Так, А. В. Фененко констатирует, что в США вызывают большое раздражение попытки укрепления влияния в регионе КНР через механизмы ШОС или китайско-пакистанского партнерства [35, с. 45]. Поэтому, по мнению В. А. Малеева, и США, и Китай, исходя из своих глобальных интересов, будут продолжать разыгрывать региональную карту, используя до определенной степени Пакистан как рычаг давления друг на друга, а также на Индию – еще одного крупного политического игрока [52]. По мнению В. Куликова, решающим фактором в сфере американо-пакистанского сотрудничества, безусловно, является заметное развитие в последнее время пакистано-китайского военного сотрудничества, чего Вашингтон совершенно не желает допускать и стремится противопоставить действиям КНР свои «выгодные» предложения Исламабаду в военно-техническом сотрудничестве [51]. Согласно эксперту, в целях сохранения Пакистана в зоне своего влияния, в конце 2014 г. США объявили о продаже Исламабаду партии вооружений [51]. В. Куликов считает, что Пакистан превращается в арену активной борьбы за влияние в этой стране между Вашингтоном и Пекином, а также между производителями вооружений и военной техники из США и КНР [51].

Таким образом, в основном российские исследователи рассматривают действия Вашингтона в Южной Азии в контексте американо-китайского геополитического соперничества. Общепринятым является их утверждение о том, что Америка пытается противопоставить Пекину Дели в качестве геополитического балансира в регионе, а также не допустить чрезмерного китайско-пакистанского сближения.

Заключение. Изучение российских публикаций показывает, что внешняя политика США в отношении Южной Азии в постбиполярный период является в российской историографии менее изученной, нежели другие региональные направления внешнеполитической стратегии Вашингтона. В частности, на сегодняшний день отсутствуют фундаментальные работы, посвященные действиям американцев в данном регионе. Тем не менее, существуют отдельные публикации, в которых с разных позиций рассматриваются концептуальные основы внешней политики Соединенных Штатов в южноазиатском регионе, американо-индийские и американо-пакистанские отношения, влияние ядерного фактора на внешнеполитическую стратегию США в Южной Азии, геополитические треугольники США – Индия – КНР и США – Пакистан – КНР. Характеризуя внешнюю политику Вашингтона в регионе, большинство исследователей придерживается примерно одинаковых оценок. Как правило, расхождения у российских авторов касаются лишь частных аспектов внешнеполитической деятельности Соединенных Штатов в Южной Азии.

#### ЛИТЕРАТУРА

1. Белокреницкий, В. Я. Южная Азия в мировой политике / В. Я. Белокреницкий, В. Н. Москаленко, Т. Л. Шаумян. – М. : Междунар. отношения, 2003. – 365 с.
2. Белокреницкий, В. Я. Южная Азия в современном политическом мире: Взгляд из Москвы / В. Я. Белокреницкий, В. Н. Москаленко, Т. Л. Шаумян. – Lewiston, N. Y. : Edwin Mellen Press, 2001. – 414 с.
3. Братерский, М. В. Вашингтон и новые региональные державы Азии / М. В. Братерский // США – Канада: экономика, политика, культура. – 2007. – № 3. – С. 39–58.
4. Лунев, С. И. Дипломатия в Южной Азии / С. И. Лунев. – М. : Наука, 1993. – 196 с.
5. Лунев, С. И. Межгосударственные отношения в Южной Азии (региональные и глобальные измерения) : автореф. дис. ... докт. ист. наук : 07.00.03 / С. И. Лунев. – М., 1994. – 35 с.
6. Лунев, С. И. Трансформация мировой системы и крупнейшие страны Евразии / С. И. Лунев, Г. К. Широков. – М. : Academia, 2001. – 304 с.
7. Moskalenko, V. Russia's Security and the Geopolitical Situation in South Asia / V. Moskalenko, T. Shaumian // Russia and Asia. The Emerging Security Agenda / SIPRI ; ed. by G. Chufirin. – Oxford Univ. Press, 1999. – P. 229–246.
8. Широков, Г. К. Россия, Китай и Индия в современных глобальных процессах / Г. К. Широков, С. И. Лунев. – М. : ИВ РАН, 1998. – 160 с.
9. Южная Азия: конфликты и геополитика / В. Я. Белокреницкий [и др.]. – М. : ИВ РАН, 1999. – 174 с.
10. Антипин, А. Индия – США: кто в ком больше нуждается? / А. Антипин // Компас. – 2013. – № 34. – С. 29–30.
11. Кармалито, С. Индия – США: готовность к наращиванию стратегического партнерства вопреки сохраняющимся неопределенностям / С. Кармалито // Компас. – 2009. – № 32. – С. 30–42.
12. Малеев, В. К итогам визита госсекретаря Д. Керри в Индию [Электронный ресурс] / В. Малеев // Новое Восточное Обозрение. – 2013. – 09 июля. – Режим доступа: <http://ru.journal-neo.org/2013/07/09/k-itogam-vizita-gossekretery-a-ssha-d-kerri-v-indiyu/>. – Дата доступа: 23.09.2015.
13. Протопопова, Е. Индия – США: укрепление сотрудничества на основе взаимовыгодного партнерства / Е. Протопопова // Компас. – 2010. – № 48. – С. 42–46.

14. Топычканов, П. Между Путиным и Обамой: как России не потерять Индию [Электронный ресурс] / П. Топычканов // РосБизнесКонсалтинг. – 2014. – 10 декабря. – Режим доступа: <http://daily.rbc.ru/opinions/politics/10/12/2014/5488588b2ae596ce1d2c9f7f>. – Дата доступа: 03.07.2015.
15. Шаумян, Т. Л. Независимая внешняя политика в условиях глобальной взаимозависимости: опыт Индии / Т. Л. Шаумян // Вестн. Моск. ун-та. Сер. 25: Междунар. отношения и мир. политика. – 2011. – № 1. – С. 98–129.
16. Юрлов, Ф. Н. Внешнеполитические приоритеты: амбиции и проблемы / Ф. Н. Юрлов // Азия и Африка сегодня. – 2011. – № 8. – С. 2–10.
17. Юрлов, Ф. Н. История Индии. XX век / Ф. Н. Юрлов, Е. С. Юрлова. – М. : ИВ РАН, 2010. – 920 с.
18. Юрлов, Ф. Н. США и Индия: нелегкий путь к партнерству / Ф. Н. Юрлов // Азия и Африка сегодня. – 2002. – № 2. – С. 16–22.
19. Белокреницкий, В. Я. Война в горах. Талибы и пакистано-афганское приграничье / В. Я. Белокреницкий // Азия и Африка сегодня. – 2012. – № 7. – С. 24–28.
20. Белокреницкий, В. Я. История Пакистана. XX век / В. Я. Белокреницкий, В. Н. Москаленко. – М. : ИВ РАН : Крафт+, 2008. – 576 с.
21. Воробьев, А. В. Политика США в отношении Исламской Республики Пакистан на рубеже XX – XXI вв. : автореф. дис. ... канд. ист. наук : 07.00.03 / А. В. Воробьев. – Казань, 2011. – 25 с.
22. Замараева, Н. А. Кризис региональной стратегии США на примере Пакистана [Электронный ресурс] / Н. А. Замараева // Ин-т Ближнего Востока. – 2008. – Режим доступа: <http://www.iimes.ru/rus/stat/2008/23-01-08.htm>. – Дата доступа: 25.08.2015.
23. Замараева, Н. Новый этап пакистано-американского военного сотрудничества [Электронный ресурс] / Н. Замараева // Ин-т Ближнего Востока. – 2008. – 12 января. – Режим доступа: <http://www.iimes.ru/?p=6644>. – Дата доступа: 23.09.2015.
24. Замараева, Н. Пакистан: внешняя политика премьер-министра Н. Шарифа [Электронный ресурс] / Н. Замараева // Новое Восточное Обозрение. – 2014. – 11 июля. – Режим доступа: <http://ru.journal-neo.org/2014/07/11/pakistan-vneshnyaya-politika-prem-er-ministra-n-sharifa/>. – Дата доступа: 01.08.2015.
25. Замараева, Н. Пакистан – США: на пути к возобновлению стратегического диалога [Электронный ресурс] / Н. Замараева // Ин-т Ближнего Востока. – 2013. – 29 октября. – Режим доступа: <http://www.iimes.ru/?p=18540#more-18540>. – Дата доступа: 23.09.2015.
26. Замараева, Н. Пакистан – США: накануне встречи на высшем уровне [Электронный ресурс] / Н. Замараева // Ин-т Ближнего Востока. – 2013. – 22 октября. – Режим доступа: <http://www.iimes.ru/?p=18501#more-18501>. – Дата доступа: 23.09.2015.
27. Замараева, Н. Пакистан в стратегии США после переизбрания Б. Обамы на второй президентский срок [Электронный ресурс] / Н. Замараева // Ин-т Ближнего Востока. – 2012. – 25 ноября. – Режим доступа: <http://www.iimes.ru/?p=16165>. – Дата доступа: 23.09.2015.
28. Каменев, С. Н. Развитие пакистано-американских отношений после вступления в должность Барака Обама [Электронный ресурс] / С. Н. Каменев // Ин-т Ближнего Востока. – 2009. – 30 января. – Режим доступа: <http://www.iimes.ru/rus/stat/2009/30-01-09a.htm>. – Дата доступа: 21.09.2015.
29. Карманов, Д. Пакистан и США пытаются улучшить отношения / Д. Карманов // Компас. – 2011. – № 18. – С. 10–13.
30. Кирсанов, Д. США – Пакистан: кратковременное обострение отношений без угрозы серьезного охлаждения / Д. Кирсанов // Компас. – 2009. – № 45. – С. 62–67.
31. Коргун, В. Г. США в зоне «проблемного треугольника» [Электронный ресурс] / В. Г. Коргун // Ин-т Ближнего Востока. – 2005. – 28 июня. – Режим доступа: <http://www.iimes.ru/?p=3705>. – Дата доступа: 23.09.2015.
32. Малеев, В. А. Пакистано-американские отношения и их роль в сохранении стабильности в Южной и Юго-Западной Азии [Электронный ресурс] / В. А. Малеев // Новое Восточное Обозрение. – 2013. – 04 апреля. – Режим доступа: <http://ru.journal-neo.org/2013/04/04/pakistano-amerikanskie-otnosheniya-i-ih-rol-v-sohraneni-stabilnosti-v-yuzhnoj-i-yugo-zapadnoj-azii/>. – Дата доступа: 01.08.2015.
33. Мирский, Г. США и Пакистан: альянс, разрушаемый талибами? / Г. Мирский // Мир. экономика и междунар. отношения. – 2009. – № 3. – С. 58–63.
34. Москаленко, В. Сила и слабость Пакистана / В. Москаленко, П. Топычканов. – М. : Моск. Центр Карнеги, 2013. – 75 с.
35. Фененко, А. В. Проблематика «АфПак» в мировой политике / А. В. Фененко // Вестн. Моск. ун-та. Сер. 25: Междунар. отношения и мир. политика. – 2013. – № 2. – С. 23–48.
36. Гаврилова, В. А. Развитие американо-индийских отношений в 1993 – 2012 гг. (роль ядерного фактора) : автореф. дис. ... канд. ист. наук : 07.00.03 / В. А. Гаврилова. – Томск, 2015. – 23 с.
37. Давыдов, В. Ф. Россия и США: перед вызовом ядерного распространения / В. Ф. Давыдов // США : экономика, политика, идеология. – 1994. – № 1. – С. 18–27.
38. Оборотов, С. А. Ядерный фактор в американо-индийских отношениях: 1991 – 2008 / С. А. Оборотов. – М. : Либроком, 2009. – 320 с.
39. Олсуфьев, И. В. Формирование и развитие политики США в отношении ядерного потенциала Индии : 1998 – 2008 гг. : автореф. дис. ... канд. пол. наук : 23.00.04 / И. В. Олсуфьев. – М., 2011. – 24 с.
40. Самуйлов, С. М. США – Индия: ядерное партнерство и геополитика / С. М. Самуйлов, И. В. Олсуфьев // США – Канада: экономика, политика, культура. – 2010. – № 4. – С. 37–56.
41. Самуйлов, С. «Ядерная сделка» между США и Индией / С. Самуйлов, И. Олсуфьев // Свободная мысль. – 2011. – № 6. – С. 17–30.
42. Сотников, В. И. Ядерная проблема в индийско-пакистанских отношениях (вторая половина XX – начало XXI века) / В. И. Сотников. – М. : Науч. книга, 2003. – 256 с.

43. Тимербаев, Р. Ядерная ситуация в Южной Азии и ее влияние на региональную и международную безопасность / Р. Тимербаев // Научные записки ПИР-Центра. – № 17. Проблемы распространения и нераспространения в Южной Азии: состояние и перспективы. – М., 2001. – С. 5–35.
44. Фененко, А. В. Современная международная безопасность: Ядерный фактор / А. В. Фененко ; отв. ред. В. А. Веселов. – М. : ЗАО Изд-во «Аспект Пресс», 2013. – 573 с.
45. Фененко, А. В. Теория и практика контрраспространения во внешнеполитической стратегии США / А. В. Фененко ; отв. ред. А. Д. Богатуров, В. А. Веселов. – М. : Изд-во ЛКИ, 2007. – 246 с.
46. Чуфрин, Г. И. Ядерный фактор как источник новых конфликтных ситуаций и угроз национальной безопасности на Южном направлении / Г. И. Чуфрин, В. Н. Москаленко, Т. Л. Шаумян. – М. : Рос. центр стратегич. и междунар. исследований, 1994. – 86 с.
47. Шилин, А. А. Стратегический баланс в Южной Азии / А. А. Шилин. – М. : Науч. книга, 2004. – 288 с.
48. Шилин, А. Эскалация вооружений в Южной Азии / А. Шилин // Научные записки ПИР-Центра. – № 17. Проблемы распространения и нераспространения в Южной Азии: состояние и перспективы. – М., 2001. – С. 36–61.
49. Юрлов, Ф. Н. Индия: ядерная энергетика и геополитика / Ф. Н. Юрлов // Азия и Африка сегодня. – 2013. – № 11. – С. 2–9.
50. Клименко, А. Ф. Новая военная стратегия США и эволюция американо-китайско-индийских отношений в АТР в сфере проблем безопасности / А. Ф. Клименко // Китай в мировой и региональной политике. История и современность. – 2012. – Т. 17, № 17. – С. 58–72.
51. Куликов, В. Пакистан превращается в арену борьбы США с Китаем [Электронный ресурс] / В. Куликов // Новое Восточное Обозрение. – 2015. – 27 апреля. – Режим доступа: <http://ru.journal-neo.org/2015/04/27/pakistan-prevrashhaetsya-v-arenu-bor-by-ssha-s-kitaem/>. – Дата доступа: 01.08.2015.
52. Малеев, В. А. Пакистан – Китай – США: взаимодействие ради стабильности? [Электронный ресурс] / В. А. Малеев // Новое Восточное Обозрение. – 2013. – 11 апреля. – Режим доступа: <http://ru.journal-neo.org/2013/04/11/pakistan-kitaj-ssha-vzaimodejstvie-radi-stabil-nosti/>. – Дата доступа: 01.08.2015.
53. Юрлов, Ф. Н. КНР, Индия и США: соотношение сил меняется / Ф. Н. Юрлов // Азия и Африка сегодня. – 2013. – № 1. – С. 2–9.
54. Юрлов, Ф. Н. КНР, Индия и США: соотношение сил меняется / Ф. Н. Юрлов // Азия и Африка сегодня. – 2013. – № 2. – С. 2–10.

*Поступила 23.11.15*

## THE RUSSIAN HISTORIOGRAPHY OF THE U.S. POLICY TOWARDS THE SOUTH ASIA (END XX – EARLY XXI CENTURY)

A. KOSOV

*In the article the Russian historiography of the U.S. foreign policy towards the South Asia in the post-bipolar period is considered. This direction of Washington's foreign policy strategy in the Russian-language historical and political science literature than, for example, East Asian, Middle Eastern or European directions is less developed. It is explained by arrangement of priorities in the U.S. foreign policy and corresponding reflection of such approach in the Russian publications. Nevertheless, in the Russian historiography there is a number of publications in which from different positions conceptual basics of the U.S. foreign policy in the South Asian region are covered, the U.S. – India and the U.S. – Pakistan relations, the impact of the nuclear factor in Washington's foreign policy strategy in the South Asia, geopolitical triangles of the USA – India – the PRC and the USA – Pakistan – the PRC and other problems.*

**Keywords:** *US foreign policy, historiography, South Asia, post-bipolar period.*



УДК 329.78(476) «1920»

**КОМСОМОЛ БЕЛАРУСИ В ПРОЦЕССЕ СОЦИАЛИЗАЦИИ МОЛОДЕЖИ  
(1920-е гг.)**

*канд. ист. наук Н.Е. МУСИНА  
(Витебский государственный медицинский университет)*

*Рассматриваются место и роль комсомольской организации в процессе социализации молодежи в Беларуси в 1920-е годы. С первых лет существования Коммунистический союз молодежи (КСМ) становился важным орудием партийного воздействия на молодежь, воспитания ее в духе революционных идеалов. Особый статус КСМ в политической системе общества обеспечивал при этом большие возможности, средства и методы воздействия на молодежь. Выполняя целый ряд функций, он становился важнейшим институтом социализации. При этом многообразные источники, отражающие происходящие события, отношение молодых людей к КСМ, позволяют представить этот процесс «изнутри», глазами самого молодого человека тех лет. В результате процесс социализации и роль рассматриваемой организации при этом выглядят не столь однозначными.*

**Ключевые слова:** комсомол, молодежь, социализация.

**Введение.** В сентябре 2015 года исполнилось 95 лет со дня проведения I съезда Коммунистического союза молодежи Беларуси. Это событие – достаточно серьезный повод для осмысления истории и опыта деятельности этой организации, ее роли в жизни общества, страны, а также в жизни самих молодых людей, в процессе их социализации.

Тема истории комсомола, в том числе и КСМБ, занимает достаточно большое место в советской историографии. Однако, отдавая должное той работе, которую проделали историки ранее, следует отметить ее односторонность. История комсомола представлялась именно как история организации. Основное внимание уделялось ее участию и роли в послереволюционных общественных преобразованиях, связанных со строительством социализма, под непосредственным руководством коммунистической партии. В исследованиях, публикациях прошлых лет, посвященных Коммунистическому союзу молодежи, в большей степени отражалась событийно-фактологическая сторона деятельности данной молодежной организации. При этом недостаточно изученной оказалась проблема места и роли комсомола в жизни самих молодых людей, мотивам их вступления, характеру участия (или неучастия) в организации и т.п., одним словом, всему тому, что отражало бы представителя молодого поколения в переломную эпоху. Реальная история требует более глубокого и объективного анализа деятельности этой организации, ее роли в жизни молодого поколения. При этом вовсе не ставится задача переписывания этой истории заново.

Итак, целью данной статьи стал анализ места и роли комсомольской организации первых лет существования в процессе социализации молодых людей в условиях Беларуси 1920-х годов.

**Основная часть.** В качестве источников были использованы заметки в периодической печати, протоколы и материалы «обследований» комсомольских организаций, то есть те документы, которые позволили бы взглянуть на происходящее глазами обычного человека изучаемого времени. Об отношении самой молодежи к КСМ, о той роли, которую союз играл в жизни молодых людей, в частности, свидетельствуют материалы проводимых в 1920-е годы (и довольно активно) исследований производственных ячеек комсомольской организации. Так, результаты одного из них, организованных комиссией ЦК ЛКСМБ совместно с редакцией газеты «Чырвоная змена» в 1928 г. в г. Борисове и представленных на 233 листах, содержат немало интересного о жизни молодых людей, мотивах их поведения, ментальных установках и пр. [1].

На первый взгляд, большую помощь в изучении обозначенной проблемы могли бы оказать опубликованные воспоминания первых комсомольцев, в том числе комсомольцев Беларуси [2]. Однако они не дают полной картины места и роли КСМ в жизни широких слоев молодежи. Их субъективность, тенденциозность и идеологизированность вполне понятны. Личностное отношение в них к участию в организации, ее деятельности, как и восприятие происходящих событий в целом, было подчинено общей установке отражения «славного, героического прошлого» в духе революционной романтики. Вряд ли можно было избежать политизации и идеологизации проблематики, связанной с деятельностью КСМ, в прежних условиях. Впрочем, часть молодых людей действительно воспринимала происходящее подобным образом и выражала готовность пожертвовать своим благополучием и даже жизнью во имя революционных идеалов. В то же время отсутствие необходимых материальных условий, безусловно, сказывалось на психологическом состоянии части молодых людей, что проявлялось в неустойчивости, исканиях, разочарованиях. В таких условиях проявлять и сохранять оптимизм, романтическую настроенность было действительно сложно и оказалось по силам далеко не всей молодежи.

Прежде чем говорить о той роли, которую сыграл Коммунистический союз молодежи в социализации молодого поколения в 1920-е годы, следует отметить особый статус этой общественной организации, ее место в политической системе общества. Ее создание регулировалось не столько правовыми, сколько партийными актами. Предусматривалось государственное финансирование Союза, о чем говорилось при его оформлении на I съезде РКСМ в 1918 г., было отражено в соответствующей резолюции и в дальнейшем реализовывалось на практике<sup>1</sup>. Хотя в программно-уставных документах Коммунистического союза молодежи не содержалось определения этой организации как политической, сущность ее являлась таковой *фактически*. Поскольку в качестве одной из основных целей Союза декларировалась широкая пропаганда идей коммунизма среди рабочей и крестьянской молодежи, обозначена была и вполне четкая идеологическая окраска. Программные цели КСМ были связаны с классовым пролетарским воспитанием молодежи. Все это позволяло вполне определенно сформулировать систему ценностей и идеалов для подрастающего поколения.

Таким образом, особое положение, политический характер деятельности Коммунистического союза молодежи с самого начала обеспечивали ему значительные ресурсы и позволяли использовать разнообразные методы для воздействия на широкие слои молодежи в процессе их социализации.

КСМБ придерживался уставных и программных положений, провозглашенных на I съезде РКСМ. С самого начала были обозначены и основные установки на непримиримость по отношению к другим (некоммунистическим) организациям молодежи на последующие годы как в центре, так и в союзных республиках. Во взаимоотношениях с другими общественными организациями, альтернативными молодежными объединениями действовали принципы не плюрализма и здоровой конкуренции, а установки на их вытеснение, борьбу с ними и подчинение своему влиянию. Так, например, вскоре после I съезда и организационного оформления комсомола Беларуси на проходившем в ноябре 1920 г. первом Пленуме ЦК КСМ Белоруссии, когда, по признанию самих его участников, политическое положение в Белоруссии казалось еще неопределенным, звучали призывы ликвидировать организацию бойскаутов, бороться с Югендбундом и Евкомолом. Выступающие настаивали на самом резком отношении к ним, недопустимости с ними каких-либо соглашений и компромиссов, предлагали даже запретить их представительство в советских учреждениях [4, л. 10].

С момента возникновения Коммунистический союз молодежи без преувеличения можно было назвать «боевым отрядом», «верным помощником и резервом партии». Помимо непосредственного участия на фронтах боевых действий (о чем написано немало), анкетные листы 15–18-летних членов первых комсомольских ячеек содержали сведения о физических недостатках, военной подготовке членов организации, подлежащих/неподлежащих мобилизации; были разнарядки «сверху» о мобилизации членов КСМ, были и «снизу» просьбы прислать винтовки для обучения военному делу, зачислить комсомольцев, «способных носить оружие, в боевой отряд партии для защиты Советской власти» [5, л. 1; 6, л. 21, 30, 38].

В последующие мирные 1920-е годы вопросы военизации населения, особенно молодежи, постоянно находились в центре внимания КП(б)Б и ЛКСМБ. Подобная политика проводилась практически во всей Советской России, однако в Беларуси, учитывая ее пограничное положение, эти вопросы приобретали особое значение. Об этом можно судить по директивным письмам, предписывающим уделять особое внимание пограничным районам и работе комсомола в погранотрядах [7, л. 143]. В школах вводилось военное дело. В программы спортивных кружков обязательно включались элементы военных дисциплин: стрелкового дела, химического дела и тактики. Создавались аэроклубы, строились тиры. Устраивались военные игры, военно-спортивные лагеря, кружки по военному делу. Собирались средства в фонд обороны страны. В порядке шефства практиковалось прикрепление организаций КСМ к различным воинским частям, судам флота. Таким образом, одной из задач Коммунистического союза молодежи стала военизация молодежи через военно-патриотическое воспитание и обучение. В отличие от прежних форм в этом направлении огромную роль стала играть идеология, противопоставление («друзья» – «враги») по классовому признаку.

Революционные потрясения 1917 г. коснулись всех сторон жизни и всех категорий населения. В условиях коренной ломки мировоззренческих установок, ценностей, отчуждения от традиционных нравственных норм, в ситуации, когда прежние регуляторы поведения утрачивали свое значение, а новые только формировались, а также в силу сложившегося тяжелого материального положения в республике, подростки, молодежь становились особенно уязвимыми группами (группой риска). Серьезные социальные проблемы того времени, в числе которых, например, занятость, получение работы, зачастую были связаны с выживанием, а вместе с этим – вопросом серьезного морального и идеологического выбора. Как решалась подобная задача? Вот, например, один из комсомольцев Витебского пивоваренного завода явился в ячейку и положил комсомольский билет: «Не могу быть больше комсомольцем!». На товарищеском суде, которому был предан комсомолец К., тот так объяснил свой поступок: «Оставшись без работы с комсомольским билетом в кармане, я должен зубы положить на полку, а без него ... вольная дорога,

<sup>1</sup> Так, например, согласно финансовому отчету ЦК КСМБ за период с октября 1920 г. по апрель 1921 г., деньги были получены от Комиссариата Просвещения Белоруссии, от ЦК КПБ и от ЦК РКСМ [3, л. 22].

что хошь, то и делай. Хоть самогонкой торгуй!» [8, с. 2]. Молодой человек был обвинен в «позорном малодушии перед материальной необеспеченностью», в противопоставлении личных интересов интересам общественным. Вот еще типичный пример. Секретарь одной из районных комсомольских ячеек обратился в райком: «У мяне няма сродкаў к існаванню, я беспрацоўны ў сучасны момант, а к таму ж мяне ніхто ня хоча браць на працу, затым, што я сакратар ячэйкі. Дайце вы, калі можаце, якую-небудзь дапамогу, а ні то прыдзецца выйсці з саюзу» [9, с. 6]. На вопрос «почему не вступаешь в комсомол» один молодой рабочий ответил: «Потому что хочу пьянствовать с мастером, для того, чтобы он меня учил; а в комсомоле пить нельзя ...» [1, л. 104].

Следует отметить, что для молодых людей тех лет зачастую первостепенным был не столько выбор профессии, сколько наличие самой работы. Работа позволяла не просто обеспечить материальную независимость молодому человеку, вопрос стоял о выживании, тем более что на иждивении многих работающих молодых людей были и другие члены семьи. Так, например, из 124 комсомольцев производственных ячеек г. Борисова, 32 человека вовсе не имели родителей, а у некоторых на иждивении были мать, младшие сестры и братья [1, л. 178]. Коммунистический союз молодежи участвовал в решении социальных проблем молодежи, получении ею профессии и работы. Защита правовых и экономических интересов молодежи значилась в программных установках КСМ и, судя по повесткам дня Всебелорусских съездов КСМ, проводимых в 1920-е годы (I – IX), деятельность этой молодежной организации осуществлялась в соответствии с намеченными целями и задачами. Правда приоритетными при этом были политические задачи. Решая социальные вопросы, важно было обеспечить влияние на молодежь. Для молодого человека членство в комсомоле давало шансы на учебу, трудоустройство, но в то же время в тех условиях членство в организации порой было серьезным испытанием. Кроме этого, очевидно, что уже в первые годы существования КСМ в представлении молодых людей участие в союзе налагало определенные обязательства морально-этического характера.

Атмосферу тех лет, как и в целом ситуацию выбора для молодого человека отражала заметка в газете «Комсомолец в еврейской семье». В ней говорилось: «Опять, как всегда, в еврейских мещанских семьях, где еще почитают боженьку, начинается хлопотливая подготовка к «великому празднику – пейсах». И опять перед каждым комсомольцем, перед каждым рабочим подростком-евреем встает вопрос «Что делать?» ... Должны ли они печь мацу?» [10, с. 3].

Вот еще типичный пример. Это описание брака тех лет. Крестьянская девушка требует, чтобы брак совершался в церкви. Ее жених – комсомолец, как было принято называть, новый человек, порвавший со всем старым. Но, как оказалось, не настолько, чтобы отказаться от своего личного счастья, поскольку согласился идти в церковь для венчания. И вот он идет туда, но, как сам пояснил, идет в шапке и с револьвером, чтобы показать этим свое пренебрежение к старому (и одновременно, по оценкам комсомольского руководства, – свою слабость перед ним) [11, с. 125]. Другой молодой человек так объяснил свое участие в обряде венчания, за что ему грозило исключение из комсомола: «Да, я сознаю сам, что это соглашательская линия отрицательная. Но я венчался не с религиозным экстазом, а с чувством презрения к церковщине и вообще к религиозному» [12, л. 467]. «Я выдаю свою сестру замуж, дома остаюсь я, старая мать и 16-летний брат. Хозяйство рушится, так что решил жениться на крестьянке, которая не соглашается на Красную свадьбу...», – так объяснял свой выбор другой комсомолец. Характерна следующая запись в секретном Бюллетене ЦК ЛКСМБ (1925 г.) по поводу того, что «хороший и выдержанный комсомолец венчался в церкви», за что его исключили из комсомола: «Вся ячейка нехотя принимала такое решение» [13, л. 197]. Устав Коммунистического союза молодежи предписывал комсомольцу быть атеистом, не допускалось участие в религиозных обрядах. Для того чтобы внутренние установки и побуждения как-то согласовать с внешними требованиями и предписаниями, молодому человеку приходилось демонстрировать некий компромисс. Но это также ценой серьезного внутреннего конфликта. Молодежи приходилось «разрываться» между традиционными установками и новыми ценностями и моделями поведения. Идеологические установки часто шли вразрез с объективными закономерностями, например, когда материальные потребности оказывались приоритетными (что вполне естественно, если речь идет о самых необходимых жизненных благах).

Таким образом, выбор – профессиональный, ценностный, моральный, идеологический – как чисто возрастная (и при этом вовсе непростая) задача для молодого человека в условиях трансформации общества, революционных преобразований приобретала особый драматизм. Он был связан с разрывом с традиционными установками, конфликтом поколений, с решением проблем социально-экономического благополучия, а то и просто выживания. Членство в КСМ в повседневной жизни в тех условиях могло провоцировать глубокий внутренний конфликт, проблема выбора представлялась как острая жизненно важная задача, требующая серьезного психологического напряжения. В то же время членство в Коммунистическом союзе молодежи давало определенные шансы на обустройство, на определенный статус, поддержку. Потому и разрыв с организацией, исключение из нее частью молодых людей переживалось очень тяжело (вплоть до самоубийств).

Вот характерный пример. Исключенный из организации за нежелание отказаться от оппозиционных взглядов студент педфака БГУ пишет: «Я асуджаю мае ранейшыя хістанні, рашуча ганьбую свае ранейшыя апазіцыйныя погляды і цверда рву з імі... Пралетарская рэвалюцыя дала мне веда, і з цемнага чалавека – пастуха зрабіла чалавека з вышэйшай адукацыяй... Я не адступлю ні на крок ад лініі партыі» [14, л. 16]. В данном случае, немаловажным фактом, пожалуй, является то, что этот студент из очень бедной семьи, был вынужден работать с 10 лет, и чтобы сохранить свое нынешнее социальное положение (студент вуза), вопрос идеологического выбора решал для себя таким образом. Образование, надежный социальный статус давали больше шансов на будущее. Можно предположить, что этот молодой человек в дальнейшем будет «верой и правдой» подтверждать свою преданность линии партии. Насколько искренне? Какой ценой?

По результатам анкетирования комсомольцев производственных ячеек г. Борисова на вопросы о мотивах вступления в КСМ и насколько оправдались ожидания молодых людей от участия в организации, были получены следующие ответы: «ничего не думал получить, о карьере не думал, хотел быть защитником Советской власти, получил политобразование и еще много чего»; «получить политобразование, быть более дисциплинированным, работать как в одной семье, показать беспартийной молодежи пример»; «я стал грамотным, хочу в дальнейшем быть активным», «я хочу получить политподготовку и поехать в буржуазную страну для политработы», «чтобы поехать учиться» и т. п. Были и те, кто вступал «стихийно» («все мои товарищи вступили», «подадут заявления, обезьянничают», а потом узнают, что есть дисциплина, собрания нужно посещать передумывают») и недовольные, разочарованные деятельностью КСМ и участием в нем. «Злые» ответы сводились к тому, что «КСМ ничего не дает, ничего не добился», «нет для меня интересной работы в КСМ, не переносу КСМ, потому что нет правильности» и т.п. О проявлении негативных поступков комсомольцев, которые, по мнению молодых людей, подрывают авторитет организации, были названы пьянство, хулиганство, «ударил девушку, обозвал», изнасиловал, антисемитизм, «лаеща па матушцы», задирают нос, нетоварищеские отношения и пр. [1, л. 105, 106, 129].

Приведенные ответы анкетного опроса свидетельствуют о том, что с первых лет существования для значительной части молодежи КСМ начинал играть существенную роль. Притом, что какие-бы собственные мотивы (корыстные или нет) не преследовали молодые люди, в союзе они видели не просто организацию, способную удовлетворять их потребности и запросы, с ней связывали представления об определенном этическом идеале. Исходя из такого идеала «вырисовывались» типы: «активист», «отсталый», «рядовой», «отрицательный». «Активист» выглядел примерно следующим образом: Ковалев Павел – 1908 г.р., член КСМ, затем КПБ. Работал по найму с 12 лет. Отец был рабочим. На иждивении имел мать и двух братьев, помогая им. Под влиянием Павла один брат вступил в КСМ, другой – в пионеры, за что много пришлось «повоевать» с матерью из-за ее религиозности до фанатизма. Павел учился на вечернем рабфаке, выписывал «Чырвоную змену», журнал «Наука и техника». Умело сочетал производственную работу в цеху с учебой и работой в КСМ, где являлся членом бюро. Пользовался авторитетом на фабрике. «Отрицательный тип», «лишние люди» в Коммунистический союз молодежи – Гликман Борис, 1906 г.р. Вступил в КСМ, за все время пребывания в организации ничего не делал, от поручений отказывался. В партию не приняли. Живет в семье. Отец инвалид. Деньги Борис тратит только на себя. С фабричными хлопцами не дружит, дружит с «ночными феями» (проститутками). Во время обсуждения проблем в цеху – занимал позицию «моя хата с краю». Часто прогуливал. Газету выписывал, но не читал. Читает быстро, но в основном – любовные книжки, при этом «смакуя особенно «сладкие» места» [1, л.169–171]. Судя по подобным формулировкам (типажей), членство в КСМ связывалось с определенными обязанностями, активностью, поведенческими формами, приверженностью к коммунистической идеологии. При этом членство в организации налагало обязательства на молодого человека во всех сферах жизни и во взаимоотношениях с различными людьми, включая членов семьи.

Установки на нетерпимость к своим идейным противникам и бескомпромиссность по отношению к другим молодежным течениям (даже социалистическим), классовый подход, «предлагаемый» учет социального происхождения во взаимоотношениях молодых людей – все это являлось факторами социализации гегемонистского, конфликтного типа. Борьба, революция, диктатура, непримиримость и нетерпимость – это те понятия, которые характеризовали процесс социализации в 1920-е (и последующие) годы.

**Заключение.** В исследуемый период Коммунистический союз молодежи, помимо партии и государства, становился важнейшим агентом и институтом социализации молодежи. В этом общем процессе значительное место стала занимать политическая социализация. Заняв особое место в политической системе общества, Коммунистический союз молодежи получил большие возможности для воздействия на молодых людей, на процесс воспитания, их ценностный, идеологический, морально-этический выбор. При этом использовались различные методы.

КСМ как молодежная организация, как институт – явление довольно новое для белорусского общества 1920-х годов. Ее создание и востребованность вряд ли можно объяснить одной политизацией общества. Как институту КСМ бесконфликтное включение в систему общественных отношений в тех усло-

виях обеспечило сочетание интересов государства, коммунистической партии с одной стороны и интересов самой молодежи – с другой. Это во-первых. А во-вторых, отстраняя, вытесняя из процесса социализации подрастающего поколения прежние институты – семью, церковь – КСМ брал частично на себя их функции. При этом эффективно были использованы, задействованы *прежние* – традиционные механизмы социализации, но в *новой* форме. Это проявилось, например, в осуществлении социальной помощи, поддержании коллективности, формировании идентичности (на противопоставлении «свои-чужие», «друзья-враги»).

Выполняя такие функции, как организация, мобилизация, воспитание молодежи, КСМ становился, с одной стороны, объектом и орудием партийного воздействия на молодежь, с другой стороны, позволял удовлетворять потребности молодых людей в решении их возрастных задач, связанных с образованием, трудоустройством, реализацией активности и т.д. При этом Коммунистический союз молодежи выполнял как функции социального, так и политического контроля во всех сферах – в политической, социальной, духовной, семейно-бытовой. Для молодого человека членство в КСМ становилось значимым статусным фактором в реализации своих жизненных планов. Правда иногда – ценой серьезного внутреннего напряжения и конфликта.

Молодежь – потенциал для развития общества. Но раскрытие этого потенциала возможно лишь через выстроенный процесс социализации молодых поколений в соответствии с требованиями современного общества и с учетом уроков прошлого. В силу присущих молодежи таких качеств, как восприимчивость к новым идеям, идеалам и ценностям, податливость, склонность к новым начинаниям и экспериментам, политическая наивность и т.п., от самого общества и его структур (включая общественные организации) зависит формирование и раскрытие самых лучших качеств и способностей молодых людей.

#### ЛИТЕРАТУРА

1. Материалы комиссии ЦК ЛКСМБ и редакции газеты «Чырвоная змена» по обследованию производственных ячеек Борисовской организации ЛКСМБ (октябрь-ноябрь 1928 г.) // Российский государственный архив социально-политической истории. – Ф. 1-М. Оп. 23. Д. 830.
2. Сквозь вихри грозные / Анапчук И. Д. [и др.] ; ред. А. Кукевич. – Минск : Беларусь, 1968. – 152 с.
3. ЦК ВЛКСМ. Отчеты, циркуляры, письма и др. документы ЦК КСМБ, сведения об ответственных комсомольских работниках республики (январь-декабрь 1921 г.) // Российский государственный архив социально-политической истории. – Ф. 1-М. Оп. 23. Д. 32.
4. Протокол и материалы первого Пленума ЦК КСМ Белоруссии от 26 ноября 1920 г. // Российский государственный архив социально-политической истории. – Ф. 1-М. Оп. 10. Д. 338.
5. Витебский губком ЛКСМБ. Список, анкетные листы членов РКСМ и переписка Добромышленской волостной организации Витебского уезда (сентябрь 1920 – сентябрь 1921 гг.) // Государственный архив Витебской области. – Ф.10112. Оп.1. Д.10.
6. Протоколы и выписки КСМ г. Орши // Государственный архив Витебской области. – Ф.10065. Оп. 1. Д. 53.
7. Общая секретная переписка Окружкома ЛКСМБ (Отдел политпросвета при ЛКСМБ), 30. 08. 1924 г. // Государственный архив Витебской области. – Ф. 10137. Оп. 1. Д. 28.
8. Небывальский, А. Малодушию не должно быть места / А. Небывальский // Заря Запада. – 1926. – 30 мая. – С. 2.
9. Хворыя пытанні вясковых ячэек // Чырвоная змена. – 1925. – 28 чэрвеня. – С. 6.
10. Сагалович, А. Комсомолец в еврейской семье / А. Сагалович // Чырвоная змена. – 1925. – 26 марта. – С. 3.
11. Стенографический отчет 3-й сессии ЦИК БССР, 1924. – Минск : 1924. – 126 с.
12. Переписка с ЦК ВЛКСМ о борьбе с сионизмом, работе комсомола в деревне, нацполитике и др. 17.03.1926–01.09.1926 // Государственный архив Витебской области. – Ф. 10137. Оп. 1. Д. 161.
13. Общая секретная переписка Окружкома ЛКСМБ (Отдел политпросвета при ЛКСМБ), 30. 08. 1924 г. // Государственный архив Витебской области. – Ф. 10137. Оп. 1. Д. 28.
14. Аб выключаных з камсамолу і чыстке КСМ і членаў партыі (1927–1930) // Государственный архив Минской области. – Ф. 428. Оп. 1. Д. 143.

Поступила 14.10.2015

#### THE KOMSOMOL ORGANIZATION IN THE PROCESS OF SOCIALIZATION OF YOUNG PEOPLE IN BELARUS IN 1920'S

N. MUSINA

*The place and role of the Komsomol organization in the process of socialization of young people in Belarus in 1920 are considered. From the first years of existence, the CYL became an important instrument of influence of the party to young people, education in the spirit of the revolutionary ideals. At the same time the special status of the CYL in the political system provide a great opportunity, means and methods of influence on the youth. Performing a variety of functions, the CYL became the most important institution of socialization. This diverse sources reflect current events, the attitude of young people to the CYL and allow to present this process "from within", through the eyes of a young man in those years. As a result of the process of the socialization and the role of the CYL in this look is not so unambiguous.*

**Keywords:** Komsomol, youth, socialization.

УДК 94(477):339.17«18/19»:316.343

**РЕГИОНАЛЬНО-ОТРАСЛЕВЫЕ ПРЕДСТАВИТЕЛЬНЫЕ ОРГАНИЗАЦИИ  
ПРЕДПРИНИМАТЕЛЕЙ ВО ВТОРОЙ ПОЛОВИНЕ XIX – НАЧАЛЕ XX ВЕКОВ  
(НА ПРИМЕРЕ ЮЖНЫХ ГУБЕРНИЙ РОССИЙСКОЙ ИМПЕРИИ)**

*канд. ист. наук, доц. И.А. ШАНДРА  
(Донецкий национальный университет, Украина)*

*Рассматриваются первые организации представительства интересов промышленников и торговцев перед органами государственной власти. Показано, что их главная задача – согласование индивидуальных интересов предпринимателей и подача коллективных обращений в правительственные структуры, участие с правом совещательного голоса в работе государственных и общественных учреждений, предоставление экспертных заключений на законопроекты. Характеризуя особенности предпринимательских организаций второй половины XIX – начала XX вв., показано, что большинство из них возникли как отраслевые объединения, которые стремились сформировать действенные механизмы влияния на органы государственной власти с целью повышения прибыльности предприятий. Среди основных черт представительных организаций, возникших после 1905 г., отмечен региональный характер объединения, возрастающее значение рабочего вопроса в их деятельности, переход на более высокий уровень консолидации путем создания всероссийских союзов промышленников и предпринимателей.*

**Ключевые слова:** *представительная организация предпринимателей, регионально-отраслевой съезд промышленников и торговцев, общество заводчиков и фабрикантов, пореформенный период.*

**Введение.** Экономика целого государства складывается из хозяйственной деятельности отдельных субъектов предпринимательства и их объединений. Совокупность этих индивидуальных и корпоративных интересов является главной жизненной силой страны. Эффективная экономическая политика современного государства заключается в стройном сочетании индивидуальной свободы предпринимательской деятельности с целесообразным направлением со стороны правительства всей экономики страны. Это достигается путем привлечения представителей бизнеса к обсуждению и решению социально-экономических вопросов. Такой государственной задачей и вызваны к жизни особые организации, которые представляют торгово-промышленные круги в целом, их мнения и взгляды (например, торгово-промышленные палаты, союзы промышленников и предпринимателей).

Настоятельная необходимость в подобных представительных организациях предпринимателей в Российской империи стала особенно ощущаться в пореформенный период. Быстрые темпы развития крупной промышленности, проникновение капиталов во все сферы народного хозяйства, вовлечение страны в мировое экономическое пространство ставили перед правительством все более сложные задачи, решение которых только бюрократическими методами было невозможным. Важнейшие направления экономической политики (пути сообщения, экспортные операции, таможенные и железнодорожные тарифы, биржевые торги, рабочий вопрос, профессиональное образование) не могли быть достойным образом разработаны без привлечения самих предпринимателей. Постепенно формируется целая многоуровневая система организаций представительства торгово-промышленных интересов (комитеты торговли и мануфактур, биржевые комитеты, регионально-отраслевые представительные организации, всероссийские союзы промышленников и торговцев).

Возникновение представительных организаций в Российской империи во второй половине XIX в. было уникальным явлением, свидетельствующим о глубине и необратимости капиталистических трансформаций в государстве. В Западной Европе крушение сословного строя явилось ознаменованием буржуазного подъема. Цехи и гильдии, как организационные формы сословного начала, уступили место всесословному бюргерству, а экономические интересы спаяли торгово-промышленные элементы новой объединяющей силой капитала. Сословные перегородки были бессильны выдержать натиск нивелирующего капиталистического развития, и уже новая социальная сила – буржуазия – стремилась создать представительство своих интересов. В Российской империи торгово-промышленный класс во многом выглядел как белая ворона, постоянно наталкиваясь на обветшалые пережитки феодальных отношений и сословной организации, формируя собственные представительные объединения в условиях монархически-бюрократического строя, где свободное проявление корпоративных интересов звучало резким диссонансом к существующим порядкам. В такой атмосфере предприниматели, тем не менее, были вынуждены искать эффективные методы и формы взаимодействия с правительственными кругами, поскольку, по меткому изречению руководителей представительных структур, «нити всех проблем промышленности тянутся в правительственные учреждения, без которых нельзя решить ни одного общего вопроса» [1, с. 90]. Более всего ощущала свою зависимость от государственной экономической политики тяжелая

промышленность, сопряженная с государственными заказами, высокой концентрацией капиталов и рабочей силы, экспортными и внутренними тарифами. Именно в топливной промышленности Южного экономического района ранее всего возникают регионально-отраслевые представительные организации предпринимателей.

Отношение научного мира к проблеме представительства предпринимателей существенно изменялось в зависимости от смены идеологических платформ. В исследованиях начала XX в. находим неподдельный интерес к зарождающемуся процессу формирования представительных структур, стремление объяснить и вписать новое явление в существующие социально-экономические и политические условия [2; 3; 4]. В монографиях советского периода это явление рассматривается как одно из составляющих монополизации капитала и борьбы с рабочим движением [5]. Современные ученые стремятся учитывать европейские и американские концепции для понимания особенностей развития капиталистического общества в освещении представительства корпоративных интересов [6; 7]. Учитывая всю обширность и многоплановость такого явления как «система представительных организаций предпринимателей», исследователям еще предстоит воссоздать ее целостную картину. Опираясь на архивные материалы, труды и периодические издания самих представительных объединений («Торгово-промышленный Юг», «Промышленность и торговля»), а также общей печати, становится возможным осветить недостающие грани в представительном движении предпринимателей, выделить особенности формирования и основные направления деятельности регионально-отраслевых организаций промышленников и торговцев южных губерний Российской империи.

**Основная часть.** В 70–90-х гг. XIX в. в Российской империи возникает целый ряд представительных организаций предпринимателей в различных отраслях промышленности преимущественно в форме съездов. Инициатива возникновения этих объединений исходила от самих предпринимателей, что позволяло заложить основы представительства так, как это видели бизнес-круги. Первыми в создании представительных союзов стали промышленники топливной отрасли. Наиболее значительными из них были: Съезды горнопромышленников Юга России (1874 г.), Съезды горнопромышленников Подмосковского района (1880 г.), Съезды горнопромышленников Урала (1880 г.), Съезды горнопромышленников Царства Польского (1882 г.), Съезды бакинских нефтепромышленников (1884 г.) – так называемая «старая гвардия промышленного класса».

Эта группа организаций имела несколько общих черт. Работа съездов проходила под руководством назначенного правительством председателя и при участии значительного количества чиновников. Программа их работы каждый раз утверждалась профильным министерством, причем последнее могло вносить изменения и дополнения по своему усмотрению. Эти объединения были постоянно действующими, на их исполнительные органы (Советы Съездов, Бюро, Конторы) возлагалась обязанность предоставлять правительству статистические данные об объемах производства представляемой ими отрасли промышленности. Кроме того, большинство организаций имели право принудительного обложения своих членов. Так, Съезды горнопромышленников Юга России финансировались путем самообложения в виде добровольного попудного сбора с вывозимых горных и горнозаводских грузов, который собирался управлениями железных дорог и направлялся на потребности организации [8, с. 12]. С внешней стороны это придавало рассматриваемой группе союзов официальный характер, однако по инициативе создания и форме деятельности они являлись частными организациями промышленников и торговцев.

Названные объединения представляли интересы крупной промышленности, оставляя в стороне интересы средних и мелких предпринимателей. В уставе представительных организаций содержалась норма о цензе на право голоса: проходной – 1 голос в зависимости от уровня производства или численности рабочих (Съезды русских фабрикантов земледельческих машин и орудий, Съезды представителей промышленности и торговли Юга России) или пропорциональный – в зависимости от объемов производства предприниматели могли иметь от 1 до 3 голосов (Съезды горнопромышленников Юга России). Представители крупного капитала целесообразность наличия ценза объясняли необходимостью соблюдения пропорции между членскими взносами и голосами. Так, в 1883 г. на содержание Съездов горнопромышленников Юга России шесть фирм внесли около 20 тыс. руб., тогда как все остальные – только 4 тыс. руб. Горнопромышленники считали недопустимым, когда голосом одинакового веса пользовались и владельцы шахт, уплачивающие на содержание организации тысячи рублей, и те, которые вносили не более 40 коп. [9, с. 96]. Кроме попудного сбора, бюджет организаций пополняли подписка на периодические издания, предоставление платных консультативно-юридических услуг и другие поступления, которые вместе составляли достаточно значительную сумму. Бюджет I съезда горнопромышленников Юга России (1874 г.) составлял всего 255 руб., а XXXIX (1914 г.) – уже 1,5 млн руб. [10, с. 71]; Съезды представителей промышленности и торговли Юга России планировали свой годичный бюджет в рамках более скромной суммы – 15 тыс. руб. [11, с. 46].

Представительные объединения, как правило, имели свои печатные органы («Горно-заводское дело», «Торгово-промышленный Юг», «Нефтяное дело»), издавали материалы своих заседаний, статисти-

ческие и справочные сборники, поддерживали проведение и публикацию исследовательских проектов по соответствующим отраслям промышленности. Организации действовали на основании законодательно утвержденных уставов, где и закреплялись представительные функции объединений – вырабатывать общее мнение предпринимателей отрасли или региона, ходатайствовать в правительственные органы, участвовать с правом совещательного голоса в работе государственных и общественных учреждений.

Регионально-отраслевые организации осуществляли разноплановую практическую деятельность посредством создания в своей структуре специальных комиссий, бюро и контор: предоставление юридической и налоговой поддержки, кредитование, организация оптовой торговли, лабораторно-диагностические мероприятия, фонды помощи рабочим, содержание медицинских и образовательных учреждений. Но основным видом деятельности, сущностью представительства как явления, была подача ходатайств в государственные органы, которые не имели ничего общего с унижительными просьбами, а были формой давления на государственные структуры. По содержанию эти обращения охватывали все аспекты финансовой и налоговой политики, городского и земского самоуправления, кредитования, железнодорожных тарифов и железнодорожного строительства, торгово-промышленного права и рабочего вопроса. Запросы правительства, направляемые для экспертного заключения представительных организаций, были не менее распространенными [12, с. 107, 115–121]. Небезосновательно современники сравнивали представительные объединения с экономическим парламентом, «решения которого в конце концов выполняются, настолько верят [в правительстве] в правильное представление ими потребностей углепромышленности» [13, с. 8].

Внутренние механизмы влияния представительных организаций на власть заключались в постоянном деловом общении, участии в межведомственных совещаниях и работе государственных исполнительных органов. Выборные члены организаций крупного капитала встречаются в составе Государственного Совета, Особого по промысловому налогу присутствия, Совета Государственного банка, Совета по железнодорожным делам, Тарифного совета, Главного по фабричным и горнозаводским делам присутствия, Совета по горнопромышленным делам, Совета по делам торгового мореплавания, Центрального комитета по распределению массовых перевозок грузов по железным дорогам, Рыбного комитета при Департаменте земледелия, Технического комитета Главного интендантского управления, Общих присутствий казенных палат, Губернских по фабричным и горнозаводским делам присутствиях, коммерческих судов, Учетно-судных комитетов отделений и контор Государственного банка, Городских оценочных комиссий, Речных комитетов, Санитарно-исполнительных комиссий, Порайонных комитетов по распределению массовых перевозок и др. [14, с. 224]. Если сравнить участие торговопромышленников в государственном управлении Российской империи и западноевропейских стран, то в Австрии предполагалось участие представителей торговых палат в железнодорожном и пошлинном советах, Германия и Франция такого представительства почти не знали (только в некоторых городах Германии торговым палатам было предоставлено право предлагать кандидатов на должность торговых судей) [15, с. 28].

Старейшей и наиболее крупной регионально-отраслевой представительной организацией буржуазии были Съезды горнопромышленников Юга России, образованные в 1874 г. Объединившись вокруг углепромышленности, со временем они стали представлять промышленников и предпринимателей всех отраслей Южного экономического района, отстаивать их экономические интересы перед правительством (добивались выгодных тарифов на железнодорожные перевозки, получения государственных заказов, поддержки от государства в экспорте продукции и др.), собирать и систематизировать статистические данные об объемах производства, давать экспертные заключения на представленные законопроекты, участвовать с правом совещательного голоса в работе государственных органов. Съезды имели уникальную структуру, призванную полностью удовлетворять интересы своих членов, все последующие аналогичные организации предпринимателей других регионов и отраслей промышленности были организованы по их модели. Главным органом в составе организации являлся сам съезд, который почти ежегодно собирался преимущественно в г. Харькове (занимался рассмотрением внесенных в программу вопросов, принятием постановлений, направлением ходатайств, избранием должностных лиц). Представительные функции выполняло бюро уполномоченных, исполнительно-организационные – комиссия выборных (учреждена 1878 г.), а затем Совет Съездов (учрежден 1892 г.). Также в структуре Съездов действовали органы содействия предпринимательской деятельности (консультативно-юридическое бюро, налоговое бюро, общество взаимного кредита, каменноугольная и железоторговая биржа); учреждения, обеспечивающие работу промышленных предприятий (испытательная станция, химическая лаборатория, спасательные станции, кислородный завод, метеорологическая и сейсмическая станции); учреждения по рабочему вопросу (контора по найму рабочих, общество пособия горнорабочим, фонд массовых несчастных случаев, Медико-механический институт) [16, с. 289].

В 1907 г. был утвержден устав такого отраслевого объединения как Съезды русских фабрикантов земледельческих машин и орудий, совет которого находился в Харькове. Образование этого Съезда в значительной степени обязано Съездам горнопромышленников Юга России, но впоследствии интересы



этих двух организаций часто имели антагонистический характер. В названии Съездов фабрикантов земледельческих машин и орудий не значилось региональной привязки, что предполагало участие в их работе предпринимателей данной отрасли всей империи и подтверждалось практикой заседаний. Однако инициатива создания и лидирующие позиции в объединении были за предпринимателями южных губерний.

Съезды осуществляли представительство интересов сельскохозяйственного машиностроения, разрабатывали меры содействия развитию этой отрасли, предоставляли справочную информацию [17, с. 191]. Первыми их ходатайствами были установление конкурсной основы на отбор предприятий для госзаказов, упрощение выдачи ссуд сельским хозяевам под покупку земледельческих машин, урегулирование тарифов на перевозку сельхозмашин и др. [17, с. 192]. При посредничестве специального бюро совета Съездов осуществлялась коллективная закупка стали и железа, обсуждались вопросы оптовой и розничной продажи земледельческих машин и орудий, что свидетельствовало о выполнении представительным объединением в определенной мере и синдикатских функций [18, с. 151]. Съезды фабрикантов собирались ежегодно. С целью непосредственного обмена наблюдениями и исследованиями между специалистами по сельскохозяйственному машиностроению были организованы «технические собеседования», которые проводились сразу же после самих съездов [19, с. 61]. К 1912 г. эта организация объединяла 53 члена [5, с. 227]. Съезды добились от правительства премирования производства сложных сельскохозяйственных машин, пересмотр же действующих таможенных тарифов считали необходимым только при условии отмены этих выплат [20, с. 493].

Первоначально регионально-отраслевые представительные организации объединяли незначительное количество промышленников, однако к началу XX в. они уже приобрели существенный вес и влияние как среди предпринимательских кругов, так и в правительстве. В прессе часто встречались определения представительных организаций как «горнопромышленный парламент», «буржуазный парламент», а государственные мероприятия экономического характера и по оценкам предпринимателей, и по словам чиновников, внедрялись только после согласования с представительными объединениями. Таким образом, первый этап представительного движения в промышленности характеризовался консолидацией предпринимателей по отраслевому признаку, что отражало особенность промышленного развития Российской империи пореформенного периода – бурное развитие сначала охватывает добывающие отрасли при почти полном отсутствии других видов промышленного производства в конкретном регионе.

Если на протяжении второй половины XIX в. предпринимательские организации, кроме главной представительной функции, имели признаки синдикатской деятельности, что было вызвано объективными процессами экономического развития страны и производственной необходимостью выгодного сбыта продукции, то возникшие после 1905 г. союзы предпринимателей имеют своей преимущественной задачей защиту интересов промышленников и торговцев как работодателей. Широко развернувшееся рабочее движение 1905–1907 гг. и связанное с ним появление рабочих организаций вызвали новую волну представительного движения. Возникают объединения предпринимателей определенного района независимо от отрасли промышленности и торговли – общества заводчиков и фабрикантов в Киеве, Харькове, Екатеринославе, Одессе, Херсоне.

Вместе с тем в начале XX в. уже отмечается промышленное развитие конкретного региона в целом, наблюдается формирование местных интересов заводчиков и фабрикантов, базирующееся на производственных основах, – возникают представительные объединения предпринимателей различных отраслей всего региона (Съезды представителей промышленности и торговли Юга России, г. Одесса). Объединительные процессы затрагивают средние и мелкие производства (например, Общество табачных торговцев в Одессе), а также по национальному признаку (например, Общество взаимного вспоможения евреев ското- и мясопромышленников).

После 1905 г. проявляется еще одна существенная черта представительства – свое оформление получают общеимперские представительные объединения (Всероссийские съезды представителей промышленности и торговли, Всероссийские съезды биржевой торговли и сельского хозяйства, Всероссийское общество льнопромышленников, Всероссийские съезды стеклозаводчиков, Всероссийское общество суконных фабрикантов, Всероссийское общество кожевенных заводчиков, Русское общество книгопродавцев и издателей и др.). Этот процесс общегосударственной консолидации предпринимателей, безусловно, был вызван созывом Государственной думы, а поскольку представительные организации имели своей главной задачей влияние на органы власти, такое значительное преобразование государственного управления не могло не сказаться на количественных и качественных характеристиках представительного движения.

Ярким примером регионального союза для защиты общих интересов является Одесское общество фабрикантов и заводчиков (1910 г.), преобразованное из местного Общества для защиты интересов и развития одесской промышленности (1906 г.) [21, с. 78]. В соответствии с уставом, его деятельность распространялась на Херсонскую, Подольскую, Бессарабскую и Таврическую губернии и имела целью

представительство интересов своих членов перед правительственными и общественными учреждениями, подачу ходатайств, издание статистических материалов, проведение конкурсов, выставок и т.п. [22, с. 6]. На 1912 г. в составе общества насчитывалось 454 делегата от предприятий региона [23, с. 66]. Общество имело своего представителя и право решающего голоса в Киевском порайонном комитете, участвовало в работе тарифных съездов, Всероссийских съездов представителей промышленности и торговли и других государственных и общественных учреждений. В рамках общества были организованы железнодорожно-тарифный, топливный и материальный отделы, бюро регистрации неплатежей, справочная контора о кредитоспособности (имели 600 агентов в районе своего действия) [21, с. 79]. При обществе в начале 1914 г. была учреждена врачебная организация со своей сетью больниц, амбулаторий, аптек, образован кооператив для совместной закупки минерального топлива [24, с. 13–14, 18]. Одним из наглядных проявлений деятельности организации стал состоявшийся в октябре 1910 г. в Одессе Первый Южно-русский торгово-промышленный съезд. Именно там возникла идея создания представительного объединения предпринимателей всех южных губерний.

Результатом ее воплощения стали Съезды представителей промышленности и торговли Юга России (1911 г.). Инициативу Одесского общества фабрикантов и заводчиков поддержали Одесский биржевой комитет и местное отделение Императорского Русского технического общества. Новосозданное объединение среди всех прочих целей выделяло «возвышение над узкоместными интересами, всестороннее и беспристрастное решение вопросов торгово-промышленной жизни юга России на почве тщательного изучения условий планомерного и гармонического развития всех его частей», а для этого, как координирующий торгово-промышленный центр, охватывало Херсонскую, Подольскую и Таврическую губернии, территорию Области Войска Донского, Кубань, Причерноморский Кавказ и Бессарабию [25, л. 74 об.]. Согласно «Положению о Съездах представителей промышленности и торговли Юга России» могли созываться общие (всех отраслей промышленности и торговли) и групповые съезды (отдельных отраслей). Организация состояла из действительных (общественные учреждения по торговле и промышленности, кредитные, страховые и транспортные предприятия) и совещательных членов (акционерные предприятия с капиталом не менее 100 тыс. руб.) [26, с. 4–5].

Совет Съездов во главе с А.К. Тимротом оформился сразу же в 1911 г., тогда же начал выходить их печатный орган – «Торгово-промышленный Юг» (главный редактор С.И. Соколовский). Основной формой деятельности организации стало проведение один-два раза в год экономических совещаний предпринимателей (обычно присутствовало до 300 чел. [27, л. 1]). Запланированный на февраль–март 1914 г. общий съезд представителей промышленности и торговли Юга России, посвященный, главным образом, пересмотру русско-германского торгового договора, был отложен [28, л. 9; 29, л. 299 об.]. Руководящий состав организации пытался создать постоянный штат служащих представительного объединения, однако при незначительном бюджете это оказалось затруднительным.

Кроме региональных, после 1905 г. массово возникают местные предпринимательские объединения – Одесское общество табачных торговцев, Одесское общество содержателей пекарен, Екатеринославское общество мясоторговцев, Киевское общество извозопромышленников, Бердичевское профессиональное купеческое общество и многие другие. Все это свидетельствовало о широте объединительных процессов, охвативших предпринимателей самых различных отраслей промышленности и торговли. Местные организации, таким образом, являются результатом второй волны предпринимательской инициативы и становятся возможны только в результате накопления достаточных капиталов на местах, вовлекая в свой состав представителей бизнеса среднего звена.

**Заключение.** Таким образом, по территории деятельности представительные организации промышленников и торговцев оформились в общеимперские объединения, областные и местные. В свою очередь, все эти организации делятся на две категории: общеотраслевые и специализированные. Несмотря на значительное распространение регионально-отраслевых представительных организаций (некоторые авторы в канун Первой мировой войны насчитывают их около 40 [5, с. 227]), многие крупные отрасли промышленности и торговли своего представительства вообще не имели. Существующие же отраслевые представительные структуры незначительным образом могли защищать интересы средней и мелкой промышленности и торговли. В январе 1906 г. один из деятелей представительного движения А.А. Вольский отмечал: «В лучшем случае под опекой представительных организаций находится у нас около третьей части нашей фабрично-заводской и горной промышленности» [18, с. 82].

Регионально-отраслевые представительные объединения тяготила ограниченность своей деятельности совещательными функциями, невозможность реализации неотложных мероприятий в социально-экономической сфере, о чем красноречиво свидетельствовало название статьи в журнале «Новое время» – «Три года застоя и дожина съездов» [30, с. 3]. «Игра в парламент» – такое впечатление вызывала деятельность представительных структур и, как нехарактерная для существующего уклада, вызывала глубокую настороженность чиновничьего аппарата и всех консервативных сил. Между тем, при отсутствии других возможностей, предприниматели и в такой ситуации находили множество способов влияния на

правительственную политику. По сравнению с другими социальными группами, торгово-промышленный класс был объединен в организации, которые начали свою деятельность еще в то время, когда для других социальных групп общественные образования оставались недоступными. Публицистика начала XX в. отмечала, что «отстаивать свои классовые интересы отечественные капиталисты умеют с такой энергией, которой нельзя не отдать должное. Более того: они проявляют при этом такую степень объединенности, европейской организованности, какую у нас не привыкли ждать от промышленников» [4, с. 324].

Представительные организации предпринимателей ревностно защищали экономические интересы своих членов. При этом вопросы политического характера не затрагивались, напротив, всячески подчеркивалось, что корпорации промышленников и торговцев занимаются «практическими вопросами политической экономии и экономической политики» и объединяют «людей дела» [17, с. 195]. В результате, в пореформенный период сложилась развитая система представительных организаций. Имея в своем составе специальные органы – отраслевые и специальные отделы, комитеты и комиссии – они накапливали промышленную статистику и разнообразную торгово-промышленную информацию, создавая уникальную базу данных об эволюции капиталистического хозяйства в Российской империи.

## ЛИТЕРАТУРА

1. Экономическая история России XIX – XX вв.: современный взгляд. – М. : РОССПЭН, 2001. – 624 с.
2. Берлин, П. А. Русская буржуазия в старое и новое время / П. А. Берлин. – М. : Книга, 1922. – 321 с.
3. Гушка, А. О. Представительные организации торговопромышленного класса в России / А. О. Гушка. – СПб. : Типо-литогр. Шредера, 1912. – 208 с.
4. Ерманский, А. Крупная буржуазия до 1905 года / А. Ерманский // Общественное движение в России в начале XX-го века / под ред. Л. Мартова, П. Маслова и А. Потресова. – СПб. : Тип. товарищества «Обществ. польза», 1911. – Кн. 2. – Т. 1. – Ч. 2. – С. 313–348.
5. Лившин, Я. И. Монополии в экономике России / Я. И. Лившин. – М. : Изд-во социально-экономической литературы, 1961. – 448 с.
6. Донік, О. М. Підприємницькі об'єднання в Україні останньої третини XIX – початку XX ст.: від інституціоналізації інтересів до надрегіональних форм інтеграції / О. М. Донік // Проблеми історії України XIX – початку XX ст. / голова редкол. О. П. Реєнт. – Вип. XVII. – Київ : Ін-т історії України НАН України, 2010. – С. 52 – 69.
7. Шляхов, О. Б. «Ми менше за все бажали б, щоб нам дорікали у крайовому шовінізмі» (До історії створення та діяльності Ради з'їздів представників промисловості й торгівлі Півдня Росії) / О. Б. Шляхов // Український історичний журнал. – 2014. – № 6. – С. 39–57.
8. Свод законов Российской империи. Издание неофициальное : в 5 кн. – СПб. : Рус. книж. товарищество «Деятель», [Б. г.]. – Кн. 2. – 380 с.
9. Труды VIII съезда горнопромышленников юга России, бывшего в городе Харькове с 18 октября по 3 ноября 1883 г. – Харьков : Тип. К.П. Счасни, 1884. – [разд. паг.].
10. Справочная книга для горнопромышленников юга России : в 2 ч. – Харьков : Тип. «Мирный труд», 1916. – Ч. 1. – 476 с.
11. Торгово-промышленный Юг. – 1914. – № 6.
12. Шандра, І. О. З'їзди гірничопромисловців Півдня Росії: створення та діяльність (1874–1918 рр.) / І. О. Шандра. – Луганськ : Вид-во ДЗ «ЛНУ імені Тараса Шевченка», 2011. – 300 с.
13. Добролюбов, В. А. О положении каменноугольной промышленности Донецкого бассейна и об отношении к ней ее руководителей и руководимых : в 2 ч. / В. А. Добролюбов. – СПб. : Тип. И.Н. Скороходова, 1888. – Ч. 1. – 225 с.
14. Гушка, А. О. Представительные организации торгово-промышленного класса в России / А. О. Гушка // Записки Императорского русского технического общества. – 1912. – № 6–7. – С. 203–226.
15. Ерманский, А. К характеристике российской крупной буржуазии / А. Ерманский // Наша заря. – 1912. – № 3. – С. 21–31.
16. Шандра, І. А. Съезды горнопромышленников Юга России / І.А. Шандра // Россия в Первой мировой войне. 1914–1918 : энциклопедия : в 3 т. / отв. редактор А. К. Сорокин. – М. : Политическая энциклопедия, 2014. – Т. 3 : Р – Я. – С. 289–91.
17. Промышленность и торговля. – 1908. – № 3.
18. Лурье, Е. С. Организация и организации торгово-промышленных интересов в России / Е. С. Лурье. – СПб. : Изд. СПб. политехн. ин-та Императора Петра Великого, 1913. – 191 с.
19. Промышленность и торговля. – 1909. – № 1.
20. Промышленность и торговля. – 1913. – № 22.
21. Промышленность и торговля. – 1912. – № 14.
22. Экономист России. – 1910. – № 32.
23. Назарова, Є. П. Економічні товариства Одеси і регіональний рух на Півдні України на початку XX століття / Є. П. Назарова // Наукові праці історичного факультету Запорізького національного університету. – 2010. – Вип. XXIX. – С. 63–70.
24. Торгово-промышленный юг. – 1915. – № 7.

25. Государственный архив Ростовской области (РФ). – Ф. 167. Оп. 1. Д. 27.
26. Положение о съездах представителей промышленности и торговли Юга России. – Одесса : Тип. Наума Гальперина, 1911. – 15 с.
27. Центральный государственный исторический архив Украины в г. Киеве. – Ф. 385. Оп. 2. Д. 154.
28. Государственный архив Одесской области (Украина). – Ф. 153. Оп. 1. Д. 231.
29. Государственный архив Одесской области (Украина). – Ф. 333. Оп. 1. Д. 586.
30. Вольский, А. Три года застоя и дюжина съездов / А. Вольский // Новое время. – 1903. – № 9718 (25 марта). – С. 3.

Поступила 23.11.15

**REGIONALLY-BRANCH REPRESENTATIVE ORGANIZATIONS  
OF BUSINESSMEN IN THE SECOND HALF OF XIX – BEGINNING OF XX CENTURY  
(ON THE EXAMPLE OF THE SOUTHERN PROVINCES OF THE RUSSIAN EMPIRE)**

**I. SHANDRA**

*The first organizations of representative office of interests of industrialists and merchants to public authorities emerged in post-reform period are examined. Their main task is the concordance of individual interests of businessmen and submission of collective appeals to government structures, participation in advisory capacity in the work of state and public institutions, provision of expert conclusions on draft laws. Characterizing the features of representative organizations of the second half of XIX – the beginning of XX centuries it should be noted that the majority of them have emerged as a branch associations which sought to establish effective mechanisms of influence on the public authorities to increase the profitability of enterprises. Among the main features of representative organizations that emerged after 1905 we should mark the regional character of association, the increasing importance of the labor question in their activities, moving to a higher level of consolidation by creation of the Russian Union of industrialists and businessmen.*

**Keywords:** *representative organizations of employers, regional and industry congress of industrialists and traders, factory owners society, post-reform period.*

УДК 355.41

**ОБЕСПЕЧЕНИЕ ТЕХНИЧЕСКИМИ СРЕДСТВАМИ ПРИГОТОВЛЕНИЯ ПИЩИ И ВЫПЕЧКИ ХЛЕБА В ПОЛЕВЫХ УСЛОВИЯХ ВОЙСК КРАСНОЙ АРМИИ В КОНЦЕ 1930-х – НАЧАЛЕ 1940-х гг.**

*канд. ист. наук, доц. В.М. КРИВЧИКОВ  
(Гродненский государственный университет имени Я. Купалы)*

*Рассматривается состояние дел по обеспечению войск Красной Армии техническими средствами приготовления пищи и выпечки хлеба в полевых условиях. С момента создания Красной Армии военное руководство осознавало важность организации полноценного питания в ходе боевых действий, а также на маневрах, учениях и полевых занятиях. В войсках проводились испытания новых образцов полевых кухонь, имущества продовольственной службы, однако многие образцы не доходили до поставок в соединения и части. Показаны причины сложившегося положения, и описаны основные технические средства приготовления пищи, состоявших на обеспечении войск накануне Великой Отечественной войны. Проанализировано положение дел с мобилизационной обеспеченностью войск Красной Армии техническими средствами ободно-хозяйственного снабжения, а также с состоянием базы по организации ремонта полевых кухонь на территории Беларуси накануне войны.*

**Ключевые слова:** выпечка хлеба, Красная Армия, полевая кухня, полевые условия, продовольственное обеспечение, технические средства приготовления пищи.

Одной из важнейших задач, решаемых продовольственной службой тыла Вооруженных Сил Республики Беларусь, является организация полноценного и качественного питания военнослужащих в полевых условиях. Эта задача никогда не являлась легкой. Для того чтобы накормить личный состав быстро, своевременно и вкусно, необходимо воедино сложить следующие составляющие: умение поваров на высоком профессиональном уровне готовить вкусную и здоровую пищу в полевых условиях; обеспечение сохранности и качества используемых продуктов; соблюдение требований санитарно-гигиенических норм и правил как к пище, так и к продуктам; наличие исправных технических средств приготовления пищи и выпечки хлеба в полевых условиях, а также достаточные навыки поваров. В условиях, когда части и подразделения в период боевой подготовки или в период боевых действий выполняют самостоятельные задачи вдали от пунктов расквартирования, обеспеченность войск техническими средствами продовольственной службы играет первостепенное значение.

Массовое оснащение войск техническими средствами приготовления пищи и выпечки хлеба в полевых условиях (далее – технические средства) относится к концу XIX века. С формированием частей Красной Армии технические средства находились в обозе и также интенсивно использовались.

В 1920-е годы сеть стационарных столовых и кухонь воинских частей и соединений, дислоцировавшихся на территории Беларуси, была развита слабо. Вследствие их недостатка и неоконченного строительства приходилось использовать полевые средства приготовления пищи. Это приводило к их преждевременному износу. Так, в начале 1926 г. в 7-й кавалерийской Самарской дивизии, дислоцировавшейся в г. Минске, из-за проблем со стационарными кухнями в эксплуатации находились 32 походные кухни. Четыре из них вышли из строя – прогорели (39-й кавалерийский полк). Так как кухни имели большую ценность для войск, командование дивизии просило округ принять меры для устранения недостатков путем выделения средств на дополнительную постройку кухонь или отпуска кипятильников для приготовления чая [1, лл. 139, 140].

Руководство Красной Армии понимало остроту складывающегося положения с наличием и совершенствованием технических средств. В войсках проходили апробирование новые образцы технических средств и имущества продовольственной службы. Так, в марте 1930 г. были изготовлены цельнотянутые одиночные котелки цилиндрической формы с диаметром 150 мм и высотой 130 мм. Котелок был железный, лудился оловом [2, л. 11]. Такая форма котелка оказалась неудобной в эксплуатации. В дальнейшем котелки изготавливались овальной формы. В середине 1938 г. проходили государственные испытания короба ПБС-100 для беспарашютного сбрасывания продовольствия, обмундирования и боеприпасов на землю. ПБС-100 был предназначен для однократного беспарашютного сбрасывания с самолета Р-5 боеприпасов, продовольствия и обмундирования на бреющем полете. Груз весил до 100 кг. Короб представлял собой плетеную ивовую корзину цилиндрической удобоопускаемой формы. Корзина имела наружную и внутреннюю оболочки, между которыми находился слой стружек. Хвостовая коническая часть корзины была съемной, на ней укреплялись стабилизаторы. Загрузочной камерой являлась внутренняя оболочка объемом 0,119 м<sup>3</sup>. Однако короб не прошел испытания, поскольку не обеспечивал сохранности продовольствия при приземлении [3, лл. 17, 18, 23].

В декабре 1938 г. были закончены трехлетние войсковые испытания автомобильной кухни на отходящих (выхлопных) газах, о чем было доложено 15 декабря начальником Военно-хозяйственного управления Управления снабжений Рабоче-крестьянской Красной Армии (РККА) С.В. Башкатовым начальнику Генерального штаба РККА. По предложению старшего инженера А.Н. Селиверстова еще в 1935 г. был сконструирован опытный образец автомобильной кухни, смонтированной на грузовой автомашине ЗИС-5. Автокухня представляла собой железный шкаф с плитой специальной конструкции. Шкаф был изолирован асбестом, облицован деревом и укреплен на правой подножке автомашины. Для варки использовались 5 медных луженых внутри и никелированных снаружи судков емкостью по 12 литров каждый. Судки имели крышки с паровыми клапанами. Плита при помощи патрубков включалась в выхлопную трубу автомашины. Выхлопные газы, проходя через газораспределительные каналы плиты, нагревали ее, тепло передавалось судкам и заложенным в них продуктам. Наилучшая варка пищи была возможна при передвижении на 60–80 км. В этих условиях сырые продукты, заложенные в судки, через 3,5 ч превращались в готовую пищу (суп, борщ, каша, гуляш, компот и т.д.), вода закипала через 55 мин. Автокухня позволяла приготовить обед на 20–25 чел. Под кузовом автомашины прикреплялся ящик с комплектом посуды и инвентаря для приготовления и раздачи пищи на 20 человек. Однако приходилось менять места судки из-за неравномерности нагрева, а также сильно запотевали стекла кабины из-за срабатывания паровых клапанов. Кухня в эксплуатацию принята не была [3, лл. 49, 50].

Несмотря на проводимые испытания новых образцов технических средств, хоть и не многочисленных, в войсках в основном эксплуатировались образцы дореволюционного выпуска. Такая ситуация складывалась ввиду того, что денежные средства, которые выделялись на организацию продовольственного обеспечения, в основном расходовались на закупку продовольствия. На развитие оборудования для приготовления пищи средства выделялись по остаточному принципу. Это привело к тому, что к 1939 г. на обеспечении Красной Армии состояли следующие образцы кухонь:

1. Однокотельная пехотно-артиллерийская кухня образца 1909 г.
2. Однокотельная кавалерийская кухня образца 1909 года.
3. Двухкотельная кухня.
4. Трехкотельная кухня на автошасси.
5. Горно-вьючная кухня.
6. Термос-кухня.

Большинство образцов кухонь были разработаны в начале XX века.

*Однокотельная пехотно-артиллерийская кухня* была рассчитана на 250 чел. Состояла из очага с котлом, расположенным на заднем ходу повозки, на переднем ходу находился продуктовый ящик с сиденьем для ездового. Очаг состоял из металлического кожуха с асбестовой прокладкой, в котором укреплялся медный луженый котел. Плоская железная крышка котла была снабжена предохранительным клапаном для выхода пара из котла во время варки пищи. Емкость котла составляла 246 л, из них 206 л полезного и 40 л парового пространства. В однокотельной кухне можно было готовить все первые блюда. Котел кухни не имел масляной рубашки и не предохранял вторые блюда от пригорания, поэтому вторые блюда разрешалось варить только в жидковатом состоянии – кашицы, картофельное пюре и др.

*Однокотельная кавалерийская кухня* была смонтирована на двухколесном ходу. Спереди был укреплен ящик для продуктов и кухонных принадлежностей, сзади находился очаг с котлом. Очаг и ящик были укреплены на деревянной раме. К этой же раме прикреплялись оглобли и вага с вальком для пристяжной лошади. Емкость котла составляла 172 л, из них 144 л полезного и 28 л парового пространства. В кухне можно было варить такие же первые и вторые блюда, таким же способом, как и в однокотельной кухне пехотно-артиллерийского образца [4, л. 9].

*Двухкотельная кухня* (обозначалась 2-КО) состояла из передка (продуктового ящика) и задка (очага). Продуктовый ящик предназначался для хранения продуктов до закладки их в котел, принадлежностей кухни и поварского инвентаря.

Левый котел (по направлению движения) предназначался для варки в нем вторых блюд; емкость котла составляла около 130 л, из них 100 л полезного и 30 л парового пространства. Правый котел предназначался для варки первых блюд; емкость котла – до 190 л, из них 160 л полезного и 30 л парового пространства. В целях предохранения каши во время варки от пригорания левый котел был снабжен рубашкой и состоял из двух котлов, вставленных друг в друга так, чтобы между их стенками имелось пространство, которое заполнялось минеральным маслом. Крышка каждого котла в середине была снабжена паровыпускным клапаном с предохранителем. Вес кухни в ненагруженном состоянии составлял около 640 кг.

*Трехкотельная кухня на автошасси* (обозначалась КП-3) буксировалась автомобилем ГАЗ-АА (грузоподъемностью 1,5 т) или 2-х тонным автомобилем ГАЗ-3А. Для этой цели автомобиль оборудовался буксирным прибором. Кухня также могла транспортироваться грузовыми автомобилями других марок или трактором, но при условии их оборудования буксирным прибором.

Кухня имела три котла. Правый котел (по направлению движения) емкостью 190 л (полезная емкость – 160 л, паровое пространство – 30 л) предназначался для приготовления первых блюд. Левый котел емкостью 130 л (полезная емкость – 100 л, паровое пространство – 30 л) предназначался для приготовления вторых блюд и имел масляную рубашку. Передний котел емкостью 145 л (полезная емкость – 110 л, паровое пространство – 35 л) был предназначен для приготовления третьих блюд. Кухня также имела два духовых шкафа. Время приготовления пищи в трехкотельной кухне составляло до 4 часов [5, л. 443].

*Горно-вьючная кухня* была предназначена для горной местности и перевозилась на вьючных животных, навешенной к специальному седлу. Каждому животному навьючивались две кухни. Кухня состояла из одного котла емкостью 25 л, из которых 20 л полезного и 5 л парового пространства. Котел был вставлен в железный прямоугольный кожух, окрашенный снаружи огнеупорной краской. Жаровая труба проходила через внутренность котла, прилегая к одной из его стенок, и соединялась с дымовой откидной трубой. Котел имел откидную крышку. Пар спускался через клапан крышки котла. В горно-вьючной кухне готовили первые и вторые блюда.

*Термос-кухня* состояла из котла с подставкой, термоса-ящика, металлического складного треножника, сковороды, черпака для раздачи пищи и ватной подушки. Внутри термос-ящик обивался листовым железом, наружная сторона, дно, стенки и крышка были фанерные. Для переноски с боков ящика имелись ручки. Термос-кухня имела котел емкостью 25 л, из которых 22 л полезного и 3 л парового пространства. Топливом для термос-кухни служили деревянные чурки и щепки. В термос-кухне готовили первые и вторые блюда. После закипания пищи котел быстро вставляли в ящик и сверху покрывали его ватной подушкой. Ящик закрывали и скрепляли зажимами и кожаными ремнями. Пища была готова через 2–2,5 часа.

В 1940 году заводом им. Егорова (г. Ленинград) была выпущена трехкотельная прицепная кухня марки КП-3-37. Кухня была рассчитана на 150–180 человек, состояла из трех колов (правый – шейный, левый – кашный, передний – кипяточный), время приготовления пищи составляло 2,5–4 часа. Кухня прицеплялась за автомобилем Газ-АА, оборудованным буксирным прибором. Она также могла транспортироваться грузовыми машинами других марок или трактором [5, л. 148, 149].

Военная кампания 1939 года по воссоединению западных областей с СССР показала проблемы с наличием и развитием новых образцов технических средств приготовления пищи. С 1939 по 1940 г. армии было поставлено автоприцепных кухонь в полтора раза больше, чем за восемь предыдущих лет. Но, несмотря на резкое увеличение производства и поставок новой техники службе продовольственного снабжения, мобилизационная потребность удовлетворялась не полностью. Обеспеченность войск полевыми, кухнями-автоприцепами, автохлебозаводами, термосами на мобилизационное развертывание была недостаточной (таблица 1).

Таблица 1. – Мобилизационная обеспеченность Красной армии техническими средствами ободно-хозяйственного снабжения на 1.05.1940 г. [6, л. 46]

Наименование предметов	% обеспеченности по сост. на 1.5.40 г.	% обеспеченности к концу 1940 г.
Кухни пехотного артиллерийского образца	34	70
Кухни на автошасси	21	35
Кухни горно-вьючные	66	72
Кипятильники походные	95	100
Полевой автохлебозавод ПАХ		
на 4 отделения	93	99
на 3 отделения	54	54
на 2 отделения	44	44
Термоса 12-ти литровые	31	66

Причина необеспеченности мобилизационных запасов предметами ободно-хозяйственного снабжения заключалась в том, что заявка Генерального Штаба Красной Армии промышленности на производство имущества полностью не удовлетворялась. Так, об этом положении докладывал Народный Комиссар Обороны СССР К.Е. Ворошилов 13 февраля 1940 г. председателю экономического совета при СНК СССР А.И. Микояну: «Красная армия испытывает острую нужду в походных кухнях. Преобладающее количество кухонь пехотно-артиллерийских и кавалерийских, изготовления 1914–1918 г., сильно изношены, требуют весьма частого ремонта и в значительных количествах приходят в полную негодность. Резервов нет никаких. По плану 1940 г. вместо заявленных НКО 11 400 шт. 3-х котельных кухонь на автошасси принято к изготовлению только 5 000 шт. (43 %). Кухонь пехотно-артиллерийских из заяв-

ленных 10 000 шт. принято 5 200 шт. (52 %), из 2700 шт. кавалерийских кухонь к изготовлению в 1940 г. не принято ни одной» [7, л. 2]. К.Е. Ворошилов просил рассмотреть такое положение дел и обязать промышленность изготовить недостающие образцы технических средств.

Новых кухонь не доставало на укомплектование дивизий. Однако с учетом использования старых образцов техники и организации ее ремонта, а также использования образцов, находящихся на текущем довольствии (таблица 2), мобилизационную потребность частей, дислоцировавшихся на территории Беларуси, можно было обеспечить полностью.

Таблица 2. – Обеспеченность Красной Армии предметами ободно-хозяйственного имущества по текущему довольствию по состоянию на 1.05.1940 г. [6, л. 47]

Наименование имущества	Обеспеченность (%)
Кухни пехотно-артиллерийского образца	40
Кухни на автошасси	28
Кухни горно-вьючные	85
Кипятильники	87

Хранение полевых кухонь из-за недостатка складских помещений и навесов было плохое, в большинстве кухни хранились под открытым небом и раньше положенных сроков приходили в негодность. Так, в 297 артиллерийском полку Белорусского военного округа после одного месяца эксплуатации 16 походных кухонь были приведены в негодность [6, л. 48].

Ремонтное дело в войсках округа не было налажено. Мероприятия по ремонту ободного имущества не были спланированы. Ремонт механизированных агрегатов военно-хозяйственной службы ни в одной мастерской не был освоен. Подвижных ремонтных мастерских не было.

Военный совет Западного Особого военного округа в письме секретарю ЦК КП(б) П.К. Пономаренко и Председателю СНК БССР И.С. Былинскому от 28 апреля 1941 г. просил обязать Белорусский промышленный совет (Белпромсовет) закончить к 1 июля 1941 г. начатые строительства цехов по ремонту походных кухонь и обода, привести в полный порядок все ремонтные мастерские, обеспечить их необходимым оборудованием и создать необходимые запасы ремонтного материала, а также предусмотреть организацию обязательного ремонта походных кухонь и обода [8, с. 362]. Как видно из поставленных сроков, наладить работу по ремонту технических средств продовольственной службы до начала Великой Отечественной войны не получилось.

Кроме возможности готовить горячую пищу в полевых условиях, войска имели также возможность самостоятельно выпекать хлеб. Для этого имелись полевые военные хлебопекарни [9, лл. 1–16].

В 1920–1930-е годы в войсках активно использовались полевые подвижные хлебопекарни с разборными печами системы Пейера. Этими печами планировали обеспечивать войсковые части при мобилизации на 96 % от потребности. Однако со временем печи системы Пейера были признаны неудовлетворяющими тактическим требованиям будущей маневренной войны, главным образом из-за чрезвычайно большого срока, необходимого на ее передвижение (13 часов на переход в 40 км) и свертывание (4–5 ч.). Таким образом, при перемещении хлебопекарни выпечка хлеба прекращалась почти на 1,5 суток.

С 1926 г. Военно-хозяйственным управлением РККА проводились опыты с хлебопекарнями, снабженными печами-повозками системы Бушковича-Важеевского на конной тяге. Опыты дали положительные результаты как в смысле производительности печи (15 т хлеба в сутки), так и в отношении веса (вес кухни был уменьшен до 1250 кг). Первоначально в таком виде эту печь-повозку планировали принять на снабжение войск РККА.

Но с октября 1930 г. были начаты работы по переводу полевых подвижных хлебозаводов на механическую тягу, т.е. на машины. Это заставило отказаться Военно-хозяйственное управление от включения в план заготовок военно-хозяйственного имущества печей-повозок системы Бушковича-Важеевского на конной тяге и включить в план недостающее число печей Пейера как более дешевых [10, лл. 143, 158].

В предвоенные годы войска стали оснащаться подвижными средствами полевого хлебопечения на автомобильном ходу. В 1940 г. был принят на снабжение полевой автохлебозавод (ПАХ) как основное дивизионное средство полевого хлебопечения в военное время. Но обеспеченность ими не превышала 66 % [6, л. 48].

Таким образом, в войсках Красной Армии в конце 1930-х – начале 1940-х годов интенсивно использовались полевые средства приготовления пищи. Военно-хозяйственное управление РККА проводило работу по апробированию новых образцов технических средств и имущества продовольственной службы. Однако это не имело массовый характер ввиду того, что денежные средства выделялись по остаточному принципу, в недостаточном количестве. В результате к 1939 г. на обеспечении Красной Армии состояли образцы технических средств, сконструированных в 1909–1918 годах. Но есть и положи-



тельные моменты – в 1940 г. заводом им. Егорова была выпущена трехкотельная прицепная кухня марки КП-3-37, которую активно стали поставлять на вооружение войск накануне Великой Отечественной войны. Обеспеченность частей и подразделений средствами полевого хлебопечения складывалась в основном из печей системы Пейера. Однако накануне войны был принят на снабжение полевой автохлебозавод, который активно стал поставляться в дивизии.

## ЛИТЕРАТУРА

1. Докладные, протоколы, постановления и письма партийных, советских и воинских организаций по вопросам оборонной и мобилизационной работы // Национальный архив Республики Беларусь (НАРБ). – Ф. 4п. Оп. 1. Д. 2513.
2. Технические условия и протоколы испытаний на предметы военно-хозяйственного имущества // Российский государственный военный архив (РГВА). – Ф. 47. Оп. 7. Д. 193.
3. Отчет о государственных испытаниях сбрасывания продовольствия // Российский государственный военный архив (РГВА). – Ф. 37861. Оп. 1. Д. 33.
4. Чертежи походной кухни кавалерийского образца // Российский государственный военный архив (РГВА). – Ф. 47. Оп. 2. Д. 278.
5. Инструкции по испытанию трехкотельной кухни автоприцепки КП-3 и переписка с директором вагоностроительного завода им. Егорова по вопросу изготовления, хранения и обеспечения военных округов и воинских частей походными кухнями // Российский государственный военный архив (РГВА). – Ф. 37860. Оп. 1. Д. 301.
6. Постановление экономического совета при СНК СССР об организации выпуска технического оборудования // Российский государственный военный архив (РГВА). – Ф. 37860. Оп. 1. Д. 78.
7. Постановления Экономического Совета при СНК СССР об изготовлении походных кухонь для НКО // Российский государственный военный архив (РГВА). – Ф. 37860. Оп. 1. Д. 300.
8. Накануне. Западный особый военный округ (конец 1939 г. – 1941 г.). Документы и материалы / В. И. Адамушко [и др.] ; под общ. ред. В. И. Адамушко. – Минск : НАРБ, 2007. – 620 с.
9. Чертежи предметов, входящих в состав полевой военной хлебопекарни // Российский государственный военный архив (РГВА). – Ф. 47. Оп. 7. Д. 175.
10. Положение об организации и деятельности Всесоюзного объединения складского и транспортно-экспедиционного дела, план проведения войсковых испытаний предметов военно-хозяйственного снабжения на маневрах // Российский государственный военный архив (РГВА). – Ф. 47. Оп. 10. Д. 96.

Поступила 20.10.2015

**PROVISION OF TECHNICAL MEANS OF COOKING AND BAKING BREAD  
IN THE FIELD OF THE RED ARMY IN THE LATE 1930s - EARLY 1940s**

*U. KRIUCHIKAU*

*The article discusses the state of affairs to ensure the Red Army technical means cooking and baking bread in the field. Since the establishment of the Red Army's military leadership was aware of the importance of providing adequate nutrition during the fighting, as well as on maneuvers, exercises and field exercises. The troops were tested new models of field kitchens, food service property, but many samples did not reach the supply units and formations. The article describes the reasons for the situation and describes the main technical means of cooking, consisting in providing troops on the eve of the Great Patriotic War. Review the status of the security mobilization of the Red Army technical means notation and economic supply, as well as to the state of the database on the organization of repair field kitchens on the territory of Belarus on the eve of the war.*

**Keywords:** *baking bread, the Red Army field kitchen, field conditions, food supply, technical means of cooking.*

УДК 94(476):94(438) "1990/1996"

**ОСНОВНЫЕ НАПРАВЛЕНИЯ БЕЛОРУССКО-ПОЛЬСКОГО СОТРУДНИЧЕСТВА  
В ПЕРВОЙ ПОЛОВИНЕ 1990-х гг.<sup>1</sup>***канд. ист. наук Л.В. ГАВРИЛОВЕЦ**(Мозырский государственный педагогический университет имени И.П. Шамякина)*

*Рассмотрены основные направления белорусско-польского сотрудничества, имевшие место в 1991–1996 гг. Несомненно, Республика Польша является для Республики Беларусь важным партнером на западном направлении. Белорусско-польские отношения имеют важное значение в рамках формирования вокруг Беларуси так называемого «пояса добрососедства». Основными компонентами создания этого пояса являются формирование политического, военного, экономического, экологического, культурного и информационного пространства безопасности, развитие сотрудничества и обеспечение стабильности в отношениях Беларуси и Польши.*

**Ключевые слова:** *сотрудничество, договор, соглашение, переговоры, декларация, дипломатические отношения, нацменьшинства.*

**Введение.** Взаимоотношения двух стран – Республики Беларусь и Республики Польша в период новейшей истории славянских государств остаются одним из малоисследованных направлений в белорусской исторической науке. Белорусско-польские отношения связывает многолетний опыт сотрудничества в культурной и торгово-экономической сфере. Польша является ближайшей крупной западной соседкой Беларуси, сотрудничество с которой в различных сферах жизнедеятельности отвечает национальным интересам. В то же время в белорусско-польских отношениях продолжают существовать различные подходы к решению назревших проблем, например проведение Польшей двухуровневой внешней политики в отношении Беларуси во второй половине 90-х гг. XX в. Несмотря на это, основными направлениями сотрудничества двух государств остаются торгово-экономическое, культурное и гуманитарное взаимодействие.

**Основная часть.** В первой половине 1990-х гг. активно развивались связи между Беларусью и Польшей. В декабре 1991 г. начался процесс международного признания независимости Беларуси. Сейм Польши уже 31 августа 1991 г. декларировал признание независимости Беларуси, хотя последняя еще входила в состав СССР. Необходимо отметить, что попытки установить дипломатические отношения между двумя странами были предприняты еще в октябре 1990 г., когда в Минске пребывал польский министр иностранных дел К. Скубишевский, который вел переговоры с министром иностранных дел Беларуси П.К. Кравченко. Под конец визита польского министра белорусским руководством было принято решение не подписывать политическую декларацию, касающуюся двусторонних отношений. Вместо нее было сформулировано лаконичное заявление об укреплении взаимных контактов между государствами. По мнению польского руководства, камнем преткновения в данном вопросе с белорусской стороны стала проблема Белосточчины, т.е. нежелание Польши признать Белосточчину «этнически белорусской землей» [1, s. 321].

10 октября 1991 г. Польшу с официальным визитом посетил Председатель Совета Министров Республики Беларусь В.Ф. Кебич, в результате которого была подписана польско-белорусская Декларация о добрососедстве, взаимопонимании и сотрудничестве. С польской стороны ее подписал Председатель Рады Министров Республики Польша Я. Белецкий. В этот период польские власти с полной уверенностью считали, что смогут установить добрососедские, равноправные и взаимовыгодные отношения с Беларусью. 27 декабря 1991 г. Республика Польша постановлением Совета Министров официально признала независимость Беларуси, а также происходивший в Беларуси процесс демократизации одним из важных элементов ее безопасности на восточных границах [2, s. 330].

В 1990–1991 гг. спорным моментом в отношениях Беларуси и Польши являлась проблема польско-белорусской границы. В ходе октябрьского визита 1990 г. польского министра иностранных дел К. Скубишевского в Минск белорусские власти подчеркнули, что БССР не подписывала польско-советский договор о границе от 16 августа 1945 г., поэтому данный договор не имеет юридической силы. Кроме того, возникла и территориальная проблема, связанная с вопросом о принадлежности Белосточчины, на которой частично проживал белорусский народ. Белорусские власти предложили польской стороне, чтобы в готовящейся декларации о двусторонних отношениях нашла отражение следующая формулировка: «Белосточчина есть этнически белорусская территория» [3, s. 22]. Польская делегация высказалась против упоминания такой формулировки, напрямую касающейся территориального вопроса польского государства. В связи с этим в рамках визита польской делегации в Беларусь в 1990 г. и не состоялось подписание декларации о двусторонних отношениях.

<sup>1</sup> Работа выполнена в рамках гранта БРФФИ № Г15М-138.

Декларация о добрососедстве, взаимопонимании и сотрудничестве между Республикой Беларусь и Республикой Польша была подписана 10 октября 1991 г. в Варшаве. В ней содержалось положение о нерушимости границ, установленных в 1945 году, т.е. польско-советской, теперь уже польско-белорусской границы. Это был первый совместный польско-белорусский документ. В декларации также подтверждалось равноправие отношений, нерушимость границ, уважение идентичности национальных меньшинств, необходимость сотрудничества в экономической, культурной сферах, охране окружающей среды, развитии дипломатическо-консульских отношений и проведение консультаций по вопросам развития двусторонних и международных отношений.

Официальное установление дипломатических отношений между Беларусью и Польшей произошло 2 марта 1992 г. во время визита в Варшаву министра иностранных дел Беларуси П.К. Кравченко. Результатом этого визита стало подписание Соглашения об установлении дипломатических отношений между Республикой Беларусь и Республикой Польша, а также Консульской конвенции. В начале 1992 г. в Минске уже действовало генеральное консульство Польши. Заключение Консульской конвенции привело к тому, что Польша преобразовала свое Генеральное консульство в Минске в посольство и послом Республики Польша в Беларуси была назначена Э. Смулкова. Польские власти также планировали открыть консульские учреждения в Бресте и Гродно, регионах компактного проживания польского меньшинства в Беларуси. В свою очередь белорусская сторона открыла посольство в Варшаве, и первым послом Беларуси в Польше стал В.Л. Сенько (1992–1994 гг.). На территории Польши также планировалось открыть консульства в Белостоке – культурном центре белорусского меньшинства в Польше и Гданьске, который, по мнению белорусских властей, должен был стать «морскими воротами» Беларуси [4, с. 31].

Установление дипломатических отношений было позитивно воспринято общественностью двух стран, особенно национальными меньшинствами. Республика Беларусь стала важным партнером Польши в политических и экономических отношениях. Согласно утверждению Министра иностранных дел Польши К. Скубишевского в Сейме, Польша видела гарантию для собственной безопасности в развитии демократических процессов, рыночных преобразований, а также в укреплении суверенитета Беларуси. С 23 по 24 апреля 1992 г. в Польше с визитом находилась правительственная делегация Республики Беларусь во главе с премьером В.Ф. Кебичем. Итоги визита белорусской делегации в Варшаву оказались плодотворными, так как был подписан ряд двусторонних соглашений. Среди них следует отметить Соглашение о принципах трансграничного сотрудничества (вступило в силу 20 октября 1992 г.), Договор об охране и поддержке инвестиций (18 января 1993 г.), Договор по вопросу пограничных переходов (15 октября 1992 г.), Соглашение по вопросу создания польско-белорусского коммерческого банка (вступило в силу 6 августа 1992 г.). Важным событием в польско-белорусских отношениях стал визит в июне 1992 г. в Польшу государственной делегации Республики Беларусь во главе с Председателем Президиума Верховного Совета Республики Беларусь С.С. Шушкевичем. В ходе официального визита 23 июня 1992 г. был подписан Договор о добрососедстве и дружественном сотрудничестве между Республикой Беларусь и Республикой Польша [5, с. 209]. С.С. Шушкевич также в торжественной обстановке открыл Посольство Республики Беларусь в Варшаве.

Что касается Договора о добрососедстве и дружественном сотрудничестве между Республикой Беларусь и Республикой Польша, то он состоит из 29 статей, из которых внимания заслуживают следующие. Договор обязал государства формировать двусторонние отношения на принципах взаимоуважения, добрососедства и партнерства. В нем подтверждается нерушимость границ, мирного решения спорных вопросов, уважение прав человека и основных свобод, а также право на самоопределение (статья 1). Стороны договорились о развитии регулярных контактов между органами власти и государственной администрацией, а также парламентами (статья 10) [6, с. 2032].

Договаривающиеся стороны условились, что будут содействовать развитию непосредственных контактов между регионами, городами и другими административно-территориальными единицами Польши и Беларуси. Особое внимание будет уделено сотрудничеству на приграничных территориях. Количество пограничных переходов будет увеличено, а процедура пересечения границы и прохождения таможенного контроля для граждан двух государств упрощена (статья 11). Стороны также договорились о том, что будут активно содействовать расширению контактов между их гражданами и создавать соответствующие условия для развития отношений между политическими партиями, общественными движениями, профессиональными союзами, средствами массовой информации, культурными учреждениями. Признавая важную роль молодого поколения в формировании новых отношений между народами, будут поддерживать развитие дружественных связей между молодежью двух государств (статья 12) [6, с. 2033].

Особое внимание в договоре было уделено и проблеме национальных меньшинств (статьи 13–17). Стороны договорились уважать международные принципы и стандарты, касающиеся охраны прав национальных меньшинств, которые содержатся в международных договорах прав человека. Это Заключительный акт Конференции по безопасности и сотрудничеству в Европе, Парижская Хартия для новой Европы. Договаривающиеся стороны подтвердили, что лица, которые принадлежат к польскому мень-

шинству в Беларуси и белорусскому в Польше, имеют право индивидуально или совместно с остальными членами своей группы свободно сохранять, развивать и выражать свою этническую, культурную, языковую и религиозную идентичность без какой-либо дискриминации и на условиях полного равенства относительно закона (статья 14). Стороны условились также о том, что национальные меньшинства могут создавать и содержать собственные учреждения, организации или товарищества, использовать доступ к средствам массовой информации, а также принимать участие в деятельности международных неправительственных организаций. Лица, которые принадлежат к национальным меньшинствам, имеют право придерживаться и практиковать свою религию, в том числе приобретать и использовать религиозные материалы и вести просветительскую религиозную деятельность на родном языке.

В экономической сфере Беларусь и Польша договорились создать соответствующие условия для экономического, финансового и правового сотрудничества, в том числе развитие предпринимательства. Будут поддерживать и охранять инвестиции, придерживаться норм авторского и патентного права и действовать движению через границу товаров, услуг, рабочей силы и капиталов. Оба государства договорились содействовать развитию непосредственного сотрудничества государственных, частных предприятий и других хозяйственных субъектов, а также осуществлять обмен опытом и оказывать взаимную помощь в процессе создания рыночной экономики (статья 18) [6, s. 2033]. Одновременно государства продекларировали, что будут принимать участие в создании скоординированной международной стратегии в области охраны окружающей среды, а также сотрудничать в решении глобальных, в первую очередь европейских экологических проблем. Условились стороны и о дальнейшем сотрудничестве в области культуры, науки, образования и информации. Они будут расширять культурный обмен между учреждениями и организациями культуры, в том числе творческими союзами на всех уровнях. С целью распространения знаний о национальных достижениях в сфере культуры, науки и образования каждая из сторон пообещала создать культурные центры на территории другой стороны (статья 22).

В договоре страны обязались также взаимодействовать в борьбе с организованной преступностью, терроризмом, экономическими преступлениями, нелегальной торговлей наркотиками и художественными произведениями. Было решено совершенствовать консульские отношения, а на основе отдельных договоров реализовать правовой оборот по гражданским, семейным, криминальным и административным делам (статья 24) [6, s. 2034]. Договор о добрососедстве и дружественном сотрудничестве между Республикой Беларусь и Республикой Польша был заключен на 15 лет, т.е. до 23 июня 2007 г. Обмен ратификационными документами договора состоялся в Минске 30 марта 1993 г.

После подписания договора 1992 г. наступила активизация белорусско-польских отношений во всех сферах жизни общества. С ответным визитом 18–19 ноября 1992 г. в Беларуси побывала Премьер-министр Польши Х. Сухоцка. Целью данного визита было дальнейшее развитие польско-белорусских политических контактов и торгово-экономического сотрудничества, а также обсуждение проблемы положения национальных меньшинств в двух государствах. Были подписаны Договор об отмене двойного налогообложения, Договор о техническом и технологическом сотрудничестве и Декларация о культурном и научном сотрудничестве [4, с. 32]. Х. Сухоцка провела также переговоры с премьер-министром Беларуси В. Кебичем. В ходе переговоров она выказала беспокойство по поводу белорусско-российского сближения, которое было отмечено подписанием в июле 1992 г. около 20 соглашений в экономической и военной сферах. В. Кебич на беспокойство польской стороны ответил тем, что белорусское правительство придерживается политики равновесия между соседями Беларуси и заверил, что аналогичные соглашения будут подписаны с Польшей. Премьер-министр Польши встретилась и с представителями польской общины на Беларуси, в том числе с деятелями Союза поляков на Беларуси (в 1992 г. насчитывал около 17 тыс. членов) [3, s. 24].

В польско-белорусских взаимоотношениях в этот период появилась новая проблема, связанная с приездом на территорию Беларуси из Польши католических ксендзов. Белорусские власти выказывали недовольство политической деятельностью ксендзов, отмечали отсутствие у них лояльности по отношению к руководству страны, а также то, что руководство Католической Церкви принимало решения, не учитывая по многим религиозным вопросам мнения руководства Православной Церкви. В свою очередь польская сторона высказывала претензии белорусским властям по поводу того, что они создают трудности в получении образования на польском языке, запрещают вести на нем богослужение и противопоставляют польский язык белорусскому. Польская сторона надеялась, что в скором времени эти проблемы белорусскими властями будут разрешены. И связывала их разрешение во второй половине декабря 1992 г. с деятельностью правительства Кебича. Премьер-министр Беларуси В. Кебич среди приоритетных направлений деятельности правительства отметил поддержание и развитие культуры и языков национальных меньшинств, укрепление устоев демократии, соблюдение прав человека и принципов толерантности [3, s. 24–25].

После обретения Беларусью независимости, важным делом стало признание военного статуса нового государства. Принятая Верховным Советом 4 октября 1992 г. оборонная доктрина подтверждала

стремление Республики Беларусь к статусу нейтрального государства, которое не имеет ядерного оружия. По приглашению министра обороны Республики Польша Я. Оньшкевича 15–16 декабря 1992 г. состоялся рабочий визит министра обороны Республики Беларусь П. Козловского. Во время визита П. Козловского в Польшу была согласована совместная позиция министерств двух стран по вопросу налаживания постоянных рабочих контактов, взаимного обучения кадров, обмена опытом и взглядами в деле оборонных концепций. С ответным визитом 21 апреля 1993 г. Республику Беларусь посетил министр обороны Польши Я. Оньшкевич, во время которого был подписан договор о военном сотрудничестве между Польшей и Беларусью, а в июне 1993 г. Президент Польши Л. Валенса.

Во всем комплексе двусторонних отношений белорусскую и польскую общественность особенно интересовала проблема перехода через государственную границу. Во-первых, к моменту становления независимой Беларуси существовало ограниченное количество пограничных переходов, во-вторых, те, что были, не обеспечивали должным образом переход через границу, т.е. они могли пропустить лишь небольшое количество людей в сутки. Поэтому, в целях соблюдения экономических интересов и под давлением общественности, власти обратили на данную проблему внимание соответствующих органов и выделили значительные финансовые средства на ее разрешение. В этом направлении ведутся белорусско-польские переговоры о совместных действиях в решении пограничных вопросов. Их результатом стало подписание 24 апреля 1992 г. в Варшаве Соглашения по вопросу пограничных переходов. В статье 1 соглашения были указаны пограничные переходы, через которые будет осуществляться пересечение границы между Республикой Польша и Республикой Беларусь. Стороны также были едины во мнении, что некоторые из пограничных переходов необходимо модернизировать (статья 2), а для международного движения лиц, транспортных средств и товаров через польско-белорусскую границу открыть два новых пограничных перехода (статьи 3–4). Статья 8 соглашения предусматривала, что Главный Комендант Пограничной охраны Республики Польша и Главнокомандующий Пограничными войсками Республики Беларусь по взаимной договоренности и согласованию с таможенными органами могут в обоснованных случаях разрешить пересечение границы следующим образом: а) на переходе, где не предусмотрен этот вид пограничного движения; б) за границами действующего пограничного перехода [7, с. 1905–1906].

В Минске 20 мая 1992 г. Беларусь и Польша подписали новый документ – Соглашение об организации международных перевозок. Согласно данному соглашению стороны договорились о том, что могут происходить регулярные перевозки пассажиров автобусами между территориями двух сторон, а также транзитом через их территорию после предварительного получения разрешения (статья 3). Не требуется также получение разрешения на перевоз а) вещей при переселении; б) материалов и предметов, в том числе произведений искусства, предназначенных для выставок и мероприятий не торгового характера или предназначенных для рекламных и информационных целей; в) тел умерших; г) аварийных транспортных средств и автомобилей технической помощи (статья 7). В статье 9 были прописаны правила перевозок, требующих специального разрешения, статье 10 – оплата и налогообложение [8, с. 1207].

В 1994–1996 гг. продолжалось формирование правовой базы двусторонних отношений. В Минске 26 октября 1994 г. был подписан Договор о правовой помощи и правовых отношениях в гражданских, семейных, криминальных и административных делах, который состоял из 4 разделов и 107 статей. Стороны договорились о сотрудничестве судов, прокуратуры, нотариальных органов по вопросам оказания взаимной правовой помощи (статья 2), о признании действительными документов, выданных одной из сторон (статья 11), об установлении адресов лиц, пребывающих на их территориях по мере необходимости (статья 17), и другие вопросы [9, с. 2834]. В целом данное соглашение было направлено на урегулирование ряда проблем и гражданских дел, если они приобретали международный характер.

Разумеется, отношения Беларуси с Польшей не были избавлены от проблем. Чаще всего эти проблемы были обусловлены отсутствием основы для полноценного политического диалога, недостаточной склонностью правильно понять позицию друг друга. Например, министр иностранных дел Польши А. Олеховский, выступая на заседании комиссии иностранных дел Сената Польши 17 февраля 1994 г., заметил, что Польша хочет иметь с Беларусью добрососедские отношения, но акцент в развитии сотрудничества намерена сделать на сферах экономики и культуры [10, с. 47–48]. В октябре 1994 г., во время рабочего визита в Беларусь министра иностранных дел Польши, белорусские дипломаты предложили превратить границу в «границу взаимопонимания и доверия», но это предложение не было воспринято польской стороной.

В январе 1995 г. в Бресте состоялась встреча двух премьер-министров – В. Павляка и М. Чигирия. Результатом встречи стало подписание 21 января 1995 г. четырех важных документов: декларации о развитии белорусско-польского экономического сотрудничества, соглашения, регулирующего переход государственной границы, программы промышленного и научно-технического сотрудничества на 1995 г., а также соглашения об охране могил и мест памяти жертв войн и репрессий. В Договоре между Правительством Республики Польша и Правительством Республики Беларусь об охране могил и мест памяти жертв войн и репрессий (21 января 1995 г., Брест) стороны договорились содержать в надлежащем виде

могилы, надгробия, памятники и мемориальные доски (статья 1), обмениваться информацией, касающейся состояния и количества памятных мест (статья 2), проводить процедуру эксгумации и перезахоронения останков погибших и передачи личных вещей, найденных во время поисков родственникам (статья 4) [11, s. 1200]. Не менее важным было и подписание 27 ноября 1995 г. Соглашения о сотрудничестве в сфере науки, образования и культуры. Представители правительства Беларуси и Польши договорились о том, что будут содействовать развитию обмена выставками между государственными музеями, галереями, библиотеками, архивами (статья 5), поддерживать развитие контактов между творческими коллективами и организациями, институтами культуры (статья 7), развивать научное сотрудничество между научно-исследовательскими учреждениями, академиями наук двух стран (статья 9) [12, s. 1713].

27 ноября 1995 г. Республика Беларусь и Польша также заключили межправительственное соглашение о сотрудничестве и взаимной помощи в таможенных делах. В декабре 1996 г. руководители таможенных служб двух стран определили уполномоченных для контактов по исполнению соглашения о взаимопомощи, что дало возможность таможенным службам напрямую обмениваться информацией, направлять и передавать запросы. Важным событием в белорусско-польских отношениях стала встреча 30 марта 1996 г. в Бресте (Беловежской пуще) Президента Республики Беларусь А.Г. Лукашенко с Президентом Польши А. Квасьневским. Это было первое официальное совместное мероприятие президентов соседних государств, которое имело ознакомительный протокольный характер. Президенты высказали свое мнение по вопросу европейской безопасности, обсудили тематику двусторонних отношений, а также затронули вопрос российско-белорусской интеграции. Польская сторона выказала беспокойство по поводу назначенного на 2 апреля 1996 г. подписания соглашения об образовании «Сообщества России и Беларуси», а также был затронут вопрос так называемого «калининградского коридора». Это значит, что предполагалось восстановление сквозного водного пути между Калининградским регионом, Польшей и Беларусью через Августовский канал и Мазурскую водно-транспортную систему. Белорусская сторона подчеркнула, что не принимает непосредственного участия в решении этого вопроса, но считает необходимым поддержать данный проект для развития регионального сотрудничества в рамках еврорегионов «Буг» и «Неман» и пограничной инфраструктуры [3, s. 25].

Результатом встречи президентов двух стран стала уже новая встреча министров иностранных дел Польши, Украины и Беларуси 20 июля 1996 г. в Бресте. Тематика встречи – региональное сотрудничество стран, а также сотрудничество Польши, Украины и Беларуси в рамках международных финансовых организаций. 21 сентября 1996 г. состоялась встреча премьер-министров Польши и Беларуси в связи с посещением польской школы с белорусским языком обучения в Клещелах (Белостокское воеводство), а также с торжественным открытием польской школы в Гродно. Оба премьера также ознакомились с инвестиционными документами на пограничном переходе Бобровники.

В начале 90-х гг. XX в. Польша также являлась главным торгово-экономическим партнером Беларуси среди западных соседей. Из Польши в Беларусь поступали оборудование, в том числе для АТС, стройматериалы, медикаменты, сельхозпродукция, из Беларуси в Польшу вывозились шины, холодильники, ковры, товары широкого потребления. В 1991–1992 гг. правительство Республики Беларусь стремилось к расширению экономических связей с Польшей. В частности, в 1991 г. обсуждались вопросы создания Белорусско-польского торгового дома, что должно было создать условия для беспрошльного провоза товаров через границу и продажи их за национальные валюты. В апреле 1992 г. правительства Беларуси и Польши подписали соглашение, которое предполагало использование морского порта в Гдыне в качестве места приписки белорусского торгового флота с подведением к нему железнодорожной магистрали с широкой колеей из Белостока. Подписание в 1991 г. Соглашения между Беларусью и Польшей об экономическом сотрудничестве и торговле и Соглашения о взаимном содействии и защите инвестиций в 1992 г. позволило в определенной степени преодолеть спад во взаимной торговле, вызванный структурными преобразованиями в экономике обоих государств, и обеспечить условия для ее постепенного наращивания.

1 декабря 1991 г. польские власти подписывают Европейский договор, который в своей экономической части предусматривал создание зоны свободной торговли промышленными товарами в течение 10 лет, что является необходимым условием вступления страны в ЕС – основной цели польской внешней политики уже в данный период [13, с. 57]. Но по различным причинам соглашение носило ограниченный характер, поэтому особо не сказалось на развитии белорусско-польских торгово-экономических связей. По объему товарообмена Беларуси со странами дальнего зарубежья Польша в начале 1990-х гг. стоит на втором месте после Германии. В 1992 г. стоимость экспорта и импорта не была впечатляющей и составляла в сумме 300 млн долларов. Согласно данным палаты внешней торговли Польши – 305,8 млн долл., из них экспорт – 151,1 млн долл. и импорт – 154,7 млн долл. [3, s. 33]. В основном Польша экспортировала зерно, картофель, сахар, текстиль, красители, шпаклевку, автомобили, изделия фармацевтики и косметики. В этот период двусторонний товарооборот носил бартерный характер (33,8% импорта из Беларуси). Существенную роль в развитии торговых связей между Беларусью и Польшей сыграли промышлен-

но-торговые палаты, Товарищество Беларусь – Польша (ТПБ), объединение Польша – Беларусь и экономические региональные организации, а также польско-белорусская смешанная палата по торгово-экономическому сотрудничеству.

В 1992 г. на территории Беларуси было зарегистрировано 300 совместных предприятий с участием польского капитала, т.е. около 40% предприятий с участием иностранного капитала, а также около 20% с привлечением иностранных инвестиций. Непосредственно на территории Беларуси действовало 40 польских предприятий, из которых 30 занимались торговлей, 10 производством соответствующей продукции. В июне 1993 г. Польшу с визитом посетил Премьер-министр правительства Беларуси В. Мясникович. Во время визита белорусская и польская сторона подписали соглашение о сотрудничестве при строительстве автомагистрали Берлин – Варшава – Минск – Москва. В период с 1991 по 1994 гг. польские предприниматели вложили в экономику Беларуси около 65 млн долл., создали и зарегистрировали 570 совместных предприятий и 1200 фирм со 100% польским капиталом. Однако уже в 1993 г. упала стоимость товарооборота между странами на 1/3. По мнению польского руководства, зависимость белорусского государства от российских поставок энергии и сырья являлось причиной глубокого экономического спада, который негативно сказывался на развитии торгово-экономических связей Беларуси с Польшей. В связи с этим экономическое сотрудничество стран находилось на уровне ниже их потенциальных возможностей.

В 1994 г. белорусско-польский товарооборот составил 213,09 млн долл., т.е. это был очередной спад в торговых отношениях, однако уже в 1995 г. товарооборот между странами вырос в 2,2 раза и составил 468,8 млн долларов. Эта тенденция сохранилась и в 1996 г. – товарооборот вырос на 10,9% и составил 527 млн долл. (в том числе импорт – 256,2 млн долл., экспорт – 271,2 млн долл.). В этот период значительно увеличилось и количество польско-белорусских производственно-торговых компаний, а также совместных польско-белорусских предприятий, их количество соответственно составило около 600 и 200. Совокупная стоимость аккредитованных польских фирм, однако, составила только около 80 млн долларов. Претерпела изменение и сама структура товарообмена. В 1996 г. значительно увеличился (с 14 до 30,9%) импорт в Беларусь из Польши машин, оборудования и транспортных средств, что, несомненно, было выгодно для польской экономики, испытывающей серьезные сложности с реализацией продукции машиностроения [14, с. 163].

В польском экспорте в 1996 г. доминировали в основном продовольственные товары и изделия электромашинного производства, в импорте – минеральная продукция. Беларусь была третьим торговым партнером Польши после России и Украины среди бывших стран Советского Союза, Польша же вторым партнером для Беларуси после Германии в группе государств, не входивших в СНГ. Несмотря на положительные факторы в развитии экономического сотрудничества Польши и Беларуси в первой половине 1990-х гг., можно также отметить и негативные. Среди них неудовлетворительное состояние пограничных переходов, что отрицательно сказывалось на развитии двусторонней торговли и сообщении между государствами. Польша инвестировала строительство терминала в Хорошицах и модернизацию пограничного перехода в Бобровниках. Неблагоприятно сказывалось на сотрудничестве Беларуси и Польши в области инвестиционной политики, развитии торгово-экономического сотрудничества в целом и отсутствие необходимого нормативного обеспечения в сфере взаиморасчетов. Кроме того, местные органы власти Брестской и Гродненской областей прежде чем сотрудничать с приграничными регионами Польши должны были получить разрешение от центральных властей, что, по мнению польских органов власти, не способствовало активному участию в развитии еврорегионов «Буг» и «Неман» [3, с. 35]. Тем не менее, в 1995–1996 гг. руководство Гродненского облисполкома заключило соглашения о развитии приграничных хозяйственных и культурных связей с властями Сувалковского и Белостокского воеводств.

Наиболее активные действия по формированию договорно-правовой базы осуществлялись с Польшей в культурной сфере. Республика Беларусь и Республика Польша подписали ряд важных соглашений, в том числе в 1992 г. Декларацию Правительства Республики Беларусь и Правительства Республики Польша о сотрудничестве в области культуры, науки и образования. Уполномоченный Правительства Республики Польша в культурной сфере за рубежом Т. Поляк утверждал, что в 1992–1995 гг. на достаточно высоком уровне развивалось культурное сотрудничество с Беларусью. Польская сторона оказывала помощь в сохранении замков в Крево и Новогрудке, литературного наследия А. Мицкевича. В Несвиже в 1995 г. открыли Международную летнюю школу «Несвижская академия», в которой обучали реставрационному делу. К сожалению, отмечал Т. Поляк, Новогрудское воеводство имело около 400 усадеб, а осталось всего лишь несколько десятков, подлежащих реставрации [15, с. 53]. В 1993 г. между государствами было подписано Соглашение о сотрудничестве в области туризма, а в 1995 г. – Соглашение о сотрудничестве в области охраны историко-культурного наследия и Соглашение о сотрудничестве в области культуры, науки и образования [12]. В это же время был подписан протокол о сотрудничестве между Министерством культуры Республики Беларусь и Министерством культуры и искусства Республики Польша на 1997 год. С целью более эффективной организации культурного сотрудничества, подго-

товки рекомендаций правительствам двух государств, решения других важных вопросов взаимодействия в 1993 г. была создана белорусско-польская консультационная комиссия по делам историко-культурного наследия [16, с. 55].

17 февраля 1994 г. министр иностранных дел Польши А. Олеховский на заседании Комиссии иностранных дел Сената заявил, что, несмотря на охлаждение в политических контактах Польши и Беларуси, польско-белорусское сближение происходит в культурной сфере [10, с. 47]. Продолжает активно развиваться сотрудничество архивистов, библиотекарей и музейных сотрудников двух стран, белорусские ученые участвуют в конференциях, организованных на территории Польши, и делятся с польскими учеными своими успехами в исследовательской работе. Так, большую роль в духовной общественной жизни белорусов Польши играет Музей белорусской национальной культуры в Гайновке [17, с. 136]. В укреплении дружеских связей между Республикой Беларусь и Республикой Польшей в 1994–1995 гг. внесло свой вклад такое культурное и образовательное мероприятие, как олимпиада по белорусскому языку. Инициативная группа деятелей Товарищества Польша – Беларусь, Белорусского общественно-культурного товарищества (БОКТ), Польского товарищества белорусистов, преподаватели ряда польских вузов, учителя белорусского языка в школах Белосточчины 18 февраля 1994 г. приняли решение об организации подготовки олимпиады по белорусскому языку.

Усилия инициативной группы оправдались, т.к. бывший вице-премьер и одновременно министр национального образования Республики Польша А. Лучак дал разрешение на организацию и проведение олимпиады по белорусскому языку, начиная с 1994/1995 учебного года на территории Польши. Олимпиада по белорусскому языку получила категорию предметной. Необходимость проведения олимпиады по белорусскому языку инициативная группа обосновала тем, что в Польше более чем в 40 основных школах и 2 общеобразовательных лицеях белорусский язык изучают около 4000 тыс. учащихся. Кроме того, белорусская филология изучалась в Варшавском университете, Католическом Люблинском университете, университете Марии Складовской-Кюри в Люблине и филиале Варшавского университета в Белостоке. В этих высших учебных заведениях белорусскую филологию изучали около 200 студентов [18, с. 51]. Олимпиада по белорусскому языку, по мнению инициаторов, должна была содействовать популяризации и престижу данного языка в Польше, а также пробудить интерес молодежи к духовной и материальной культуре белорусского народа в Польше и Беларуси. Целью данной олимпиады было также расширить знания в области белорусской литературы, языка, культуры, фольклора, общественных наук, выявить литературные, языковые и культурные польско-белорусские взаимосвязи.

Согласно решению Министерства национального образования Республики Польша организация олимпиады по белорусскому языку возлагалась на кафедру белорусской филологии Варшавского университета, которая очень тесно сотрудничала с Товариществом Польша – Беларусь. В свою очередь ТПБ с главным спонсором – Министерством национального образования, оказывает финансовую и организационную помощь в проведении олимпиады. Председателем Главного комитета олимпиады стал профессор А. Борщевский, комитет расположился в Белостоке. В олимпиаде в первые годы ее проведения принимали участие учащиеся III–IV классов, а после реформы образования – II–III классов общеобразовательного лицея с белорусским языком обучения в Бельск-Подляске и Комплекса школ с дополнительным изучением белорусского языка в Гайновке [18, с. 52]. Олимпиада носила трехступенчатый характер: первая ступень – школьные соревнования, вторая – окружные соревнования и третья – центральные. Для проведения центральных соревнований Главный комитет олимпиады созывал Центральную комиссию, в состав которой входили преподаватели и научно-методические сотрудники кафедры белорусской филологии Варшавского университета, языковеды Белорусского государственного университета, Гродненского университета имени Я. Купалы. Центральные соревнования, как и первые два этапа проводились в письменной и устной форме. Победителю третьего этапа присваивается почетное звание лауреата олимпиады. Таким образом, это была первая олимпиада по белорусскому языку на территории Польши, тематика которой в основном касалась белорусской классической литературы.

С 1990 г. в Польше проводится фестиваль современной молодежной музыки «Басовішча», инициатором которого является Белорусское объединение студентов (БОС). Фестиваль проводится ежегодно, и в нем принимают участие молодежные музыкальные коллективы с Белосточчины и Республики Беларусь. С 1991 г. БОС становится членом-основателем Собрания белорусских организаций в Польше, оно участвовало в создании Белорусского демократического объединения, Белорусского исторического товарищества и некоторых других общественно-политических и культурно-просветительских организаций белорусов в Польше [19, с. 175]. Белорусские книгоиздатели также принимают активное участие в работе Международной книжной ярмарки в Варшаве, в 1996 г. получили награду Фонда польской культуры за пропаганду польской книги в Беларуси. С 1995 г. в Кракове очень активную деятельность ведет Объединение Вилла Деция. Главной целью организации является создание условий для диалога разных культур. В их деятельность входит также презентация культур национальных меньшинств Польши, в том числе белорусского меньшинства. Особенного внимания заслуживают взаимоотношения между Грод-



ненским государственным университетом имени Я. Купалы и университетом в Белостоке, главными направлениями которых являются развитие и углубление контактов между кафедрами, факультетами; обмен информацией научно-дидактического характера; организация научных стажировок, обмен преподавателями и научными сотрудниками; обмен группами студентов. В марте 1996 г. было подписано Соглашение между управлением культуры Гродненского облисполкома и отделом культуры, спорта и туризма воеводской управы в Белостоке о культурном сотрудничестве на 1996–1998 гг., что является свидетельством эффективного приграничного сотрудничества. С большим успехом в Польше проходят спектакли Белорусского академического театра имени Я. Купалы, во время традиционных театральных фестивалей в Белостоке. Так, историческая драма Р. Боровиковой «Барбара Радзівіл» была показана Республиканским театром белорусской драматургии в Варшаве в 1995 г. в Королевском театре и «Театре на Воле», где имела большой успех.

**Заключение.** В 1991–1996 гг. между Республикой Беларусь и Республикой Польша было заключено свыше 40 различных межведомственных соглашений и договоров, которые регламентировали экономическое сотрудничество, трансграничные контакты, транспортное сообщение, двусторонние связи в области культуры, науки и образования, а также ряд иных важных направлений. Следовательно, ключевые сферы взаимодействия Беларуси и Польши в 90-е гг. XX в. – экономическое и культурное сотрудничество. Однако уже в 1993–1994 гг., затем в 1996 г. отчетливо был заметен спад нормотворческой деятельности государств, зафиксировавший момент определенного торможения двустороннего взаимодействия. Так, в этот период фактически заморожены взаимоотношения Беларуси и Польши в области военного, правового и экологического сотрудничества. Несмотря на отдельные неблагоприятные моменты в развитии двусторонних отношений, независимость Беларуси дала ей возможность на равных вести диалог с западной соседкой Польшей как в политической, культурной, так и экономической сферах.

#### ЛИТЕРАТУРА

1. Matelski, D. Miejsce Białorusi i Białorusinów w programie Partnerstwa Wschodniego Unii Europejskiej / D. Matelski // *Studia Gdańskie. Wizje i rzeczywistość*. – 2012. – Т. 9. – С. 320–348.
2. Skubiszewski, K. Polityka zagraniczna i odzyskanie niepodległości: przemówienia, oświadczenia, wywiady 1989–1993 / K. Skubiszewski. – Warszawa : Pol. Agencja Interpress, 1997. – 434 s.
3. Jakimowicz, R. Stosunki polsko-białoruskie w latach 1992–2003 (wybrane aspekty polityczne i gospodarcze) / R. Jakimowicz // *Zeszyty Naukowe*. – 2007. – 749. – С. 21–39.
4. Хмялінскі, Б. Польшча – Беларусь: 15 гадоў міждзяржаўных адносін / Б. Хмялінскі // *Журн. междунар. права и междунар. отношений*. – 2007. – № 1. – С. 31–37.
5. Тихомиров, А. В. Беларусь в международных отношениях 1772–2002 гг. / А. В. Тихомиров. – Минск : ЗАО «Веды», 2003. – 248 с.
6. Traktat między Rzeczpospolitą Polską a Republiką Białoruś o dobrym sąsiedztwie i przyjaznej współpracy, podpisany w Warszawie dnia 23 czerwca 1992 r. // *Dziennik Ustaw*. – 1993. – 118. – Poz. 527. – S. 2031–2035.
7. Umowa między Rządem Rzeczypospolitej Polskiej a Rządem Republiki Białoruś w sprawie przejść granicznych, sporządzona w Warszawie dnia 24 kwietnia 1992 r. // *Monitor Polski*. – 2003. – 37. – Poz. 518. – S. 1905–1906.
8. Umowa między Rządem Rzeczypospolitej Polskiej a Rządem Republiki Białoruś o międzynarodowych przewozach drogowych, sporządzona w Mińsku dnia 20 maja 1992 r. // *Monitor Polski*. – 2001. – 46. – Poz. 743. – S. 1206–1209.
9. Umowa między Rzeczpospolitą Polską a Republiką Białoruś o pomocy prawnej i stosunkach prawnych w sprawach cywilnych, rodzinnych, pracowniczych i karnych, sporządzona w Mińsku dnia 26 października 1994 r. // *Dziennik Ustaw*. – 1995. – 128. – Poz. 619. – S. 2834–2851.
10. Wystąpienie ministra spraw zagranicznych Rzeczypospolitej Polskiej Andrzeja Olechowskiego na posiedzeniu Komisji Spraw Zagranicznych Senatu Rzeczypospolitej Polskiej na temat głównych elementów polskiej polityki wschodniej, Warszawa, 17 lutego 1994 r. // *Zbiór dokumentów*. – 1994. – 1(535). – R. 50. – S. 42–55.
11. Umowa między Rządem Rzeczypospolitej Polskiej a Rządem Republiki Białoruś o ochronie grobów i miejsc pamięci ofiar wojen i represji, sporządzona w Brześciu dnia 21 stycznia 1995 r. // *Dziennik Ustaw*. – 1997. – Nr. 32. – Poz. 185. – S. 1200–1202.
12. Umowa między Rządem Rzeczypospolitej a Rządem Republiki Białoruś o współpracy w dziedzinie kultury, nauki i oświaty, sporządzona w Warszawie dnia 27 listopada 1995 r. // *Dziennik Ustaw*. – 1996. – Nr. 76. – Poz. 365. – S. 1713–1716.
13. Ногерас, К. дэ К. Страны Цэнтральнай і Восточнай Еўропы і праблемы расшырэння Еўрапейскага Саюза / К. дэ К. Ногерас // *Белорусский журн. междунар. права и междунар. отношений*. – 2000. – № 1. – С. 56–62.
14. Иванов, С. Новые горизонты регионального сотрудничества / С. Иванов // *Беларуская думка*. – 1997. – № 9. – С. 153–165.
15. Wilczak, J. Wciąż szukamy. Rozmowa z prof. Tadeuszem Polakiem, wiceministrem kultury i sztuki, pełnomocnikiem ds. polskiego dziedzictwa kulturalnego za granicą / J. Wilczak // *Polityka*. – 1995. – Nr. 50(2015). – S. 52–53.
16. Шадурский, В. Г. Внешняя культурная политика Республики Беларусь: состояние и проблемы / В. Г. Шадурский // *Журн. междунар. права и междунар. отношений*. – 2000. – № 4. – С. 59–72.

17. Matelski, D. Restytucja poloników z Białorusi, Ukrainy i Litwy za Trzeciej Rzeczypospolitej / D. Matelski // Studia Podlaskie. – 2002. – Т. 12. – S. 129–171.
18. Хмялінскі, Б. Гісторыя алімпіяды па беларускай мове ў Польшчы / Б. Хмялінскі // Веснік БДУ. Серыя 3. Гіст. Філасоф. Псіх. Паліт. Сацыял. Экан. Права. – 2006. – № 2. – С. 51–54.
19. Рагачевич, Н. В. Белорусское национальное меньшинство в Польше и польско-белорусское культурное сотрудничество на рубеже веков / Н. В. Рагачевич // Працы гістарычнага факультэта : навук. зб. Вып. 1 / рэдкал.: У. К. Коршук [і інш.]. – Мінск : БДУ, 2006. – С. 174–178.

Поступила 18.11.2015

## THE BASIC DIRECTIONS OF THE BELARUS-POLISH COOPERATION IN FIRST HALF 1990th

L. GAVRILOVETS

*In article the basic directions of the Belarus-Polish cooperation which were taking place in 1991–1996 are described. Undoubtedly, Republic Poland are considered is for Belarus as the important partner on the western direction. The Belarus-Polish relations have great value within the limits of formation round Belarus so-called «good neighborhood belts». The basic components of creation of this belt are formation political, military, economic, ecological, cultural and safety information field, development of cooperation and stability maintenance in relations of Belarus and Poland.*

**Keywords:** *cooperation, the agreement, negotiations, the declaration, diplomatic relations, national minorities.*

УДК 94 (476) “1943/1991”: 614.2:364

**УЧАСТИЕ ОБЩЕСТВА КРАСНОГО КРЕСТА БЕЛОРУССКОЙ ССР  
В РЕШЕНИИ ПРОБЛЕМ МЕДИКО-СОЦИАЛЬНОГО ХАРАКТЕРА  
(конец 1943–1991 гг.)**

**Ю.Н. БАХИР***(Витебский государственный университет имени П.М. Машерова)*

*Отмечено, что в деятельности Общества Красного Креста БССР в конце 1943–1991 г. одним из основных направлений было решение задач медико-социального характера, которые ставились этой организацией со стороны государства, заинтересованного в улучшении здоровья населения. Особо показано изменение ситуации с проявлением заботы о детях, развитием донорского движения, профилактикой заболеваемости, улучшением санитарного состояния населенных пунктов, совершенствованием социального обслуживания нетрудоспособных.*

**Ключевые слова.** *Общество Красного Креста, государство, население, донорство, профилактика, забота, обслуживание, здоровье.*

**Введение.** Белорусское государство в целях укрепления своих позиций и социальной сферы в послевоенный период искало поддержку и налаживало взаимодействие с различными общественными организациями. Такая политика позволяла добиваться довольно многого при наличии минимума ресурсов, компенсируя энтузиазмом активистов ОКК БССР слабость имевшейся материальной базы органов здравоохранения и социального обеспечения, особенно в сельской местности и в первое послевоенное время. Опыт подобной работы востребован в настоящее время, когда растет число пожилых, имеется много людей с ограниченными возможностями, недостаточно решаются вопросы медико-социального характера, увеличивается риск возрастания негативных тенденций в демографической ситуации.

В связи с этим автор ставит своей целью показать деятельность Общества Красного Креста (ОКК) БССР по решению задач медико-социального характера в 1943–1991 г. Для достижения поставленной цели в работе решались задачи по отражению взаимодействия ОКК с органами здравоохранения, выполнению им решений органов государственной власти и парторганов по преодолению медицинских и социальных проблем, выделению четко очерченных этапов в проводившихся мероприятиях.

База исследования представлена многочисленным, разнообразным по характеру и по степени насыщенности материалом, включает как опубликованные, так и неопубликованные источники. В первую очередь, были использованы фонды Государственного архива Российской Федерации, Национального архива Республики Беларусь, государственных архивов Минской, Гомельской, Могилевской, Гродненской и Брестской областей, зонального архива в г. Мозыре.

В исследовании мы руководствовались основными принципами исторической науки: объективностью, историзма, системности и ценности в истории. Принцип объективности позволил изучить нашу тематику всесторонне, учитывая множество политических, социально-экономических и идеологических факторов, влиявших на деятельность и делопроизводство организации. Принцип историзма использовался для анализа деятельности ОКК БССР в его динамике, при рассмотрении развития направлений деятельности организации. С помощью системного подхода нам удалось подойти к изучению каждого направления как к взаимосвязанным элементам одной структуры – организации ОКК БССР, которая, в свою очередь, является частью другой совокупности – общественных организаций в государстве.

Интерес исследователей к послевоенным вопросам социального характера стал проявляться больше в последние десятилетия. Так, в диссертации на искание ученой степени кандидата исторических наук Ф.А. Шумский рассмотрел участие профсоюзов Белоруссии в охране здоровья белорусского населения за период 1976–1985 гг. Изменение социально-бытовых условий жизни городского и сельского населения БССР в 1961–1985 гг. стало предметом изучения в диссертации на соискание ученой степени доктора исторических наук И.П. Корзуна [1]. Однако в них не были определены основные медико-социальные проблемы, беспокоившие белорусское общество, не были полноценно показаны усилия общественных организаций по их преодолению, не был сделан акцент на выполнение решений органов власти. Наоборот, в нашей работе основное внимание уделено тем вопросам, которые ранее не попадали в сферу внимания белорусских ученых, особо подчеркнута роль ОКК БССР.

**Основная часть.** После освобождения первых районов Беларуси от оккупации осенью 1943 г. ОКК БССР сразу же начало решать многочисленные задачи медико-социального характера, в том числе, по оказанию помощи раненым бойцам, организации донорского движения, содействию органам здравоохранения по проведению противоэпидемической работы. Поддерживалось население, пострадавшее от

военных действий, проводилась его массовая санитарная подготовка [2, л. 22 об.]. От ОКК БССР выплачивались пособия семьям погибшим, предоставлялись путевки в санатории и оздоровительные лагеря. Льготы распространялись, в первую очередь, на такие слои населения, которые не могли самостоятельно наладить жизнь по минимальным социальным параметрам. Также внимание уделялось проблемам адресной материальной помощи одиноким престарелым и нетрудоспособным. Продовольственная помощь осуществлялась через пункты общественного питания или путем выдачи талонов.

Согласно постановлению СНК СССР от 23 августа 1943 г. «О мерах по улучшению обслуживания детей в домах ребенка» особо проявлялась забота о детях [3]. ОКК БССР активно собирало необходимые средства, например, за счет организации вещевых лотерей и оказания платных услуг в своей Минской поликлинике [4, л. 7]. После полного освобождения республики летом 1944 г. в помощь детям, оставшимся без попечения родителей, была организована шефская работа. Представители организации входили в состав шефских комиссий и попечительского совета, закреплялись в помощь персоналу интернатов. Дополнительные возможности ОКК получило благодаря изданному в 1945 г. постановлению СНК БССР «Об организации массовых мероприятий по сбору средств в фонд помощи детям-сиротам» [5]. Члены организации также сопровождали беспризорных на места их жительства, решали задачу по профилактике правонарушений среди несовершеннолетних [6, л. 7].

Постоянно решаемым медико-социальным вопросом было оказание помощи со стороны организации органам образования в оздоровлении учащихся. ОКК участвовало в летних оздоровительных компаниях, опиралось на указания ЦК ЛКСМБ о включении краснокрестной работы в планы работ пионерских отрядов. Для улучшения здоровья школьников проводились медико-санитарные мероприятия на территориях учебных заведений. Преодолению имевшихся проблем способствовало постановление Президиума ЦК ОКК БССР от 19 апреля 1950 г. «Об участии краснокрестных организаций в пропаганде санитарных знаний и улучшения санитарного состояния детдомов, яслей, садов, домов ребенка, детприемников и школ» [7, л. 94]. Такая работа послужила снижению детской смертности, особенно при нехватке медикаментов и подготовленного медперсонала.

В условиях послевоенной разрухи важной была задача по приближению медобслуживания к сельским жителям. Для этого, в соответствии с приказом наркома Здравоохранения СССР от 18 ноября 1944 г. «О подготовке колхозных медсестер и организации сестринских медпунктов КК в колхозах», отделами здравоохранения совместно с КК были организованы курсы медсестер. Реализовывалось постановление СНК БССР от 19 марта 1945 г. подобной направленности [8, л. 23]. Учитывая приказ Министерства здравоохранения (МЗ) СССР «Об улучшении медицинского обслуживания сельского населения» (1953 г.), белорусская краснокрестная организация расширила свою деятельность в сельской местности.

Четко очерченной медико-социальной задачей для активистов ОКК была борьба с тифом, туберкулезными и раковыми заболеваниями, резкий скачок которых произошел в годы войны из-за отсутствия качественной медпомощи. В соответствии с постановлением Совета Министров (СМ) БССР от 25 декабря 1947 г. «О мероприятиях по ликвидации эпидемических очагов заболевания паразитарными тифами в Белорусской ССР» совместно с органами здравоохранения были созданы специальные бригады, проводившие проверку санитарного состояния общественных мест. Проведение противотуберкулезных мероприятий опиралось на постановление СМ СССР от 25 октября 1948 г. «О мероприятиях по снижению заболеваемости туберкулезом» и специализированное постановление министра здравоохранения СССР от 12 декабря 1948 г. [9, л. 104]. Решая поставленные государством задачи, Общество Красного Креста оказывало туберкулезным больным социально-бытовую помощь, прививало санитарно-гигиенические навыки членам их семей.

Важным для решения имевшихся проблем было то, что ОКК опиралось в своей работе на приказ министра здравоохранения СССР от 11 августа 1947 г. «О привлечении населения к санитарно-профилактической работе». В октябре 1954 г. был пущен в ход приказ «О совместной работе органов здравоохранения с организациями Обществ Красного Креста и Красного Полумесяца (ОКК и КП)» [10, с. 154]. Благодаря данным документам были определены формы участия в проведении санитарно-оздоровительных мероприятий. Заметим, что Общество Красного Креста учитывало требования парторганов, ставивших задачи по профилактике заболеваемости и усилению пропаганды медзнаний. На XX съезде КПСС в 1956 г. они акцентировали внимание общественных организаций на необходимости более полного удовлетворения потребностей населения в получении медуслуг. В этой связи была расширена деятельность ОКК среди сельского населения, которое по уровню обеспеченности отставало от города.

Так как государство пока гарантировало лишь минимальное медобеспечение нуждавшихся, то Общество Красного Креста своей работой дополняло комплекс осуществлявшихся мер. Достижению успехов содействовало развитие среди ее членов инициативности, в тот период называвшейся самодеятельностью, что было закреплено в новом Уставе ОКК БССР, одобренном VII республиканским съездом в 1958 г. Конкретные задачи по преодолению медико-социальных проблем были определены 14 января 1960 г. постановлением ЦК КПСС и СМ СССР «О мерах по дальнейшему улучшению медицинского об-

служивания и охраны здоровья населения СССР» и решениями XXII съезда КПСС, отметившими необходимость дальнейшей работы в данном направлении [11, л. 35].

С Обществом Красного Креста требовалось повышение активности, в том числе, и по преодолению проблем медико-социального характера. Поэтому на III Всесоюзном съезде были приняты решения по усилению взаимодействия с органами здравоохранения, на основе которых расширились мероприятия по охране здоровья населения. Государство стало привлекать ОКК к пропаганде здорового образа жизни, на основании приказа Министра здравоохранения БССР от 27 октября 1954 г. «О мерах по улучшению санитарного просвещения и пропаганде здорового быта БССР» [12]. Общество стало одним из организаторов движения населения за санитарную культуру на производстве и в быту.

Более активно проводились краснокрестные мероприятия в учебных заведениях, улучшалось санитарно-гигиеническое воспитание, повышался уровень санитарной культуры. ОКК оказывало помощь в проведении смотров санпостов. Активизировать работу на местах позволило постановление IV Пленума Исполкома Союза ОКК и КП СССР «О состоянии и мерах улучшения работы обществ КК и КП СССР среди пионеров и школьников» от 21 апреля 1962 г. [13, л. 7]. Обкомы ОКК совместно с областными штабами студенческих стройотрядов контролировали и направляли работу санактивов. Для поддержания здоровья рабочих на высоком уровне особое внимание Общество Красного Креста стало уделять вопросам соблюдения техники безопасности на производстве. В целях снижения заболеваемости и травматизма его активисты повышали санитарную культуру в цехах, в общежитиях, проводили контроль за соблюдением правил промышленной санитарии, предоставляли первую помощь при травмах.

Одной из поставленных государством задач было расширение рядов доноров, так как развитие хирургии и введение обменного переливания требовали увеличения количества донорской крови. Но, как отметили в декабре 1954 г. на III Всесоюзном съезде ОКК, население в ряды доноров вовлекалось недостаточно, поэтому Министерство здравоохранения (МЗ) и Общество Красного Креста в 1955 г. стали массово издавать методические и агитационные материалы, практиковать чтение лекций и проведение бесед. В результате к концу 1950-х гг. донорство широко развернулось, чему содействовал приказ министра здравоохранения СССР от 12 декабря 1955 г. «О льготах донорам» [14, л. 45]. Большим достижением было то, что донорская служба ОКК БССР с 1957 г. активно развивала безвозмездное донорство.

Особенностью краснокрестной работы было то, что действовал принцип многоступенчатого контроля за деятельностью ОКК, которая согласовывалась с МЗ, а само министерство руководствовалось постановлениями исполнительных органов власти, решениями парторганов, например, в сфере лечебно-профилактической деятельности. Об этом свидетельствовал приказ МЗ СССР от 16 мая 1961 г. «О состоянии работы по контролю исполнения постановлений вышестоящих партийных и советских органов», отметивший рост помощи населению в городах и на селе [15, лл. 32, 33]. В свою очередь приказ МЗ БССР от 30 декабря 1961 г. «О совместной работе органов и учреждений здравоохранения с организациями ОКК» предусматривал усиление контроля за санитарным состоянием населенных мест и предприятий, проведением санитарно-профилактических мероприятий, предупреждением заболеваний и выявлением больных [16, л. 2]. В итоге были уточнены задачи совместной работы Общества Красного Креста с лечебно-профилактическими учреждениями.

Для конкретизации поставленных государством задач Исполком СОКК и КП в 1961 г. определил основные направления, формы и методы санитарно-оздоровительной работы. Новой для начала десятилетия и важной для населения формой работы являлась организация массового ухода за больными на дому при помощи активистов, что снижало нагрузку на стационарные медучреждения. Дополнительную эффективность несло более широкое патронирование с помощью медсестер ОКК, что снимало с государства часть социальной нагрузки, повышая одновременно значимость краснокрестной организации. Характерным было расширение деятельности на общественных началах, когда выполнение большинства плановых заданий обеспечивалось силами актива ОКК и руководителей первичных организаций, работа которых не оплачивалась.

Дополнительные возможности для медико-социальной работы были получены Обществом Красного Креста благодаря постановлению секретариата ВЦСПС от 10 октября 1954 г., обязавшего профсоюзы медработников координировать деятельность органов здравоохранения и ОКК. Важным было развертывание ОКК массового движения по санитарной очистке городов и сел, пример для которого в 1955 г. подал г. Борисов [10, с. 153, 155]. Такое движение позволяло более успешно выполнять принятое в 1956 г. постановление ЦК КПБ и СМ БССР по благоустройству населенных пунктов и повышению санитарной культуры [17, лл. 55, 65]. Движение за культуру быта активизировали конкурсы на лучший поселок, дом, колхоз и ферму. Здесь использовался приказ по МЗ БССР от 30 декабря 1956 г. «О мероприятиях по дальнейшему улучшению работы в борьбе за подъем санитарной культуры населения» [18, л. 57]. Такие действия стали продолжением мероприятий, связанных с преодолением медико-

социальных последствий войны. Мобилизующим фактором в оздоровлении условий труда и быта стали День здоровья, утвержденный СМ БССР в 1964 г., воскресники и месячники по благоустройству.

Для усиления эффективности своей деятельности ОКК использовало такую новую форму работы как организация с 1959 г. народных университетов здоровья, обучавших основным приемам оказания первой медпомощи и дававших знания по профилактике заболеваемости. В целях повышения уровня медзнаний населения использовали появившийся в декабре 1960 г. приказ министра здравоохранения СССР «О мерах помощи органов и учреждений здравоохранения комитетам и организациям ОКК и КП» [10, с. 157, 158]. Данным приказом были более четко обозначены формы совместной работы КК и органов здравоохранения.

В своей медико-социальной деятельности ОКК учитывало происходившие в СССР и БССР общественно-политические изменения. Так, на XXIII, XXIV, XXV съездах КПСС парторганы определили главные направления работы общественных организаций по реализации на практике мероприятий социальной политики. На XXIII съезде КПСС в 1966 г. был очерчен курс на повышение эффективности труда, с тем, чтобы добиться высоких показателей в экономике и в итоге повысить уровень жизни народа. Поэтому в целях более рационального использования трудовых ресурсов ОКК акцентировало свое внимание на подготовку общественных инспекторов, осуществлявших надзор за соблюдением санитарно-гигиенических норм на производстве, проведением массовых прививок, состоянием промышленных объектов.

Активисты краснокрестного движения сосредоточили свое внимание на выполнении мер по улучшению охраны здоровья трудящихся, предусмотренных в постановлении ЦК КПСС и СМ СССР от 5 июля 1968 г. «О мерах по дальнейшему улучшению здравоохранения и развитию медицинской науки в стране», а также в постановлении II пленума исполкома Союза ОКК и КП СССР от 27 марта 1968 г. «О состоянии и мерах по дальнейшему улучшению санитарно-оборонной работы в комитетах ОКК и КП СССР» [19]. На X съезде ОКК БССР были поставлены новые задачи по помощи органам здравоохранения в охране здоровья и повышении санитарной культуры. В соответствии с решениями XXIV съезда КПСС, VII Всесоюзного съезда Союза ОКК и КП в 1971 г. сохранению и укреплению здоровья человека, вопросам охраны труда и улучшения бытовых условий стали уделять еще больше внимания.

Расширению важных для решения имевшихся медико-социальных проблем, прав и обязанностей членов Общества содействовало принятие новых редакций его уставов. Так, V Всесоюзный Съезд утвердил новый Устав СОКК и КП СССР, внеся ряд изменений и дополнений в ранее действовавший. В соответствии с ним в 1965 г. был принят новый Устав для ОКК БССР. По редакции Устава 1976 г. был расширен перечень прав членов Общества Красного Креста в соответствии с демократическими принципами. На работу оказывали влияние изменения в законодательстве, например, с принятием в 1969 г. Верховным Советом (ВС) СССР «Основ законодательства СССР и союзных республик о здравоохранении» в деятельности ОКК прослеживались две тенденции: обобщение опыта работы организаций в сфере здравоохранения и развитие сотрудничества с органами здравоохранения.

По Конституции СССР 1977 г. и Конституции БССР 1978 г. медицинская помощь была объявлена бесплатной, общедоступной, высококвалифицированной и специализированной. Общественные организации стали дополнительной гарантией ее осуществления, были утверждены специальные меры по охране труда и здоровья женщин. Для ОКК были очерчены новые задачи по приближению к населению медико-социальных услуг, так как учреждения здравоохранения, особенно в сельской местности, не могли своевременно их предоставлять. Общество реализовывало на практике конституционную идею по достойному уровню материального обеспечения пожилых людей, расширяло в соответствии с имевшимися проблемами свою деятельность.

Особенностью работы ОКК в 1970-е гг. стало усиление внимания к ветеранам и инвалидам войны, что опиралось на Указ Президиума ВС СССР 1973 г. по улучшению их материального положения, постановление ЦК КПСС и СМ СССР 1975 г. о дополнительных льготах для этих граждан. В итоге менялось пенсионное обеспечение воинов, потерявших здоровье, и семей погибших; сандружинницы и санпостовцы, патронажные медсестры оказывали ветеранам медицинскую и бытовую помощь. Однако возможности актива по уходу за одинокими престарелыми, инвалидами войны и труда использовались недостаточно [20, л. 47]. Сложностью в деятельности ОКК оказалось и то, что оно не смогло предложить целостной программы по профилактике заболеваний.

Общество стремилось решить вопросы повышения качества медико-социальной помощи, переломить тенденцию по снижению уровня медподготовки в своих кружках. Проблемой в 1970-е гг. стало увеличение смертности среди взрослого и детского населения, в результате неквалифицированной и несвоевременной доврачебной помощи как на дому и производстве, так и в результате ДТП [21, л. 9]. Рост промышленного производства, в том числе по нефтехимическому комплексу, влиял на число онкологических заболеваний. Поэтому ОКК стало обращать больше внимания на вопросы соблюдения санитар-

ных норм. В соответствии с «Положением об общественном наркологическом постом» проводилась их организация на объектах народного хозяйства [22]. Совместно с МЗ БССР расширилась подготовка общественных санитаров, до 97% из них привлекалось к практической работе. О попытках органов власти уменьшить заболеваемость свидетельствовало принятое в 1977 г. постановление ЦК КПСС и СМ СССР о мерах по дальнейшему улучшению здравоохранения. В результате его выполнения при участии ОКК общая заболеваемость населения БССР в 1981–1985 гг. с временной утратой трудоспособности снизилась на 17,5% [23]. Все это говорило о неоспоримой пользе участия Общества Красного Креста в решении проблем медико-социального характера.

Государство ставило новые задачи по повышению доли безвозмездных доноров, но в такой работе качество планирования было низким, отмечалась стихийность. Росту общего числа доноров препятствовало отсутствие материального обеспечения. На IX Всесоюзном съезде Союза ОКК и КП СССР и XIII съезде ОКК БССР в 1981 г. предложили расширить помощь своего актива органам здравоохранения в проведении пропаганды здорового образа жизни и безвозмездного донорства. Было улучшено обучение населения приемам первой медпомощи, что давало больным более высокий шанс на быстрое и благополучное выздоровление, сокращало срок пребывания в стационарных медучреждениях [23]. Подобные достижения ОКК БССР были отмечены на VI Пленуме Исполкома СОКК и КП в 1984 г. [24]. Однако были поставлены и новые, более сложные для достижения цели.

Изменения в государственной политике приводили к смещению акцентов в работе ОКК БССР. Так на апрельском Пленуме ЦК КПСС в 1985 г. была провозглашена перестройка всех сфер жизни общества, что в полной мере относилось и к краснокрестной работе. Общественные организации учитывали идеи, провозглашенные на XXVII съезде КПСС и XXX съезде КПБ в части более активного вовлечения своих активистов в реализацию проводившейся социальной политики. На X Всесоюзном съезде Союза ОКК и КП СССР и XIV съезде ОКК БССР была отмечена необходимость развития патронажной службы и безвозмездного донорства. Был сделан упор на качественные, а не количественные показатели [25]. Была признана необходимость уточнения задач Общества Красного Креста с учетом потребностей в социальной сфере, что нашло в 1986 г. отражение в новом Уставе общества.

Центральным направлением в развитии здравоохранения, на что ориентировалось ОКК, оставалась профилактика. Это выделили в «Комплексной программе работ по усилению профилактики заболеваний и укреплению здоровья населения на 1985–1990 годы», разработанной в соответствии с постановлением ЦК КПСС и СМ СССР «О дополнительных мерах по улучшению охраны здоровья населения» [26, л. 19]. В условиях демократизации общества на XIX Всесоюзной конференции КПСС в 1988 г. было решено создать условия для полного развития инициативы и активизации деятельности общественных организаций.

Большое внимание уделялось участию ОКК в выполнении постановления ЦК КПСС «О мерах по преодолению пьянства и алкоголизма» от 7 мая 1985 г. Такая работа была направлена на создание широкой сети наркологических постов и привлечение их к мероприятиям по борьбе с пьянством в быту и на производстве [27, с. 7]. План мероприятий по активизации антиалкогольной пропаганды на 1985–1990 гг. был разработан в соответствии с постановлением СМ СССР «О мерах по преодолению пьянства и алкоголизма, искоренению самогонарения». Общество поддерживало тесный контакт с наркологической службой, они решали совместную задачу по подготовке актива и организации наркопостов [28, лл. 61, 115]. Был проработан проект программы участия Союза ОКК и КП СССР по борьбе со СПИДом (февраль 1991 г.) [29, л. 28]. Можно говорить о том, что из сферы внимания Общества Красного Креста не уходила ни одна актуальная медико-социальная проблема. Для проведения мероприятий разрабатывались комплексные планы по усилению профилактики заболеваний и укреплению здоровья населения. Важное место отводилось предупреждению заболеваний работников агропромышленного комплекса, работе комнат здоровья по месту жительства, пропаганде рационального образа жизни пожилых людей.

В годы перестройки изменились задачи и функции ОКК БССР, с ослаблением холодной войны произошла переориентация на социальные мероприятия, была расширена деятельность по удовлетворению нужд детей, пенсионеров и нетрудоспособных, малообеспеченных и неполных семей. Больше внимания уделялось участникам и инвалидам ВОВ, воинам-интернационалистам, на первое место вышли потребности людей, а не государства. Социальная работа Общества Красного Креста активизировалась после принятия постановления ЦК КПСС, СМ СССР и ВЦСПС от 14 мая 1985 г. «О первоочередных мерах по улучшению материального благосостояния малообеспеченных пенсионеров и семей, усилению заботы об одиноких престарелых гражданах», близкого решению ЦК КПБ, СМ БССР и Белсовпрофа от 26 июля 1985 г. В итоге было увеличено число патронажных медсестер. Совместно с Министерством социального обеспечения БССР совершенствовались формы и методы медико-социальной помощи на

дому одиноким нетрудоспособным гражданам, ветеранам войны и труда [30, л. 7]. В 1986–1987 гг. в БССР по 18 городам и 56 районам был проведен эксперимент по обслуживанию нетрудоспособных. Но патронажные медицинские сестры столкнулись с проблемой выполнения функций обычных медсестер [31, л. 8]. Были случаи, когда по запросу ОКК местные Советы народных депутатов не могли предоставить точной информации о количестве нетрудоспособных людей, нуждавшихся в помощи [32]. Актуальным было то, что работа с заявлениями граждан предполагала оказание материальной помощи пострадавшим от стихийных бедствий, несчастных случаев, в связи с тяжелыми заболеваниями.

ОКК БССР использовало свои возможности как международной организации, так как получало и распределяло гуманитарные грузы из других стран, особенно после аварии на ЧАЭС. Материальный вклад в ликвидацию последствий составил 7 млн рублей (по состоянию на 1991 г.). Работники Общества Красного Креста помогали санитарной службе в заборе проб воды и почвы, проверялась правильность использования средств на доплату к питанию детей в школах. За средства ОКК БССР был организован отдых детей в лагерях и санаториях [21, л. 25]. Вместе с тем выявлялись новые проблемы, требовавшие совместного решения государства и общественных организаций. Так, участие представителей ОКК в высших органах власти в качестве народных депутатов не смогло существенно изменить позиции организации, несмотря на широкие перспективные предложения в развитии гуманитарной помощи населению [33]. Деятельность ОКК БССР во многом дублировала некоторые направления деятельности органов социального обеспечения, она могла дополнять систему соцобеспечения, но недостаточное сотрудничество между ними порождало проблемы в обозначении актуальных задач.

Тем не менее, ОКК резко увеличило численность службы милосердия благодаря финансовой поддержке со стороны правления Фонда мира. Расширилась служба социальных работников, появились платные и бесплатные кооперативы по уходу за больными на дому. Часть патронажных медицинских сестер содержалась за счет Общества слепых [31, л. 5]. Полезным для укрепления здоровья населения было то, что ОКК устанавливало контакты с органами здравоохранения в вопросах подготовки к участию в игре «Зарница», с ДОСААФ приступили к подготовке населения в кружках «ПАЗ» [34, л. 6; 35, л. 129]. ОКК совместно с комитетами по физической культуре и спорту, органами здравоохранения под руководством партийных и советских органов принимали участие по внедрению комплекса ГТО [36]. Производился обмен опытом как на союзном, так и республиканском уровнях.

С 1990 г. в своей работе ОКК стало руководствоваться законом «Об общественных объединениях», их права были закреплены в уставах. Была разработана программа деятельности ОКК на 1991 г., которая включала несколько приоритетных направлений, в том числе по смягчению последствий аварии на ЧАЭС, пропаганде донорского движения, распространению принципов милосердия [20, лл. 54, 55 об.; 37]. В апреле 1991 г. на XV съезд ОКК БССР был принят новый Устав общества [21, л. 25]. Основными задачами стали распространение идеалов гуманизма, воспитание чувств сострадания и милосердия; участие в защите малообеспеченных, реализации программ помощи пострадавшим от стихийных бедствий, аварий, конфликтов; участие в государственных программах охраны здоровья населения, медицинской подготовке населения, пропаганде здорового образа жизни и донорства.

**Заключение.** Медико-социальная работа носила комплексный характер, в ней участвовали как органы здравоохранения, социального обеспечения, так и общественные организации. ОКК было тесно связано с медицинской и санитарной подготовкой населения; учреждения здравоохранения использовались в качестве учебных баз для подготовки кадров. В области социальной работы было налажено сотрудничество с органами соцобеспечения, активизировавшееся в годы перестройки. Система государственного здравоохранения БССР, органы социального обеспечения, ОКК БССР в 1943–1991 гг. выполняли медико-социальные функции, направленные на сохранение здоровья человека. Совместная работа могла значительно улучшить здоровье населения, однако ее координация была слабой.

В решении вопросов медико-социального характера выделяются четыре основных этапа, которые совпадают с изменениями в общественно-политической жизни республики. На протяжении периода восстановления в 1943–1954 гг. решались вопросы по оказанию материальной и медицинской помощи населению и ликвидации медико-санитарных последствий войны, инфекционных заболеваний и очистке населенных пунктов. В 1955–1964 гг. основное внимание придавалось мероприятиям по укреплению здоровья городского и сельского населения, работе с различными возрастными категориями граждан, особенно с детьми. В 1965–1984 гг. была сделана ставка на массовость организации, через которую пропагандировались идеи здорового образа жизни, расширялась работа на производстве, налажена подготовка медицинских кадров для оказания помощи уязвимым категориям граждан. В 1985–1991 гг. были расширены социальные программы ОКК БССР, усилено сотрудничество с органами соцобеспечения, ОКК присоединилось к антиалкогольной пропаганде, активно участвовало в ликвидации последствий аварии



на ЧАЭС. С учетом введения политики гласности более открытыми стали обсуждения работы ОКК. Заметим, что сложности политического характера взаимоотношений между государствами оставляли свой отпечаток и в деятельности КК. Помощь от зарубежных организаций наиболее активно стала поступать лишь в период перестройки и после аварии на Чернобыльской АЭС.

## ЛИТЕРАТУРА

1. Шумский, Ф. А. Участие профсоюзов Белоруссии в охране здоровья трудящихся (1976–1985 гг.) : автореф. дис. ... канд. ист. Наук : 07.00.02 / Ф. А. Шумский ; БГУ. – Минск, 1994. – 21 с.; Корзун, И.П. Изменение социально-бытовых условий жизни городского и сельского населения в 1961–1985 гг. (на материалах БССР) : автореф. дис. ... докт. ист. Наук : 07.00.02 / И.П. Корзун ; АН РБ, институт истории. – Минск, 1991. – 31 с.
2. Распоряжения, директивы и постановления ЦК Красного Креста // Зональный государственный архив (далее – ЗГА) в г. Мозыре. – Ф. 505. Оп. 1. Д. 1.
3. Директивные указания Исполкома СОКК и КП СССР (16 июля 1946 – 6 января 1949 гг.) // Национальный архив Республики Беларусь (далее – НАРБ). – Ф. 254. Оп. 3. Д. 22.
4. Постановления и решения Исполкома Могилевского областного исполкома Советов депутатов трудящихся за 1945 г. (4 февраля – 21 ноября 1945 г.) // Государственный архив Могилевской области (далее – ГАМогО). – Ф. 892. Оп. 1. Д. 7.
5. Оргмассовое управление (24.01.– 28.12.1945 г.). Материалы о работе ЦК ОКК БССР (постановления, протоколы, планы, отчеты, переписка) // Государственный архив Российской Федерации (далее – ГАРФ). – Ф. 9501. Оп. 2. Д. 779.
6. Отчеты по основной деятельности комитета за 1947 г. (январь – декабрь 1947 г.) // ГАМогО. – Ф. 892. Оп. 1. Д. 30.
7. Распоряжения, директивы и постановления ЦК Общества Красного Креста БССР (5 января – 15 декабря 1950 г.) // ЗГА в г. Мозыре. – Ф. 505. Оп. 1. Д. 54.
8. Протоколы заседания оргбюро областного комитета ОКК г. Гомеля, 27 января 1944 – 26 марта 1945 г. // Государственный архив Гомельской области (далее – ГАГО). – Ф. 2811. Оп. 1. Д. 1.
9. Распоряжения и директивы, постановления ЦК Общества Красного Креста БССР за 1949 г. // ЗГА в г. Мозыре. – Ф. 505. Оп. 1. Д. 44.
10. Сто (100) лет Красного Креста в нашей стране / Исполком. Союза О-в Красного Креста и Красного Полумесяца СССР. – М. : Медицина, 1967. – 298 с.
11. Отчеты о работе областного и районных комитетов за 1963 г. // ГАГО. – Ф. 2811. Оп. 2. Д. 63.
12. Приказ Министра здравоохранения БССР от 27 октября 1954 г. № 628 «О мерах по улучшению санитарного просвещения и пропаганде здорового быта БССР» // НАРБ. – Ф. 254. Оп. 3. Д. 158.
13. Отчет о работе Гродненского обкома Общества Красного Креста со студенческими строительными отрядами в 1976 г. // Государственный архив Гродненской области (далее – ГАГРО). – Ф. 1181. Оп. 2. Д. 355а.
14. Зав. Туровским КК, райздравотделам // ЗГА в г. Мозыре. – Ф. 867. Оп. 1. Д. 24.
15. Протоколы заседаний коллегии Министерства здравоохранения БССР // НАРБ. – Ф. 254. Оп. 3. Д. 376.
16. Приказ министров здравоохранения БССР № 170 от 30 декабря 1961 г. о совместной работе органов и учреждений здравоохранения с организациями ОКК и приказы Гродненского областного здравотдела (8 апреля 1961 г. – 30 декабря 1961 г.) // ГАГРО. – Ф. 1181. Оп. 2. Д. 123.
17. Объяснительная записка к сводному статистическому отчету о работе ЦК ОКК БССР за второе полугодие 1959 г. // НАРБ. – Ф. 254. Оп. 3. Д. 322.
18. Материалы о мероприятиях по дальнейшему улучшению работы в борьбе за подъем санитарной культуры населения (постановления, приказы, условия, переписка) за 1957 г. // НАРБ. – Ф. 254. Оп. 3. Д. 256.
19. Постановление III Пленума ЦК ОКК БССР от 3 декабря 1968 г. – Минск, Победа, 1968. – 7 с.
20. Протокол 15 сезда ЦК Общества Красного Креста БССР от 17 апреля 1991 г. «Об утверждении отчета ЦК ОКК БССР о текущем моменте и задачах Общества на современном этапе, утверждении нового устава ОКК БССР и документы к нему» // НАРБ. – Ф. 254. Оп. 3. Д. 861.
21. Протоколы №№ 1 – 10 заседаний Президиума ЦК ОКК РБ и документы к ним (24 января – 22 ноября 1991 г.) // НАРБ. – Ф. 254. Оп. 3. Д. 863.
22. Материалы о борьбе с пьянством и алкоголизмом (справки, информация, переписка). Т. 3. (1987 – 1988 гг.) // ГАРФ. – Ф. 9501. Оп. 16. Д. 296.
23. Постановление XIV сезда ОКК БССР по докладу «Отчет ЦК ОКК БССР XIV сезду Общества о работе за период 1981 – 1985 гг. и задачи Общества в свете решений XXVII сезда КПСС и XXX сезда КПБ». – Минск, Беларусь. – 15 с.
24. Повышать уровень краснокрестной работы // Советский Красный Крест. – 1985. – № 1. – С. 3.
25. Новому этапу – новое мышление // Советский Красный Крест. – 1987. – № 1. – С. 2 – 4.
26. Материалы о борьбе с пьянством и алкоголизмом (1980 – 1985 гг.) // ГАРФ. – Ф. 9501. Оп. 16. Д. 294.
27. Четырнадцатый (XIV) сезд Общества Красного Креста Белорусской ССР, 11 апр. 1986 г. – Минск, Беларусь, 1986. – 22 с.
28. Материалы о борьбе с пьянством и алкоголизмом (1980-1985 гг.) // ГАРФ. – Ф. 9501. Оп. 16. Д. 294.
29. Справки управления об участии Советского Красного Креста в проведении оздоровительной работы в зонах экологического бедствия и работе по профилактике СПИДа (11 февраля 1991 г. – 22 октября 1991 г.) // ГАРФ. – Ф. 9501. Оп. 16. Д. 1132.

30. Обращение делегатов X Всесоюзного съезда СОКК и КП к членам ордена Ленина СОКК и КП СССР // Советский Красный Крест. – № 7. – 1986. – С. 1.
31. Справки, информации, обзоры ЦК ОКК об оказании медико-социальной помощи малообеспеченным группам населения, инвалидам войны и труда (18 декабря 1986 – 1992 гг.) // НАРБ. – Ф. 254. Оп. 3. Д. 826.
32. Семуха, В. И. Учимся смотреть правде в глаза / В. И. Семуха // Советский Красный Крест. – 1989–1990. – № 12. – С. 4–5.
33. За развитие общественной самодеятельности, за реальный вклад в перестройку, за гуманизм, милосердие и мир // Советский Красный Крест. – № 5. – 1989. – С.1.
34. Протоколы заседаний президиума и документы к ним, Том 2. (27.06. – 29.12.1986 г.) // ГАМинО. – Ф. 2470. Оп. 1. Д. 481.
35. Полугодовые отчеты о деятельности областного и районных комитетов (25 января 1955 – 13 октября 1955 гг.) // ГАМогО. – Ф. 892. Оп. 1. Д. 89.
36. Постановления Президиума ЦК РКК БССР, относящиеся к деятельности Гродненского обкома КК (31 января – 26 декабря 1985 г.) // ГАГрО. – Ф. 1181. Оп. 2. Д. 499.
37. Отчеты, информации, сведения о работе областного комитета, городских и районных комитетов области за 1991 г. // Государственный архив Брестской области (ГАБр). – Ф. 950. Оп. 1. Д. 332.

*Поступила 05.10.2015*

**THE PARTICIPATION OF THE RED CROSS SOCIETY OF BSSR  
IN THE SOLUTION OF HEALTH AND SOCIAL PROBLEMS  
(the end of 1943–1991)**

**Y. BAKHIR**

*The article is devoted to the analysis of medical and social work of the Red Cross Society of BSSR at the end of 1943–1991. The state authorities were interested in improvement of health of the population and were encouraged this direction. Change of a situation with manifestation of care of children, is especially shown by development of the donor movement, incidence prevention, improvement of a sanitary condition of settlements, improvement of social service of the disabled persons.*

**Keywords.** *Society of the Red Cross, state, population, donorship, prevention, care, service, health.*

УДК 271.22(470+571)(476)-67-9

**ОТНОШЕНИЕ БЕЛОРУССКОГО ПРАВОСЛАВНОГО НАСЕЛЕНИЯ  
К ОБНОВЛЕНЧЕСТВУ (в 1920–1930-х гг.)****В.В. БАРАНЕНКО***(Полоцкий государственный университет)*

*Рассматривается трансформация отношения верующих к обновленчеству в первые два десятилетия советского строя. Анализируются процессы, тем или иным образом повлиявшие на отношения верующего населения к обновленческому духовенству. Опираясь на материалы белорусских и российских архивов, показано, что реакция верующего населения к новому церковному движению зависела в первую очередь от отношения к данному движению настоятеля храма либо правящего архиерея. Большинство же верующих, преимущественно сельских жителей, неграмотных и малосведущих в терминологии, не разделяло священников на «тихоновцев» и «обновленцев».*

**Ключевые слова:** обновленческие структуры, духовенство, государственная политика, церковные ориентации.

**Введение.** Актуальность исследования определяется особой ролью Русской Православной церкви в жизни белорусского общества. Ее влияние на формирование социальных процессов и взаимосвязей придает существенную значимость исследованиям ее истории. Рассмотрение реакции верующих на действия обновленческих структур в период, когда прихожане получили возможность воздействовать на течение приходской жизни, могут оказать значительное влияние на разрешение многих кризисных ситуаций современности и выработать эффективную, отвечающую современным реалиям государственную политику взаимодействия с церковью.

Касаясь вопроса изученности проблемы отношения белорусского верующего населения к новому церковному образованию, следует отметить, что собственной историографии исследуемая тема практически не имеет. В основном проблемы отношения верующих к обновленчеству на территории Беларуси затрагивались лишь фрагментарно в изучении смежных тем или в работах общего характера.

Настоящая работа должна компенсировать указанные пробелы в рассматриваемой тематике, что позволит получить более объективную картину не только церковно-приходской жизни в межвоенный период, но и положения Русской Православной церкви на белорусских землях в первые десятилетия советской власти.

**Основная часть.** В начале 1922 г. советским руководством была сделана ставка не на разгром, как в период Гражданской войны, а на всестороннее ослабление Церкви посредством организации раскола и отстранения от власти патриарха Тихона [50, с. 95–96].

За основу будущей церковной организации, которая должна была противостоять патриаршей церкви большевиками было взято т.н. «прогрессивное» духовенство, выступавшее за «обновление» церкви и в последствии получившее данное название.

Обновленцы выступали за объединение духовенства и мирян путем реформ, за соборное управление церковью, допущение женатого епископа, второбрачие священников, введение в богослужение русского языка вместо церковнославянского, использование григорианского календаря. Относительно церковно-приходской жизни обновленцы выступали за широкий в ней демократизм вплоть до выбора мирянами клира, свободного доступа мирян к пастырскому служению, в том числе и женщин – к должности дьяконисс, и равного участия мирян в высшем церковном управлении. Кроме того, реформа требовала ликвидации «епископского деспотизма», свободного доступа к епископскому званию даже женатых священников [52, с. 17–18].

В результате поддержки советской власти в мае 1922 г. обновленцы создали Высшее церковное управление (ВЦУ), чем положили начало существования нового церковного течения внутри Русской Православной церкви. Появились обновленческие организации: «Живая Церковь», «Союз Церковного Возрождения», «Союз общин древлеапостольской Церкви» и др. [3, с. 3–4].

Часть православного духовенства, во главе с патриархом Тихоном, которая не поддержала реформирование церкви и выступила против «обновленцев», получила название «тихоновцев».

Оформление обновленческого движения как самостоятельной церковной ориентации в белорусских епархиях происходит во второй половине 1922 г. При негласной поддержке госорганов представители обновленчества стали захватывать церковную власть на местах [12, с. 40–45]. Уже к концу 1922 г. во всех белорусских епархиях<sup>1</sup> (кроме Минской) были сформированы обновленческие Епархиальные управления.

<sup>1</sup> В данной работе под белорусскими подразумеваются следующие епархии: Витебско-Полоцкая, Могилевская, Минская, Гомельская.

Обновленческое движение не получило широкой поддержки на территории Минской епархии, особенно в г. Минске в результате деятельности епископа Минского Мелхиседека (Паевского), который пользовался большим авторитетом в среде местного духовенства и верующего населения [4, с. 195–200]. На начало апреля 1924 г. в Минске у обновленцев не было ни одного храма [44, л. 8]. Всего на территории Минской епархии на середину 1924 г. насчитывалось лишь 5 священников обновленческой ориентации [5, л. 173].

Вслед за организацией новых епархиальных структур в белорусских епархиях начались попытки вовлечения приходского духовенства в обновленчество. По епархиям были разсланы воззвания о необходимости созыва окружных съездов духовенства с целью выяснения их отношения к новой церковной власти. Захват церковной власти, как правило, происходил без ведома и участия верующих. Присутствие мирян на данных съездах запрещалось [54, л. 2]. В некоторых епархиях в данных воззваниях содержалась приписка о том, что не согласные рисковали потерей прихода.

Угроза навела на размышления и настораживала духовенство, тем не менее, распоряжение Епархиального управления было принято к исполнению, хотя не везде сочувственно и с доверием [54, л. 2; 6, л. 92]. Белорусское духовенство по отношению к новой церковной власти разделилось на три лагеря: одни признали обновленчество по идеологическим усмотрениям либо в результате боязни репрессий, вторая – отвечала молчанием на все приглашения войти в состав «Живой Церкви», а третья – от записи уклонялась, считая всякие группировки и новости вредными для единства Церкви [6, л. 92; 7, л. 95].

Реакция прихожан по отношению к обновленчеству и захвату церковной власти на местах была разнообразная. Городские прихожане, преимущественно кафедральных городов, восприняли данные события в своем большинстве неодобрительно. Согласно отчету уполномоченного по Гомельской епархии протоиерея Иоанна Гашкевича «Городские верующие более фанатично и враждебно настроены к обновленчеству, вероятно потому, что считают себя более просвещенными, сознательными и прочее пред сельским населением. Среди верующих, как обновленческих, так и тихоновских приходов замечается сильный рост индифферентизма» [17, л. 15–15об.].

Тем не менее, в тех приходах, где приходские священники признали обновленчество, верующие не особо вдаваясь во внутрицерковные события, происходящие в Москве и центрах епархий, продолжали посещать храмы без каких-либо эксцессов. Данное правило действовало и в обратном порядке: в тех приходах, где настоятели заняли выжидающую позицию, либо вовсе не признали новую церковную власть, верующее население боялось богохульства и не шло за «Живой Церковью» [6, л. 92; 7, л. 95]. Таким образом, на этапе возникновения обновленческого движения, отношение верующих к новой церковной власти зависело в первую очередь от позиции приходского духовенства к данному церковному течению. Определенную роль в ослаблении недовольства верующих новой церковной властью сыграли государственные органы [54, л. 3]. Обновленцы за тесное сотрудничество с советской властью среди верующих именовались «красное попы», «живцы» и т.д. [56, л. 5; 36, л. 3].

На этапе захвата церковной власти на местах большинство сельских верующих находилось в полном неведении о происходящих событиях в церковной жизни в центрах епархии. Частыми были случаи, когда священнослужители, подчинившись обновленческим органам, в приходах не афишировали свою принадлежность к обновленчеству, боясь реакции верующих на данную новость [54, л. 2–3].

Духовенство патриаршей церкви пыталось вести борьбу с обновленчеством посредством проповедей и агитации среди верующего населения, всячески дискредитируя новое церковное движение.

В результате этого, со стороны верующих, которые придерживались традиционной церковной ориентации, имело место применение физической силы в отношении оппонентов традиционной церкви.

В мае 1923 г. на Минскую кафедру был назначен Могилевский обновленческий епископ Сергей (Иванцов). Между местным духовенством и верующими происходит конфликт с вновь назначенным архиереем: «13 сентября 1923 года, когда Епископ Сергей шел в кафедральный собор для совершения всеобщего бдения накануне Воздвижения Честного и Животворящего Креста Господня возбужденная толпа под предводительством Андрианова (у него Мелхиседек жил на квартире), Ковалевского и племянника Васюковича – сальника с нижнего рынка тоже Васюковича, преградила Епископу Сергию вход в Собор. Причем во время борьбы на Сергии была порвана ряса и крепа клобука. Оказать какую-либо помощь Епископу Сергию не представилось ни какой возможности, так как бунтари никого из собора не выпускали и их была очень большая толпа и на их стороне было почти все Минское духовенство, однако после почти часовой борьбы Епископу Сергию удалось проникнуть внутрь храма. Из соборного духовенства остался только ключарь протоиерей Антоний Киркевич и архидиакон Александр Чаплин. Остальное духовенство, псаломщики и певчие разбежались. Службу начал ключарь с архидиаконом, он же исполнял обязанности певцов и чтецов. Крест был вынесен Епископом Сергием, но по его уходе Крест кем-то был взят обратно» [22, л. 11об.–12].

14 сентября 1923 г. в праздник Воздвиженья в кафедральном соборе обедню служил ключник без диакона. От верующих не было ни единого человека. После данного скандала епископ Сергей больше в

собор не приходил и в скором времени уехал в Москву. Кроме кафедрального собора обновленцы были выдворены и из Спасо-Преображенской церкви (находилась на территории бывшего женского монастыря) [13, л. 146–146об.].

Нередкими были случаи, когда простые верующие и их приходские священники также выражали протест и возмущение действиями «обновленцев», но, отвергая радикальные методы, предпочитали действовать в правовом русле. Так, 14 января 1923 г. в храме Единоверческого прихода Полоцка проходило общее заседание верующих православного вероисповедания, на котором решали отношения местных верующих к обновленческому движению и Высшего церковному управлению, а также к новому епархиальному руководству Полоцко-Витебской епархии.

Общее собрание верующих постановило следующее:

«1) Нет вступать с обновленцами ни в какие сношения, не признавать их центральную (Высшее церковное управление) и местную (Витебский епископ и Витебское церковное управление) власть.

2) Организовать в г. Полоцке свое церковное управление.

3) Всеми моральными и духовными силами защищать свою православную веру от всякого насилия обновленцев, и для поддержания других приходов епархии, войти с ними в общение» [9, л. 36–36б]. Похожие события имели место и в других белорусских епархиях [15, л. 47–47об.].

Священники, которые категорически не признавали обновленчество, подвергались репрессиям со стороны новой церковной власти. Одним из примеров этого может служить попытка Витебского епархиального управления отстранить от должности настоятеля Богоявленской церкви г. Полоцка Серафима Захарова, который категорически отказался признавать обновленчество, на основании того факта, будто он самовольно покинул приход и уехал из Полоцка на длительный срок [10, л. 571].

На деле священник отсутствовал только неделю по личным делам с разрешения благочинного и с ведома прихожан.

Прихожане выступили в защиту своего настоятеля и за сохранение своего прихода.

3 декабря 1922 г. на приходском собрании Богоявленского прихода было решено обратиться к государственной власти с ходатайством о защите их от давления Государственного политического управления и губернских епархиальных властей на совесть верующих и духовенства. Верующие признали факт отъезда недостаточным для отстранения священника от должности и лишения прихода самостоятельности, о чем и было доведено до сведения Витебского епархиального управления и гражданской власти. Пользуясь свободой вероисповеданий в РСФСР и являясь самостоятельной юридической единицей – приходом, люди отметили свободу объединения в самостоятельный приход, выбор своего духовного руководителя, и на основе этого оставили своим настоятелем С. Захарова [10, л. 572]. В результате действий прихожан С. Захаров продолжил свою службу в Полоцке, но позже был переведен в с. Тродовичи Освейского района [57, с. 173].

Третий лагерь верующих был менее радикальным, занимая нейтральные позиции по отношению к «тихоновцам» и «обновленцам» [55, с. 50; 17, л. 15–15об.]. Большинство же верующих, преимущественно сельских жителей, неграмотных и малосведущих в терминологии, не разделяло священников на «тихоновцев» и «обновленцев», обвиняя в церковных междоусобицах действующую власть, которая планомерно проводила антицерковную линию, что, в свою очередь, вело к частичному угасанию церковной жизни.

Таким образом, отношение верующих к обновленческому движению зависело в первую очередь от отношения к нему местного духовенства, имевшего определенный авторитет среди последних.

В 1923 г., в результате обновленческого Всероссийского Поместного Собора, были узаконены реформы неканонического Высшего церковного управления: была принята резолюция о закрытии монастырей (кроме тех, которые были организованы по типу рабочих общин); допускался белый епископат; священникам разрешалось второй раз вступать в брак, был введен новый, григорианский календарь. Собор вынес резолюцию о поддержке советской власти и заочный приговор о снятии сана и лишении монашества патриарха Тихона. Догматические и литургические реформы на данном Соборе были отвергнуты [8, с. 2–14]. Происходит трансформация аморфного обновленческого движения в структурируемую церковную организацию.

Летом 1923 г. обновленцы начали проводить реформирование церкви на основе постановлений Второго Всероссийского Поместного Собора. Воплощение в жизнь обновленческих церковных реформ среди верующих вызвало негативную реакцию. Наиболее радикально в среде верующих была воспринята реформа календаря. Верующие негативно отнеслись к введению нового стиля в церковную жизнь [2, с. 375]. Многие прихожане, привыкшие распределять свои хозяйственные работы с учетом церковных праздников, противостояли разрушению привычного для них церковного и хозяйственного быта. Между тем, новый календарь коренным образом затрагивал быт верующих, что в особенной степени проявлялось в сельской местности. Отстаивавших новый календарь священников крестьяне стали попросту изгонять из приходов [57, с. 87].

В конце июня 1923 г. на свободу выходит патриарх Тихон. После освобождения патриарх выдает воззвание всему духовенству и верующим, в котором осуждает представителей обновленческого движе-

ния и предает анафеме членов ВЦУ [1, с. 288–292]. Начинается массовый переход приходов от обновленчества в лоно патриаршей церкви.

Патриарх Тихон о внедрении нового стиля в церковную жизнь писал: «против него [нового стиля] единодушно восстал почти весь народ. Везде повторилась одна и та же картина: в праздники по новому стилю не приходил в церковь народ, в праздники по старому стилю, несмотря на требования народа, не решалось отправлять богослужение духовенство. Иногда народ заставлял насильно священников совершать богослужение по старому стилю» [1, с. 334]. Похожее положение сложилось и в белорусских епархиях.

Протоиерей г. Дубровно Е. Лавронович относительно перехода на новый стиль в богослужении вспоминал: «в моем деревенском приходе были такие случаи, что венец был и по новому на праздник и по старому, а моя просвирня постилась и по новым началам Петровок и продолжала этот пост и по старому стилю – эта уважаемая женщина... «задавала тон в приходе», и, вот, и старый и новый стиль поста и праздников службу соблюдала и просила бывало служить и по новому и по старому» [41, л. 3]. Священники, дабы не быть отстраненными от храма переходили на старый стиль [18, л. 57].

Описывая положение обновленчества, благочинный Второго округа Чаусского уезда А. Тужов отмечал: «Отношение членов причта к обновленческому движению в церкви сознательно-сочувственное, но не одобряется только стремления к быстрому, без подготовки верующих, изменению внешних норм и обрядов в церковной жизни не имеющих никакого значения в деле спасения человека. Между тем, эти изменения, вызывая в темной верующей массе подозрения в измене православию, создают тяжелые условия для пастырей в их делании на Ниве Христовой. Нажим со стороны темной верующей массы, материальная необеспеченность и зависимость от прихожан – заставляют некоторые причты поколебаться в своих отношениях к обновленчеству» [46, л. 2об.].

В результате резкого негативного отношения к календарной реформе верующими, чтобы прекратить их отток к представителям традиционной церкви, на обновленческом Поместном Соборе 1925 г. было принято решение проводить данную реформу только в тех местах, где это представляется возможным [49, с. 18]. В последующие годы обновленческие реформы были сведены до минимума, в результате чего отличительные особенности между «обновленческой» и «тихоновскими» церковными ориентациями были сглажены [41, л. 2–4об.].

Отменив часть наиболее острых церковных реформ, обновленцы, с точки зрения верующих, перестали иметь какие-либо различия. «Взгляд [прихожан] на церковное положение таков: ни староцерковничество, ни обновленчество измены православию не творят. Разница во взглядах на нравственно-бытовые условия нового строительства страны, для коего прихожане в большинстве лишь зреют. Отсюда клирики в оба смотрят, чтобы не остаться без прихода. Разумеется, всякие подходы на обложение церквей, взносы – обоюдно-острый меч», [24, л. 11] – писал в Белорусский Священный Синод епископ Оршанский Капитон Лавров.

Несмотря на первоначально негативное отношение к обновленческим реформам к середине 1920-х гг. на территории БССР насчитывалось более 600 обновленческих приходов [16, л. 25; 45, л. 26об.], что составляло около 50% всех действующих православных храмов на территории БССР [11, с. 92]. Большинство приходов БССР Минской епархии принадлежала сторонникам Белорусской митрополии (чему способствовал авторитет правящего архиерея Мелхиседека (Паевского) среди местного духовенства и верующего населения), то «обновленцы» имели преимущество в Полоцко-Витебской и Могилевской епархиях.

Такой успех обновленчества был обусловлен не только приостановкой осуществления радикальных церковных реформ, но и негласной поддержкой новой церковной организации государственными органами. В мае 1924 г. в результате проведения Белорусского Православного Собора обновленцы единственные получили легальную церковную структуру (в гражданском плане) на территории БССР. Православное духовенство, желая избежать репрессий как со стороны ГПУ, так и со стороны новой церковной власти переходило под его руководство.

Следует отметить, что во второй половине 1920-х гг. верующие уже были осведомлены о существовании обновленчества, но не во всех местностях еще сталкивались непосредственно с обновленческим духовенством. При посещении обновленческими священниками соседних приходов верующие с прилегающей местности проявляли большой интерес к данному событию. Имели место случаи, когда в храме собиралось несколько тысяч прихожан чтобы посмотреть, как обновленцы служат [19, л. 13].

Как отмечало Минское епархиальное управление: «многие сельские приходы не реагируют на разногласия и принимают одинаково любезно и Синодальных и тихоновских священников. Создается положение: кто скорее даст священника, за тем и приход» [23, л. 21].

Протоиерей Петр Шимкович на съезде духовенства и мирян Оршанской епархии 19 июля 1928 г. отмечал тот факт, что «народ в своей массе относится к нам [обновленцам] спокойно. В случае нужды обращаются из тихоновских приходов к обновленческим священникам за исполнением треб – крещения младенцев, напутствования больных, погребения умерших, а равно и наши обновленцы – к священникам тихоновских приходов. Все зло идет от духовенства» [29, л. 39об.].

В то же время существовали такие приходы, где верующие строго придерживались традиционной ориентации. В результате чего священники, которые переходили в обновленчество в данных приходах ставили перед Белорусским Священным Синодом условие сперва открыто не объявлять переход в обновленчество, дабы не подвергнуться изгнанию из приходов [27, л. 66об.].

Во второй половине 1920-х годов также имели случаи применения силы по отношению к своим оппонентам. В результате активной агитации и идеологической пропаганды духовенства патриаршей церкви случались определенные эксцессы в обновленческих храмах. Так, согласно рапорту священника и церковного старосты Ничипоровской Петро-Павловской церкви в Белорусский Священный Синод «прихожане Ничипоровичской Георгиевской церкви (тихоновцы), по подстрекательству священника Кирилла Билецкого и диакона Грибковского, ворвались в наш Петро-Павловский храм, бесчинствовали, сквернословили и насильничали. Отняли у церковного старосты Михаила Новикова ключи от храма и кассы и самую кассу» [21, л. 23].

Следует отметить, что обновленческое духовенство также не пренебрегало данными методами. Белорусский Священный Синод относительно работы по продвижению обновленческих идей на местах отмечал: «Систематически правильная переработка мнения прихожан должна дать математические точные успехи. Отсюда настает необходимость углубить работу в соборном приходе в сторону внедрения обновленчества идеологии. Для сего частично необходимо рельефнее оттенить церковные ориентации вне обновления и обличить доказательно ложь самой их природы, как организации не церковных, маскирующих свое подлинное политическое лицо в угоду лояльности современному строю и одевшись в рубище угнетаемых староцерковников. Надо показать церковной массе монолитность церковного обновления, живое и любовное общение его с Православным Востоком и отсюда вывести незыблемость основных признаков Синодальной церкви» [35, л. 75].

Имели место случаи, когда между настоятелем и некоторыми членами приходского совета одной ориентации случались конфликты, главной причиной которых были финансовые средства общины. Согласно положениям Всероссийских приходских уставов 1923 г., 1925 г. и Всебелорусского приходского устава 1926 г. денежными средствами обладал староста, который избирался из числа мирян приходским собранием на срок не более 3 лет. Избранные лица на данную должность часто использовали свои полномочия в корыстных целях [42, л. 19об.–22об.; 26, л. 5об.–6; 28, л. 4об.–5; ]. В 1925 г. (в Белорусской обновленческой церкви – 1926 г.) были созданы ревизионные комиссии, чтобы избежать конфликтов между клириками и прихожанами по финансовым вопросам. Данный контролирующий орган состоял из 3 членов приходской общины, в обязанности которого входило постоянное наблюдение за церковным имуществом и проведение ревизий денежных средств и произведенных расходов церковной общины. Проверка должна была проходить не реже чем 3 раза в год [48, с. 7].

Однако создание ревизионных комиссий не решило приходские проблемы. Согласно докладу епископа Иоанна (Глыбовского) о состоянии Полоцко-Лепельской епархии отношения между клиром и церковно-приходским советом оставляли желать лучшего: «Церковные старосты в контакте с советами и ведут дело не безукоризненно. Если привлечь к контролю, то совершенно бросают службу, как и советы, ссылаясь на репрессии извне. Организовать новый совет или избрать старосту оч. трудно, все боятся чего-то и не вступают в члены совета. Есть даже вредные для церковного дела, напр. староста Гарбачевской церкви, имея деньги, как бы нарочно не вносит страховых платежей, нерадив и староста Дворжицкой церкви, подпав под внимание вредных элементов. Священники во всем зависят от прихода, боятся протестовать, а где священник берет под свой контроль поступления в церковь, там начинаются брожения, по инициативе совета или старосты, так напр. в Лютювском приходе за это по-видимому некоторые неудовольствия на священника Григория Шпака» [38, л. 38].

Случалось, когда священники, не найдя взаимопонимания с церковными старостами, оставляли свои приходы: «Председательница ц. совета отказалась уплачивать взносы, говорит, что наша церковь не в состоянии платить, то это несправедливо средства имеются. Я заявлял об уплате как на Священный Синод, также и на Епархиальное Управление, но ничего не могу сделать с ней потому, что она выбрана еще до моего приезда и очень скверная своим положением и совестью. Так что в дальнейшем служить не могу. При церкви существует община верующих. Но церковный совет из 5-ти членов и ее родственников и не в каком случае невозможно переизбрать ц. совет. Председательница она же и староста, и казначей вся сумма денежная находится у нее», [42, л. 20–20об.] – писал священник Баноньской церкви Полоцкого округа в Белорусский Православный Священный Синод.

В 1929 г. происходит постепенное ужесточение государственной политики в отношении Церкви, которое приводит ко второму (после антирелигиозных репрессий 1918–1922 гг.) большому наступлению Советского государства на духовенство. Данное изменение религиозного курса в политике государства в первую очередь отразилось на обновленческой ориентации. Имея негласную поддержку государственных органов, обновленцы в меньшей степени, чем представители других церковных течений подвергались гонениям в 1920-е годы. Отныне же представители ГПУ и государства уже не обращают внимание на определенные церковные ориентации, а рассматривают их в общем негативном контексте.

В связи с усилением антирелигиозной политики, массовым закрытием храмов и репрессиями в отношении не только священников, но и членов общины, наблюдается деформация приходской структуры [37, л. 32–33об.]. Некоторые члены церковно-приходских советов, опасаясь репрессий со стороны государственных органов, отказывались от выполнения своих обязанностей. Как результат – в некоторых благочиниях в белорусских епархиях отсутствовали приходские органы [37, л. 33; 43, л. 10].

В 1930-е гг. увеличилось число священнослужителей-обновленцев, которые публично разрывали со своим церковным прошлым. Многие священники, не отрекаясь публично от сана, фактически переставали служить, скрывая свою принадлежность к духовенству. Таким образом, количество обновленческого духовенства, как и других церковных ориентаций, стремительно сокращалось не только за счет репрессий, но и за счет отказа от религиозной деятельности. Согласно статистическим данным на 1 июля 1931 г. в Минской епархии имелось 52% вакантных приходов, Полоцко-Лепельской – 29,7%, Оршанской – 14,5%, Гомельской – 5%, Мозырской – 18,1% [34, л. 9]. В среде Белорусской обновленческой церкви ощущалась нехватка не только священников, но и низших клириков: диаконов и псаломщиков, что не могло не повлиять на церковно-приходскую жизнь [25, л. 4–5].

При таких обстоятельствах Белорусский Священный Синод рекомендовал Епархиальным управлениям приступить немедленно к укрупнению приходов и объединению в одну приходскую единицу два, три, а по мере надобности и более приходов. При этом необходимо было согласовать объединение этих приходов с прихожанами так, чтобы не было недовольства и ссор между ними. Приходские церкви переходили в категорию приписных [30, л. 7].

Отношение верующего населения к обновленчеству на территории БССР епископ Полоцка-Лепельский епархии Иоанн Глыбовский описывал следующим образом: «Что касается массы православных, то в большинстве она религиозная, чувствует современный духовный голод, особенно это заметно в приходах, где нет пастыря и церкви закрыты. Почти каждый день являются в Управление с просьбой дать им священника, хотя на время, в ориентациях не разбираются, за немногими исключениями и то в приходах, где оперируют бродячие монашки и крестовые попы темного происхождения. Приходится посылать кого-либо из наличных иереев или самому ездить в приходы, жаждущие пищи духовной. К назидательному слову внимательны и любят его, особенно женщины, внимательны и мужчины, но почему-то опасаются проявлять свою ревность публично. При незначительном слове часто приходится видеть у слушателей слезы умиления, а иногда слышишь изтайка благодарность... Приходилось совершать и в тихоновских и в своих приходах отпевание по умершим и по окончании слышу в толпе отзыв: вот это погребение действительно архиерейское, вы пример нашим пастырям, вот в чем «обновление» и умильно просят побыть у них дольше и побеседовать; приходилось иногда и ночевать у них и напитать жаждущие их души. Тоже самое бывает и при церковном богослужении в деревнях» [38, л. 38-39].

В конце 1920–1930-х гг. типичной была ситуация, когда верующие не обращали внимания на то, к какой церковной ориентации принадлежит тот или иной священник. Главная цель, которую ставила перед собой община – наличие настоятеля в своем храме [33, л. 12].

В результате чего были не редки случаи, когда обновленческие приходы обслуживались тихоновскими либо автокефальными священнослужителями и наоборот [34, л. 8–9; 38, л. 37–38об.; 31, л. 7]. Авторитет священника в среде верующих в первую очередь зависел не от принадлежности к той или иной церковной ориентации, а был обусловлен непосредственно его личными качествами: отсутствие вредных привычек, выдержка, образованность и т.д. [51, л. 97; 20, л. 4].

В тех случаях, когда священники как обновленческой, так и тихоновской ориентаций обладали недостаточной идейностью и аморальным поведением прихожане либо обращались в вышестоящие церковные органы с просьбой о смене священнослужителя [32, л. 38; 40, л. 44–44об.], либо прекращали посещать храм [39, л. 72–73об.].

29 апреля 1935 г. Священный Синод православных церквей в СССР заявил о самороспуске и ликвидации всей коллегиальной системы управления обновленческой церкви. Согласно данному постановлению, вся система учреждений Белорусской обновленческой церкви была ликвидирована [47, л. 46об.]. В 1935–1939 гг. были закрыты все приходы православной конфессии вне зависимости от церковной ориентации. Священники снимали сан, арестовывались, расстреливались.

Согласно архивным документам на июнь 1938 г. на территории БССР действовало только 2 церкви: одна в Орше и одна в Мозыре. Священников насчитывалось 15, из них 13 сняли сан [14, л. 56]. При отсутствии священников их функции не редко выполняли верующие [53, с. 306].

**Заключение.** Таким образом, в течение 1920–1930 гг. в период возникновения и функционирования обновленческих структур на белорусских землях отношение верующих к обновленческому духовенству претерпело определенную трансформацию.

На начальных этапах организации обновленчества духовенство невозможно точно разделить на сторонников и противников новой церковной ориентации. Недостаток информации о происходящих событиях как в Москве, так и в центрах епархий приводил к отсутствию каких-либо активных форм сопротивления верующих и священнослужителей в отношении новой церковной ориентации.



В результате Второго Всероссийского Поместного Собора 1923 г. и выхода на свободу патриарха Тихона происходит разделение взглядов белорусского духовенства и верующих по отношению к обновленчеству. Тем не менее, отношение прихожан к новой церковной власти зависело от выбора настоятеля, который не всегда ставил в известность свою паству о своем предпочтении. В тоже время настоятели позиционировали свое отношение к подчинению обновленческим руководящим центрам как формальное. Приходское духовенство в стремлении реализовать требования и обновленческого руководства, и приходских советов практиковало одновременное соблюдение видимости формального подчинения обновленческим Епархиальным управлениям и в то же время подчинялось воле прихожан в организации приходской жизни. Поэтому многие приходы считали себя «тихоновскими», выполняя распоряжения Белорусского Священного Синода и Епархиального управления.

В конце 1920–1930-х гг. в результате изменения государственной политики по отношению к религиозным организациям позиция верующих к различным церковным ориентациям изменилась. В этот период прихожане выдвигали на первый план наличие священнослужителя как такового, не акцентируя внимания на его церковную принадлежность.

Подводя итоги, можно сделать вывод о том, что отношение верующих к обновленческому движению на белорусских землях колебалось от лояльности, безразличия до недоверия и крайней нетерпимости.

#### ЛИТЕРАТУРА

1. Акты Святейшего патриарха Тихона, патриарха Московского и всея России, позднейшие документы и переписка о каноническом преемстве высшей церковной власти. 1917–1943 гг. / сост. М. Е. Губонин. – М. : ПСТБИ, 1994. – 1063 с.
2. Архивы Кремля : в 2 кн. / подгот.: Н.Н.Покровский, С.Г.Петров. – Новосибирск : Сиб. хронограф. – М. : Росспэн, 1997. – Кн. 2. Политбюро и церковь, 1922–1925 / подгот.: Н.Н.Покровский, С.Г.Петров, 1997. – 647 с.
3. Бараненка, В. В. Унутрыцаркоўная барацьба на тэрыторыі Віцебскай епархіі ў 1920-х – пачатку 1930-х гг. / В. В. Бараненка // Беларускае Падзвінне: вопыт, метадыка і вынікі палявых і міждысцыплінарных даследаванняў : зб. навук. прац міжнар. навук.-практ. канф., Полацк, 21–23 красав. 2011 г. : у 2 ч. / Полацкі дзярж. ун-т; пад агульн. рэд. Д. У. Дука, У. А. Лобача. – Наваполацк, 2011. – Ч. 2. – С. 3–11.
4. Бараненко, В.В. Епископ Мелхиседек (Паевский) и обновленческое движение в Советской Белоруссии (1922–1923 гг.) / В. В. Бараненко // Клио. – 2015. – № 4. – С. 195–202.
5. Журнал заседания Белорусского Православного Священного Синода от 3 июля 1924 г. // Государственный архив Витебской области (ГАВт). – Ф. 332. Оп. 1. Д. 9. Л. 173–173об.
6. Двухнедельная информационная сводка Могилевского уездного государственного политического управления за время с 21 по 28 сентября 1922 г. // Государственный архив общественных объединений Гомельской области (далее – ГАОМО). – Ф. 6622. Оп. 1. Д. 119. Л. 91–92.
7. Месячная информационная сводка Могилевского уездного государственного политического управления за время с 1 сентября по 1 октября 1922 года // ГАОМО. – Ф. 6622. Оп. 1. Д. 119. Л. 94–95об.
8. Деяния II-Всероссийского Поместного Собора Православной Церкви (Бюллетени). – М. : Высш. совет Рос. православ. Церкви, 1923. – 20 с.
9. Протокол общего собрания верующих православного вероучения граждан города Полоцка в храме Единоверческого прихода от 14 января 1923 г. // Зональный государственный архив в г. Полоцке (далее – ЗГАПол). – Ф. 51. Оп. 1. Д. 116. – Л. 36–36б.
10. Протокол приходского собрания Богоявленского прихода г. Полоцка от 3 декабря 1922 г. // ЗГАПол. – Ф. 51. Оп. 1. Д. 58. – Л. 571–572.
11. Кривонос, Ф. У Бога мертвых нет. Неизвестные страницы из истории Минской епархии (1917–1939 годы) / Ф. Кривонос. – Минск : МФЦП, 2007. – 240 с.
12. Навіцкі, У. Палітыка расколу Рускай Праваслаўнай Царквы ў Беларусі (1920-я гг.) / У. Навіцкі // Беларускі гістарычны часопіс. – 2003. – №2. – С.40–48.
13. Заявление члена пятерки Преображенской церкви г. Минска В. Н. Пшелко на имя Уполномоченного Священного Синода по Минской епархии протоиерея Ф. Курышева от 27 сентября 1923 г. // Национальный архив Республики Беларусь (далее – НАРБ). – Ф. 34. Оп. 1. Д. 197а. Л. 146–146об.
14. Докладная записка об антисоветской деятельности церковников и сектантов в БССР по состоянию на 21 июня 1938 г. // НАРБ. – Ф. 4-п. Оп. 1. Д. 13219. Л. 56–77.
15. Ходатайство Белорусского Священного Синода перед ЦИК БССР о более справедливом и соответствующем платежной силе духовенства обложении // Национальный исторический архив Республики Беларусь (далее – НИАБ). – Ф. 2786. Оп. 1. Д. 134. Л. 47–47об.
16. Копия протокола заседаний Пленума Священного Синода Белорусской Православной церкви, созданного Президиумом Белорусского Священного Синода на 9-е февраля 1926 г. // НИАБ. – Ф. 2786. Оп. 1. Д. 139. Л. 13–30.
17. Докладная записка Гомельского епархиального управления Белорусскому Священному Синоду о положении Гомельской епархии на 1-е октября 1927 г. // НИАБ. – Ф. 2786. Оп. 1. Д. 151. Л. 15–16об.
18. Рапорт священника Янушковичской церкви Минского округа Лагойского района В. Околовича Уполномоченному по Минской епархии священнику В. Пигулевскому от 2 марта 1925 г. // НИАБ. – Ф. 2786. Оп. 1. Д. 158. Л. 57–57об.

19. Письмо архимандрита Слуцкого монастыря Савватия митрополиту Иосифа Кречетовича об отношении местного населения к его предстоящей хиротонии во епископа Слуцкого от 4 октября 1926 г. // НИАБ. – Ф. 2786. Оп. 1. Д. 201. Л. 13–14.
20. Постановление заседания Минского Епархиального Управления от 17 сентября сего 1926 года за № 27 о возведении в сан архимандрита игумена Слуцкого Свято-Троицкого мужского монастыря Иринаея (Гуриновича) // НИАБ. – Ф. 2786. Оп. 1. Д. 201. Л. 4.
21. Докладная записка священника Ничипоровской церкви и церковного старосты в Белорусский Священный Синод о насильственных действиях со стороны тихоновцев от 23 августа 1926 г. // НИАБ. – Ф. 2786. Оп. 1. Д. 205. Л. 23–24об.
22. НИАБ. – Ф. 2786. Оп. 1. Д. 221. Л. 11–14об.
23. Прошение Минского епархиального управления в Белорусский Священный Синод о благословении организации Слуцкого викариального управления от 14 сентября 1926 г. // НИАБ. – Ф. 2786. Оп. 1. Д. 237. Л. 21–21об.
24. Докладная записка Оршанского епархиального управления в Белорусский Священный Синод от 10 февраля 1927 г. о положении Оршанской епархии // НИАБ. – Ф. 2786. Оп. 1. Д. 313. Л. 11–12.
25. Рапорт благочинного 3-го округа Сенненского Рика протоиерея К. Шафрановского об отсутствии псаломщиков в церквях округа от 14 марта 1928 г. // НИАБ. – Ф. 2786. Оп. 1. Д. 357. Л. 4–5.
26. Рапорт благочинного 1-го Мстиславского округа протоиерея Георгия Страгоновича о состоянии церквей и положения духовенства округа от 20 июля 1925 г. // НИАБ. – Ф. 2786. Оп. 1. Д. 36. Л. 5–6об.
27. Выписка из протокола № 14 заседания Гомельского Епархиального Управления от 25 октября 1928 г. // НИАБ. – Ф. 2786. Оп. 1. Д. 361. Л. 6боб.
28. Доклад благочинного 2-го округа Могилевского уезда протоиерея Михаила Волкова о состоянии церквей округа за 1924 г. от 23 марта 1925 г. // НИАБ. – Ф. 2786. Оп. 1. Д. 37. Л. 3–5об.
29. Протоколы заседаний Оршанского Епархиального Съезда духовенства и мирян 19-20 июля 1928 г. // НИАБ. – Ф. 2786. Оп. 1. Д. 391. Л. 26–55.
30. Циркуляр Белорусского Священного Синода епархиальным управлениям Белоруссии о неправомерных действиях последних. 1929–1930 гг. // НИАБ. – Ф. 2786. Оп. 1. Д. 401. Л. 7–7об.
31. Протоколы Пленума Белорусского Священного Синода от 24-26 мая 1929 г. // НИАБ. – Ф. 2786. Оп. 1. Д. 407. Л. 1–17.
32. Прошение прихожан Дубровенской Свято-Покровской церкви на имя Митрополита Даниила о замещении священника С. Барцевича из-за аморального поведения от 24 ноября 1928 г. // НИАБ. – Ф. 2786. Оп. 1. Д. 451. Л. 38–39об.
33. Рапорт протоиерея И. Брецкого о положении в Кричеве и о беспрепятственности его перехода в другую епархию от 25 января 1930 г. // НИАБ. – Ф. 2786. Оп. 1. Д. 459. Л. 12–12об.
34. Сведения о движении положения по епархиям Белоруссии за 1930 г. // НИАБ. – Ф. 2786. Оп. 1. Д. 464. Л. 8–9.
35. Сообщение Белорусского Священного Синода протоиерею Иоанну Витвицкому о его назначении на священническое место к Михайло-Архангельскому собору г. Мозыря ад 25 сентября 1930 г. // НИАБ. – Ф. 2786. Оп. 1. Д. 475. Л. 75–75об.
36. Докладная записка Слуцкого Викариального Церковного Управления Белорусскому Священному Синоду о деятельности староцерковного духовенства в г. Слуцке за 1930 г. // НИАБ. – Ф. 2786. Оп. 1. Д. 480. Л. 3–3об.
37. Рапорт протоиерея А. Благовещенского о положении Кохановичской церкви Полоцко-Лепельской епархии за 1931 г. // НИАБ. – Ф. 2786. Оп. 1. Д. 487. Л. 32–33об.
38. Рапорт епископа Полоцко-Лепельского Иоанна Глыбовского о состоянии епархии за 2-е полугодие 1930 г. от 31 марта 1931 г. // НИАБ. – Ф. 2786. Оп. 1. Д. 501. Л. 37–39об.
39. Прошение на имя митрополита Белорусского Даниила Грамовенко верующих Лепельской Соборной общины о замещении священника Г. Шпака за аморальное поведение от 8 апреля 1932 г. // НИАБ. – Ф. 2786. Оп. 1. Д. 506. Л. 72–73об.
40. Прошение на имя митрополита Белорусского Даниила Грамовенко верующих Лепельской Соборной общины об урегулировании церковной жизни от 21 апреля 1933 г. // НИАБ. – Ф. 2786. Оп. 1. Д. 539. Л. 44–44об.
41. Письмо протоиерея г. Дубровно Е. Лаврановича митрополиту Белорусскому и Минскому Даниилу Грамовенко от 29 октября 1934 г. // НИАБ. – Ф. 2786. Оп. 1. Д. 562. Л. 2–4об.
42. Сведения о Баноньской церкви Витебской епархии и ее общины от 30 мая 1934 г. // НИАБ. – Ф. 2786. Оп. 1. Д. 567. Л. 19–22об.
43. Сведения о приходах, духовенстве и церковных советах Мозырской епархии на 1 октября 1934 г. // НИАБ. – Ф. 2786. Оп. 1. Д. 580. Л. 7–10об.
44. Протокол общего собрания обновленческой группы города Минска от 6 апреля 1924 г. // НИАБ. – Ф. 2786. Оп. 1. Д. 6. Л. 8–8об.
45. Докладная записка Минского епархиального управления Белорусскому Священному Синоду о положении дел в г. Минске и Минской епархии за 1925 г. // НИАБ. – Ф. 2786. Оп. 1. Д. 61. Л. 25–28.
46. Рапорт благочинного 2 округа бывшего Чаусского уезда А. Тужова в Могилевское епархиальное управление от 23 марта 1925 г. // НИАБ. – Ф. 2786. Оп. 1. Д. 97. Л. 2–3об.
47. Протокол № 4 заседания Могилевского епархиального управления от 24 мая 1935 г. // НИАБ. – Ф. 3375. Оп. 1. Д. 2. Л. 46об.–47.
48. Нормальный приходской устав для общин, находящихся в ведении священного синода Белорусской Православной церкви, принятый III Белорусским поместным Собором // Белорусский Православный Вестн. – 1927. – № 1–2. – С. 6–7.

49. О деятельности Священного Синода и о мероприятиях к примерению церковного разделения (Доклад Протопресвитера П.Н. Красотина) // Вестн. Священного Синода Православной Российской Церкви. – 1926. – № 6. – С. 14–18.
50. Одинцов, М. И. Русская православная церковь накануне и в эпоху сталинского социализма. 1917–1953 гг. / М. Одинцов. – М.: Политическая энциклопедия, 2014. – 424 с.
51. Православная церковь на Витебщине (1918–1991) : док. и материалы / редкол.: М.В. Пищуленок (гл. ред.) [и др.]; сост. В.П. Коханко (отв. сост.) [и др.]. – Минск : НАРБ, 2006. – 365 с.
52. Программа церковных реформ, намеченных группой духовенства и мирян «Живая Церковь», в развитии своих основных положений, принятых на учредительном собрании группы 16/29 мая 1922 года // Живая Церковь. – 1922. – № 10. – С. 17–18.
53. Протьяка, Т. С. Становление советской тоталитарной системы в Беларуси (1917–1941 гг.) / Т. С. Протьяка. – Минск : Тесей, 2002. – 688 с.
54. Краткая историческая записка о положении православной церкви в Полоцкой епархии // Российский государственный исторический архив (далее – РГИА). – Ф. 831. Оп. 1. Д. 205. Л. 2–5об.
55. Советская деревня глазами ВЧК – ОГПУ – НКВД, 1918–1939 : документы и материалы : в 4 т. / Институт российской истории РАН [и др.] ; под ред. А. Береловича (Франция), В. Данилова (Россия). – М. : РОССПЭН, 1998. – Т. 1: Советская деревня глазами ВЧК – ОГПУ, 1918–1922 / сост.: Л. Борисова [и др.] ; редкол.: А. Берелович, В. Данилов (отв. Ред.) [и др.], 1998. – 861 с.
56. Сообщение Витебского епархиального управления от 2 апреля 1928 г. Белорусскому Православному Священному Синоду о посещении Городка архиепископом Витебско-Городоцким Александром Щербаковым // НИАБ. – Ф. 2786. Оп. 1. Д. 337. Л. 5–7.
57. Шиленок, Д. Из истории Православной Церкви в Белоруссии (1922-1939) / Д. Шиленок. – М. : Крутицкое подворье, 2006. – 218 с.

Поступила 7.12.2015

#### RELATION OF BELORUSSIAN ORTHODOX CITIZENS TO RENOVATION MOVEMENT IN 1920 -1930S

V. BARANENKA

*This work includes analysis of religious citizens' relation to renovationism during first two decades of Soviet regime. The processes that had certain impact on relation of believers to renovationist clergy are analyzed. On the basis of Belorussian and Russian archives the author proves that reaction of religious part of country's population to the new church movement largely depended on relation of beneficiary or eparch to this movement. Most representatives of religious part of the population, especially countrymen, uneducated and non-familiar with terminology, didn't divide clergy into renovationists and supporters of Patriarch Tikhon.*

**Keywords:** renovationist structure, clergy, public policy, religious orientation.

УДК 930.2

**ИЗУЧЕНИЕ БУС И БРАСЛЕТОВ ИЗ СТЕКЛА ДРЕВНЕРУССКОГО ПЕРИОДА:  
ИСТОРИОГРАФИЯ ПРОБЛЕМЫ****Е.П. КОРОЛЕВА***(Институт истории НАН Беларуси, Минск)*

*Дан краткий анализ основных направлений изучения бус и браслетов из стекла древнерусского периода. Рассмотрены основные классификационные схемы и методологические подходы по изучению данной категории изделий, бытовавших на территории восточнославянских народов, в том числе и на территории Беларуси. Используются труды исследователей, начиная с дореволюционной эпохи и вплоть до начала XXI в. Отдельными подразделами рассмотрены основные этапы и направления изучения бус из стекла и основные этапы и направления изучения стеклянных браслетов.*

**Ключевые слова:** тенденция, историография, период, технология производства, бусы из стекла, стеклянные браслеты, классификация, морфология, стеклоделие, Древняя Русь.

**Введение.** Бусы и браслеты из стекла эпохи Древней Руси как предметы материальной культуры являются объектом изучения не только для представителей археологической науки. Интерес к данному виду артефактов проявляют химики, технологи, искусствоведы. При изучении древнерусских украшений из стекла (бус и браслетов) с территории Могилевского Поднепровья и Посожья мы столкнулись с тем, что специализированных научных работ по изучению такого вида артефактов очень мало в отечественной литературе. В то время как, например, в российской историографии в изучении стеклянных бус и браслетов к настоящему времени значительные успехи достигнуты при освещении вопросов, связанных с классификацией, технологией изготовления и распространением украшений из стекла древнерусского периода.

Историография данной проблематики в целом очень обширная и может стать темой специального научного исследования. Целью данной статьи является освещение основных вех, этапов и направлений в изучении бус и браслетов из стекла, бытовавших на территории Древней Руси, которые необходимо учитывать при анализе артефактов такого вида.

**Основная часть.**

*Основные этапы и направления изучения бус из стекла*

В историографии изучения бус (как из природных материалов, так и из стекла) исследователи выделяют 2 основные тенденции по их систематизации [1, с. 177]. Первая связана с построением иерархических систем. Вторая основана на выделении типов изделий с учетом равноценных характеристик, ценность и последовательность которых устанавливается самим исследователем [1, с. 180].

Первая тенденция начинает прослеживаться со времени изучения бус из стекла, найденных на территории Древней Руси дореволюционными историками и археологами. Интерес к определению места производства стеклянных бус относится к одной из проблем, которую пытались решить исследователи в тот период. А. С. Уваров разделил бусы Владимирских курганов по происхождению: западные, византийские и восточные. Мнение А. С. Уварова, что золоченые бусы – это византийские, поддерживал и А. Ф. Лихачев. В конце XIX в. ряд исследователей (Н. Кондаков, В. Б. Завитневич, Б. И. и В. Н. Ханенко и др.) считали, что основная масса стеклянных бус привозилась с Востока и относится к сирийскому производству. В это же время стала возникать и другая мысль – о древнерусском производстве. Однако никто из дореволюционных исследователей не утверждал, что в Древней Руси существовало собственное производство стеклянных бус [2, с. 21–23; 3; 4, с. 81]. В работе В. Б. Аристовой «Промышленность древней Руси» [5] высказывается мысль о том, что на территории Древней Руси не было известно ремесло по изготовлению изделий из стекла, что они ввозились сюда из-за границы [5, с. 109–110].

Первую классификацию бус по цвету выполнил А. А. Спицын [2, с. 21–23]. Результаты его работы остаются актуальными и сегодня. Автор предложил разделить все найденные в погребениях бусы на 17 групп. Были установлены морфологические и хронологические особенности бус различных групп [2, с. 20]. В результате дореволюционных археологических исследований было установлено, что население VIII–XIII вв. использовало украшения из стекла – бусы (VIII–XIII вв.), браслеты (XI–XIII вв.). Среди находок дореволюционных археологов преобладали бусы, найденные в основном в курганах около поселений сельского типа.

В советский период было высказано мнение о собственном древнерусском производстве стекла, которое прочно закрепилось в советской исторической науке с выходом в 1948 г. работы Б. А. Рыбакова «Ремесло Древней Руси». С этого времени древнерусские стеклянные украшения выделяются как самостоятельная тема исследования и отдельный вид ремесла [6, с. 397]. Начинают изучаться вопросы изготовления, распространения и происхождения стеклянных изделий. Разрабатываются вопросы, связанные

с классификацией бус. Выбор основных критериев во многом зависел от целей исследователя. В это время также продолжает развитие первая тенденция (иерархическая) в изучении древнерусского стекла. Разрабатываются классификации, в основу которых положены один или два принципа (например, морфологический [7; 8, с. 59–82; 9, с. 48–65; 10, с. 202–232], технологический [11; 12; 13; 14, с. 90–103]).

Одним из первых иерархическую классификацию применил в своих трудах А. В. Арциховский [211, с. 28]. В его работе «Курганы вятичей» была разработана и терминология стеклянных бус. На разработку классификации большое влияние оказывал типологический метод, который был окончательно сформулирован В. А. Городцовым в конце 20-х гг. XX в. Дальнейший пересмотр и усовершенствование классификационных схем бус продолжились лишь во второй половине 40-х гг. XX в.

Классификационная схема А. В. Арциховского была конкретизирована в ряде работ В. Б. Ковалевской (Деопик) [9; 10]. В результате схемы А. В. Арциховского, Г. Г. Леммлейна, В. Б. Ковалевской применялись рядом исследователей в той или иной форме при описании и характеристике бус на протяжении 60-х г. XX в.

Ряд исследователей используют классификации стеклянных бус для датирования памятников – это одна из важнейших целей их исследования [12, с. 64–94; 15, с. 165–173].

В историографии по изучению бус начиная с 50-х г. XX в., кроме разработки классификационных схем, появляются и достаточно активно начинают применяться новые тенденции, связанные с изучением технологии изготовления бус и химического состава стекла с помощью физико-химических методов [16; 17, с. 225–232; 18, с. 194–196; 19, с. 91–102; 4, с. 81–96; 20, с. 95–106; 21, с. 111–119]. Для решения конкретных исторических вопросов ученые изучают химию и технологию древних производств [22].

В ряде работ 50–90-х гг. XX вв. стали появляться иерархические классификации, основанные на технологическом анализе. Результаты технологической классификации З. А. Львовой отражены в ряде ее работ [11; 12; 13; 14]. З. А. Львова показала, что используемый материал и техника изготовления являются основными для определения места и времени изготовления бус. Кроме того, ей были выделены признаки, которые указывают на способ изготовления изделий из стекла [11; 14; 23], а также последовательность операций и процедуры, что, в свою очередь, позволяет установить и технические приемы их изготовления. Эта классификация и систематизация основаны на изученных коллекциях стеклянных украшений из Старой Ладogi. Разработанная З. А. Львовой схема актуальна и в начале XXI в. [12; 13]. М. Д. Полубояринова также применяла технологическую классификацию бус для упорядочения нового археологического материала, вводимого в научный оборот [24].

Среди технологов и химиков следует отметить работы М. А. Безбородова. Исследователь одним из первых на основании химического анализа предложил классификацию древних и средневековых стекол [16; 17]. Он изучал историю стеклоделия, прослеживая развитие химии и технологии стекла с древнейших времен. Им был разработан метод датировки и определения локальной принадлежности древних и средневековых стекол на основании их химического состава.

На основании химического анализа стекла М. А. Безбородов показал, что для стекла, изготовленного по античному рецепту, особенностью является содержание натрия. В то же время в европейских стеклах XI–XIII вв. локальным признаком является наличие калия в их составе. Причиной такого изменения является тот факт, что вместо привозимой золы морских растений или природной соды западноевропейские ремесленники начали применять местное сырье – песок, буковую золу, которые содержат соли калия, а не натрия. Поэтому химический состав стекла меняется – появляются калийные стекла взамен натриевых [17, с. 254–255]. М. А. Безбородов пришел к выводу, что уровень практических, производственных знаний, а также ремесленный опыт древнерусских стеклоделов в IX–XIII вв. позволяли им применять стекла разных типов по химическому составу и физическим свойствам в зависимости от технологии выработки и способов формовки изделий. Было выделено несколько типов стекла, различных по химическому составу и физическим свойствам [17, с. 266–267]. Результаты работ ученого нашли отражение в ряде монографий, наиболее полно в работе «Очерки по истории русского стеклоделия» [16].

Первая тенденция (использование иерархической классификации) доминировала в историографии вплоть до 70-х гг. XX в., но затем стала уступать место другой тенденции, согласно которой между признаками подчиненность не устанавливается, во многом это обусловлено произвольным выбором исследователя [1, с. 179].

В рамках данной тенденции на протяжении конца 70–90-х гг. XX в. осуществлялась разработка классификаций бус. Н. А. Школьников предлагает классификацию изделий из стекла, учитывая: химические, морфологические и технологические особенности изделий [25, с. 97–105].

Решение вопросов хронологии и характера торговых контактов с помощью морфологической классификации рассматриваются в работах Е. М. Алексеевой, М. Декувны [7; 8, 26; 27].

Некоторые исследователи, кроме датирования, в своих исследованиях с помощью классификаций преследуют не менее важные цели:

1) определение места и времени производства бус (З. А. Львова) [12, с. 64–94]. Сегодня по-прежнему с успехом используется классификационная схема и принципы, которые были предложены еще З. А. Львовой [28, с. 24–28].

2) определение типа мастерских (Н. А. Школьникова, А. В. Мاستыкова) [29, с. 42–46; 25]

Начиная с конца XX в. и вплоть до современности интерес к изучению бус продолжает развиваться. Более активно используются различные химические методы: оптический эмиссионный спектральный анализ, рентгеновский, пламенная фотометрия, нейтронно-активационный, атомно-абсорбционная спектроскопия. В этом направлении следует отметить работу В. А. Галибина, посвященную составу стекла как археологическому источнику, и работы Ю. Л. Щаповой, основанные в основном на анализе бус с археологических памятников Северного Причерноморья [30, с. 54–59; 19, с. 91–102; 4, с. 81–96; 20, с. 95–106; 21, с. 111–119]. В архиве лаборатории РАН имеется более 10 тысяч данных по спектральному анализу стекла и различных сплавов. Эта работа, начатая В. А. Галибиным, в настоящее время продолжается А. Н. Егорьковым [31, с. 358–364; 32, с. 173–175; 33, с. 257–268].

А. А. Тодорова в своей работе «Бусы как элемент женского костюма эпохи формирования древнерусского государства (предварительное исследование)» попыталась систематизировать уже опубликованные данные о стеклянных бусах, найденных в древнерусских курганах X – начала XI вв. Она отмечает, что бусы на территории формирующегося древнерусского государства в X – начале XI вв. носили в основном женщины. Ожерелья были небольшими, в среднем от трех до десяти бусин. Женщины, занимавшие высокое положение в обществе, по всей вероятности не носили ожерелий из большого количества недорогих однотипных бус, а носили ожерелья, являющиеся сборными комбинациями из бус из природных материалов (хрустальных, сердоликовых) и стеклянных бус. Исследователи отмечают, что такого рода сборные комбинации характерны для скандинавских погребений [34, с. 241].

Коллекции бус из стекла были собраны в советский и постсоветский периоды во время археологического изучения курганов и сельских поселений, расположенных на территории Беларуси. Результаты проведенных раскопок находят отражение в научных публикациях Д. В. Дука, Ю. А. Заяца, О. Н. Левко, Я. Г. Зверуго, М. В. Климова, В. И. Кошмана, А. А. Макушникова, И. А. Марзалюка, Я. Г. Риера, Г. Ф. Соловьевой, С. В. Тарасова и других исследователей [35, с. 34; 36, с. 73; 37, с. 89–110; 38, с. 126–128, 39, с. 17–30; 40, с. 183; 41, с. 108; 42, с. 33, 82, 231 рис. 39; 43; 44; 45; 46; 47, с. 444–445; 48, с. 394–395; 49, с. 424–425; 50, с. 423–424; 51, с. 415–416; 52, с. 423–424; 53; 54; 55; 56; 57; 58; 59; 60, с. 202–227; 61; 62; 63, с. 394–395; 64; 65; 66; 67; 68, с. 32–33, 144].

Работа М. В. Фехнер «Вопрос об экономических связях древнерусской деревни» (1959) и работы З. А. Львовой, посвященные способам изготовления, ареалам, времени распространения и происхождению бус, классификации бус на основе технологии производства, использовались белорусскими исследователями с 60-х гг. XX в [12, с. 64–94; 13, с. 90–103; 14, с. 89–100; 69, с. 149–225]. Актуальными они остаются и сегодня.

Среди белорусских исследователей, изучающих изделия из стекла, следует отметить работу Т. С. Скрипченко о бусах Избищенского могильника, в которой определяющими для бус являлись морфологические признаки [70, с. 217–221]. Т. С. Бубенько были изучены стеклянные украшения средневекового Витебска с территории Нижнего замка. Исследователь разделила бусы на группы по технологическим признакам [71, с. 154–164]. Классификации и хронологии бус из курганных могильников в зоне друцких волоков отражены в работе А. Костюкевич [72, с. 293–299].

В «Археологии Беларуси» (том 3) содержатся обобщающие данные о находках стеклянных бус с территории Беларуси. Г. В. Штыховым описаны стеклянные бусы, найденные в погребениях полоцких кривичей, П. Ф. Лысенко проанализированы бусы дреговичей, Т. М. Коробушкиной – радимичей, Я. Г. Зверуго отмечены особенности стеклянных бус из погребений населения Понеманья [73, с. 19, 26–29; 74, с. 48; 75, с. 75–76; 76, с. 91]. Вопросы семантики на изделиях из стекла с территории Беларуси затронуты в небольшой публикации В. Демкиной [77, с. 33–34].

#### *Основные этапы и направления изучения стеклянных браслетов*

Вопрос, связанный с изучением стеклянных браслетов, обозначился достаточно давно. В 1930 г. вышла работа А. В. Арциховского «Курганы вятичей», в которой автор предложил классификацию, в которой за определяющий признак была взята форма предмета. В этой работе изделия из стекла впервые были рассмотрены в культурно-историческом и социальном аспектах. Исследователь отмечал, что стеклянные браслеты более характерны для городов, нежели сельских поселений [78].

Проблема, обозначенная А. В. Арциховским, была более подробно изучена в работе Б. А. Рыбакова «Ремесло Древней Руси» [6]. Исходя из массовых находок стеклянных браслетов в культурных слоях древнерусских городов, автор сделал вывод о существовании стеклоделия в Древней Руси в домонгольский период наряду с другими видами ремесла. Изделия из стекла были рассмотрены как объекты материально-культурной и производственной деятельности. Б. А. Рыбаков подчеркивал, что стеклоделие было исключительно городским ремеслом [6]. Он обнаружил закономерность между его зарождением и общеэкономическим уровнем развития городов. В связи с этим автор высказал предположение об изготовлении стекла наряду с Киевом, который обозначил как центр древнерусского стеклоделия, и другими крупными городами Древней Руси, являвшимися сосредоточием политической и экономической жизни

княжеств. В советской историографии мнение Б. А. Рыбакова поддерживалось, кроме этого интерес к изучению стеклянных браслетов древнерусского периода продолжал развиваться все более активно. Так, уже в 1959 г. в работе Н. Н. Качалова была подробно рассмотрена технология изготовления стеклянных браслетов [79, с. 203–204].

Выходит ряд работ Ю.Л. Щаповой, в которых был заложен фундамент для дальнейшего изучения стеклянных браслетов, в том числе и на современном этапе [80, с. 103–195; 81, с. 225–236; 82, с. 102–107; 83, с. 80–92]. Исследователь отмечает, что для всестороннего изучения украшений из стекла необходимо решение таких конкретных историко-археологических вопросов, как определение времени или путей распространения разных изделий, территориальных или хронологических различий в наборе стеклянных украшений. Из комплекса производственных проблем наиболее интересными Ю. Л. Щапова считает те, которые определяют характер отношений, складывающихся между производством стекла и его сбытом, между центром производства стекла и местными стеклоделательными школами, между отдельными группами мастеров-стеклоделов [80].

Известно, что в Древней Руси встречаются изделия византийского производства. Сведения об особенностях византийских стеклянных браслетов содержатся в ряде работ и монографии «Византийское стекло. Очерки истории» Ю. Л. Щаповой, в которых проанализированы коллекции стеклянных браслетов из различных городов Древней Руси, а также других областей [81; 85, с. 60–72; 20, с. 95–106; 81, с. 225–236; 82, с. 102–107; 83, с. 80–92; 86, с. 103–135].

На сегодняшний день в Беларуси археологические работы по изучению средневековых городов ведутся достаточно активно. С каждым годом в научный оборот вводятся новые данные о найденных артефактах, которые позволяют судить о развитии материальной культуры того времени.

В 1983 г. белорусский исследователь Т. С. Скрипченко защитила диссертацию «Обмен и местное производство на территории Белоруссии в XI – XIV вв. (по материалам стеклянных браслетов)» [87]. Особенности обработки, изготовления, декорирования и состав стеклянных браслетов, отображены в ряде опубликованных работ Т. С. Скрипченко [87; 88, с. 96–98; 89, с. 71–75; 90 с. 66–72; 91, с. 27–28]. Сведения о стеклянных браслетах, найденных на территории современной Беларуси, присутствуют в работе М. М. Яницкой [92]. В 2007 г. вышла публикация В. И. Кошмана «Папярэднія вынікі вывучэння шкляннага бранзалетаў з раскопак гарадзішча Свіслач у 2005–2007 гг.» [93, с. 149–155; 94, с. 289–296].

В работе «Художественные традиции восточной и византийской культуры в искусстве средневековых городов Беларуси (X–XIV вв.)» (2008) К. А. Лавыш обобщены данные о художественных изделиях Византии и стран Востока в средневековых городах Беларуси X–XIV вв., в том числе и изделий из стекла, репрезентативные коллекции которых были собраны исследователями благодаря проведению археологических раскопок средневековых городов Беларуси [95, с. 33–35].

Среди всего многообразия археологического материала стеклянные браслеты являются достаточно частой находкой. Разнообразие их форм, цвета и декора привлекают внимание исследователей, позволяют судить о развитии стеклодельного ремесла, о торговых отношениях.

В эпоху Киевской Руси древнерусское население города широко пользовалось привозными изделиями из стран христианского и мусульманского Востока. На многих памятниках встречаются находки из Причерноморья, а также из Византии, Сирии. Среди них присутствуют и стеклянные браслеты. Одной из важнейших водных «артерий», по которой они поступали на территорию Восточной Беларуси, является река Днепр, а основным центром их сосредоточения был город Киев. Именно через этот город, имевший тесные связи с Византией, транзитом на территорию Восточной Беларуси прибывали византийско-восточные товары [96, с. 65; 97, с. 175–183].

Значительные коллекции стеклянных браслетов были получены в советский и постсоветский периоды во время археологического изучения средневековых городов Беларуси рядом исследователей: Л. В. Алексеевым, Т. С. Бубенько, Н. Н. Ворониным, Ф. Д. Гуревич, Д. В. Дуком, Э. М. Загорюльским, Ю. А. Заяцем, О. Н. Левко, П. Ф. Лысенко, О. А. Макушниковым, И. А. Марзалюком, А. А. Метельским, С. В. Тарасовым, Г. В. Штыховым и другими исследователями [98, с. 122–123; 99, с. 45, 51; 100, с. 94–98; 101, с. 45; 102, с. 33–34; 103, с. 83; 104, с. 243; 35, с. 35; 105, с. 127; 106, с. 22–23; 107, с. 339; 108, с. 83–86; 36, с. 74; 109, с. 224–226; 42, с. 29; 110, с. 169; 111, с. 317; 112, с. 60–62, 111, 138, 147–148, 158, 163, 169; 113, с. 64–66; 114, с. 107–108; 41, с. 101–102; 115, с. 44–45; 116, с. 17–18; 117, с. 47; 118, с. 27; 119, с. 474–475; 120, с. 78–79; 68, с. 32–33, 145; 121, с. 95–96]. В «Археологии Беларуси» (том 3) Я. Г. Зверуго приводит обобщающие данные о находках стеклянных браслетов из городов IX–XIII вв. [122, с. 397–399].

На современном этапе возобновляется дискуссия о собственном древнерусском стекольном производстве. Если в советской историографии по вопросу стеклоделия прочно закрепилось мнение, основанное на предположениях о собственном, отличительном от других, древнерусском стекольном производстве, то на сегодняшний день другого мнения в своих работах придерживается О. М. Олейников [123, с. 98–117; 124, с. 190–198; 125, с. 51–73]. Он утверждает, что сложность понимания химических процессов, протекающих на разных стадиях получения стекла из разнообразных компонентов, а также

большое желание показать существование высоких технологий в Древней Руси, позволили достаточно прочно укорениться этому мнению в историографии, которое было возведено в абсолют. Исследователь отмечает, что многие существующие на сегодняшний день доказательства стекольного производства на Руси в XI–XIV вв. оказываются, с его точки зрения, не достаточно обоснованными [123, с. 98–117].

В истории древнерусского стеклоделия письменных источников, описывающих полный процесс производства стеклянных изделий, нет. Среди письменных западноевропейских источников, представляющий для нас интерес, известен манускрипт «Записка о разных искусствах» (*Diversarum atrium schedula* [126, с. 191]) вестфальского монаха Теофила Пресвитера (Рогира) [127, с. 227; 128; 129]. Манускрипт состоит из 3 книг. В первую входят 45 глав, которые описывают материалы стенной и станковой живописи и методы выполнения отдельных живописных процессов, а также окраску кожи, изделий из дерева, миниатюрную живопись на пергаменте и бумаге. Но, наибольший интерес вызывает вторая книга, состоящая из 31 главы [128; 127]. Она посвящена изготовлению обыкновенного и цветного стекла, а также витражей. В третьей книге (95 глав) рассматриваются вопросы, связанные с плавкой разных металлов и изделия из них. Первоначальный текст манускрипта до нас не дошел, но сохранилось его двенадцать списков-копий, сделанных в разное время [128]. Во второй книге (главы 1–3) присутствует достаточно подробное описание печей: стекловаренной, отжигательной и плавильной. Попытки реконструкции этих печей была сделаны еще в 20-е г. XX в. М. В. Формановским [17, с. 73, рис. 3].

**Заключение.** Накопление материала (бус и браслетов из стекла) начинается в дореволюционный период, когда не было еще высокого уровня организации полевых работ, общепринятой методики ведения раскопок и отчетности исследователей. Не всегда понятна судьба археологических коллекций, установление их современного местонахождения. В этот период были разработаны первые классификации для стеклянных украшений (А. С. Уваров, А. А. Спицын).

В советский период древнерусские стеклянные украшения выделяются как самостоятельная тема исследования и отдельный вид ремесла. При классификации бус из стекла используются две тенденции. Первая тенденция, связанная с применением иерархической классификации, доминировала в историографии вплоть до 70-х гг. XX в. С 70-х гг. XX в. стала развиваться другая тенденция, согласно которой между признаками строгой подчиненности не устанавливается, во многом это обусловлено произвольным выбором исследователя. Изменение тенденций происходило с внедрением математических и компьютерных методов обработки массива материала в исторические науки, для которых принцип иерархичности оказался не пригоден, а анализ данных осуществлялся с помощью статистических программ.

При изучении стеклянных браслетов и бус с 1950-х гг. начинается этап комплексного изучения на стыке различных научных дисциплин. Возникает интерес у разных специалистов (технологов, искусствоведов, археологов, химиков) к изучению истории древнего стеклоделия. Благодаря развитию естественно-научных методов были выделены тенденции эволюции стеклоделательного производства, разработаны вопросы его происхождения, хронологии, организации, проводился химико-технологический анализ стеклянных изделий (М. А. Безбородов, Ю. Л. Щапова, З. А. Львова, Н. Н. Качалов, М. В. Фехнер, В. А. Галибин, А. Н. Егорьков).

Историографическая сторона вопроса, связанная с развитием стеклодельного производства, классификацией и типологизацией стеклянных украшений, изучения их химического состава, достаточно хорошо освещена в литературе соседних стран, хотя и имеет ряд дискуссионных вопросов (О.М. Олейников). Изучение особенностей стеклянных украшений нашло отражение и в белорусской историографии (Т. С. Скрипченко, О. Н. Левко, Т. С. Бубенько, В. И. Кошман, М. М. Яницкая, К. А. Лавыш).

Изучение основных этапов и направлений в исследовании бус и браслетов из стекла, бытовавших на территории Древней Руси, показало, что накопленный опыт в их классификации, применении естественно-научных методов очень богат. Этот опыт необходимо учитывать при анализе артефактов такого вида, найденных при археологических раскопках на территории современной Беларуси, чтобы вписать их в общеисторический контекст.

#### ЛИТЕРАТУРА

1. Жиронкина, О. Ю. Категория археологических находок – бусы (история изучения: основные тенденции и методы) / О. Ю. Жиронкина // LAUREA. К 80-летию профессора В. И. Кадеева : сб. науч. тр. – Харьков, 2007. – Ч. 1. – С. 177–190.
2. Спицын, А. А. Гдовские курганы в раскопках В.Н. Глазова / А. А. Спицын // Материалы по археологии России. – 1903. – № 29. – С. 21–23.
3. Толстой, И. И. Русские древности в памятниках искусства / И. И. Толстой, Н. П. Кондаков // Курганные древности и клады домонгольского периода. – СПб., 1897. – Вып. 5.
4. Щапова, Ю. Л. О происхождении некоторых типов древнерусских бус / Ю. Л. Щапова // Советская археология. – 1962. – №2. – С. 81–96.
5. Аристов, Н. Б. Промышленность древней Руси / Н. Б. Аристов. – СПб, 1866. – 322 с.



6. Рыбаков, Б. А. Ремесло Древней Руси / Б. А. Рыбаков. – М., 1948.
7. Алексеева, Е. М. Античные бусы Северного Причерноморья / Е. М. Алексеева // Археология СССР Свод археологических источников. – Вып. Г1–12.
8. Алексеева, Е. М. Классификация античных бус / Е. М. Алексеева // Статистико-комбинаторские методы в археологии. – М., 1970. – С. 59–82.
9. Деопик, В. Б. Классификация бус Северного Кавказа IV–V вв. / В. Б. Деопик // Советская археология. – 1965. – № 3. – С. 137–139.
10. Деопик, В. Б. Классификация бус Юго-Восточной Европы VI–IX вв. / В. Б. Деопик // Советская археология. – 1961. – № 3. – С. 202–232.
11. Львова, З. А. Стекланные бусы Старой Ладogi как исторический источник [Электронный ресурс] / З. А. Львова. Режим доступа: [http://chernov-trezin.narod.ru/ZLATA\\_LVOVA.htm](http://chernov-trezin.narod.ru/ZLATA_LVOVA.htm). – Дата доступа: 24.10.12.
12. Львова, З. А. Стекланные бусы Старой Ладogi. Способы изготовления, ареал и время распространения / З. А. Львова // АСГЭ. – Вып. 10. – Ч. I. – С. 64–94.
13. Львова, З. А. Стекланные бусы Старой Ладogi. Происхождение бус / З. А. Львова // АСГЭ. – 1970. – Вып. 12. – Ч. II. – С. 90–103.
14. Львова, З. А. Технологическая классификация изделий из стекла (по материалам раннесредневековых стекланных украшений) / З. А. Львова // АСГЭ. – 1979. – Вып. 20. – С. 89–100.
15. Рябинин, Е. А. Бусы Старой Ладogi (по материалам раскопок 1973–1975) / Е. А. Рябинин // Северная Русь и ее соседи в эпоху раннего средневековья : межвуз. сб. – Л., 1982. – С. 165–173.
16. Безбородов, М. А. Очерки по истории русского стеклоделия. / М. А. Безбородов – М. : Промстройиздат, 1952. – 166 с.
17. Безбородов, М. А. Стеклоделие в Древней Руси / М. А. Безбородов. – Минск : Изд-во АН БССР, 1956. – 306 с. Безбородов, М. А. Технология производства стекланных бус в древности / М. А. Безбородов // Труды ГИМ / Очерки по истории русской деревни X–XIII веков. – М., 1959. – Вып. 33. – С. 225–232.
18. Безбородов, М. А. Химическое исследование средневековых стекл из Байлакана / М. А. Безбородов, А. Л. Якобсон // Советская археология. – 1960. – № 4. – С. 194–196.
19. Щапова, Ю. Л. О применении качественного спектрального анализа стекла при изучении истории стеклоделия Древней Руси / Ю. Л. Щапова // Советская археология. – 1960. – № 1. – С. 91–102.
20. Щапова, Ю. Л. О химическом составе древнего стекла / Ю. Л. Щапова // Советская археология. – 1977. – № 3. – С. 95–106.
21. Щапова, Ю. Л. Спектральный анализ и история стекла / Ю. Л. Щапова // Археология и естественные науки : сб. ст. / под общ. ред. Б. А. Колчина. – М, 1965. – С. 111–119.
22. Колчин, Б. А. Черная металлургия и металлообработка в древней Руси. (Домонгольский период) / Б. А. Колчин. – МИА. – 1953. – № 32.
23. Львова, З. А. Признаки способа изготовления изделий из стекла (по материалам раннесредневековых стекланных украшений) / З. А. Львова // АСГЭ. – 1980. – Вып. 21. – С. 75–103.
24. Полубояринова, М. Д. Стекланные изделия Болгарского городища / М. Д. Полубояринова // Город Болгар. Очерки ремесленной деятельности. – М, 1988.
25. Школьникова, Н. А. Стекланные украшения конца I тыс. н.э. на территории Поднепровья / Н. А. Школьникова // Советская археология. – 1978. – № 1. – С. 97–105.
26. Dekówna, M. Glass beads / M. Dekówna // The Early Medieval Hoard from Zawada Lanckoronska (upper Viotula River). – Warszawa, 1999.
27. Dekówna M. Szkło w Europie wczesnosredniowiecznej. / M. Dekówna – Wrocław; Warszawa; Krakow; Gdansk, 1980. – 386 s.
28. Львова, З. А. О принципах классификации стекланных бус / З. А. Львова // Проблемы археологии : сб. ст. памяти М. Д. Артамонова. – Л., 1978. – С. 24–28.
29. Мастыкова, А. В. Бусы / А. В. Мастыкова // Гапоновский клад и его культурно-исторический контекст / И. О. Гавритухин, А. М. Обломский. – М., 1996. – С. 42–46.
30. Галибин, В. А. Состав стекла как археологический источник / В. А. Галибин – СПб. : Петербургское востоковедение, 2001. – 216 с.
31. Егорьков, А. Н. Аналитическое исследование состава стекла бус из могильника у оз. Съезжее / А. Н. Егорьков // Диалог культур и народов средневековой Европы. – СПб, 2010. – С. 358–364.
32. Егорьков, А. Н. Химический состав стекланных изделий из г. Козельска / А. Н. Егорьков // Древний Козельск и его округа. Материалы исследований Деснинской экспедиции Института археологии РАН : тр. отдела охранных раскопок. – Т. 4. – М., 2005. – С. 173–175.
33. Егорьков, А. Н. К традициям стеклоделия в Древнем Владимире (по материалам раскопок 2006 г. в «Ветчаном городе» / А. Н. Егорьков // Записки института материальной культуры РАН / В. И. Кильдюшевский, А. В. Курбатов. – № 2 – СПб, 2007. – С. 257–268.
34. Тодорова, А. А. Бусы как элемент женского костюма эпохи формирования Древнерусского государства (предварительное исследование) [Электронный ресурс] / А. А. Тодорова. – Режим доступа: <http://www.ladogamuseum.ru/litera/pub171/>. – Дата доступа: 03.04.2012.
35. Дук, Д. У. Палата, Запалацце, Полацк – пачатак сярэднявечавага горада / Д. У. Дук // Беларускі гістарычны часопіс – 2007. – № 3. – С. 33–36.
36. Заяц, Ю. А. Заславль в эпоху феодализма / Ю. А. Заяц. – Минск, 1996. – 207 с.
37. Зверуго, Я. Г. Верхнее Понеманье в IX–XIII вв. / Я. Г. Зверуго. – Минск, 1989. – 207с.

38. Клімаў, М. В. Новыя дадзеныя аб курганным могільніку каля в. Дзмітраўшчына / М. В. Клімаў, С. В. Тарасаў // Гісторыка-археалагічны зборнік. – 1997. – № 12. – С. 126–135.
39. Кошман, В. І. Паселішчы міжрэчча Бярэзіны і Дняпра у X–XIII стст. / В. І. Кошман. – Мінск, 2008. – 281 с.
40. Макушнікаў, А. А. Могільнік Нісімкавічы I каля Чачэрска (Археалагічны каментарый да летапісных звестак пра пахавальныя абрады радзімічаў) / А. А. Макушнікаў // 3 глыбі вякоў. – № 1. – 1996. – С. 168–186.
41. Макушников, О. А. Гомельское Поднепровье в V – середине XIII вв. : социально-экономическое и этнокультурное развитие / О. А. Макушников. – Гомель, 2009. – 218 с.
42. Левко, О. Н. Средневековые территориально-административные центры северо-восточной Беларуси / О. Н. Левко. – Минск, 2004. – 280 с.
43. Марзалюк, І. А. Справаздача: аб археалагічных раскопках курганнага могільніка ля паселка "Усход" у Магілёўскім раене ў 2007 г. / І. А. Марзалюк. // ФАНД ЦНА НАН Беларусі. – Спр. № 2522. – Магілёў : Магілёўскі дзяржаўны ўніверсітэт імя А. А. Куляшова, 2008. – 56 с.
44. Марзалюк, І. А. Справаздача: аб археалагічных раскопках курганнага могільніка ля паселка "Усход" у Магілёўскім раене ў 2008 г. / І. А. Марзалюк. // ФАНД ЦНА НАН Беларусі. – Спр. № 2594. – Магілёў : Магілёўскі дзяржаўны ўніверсітэт імя А. А. Куляшова, 2009. – 77 с.
45. Марзалюк, І. А. Справаздача: аб археалагічных раскопках курганнага могільніка ля паселка "Усход" у Магілёўскім раене ў 2009 г. / І. А. Марзалюк. // ФАНД ЦНА НАН Беларусі. – Спр. № 2699. – Магілёў: Магілёўскі дзяржаўны ўніверсітэт імя А. А. Куляшова, 2010. – 46 с.
46. Марзалюк, І. А. Справаздача: аб археалагічных раскопках курганнага могільніка ля паселка "Усход" у Магілёўскім раене ў 2010 г. / І. А. Марзалюк. – Магілёў : Магілёўскі дзяржаўны ўніверсітэт імя А.А. Куляшова, 2011. – 86 с. (рукапіс).
47. Риер, Я. Г. Изучение средневекового поселения у г. Чаусы / Я. Г. Риер // Археологические открытия 1980 г. – М., 1981. – С. 344–345.
48. Риер, Я. Г. Исследования в Могилевской области / Я. Г. Риер // Археологические открытия 1974 г. – М., 1975. – С. 394–395.
49. Риер, Я. Г. Исследования в Могилевской области / Я. Г. Риер // Археологические открытия 1975 г. – М., 1976. – С. 424–425.
50. Риер, Я. Г. Исследования у г. Чаусы / Я. Г. Риер // Археологические открытия 1977 г. – М., 1976. – С. 423–424.
51. Риер, Я. Г. Исследования у г. Чаусы Могилевской области / Я. Г. Риер // Археологические открытия 1976 г. – М., 1977. – С. 415–416.
52. Риер, Я. Г. Исследования средневекового поселения у г. Чаусы / Я. Г. Риер // Археологические открытия 1980 г. – М., 1981. – С. 423–424.
53. Риер, Я. Г. Курганы у д. Эсьмонах / Я. Г. Риер // Помнікі гісторыі і культуры Беларусі. – № 2. – Мінск, 1973. – С. 32.
54. Риер, Я. Г. Природная среда и система сельского расселения в Восточной Белоруссии в X–XII вв. / Я. Г. Риер // Методы естественных наук в археологии. – М, 1987.
55. Риер, Я. Г. Работы в Могилевской области / Я. Г. Риер // Археологические открытия 1973. – М., 1974. – С. 379.
56. Риер, Я. Г. Сельское общество Могилевского Поднепровья X–XIII вв. По археологическим данным : моногр. / Я. Г. Риер. – Могилев : УО «МГУ им. А.А. Кулешова», 2010. – 176 с.
57. Риер, Я. Г. Славянские курганы у д. Эсьмоны Бельничского района Могилевской области / Я. Г. Риер // Беларускі старажытнасці. – Мінск, 1972. – С. 192–193.
58. Риер, Я. Г. Характер размещения сельского населения в Могилевком Поднепровье в X–XIII вв. / Я. Г. Риер // Советская археология. – 1981. – №4. – С. 107–118.
59. Рыер, Я. Р. Аб некаторых старажытнарускіх помніках Магілёўшчыны / Я. Р. Рыер // Помнікі гісторыі і культуры Беларусі. – № 4а. – 1974. – С. 28–30.
60. Рыер, Я. Р. Вясковае паселішча ў г. Чавусы / Я. Р. Рыер // Гісторыка-археалагічны зборнік. – 1994. – № 3. – С. 202–227.
61. Рыер, Я. Р. Матэрыяльная культура вясковага насельніцтва Магілёўшчыны ў X–XIII вв. / Я. Р. Рыер // Беларускі гістарычны часопіс – 1994. – № 3. – С. 24–29.
62. Рыер, Я. Р. Старажытнарускія курганы / Я. Р. Рыер // Помнікі гісторыі і культуры Беларусі. – № 3. – 1985. – С. 35–36.
63. Рыер, Я. Р. Чавусы / Я. Р. Рыер // Археалогія Беларусі : энцыклапедыя : у 2 т. – Мінск, 2011. – Т.2. Л-Я. – С. 394–395.
64. Соловьева, Г. Ф. О роли балтского субстрата в истории славянских племен Верхнего Поднепровья / Г. Ф. Соловьева // Советская археология. – № 2. – 1971. – С. 124–132.
65. Соловьева, Г. Ф. Памятники конца I тыс. н.э. в Верхнем Поднепровье / Г. Ф. Соловьева // Древние славяне и их соседи / МИА. – № 176. – М., 1970. – С. 168.
66. Соловьева, Г. Ф. Раскопки курганов Беларуси / Г. Ф. Соловьева // Археологические открытия 1965 г. – М., 1966. – С. 200.
67. Соловьева Г.Ф. Радимичские курганы / Г. Ф. Соловьева // Археологические открытия 1966 г. – М., 1967. – С. 352.
68. Тарасаў, С. В. Полацк IX–XVII стст.: Гісторыя і тапаграфія. / С. В. Тарасаў. – Мінск, 1998. – 183 с.
69. Фехнер, М. В. К вопросу об экономических связях древнерусской деревни / М. В. Фехнер // Труды ГИМ / Очерки по истории русской деревни X–XIII веков. – М., 1959. – Вып. 33. – С. 149–225.

70. Скрипченко, Т. С. Бусы Избищенского могильника / Т. С. Скрипченко // Матэрыялы па археалогіі Беларусі / Нац. акад. навук Беларусі, Ін-т гісторыі ; рэдкал.: В. М. Ляўко [і інш.]. – Мінск : Ін-т гісторыі, 1957 – Вып. 19 : Археалогія і гісторыя Гродзеншчыны. – 2010. – С. 217–221.
71. Бубенько, Т. С. Стекланные украшения средневекового Витебска (по материалам раскопок Нижнего Замка) / Т. С. Бубенько // Матэрыялы па археалогіі Беларусі / Нац. Акад. навук Беларусі, Ін-т гісторыі. – Мінск : Ін-т гісторыі, 1957 – № 3. – С. 154–164.
72. Костюкевич, А. Бусы из курганных могильников в зоне друцких волок. Классификация и хронология / А. Костюкевич // Гісторыка-археалагічны зборнік. – Вып. 29. – 2014. – С. 293–299.
73. Штыхаў, Г. В. Полацкія крывічы / Г. В. Штыхаў // Археалогія Беларусі : у 4 т. / навк. рэд. П.Ф. Лысенко. – Т. 3 : Сярэневяковы перыяд (IX–XIII стст). – Мінск : Бел. Навука, 2000. – С. 14–32.
74. Лысенка, П. Ф. Дрыгавічы / П. Ф. Лысенка // Археалогія Беларусі : у 4 т. / навук. рэд. П.Ф. Лысенко. – Т. 3 : Сярэневяковы перыяд (IX–XIII стст). – Мінск : Бел. Навука, 2000. – С. 32–59.
75. Каробушкіна, Т. М. Радзімічы / Т. М. Каробушкіна // Археалогія Беларусі : у 4 т. / навук. рэд. П.Ф. Лысенко. – Т. 3 : Сярэневяковы перыяд (IX–XIII стст). – Мінск : Бел. Навука, 2000. – С. 59–84.
76. Звяруга, Я. Г. Насельніцтва Панямоння / Я. Г. Звяруга // Археалогія Беларусі : у 4 т. / навук. рэд. П.Ф. Лысенко. – Т. 3 : Сярэневяковы перыяд (IX–XIII стст). – Мінск : Бел. Навука, 2000. – С. 84–108.
77. Дземкіна, В. На вырабах са шкла / В. Дземкіна // Помнікі гісторыі і культуры Беларусі / Беларус. т-ва аховы помнікаў гісторыі і культуры, Беларус. адз-не Сав. фонду культуры. – Мінск : Польша – 1986. – № 2 – С. 33–34.
78. Арциховский, А. В. Курганы вятичей / А. В. Арциховский. – М. : РАНИОН, 1930. – 223 с.
79. Качалов, Н. Н. Стекло / Н.Н. Качалов. – М., 1959.
80. Щапова, Ю. Л. Стекло Киевской Руси / Ю. Л. Щапова. – М., 1972. – 210 с.
81. Щапова, Ю. Л. Средневековые браслеты древнего Полоцка / Ю. Л. Щапова // Советская археология. – 1965. – № 1. – С. 225–236.
82. Щапова, Ю. Л. Средневековые браслеты и датирование городского культурного слоя / Ю. Л. Щапова // Советская археология. – 1969. – № 4. – С. 102–107.
83. Щапова, Ю. Л. Украшения из стекла / Ю. Л. Щапова // Археология. Древняя Русь. Быт и культура / под общ. ред. акад. Б. А. Рыбакова. – М., 1997. – С. 80–92.
84. Щапова, Ю. Л. Древнее стекло. Морфология, технология, химический состав : уч. пособие / Ю. Л. Щапова. – М. : Изд-во МГУ, 1989. – 120 с.
85. Щапова, Ю. Л. Древнерусские стеклянные изделия как источник по истории русско-византийских отношений XI–XII вв. / Ю. Л. Щапова // Византийский временник. – М., 1961. – Т. XIX. – С. 60–75.
86. Щапова, Ю. Л. Византия и Восточная Европа. Направление и характер связей в IX–XII вв. (по находкам из стекла) / Ю. Л. Щапова // Византия. Средиземноморье. Славянский мир. – М., 1991. – С. 155–177.
87. Скрипченко, Т. С. Обмен и местное производство на территории Белоруссии в XI–XIV вв. (по материалам стеклянных браслетов) : автореф. дис. ... канд. ист. Наук : 07.00.06 / Т.С. Скрипченко ; Акад. наук БССР, Ин-т истории. – Минск, 1983. – 217 с.
88. Скрипченко, Т. С. О производстве двухслойных и филигранных стеклянных браслетов / Т.С. Скрипченко // Древнерусское государство и славяне : материалы симпозиума, посвящ. 150-летию Киева / Ин-т истории АН БССР ; редкол.: Л.Д. Поболь [и др.]. – Минск : Наука и техника, 1983. – С. 96–98.
89. Скрыпчанка, Т. С. Аб крыніцах і метадах вывучэння старажытнарусскага шкла / Т.С. Скрыпчанка // Весці АН БССР. Сер. грамад. навук. – 1994. – № 1. – С. 71–75.
90. Скрыпчанка, Т. С. Свіслацкія шкляныя бранзалеты / Т. С. Скрыпчанка // Весці АН БССР. Сер. грамад. Навук. – 1980. – № 3. – С. 66–72.
91. Скрыпчанка, Т. С. Філігранныя бранзалеты / Т. С. Скрыпчанка // Помнікі гісторыі і культуры Беларусі. – 1980. – № 1. – С. 27–28.
92. Яніцкая, М. М. Вытокі шklarобства на Беларусі / М. М. Яніцкая. – Мінск : Навука і тэхніка, 1980. – 160 с.
93. Кошман, В. І. Папярэднія вынікі вивучэння шкляных бранзалетаў з раскопак гарадзішча Свіслач у 2005–2007 гг. / В. І. Кошман // Матэрыялы па археалогіі Беларусі. Пам'ятнікі эпохі жалеза і средневековья Беларусі. К 60-летию О.Н. Левко. – Минск, 2007. – № 14. – С.149–155.
94. Кошман, В. І. Шкляныя вырабы эпохі старажытнай Русі з гарадзішчаў Капланіцы і Свіслач / В. І. Кошман // Гісторыка-археалагічны зборнік. – 2012. – Вып. 27. – С. 289–296.
95. Лавыш, К. А. Художественные традиции восточной и византийской культуры в искусстве средневековых городов Беларуси (X–XIV вв.) / К. А. Лавыш. – Минск : Белорус. Наука, 2008. – 208 с.
96. Гуревич, Ф. Д. Связи древнерусских городов Белоруссии с Причерноморьем и Средиземноморьем / Ф. Д. Гуревич // Древнерусское государство и славяне : материалы симпозиума, посвящ. 150-летию Киева / Ин-т истории АН БССР ; редкол.: Л.Д. Поболь [и др.]. – Минск : Наука и техника, 1983. – С. 63–66.
97. Мятельскі, А. А. Шляхі зносін на тэрыторыі Мсціслаўскага княства і ваяводства ў XII–XVIII стст. / А. А. Мятельскі // Гісторыка-археалагічны зборнік. – 2005. – № 20. – С. 175–183.
98. Алексеев, Л. В. Древний Мстиславль в свете археологии / Л. В. Алексеев // Гістарычна-археалагічны зборнік. – 1995. – № 6. – С. 118–182.
99. Алексеев, Л. В. Древний Мстиславль (по материалам раскопок 1959–1964, 1968 и 1969 гг.) / Л. В. Алексеев // Краткие сообщения Ин-та археологии АН СССР. – Вып. 146. – 1976. – С. 44–52.
100. Бубенько, Т. С. Средневековый Витебск. Пасад – Нижний замок (X – первая половина XIV в.) / Т.С. Бубенько. – Витебск : Витебский государственный университет, 2004. – 276 с.
101. Воронин, Н. Н. Древнее Гродно / Н. Н. Воронин // Матэрыялы і ісследования по археалогіі древнерусских городов. – М. : Из-во академии наук СССР, 1954. – Т. 3. – 239 с.

102. Гуревич, Ф. Д. Древние города Белорусского Понеманья / Ф. Д. Гуревич. – Минск, 1982. – 46 с.
103. Гуревич, Ф. Д. Древности Белорусского Понеманья / Ф. Д. Гуревич. – М., Л., 1962. – 222 с.
104. Гуревич, Ф. Д. Об окольном городе летописного Новогрудка X–XIII вв. / Ф. Д. Гуревич, // Советская археология. – 1962. – № 1 – С. 241–252.
105. Дук, Д. У. Полацк і палачане (IX–XVIII стст.) / Д. У. Дук. – Наваполацк : ПДУ, 2010. – 180 с.
106. Дук, Д. У. Старжытныя славяне Полацкага гарадзішча (780–1310 гг.) // Беларускі гістарычны часопіс – 2008. – № 7. – С. 21–27.
107. Дук, Д. В. Виды и организация ремесла в XI–XVIII вв. / Д. В. Дук, В. И. Магалинский // Полоцк (Древнейшие города Беларуси). – Минск : Беларус. навука, 2012. – С. 337–344.
108. Загорюльский, Э. М. Древний Минск / Э. М. Загорюльский. – Минск : Гос. Издательство БССР, 1963. – 119 с.
109. Левко, О. Н. Витебск (Древнейшие города Беларуси) / О. Н. Левко. – Минск : Беларуская навука, 2010. – 335 с.
110. Ляўко, В. М. Віцебск / В. М. Ляўко // Археалогія Беларусі : энцыклапедыя : у 2 т. – Мінск, 2009. – Т. 1. А–К. – С. 168–170.
111. Ляўко, В. М. Друцк / В. М. Ляўко // Археалогія Беларусі : энцыклапедыя : у 2 т. – Мінск, 2009. – Т. 1. А–К. – С. 316–317.
112. Лысенко, П. Ф. Города Туровской земли / П. Ф. Лысенко. – Минск, 1974. – 198 с.
113. Лысенко, П. Ф. Древний Туров / П. Ф. Лысенко. – Минск. 2004. – 180 с.
114. Лысенко, П. Ф. Открытие Берестья / П. Ф. Лысенко. – Минск : Наука и техника, 1989. – 159 с.
115. Марзалюк, І. А. Магілёў / І. А. Марзалюк // Археалогія Беларусі : энцыклапедыя : у 2 т. – Мінск, 2011. – Т. 2. Л–Я. – С. 44–45.
116. Марзалюк, І. А. Магілёў у XII–XVIII стст. Людзі і рэчы / І. А. Марзалюк ; нав. рэд. Я. Р. Рыер. – Магілёў – Мінск : Веды, 1998. – 260 с.
117. Марзалюк, І. А. Магілёўскі замак / І. А. Марзалюк // Археалогія Беларусі : энцыклапедыя : у 2 т. – Мінск, 2011. – Т. 2. Л–Я. – С. 47.
118. Марзалюк І. А. “ЖООД” / І. А. Марзалюк // Родина. – 2007. – №. 9. – С. 27–28.
119. Мятельскі, А. А. Крычаў / А. А. Мятельскі // Археалогія Беларусі : энцыклапедыя : у 2 т. – Мінск, 2011. – Т. 2. Л–Я. – С. 44–475.
120. Мяцельскі, А. А. Старадаўні Крычаў Гісторыка-архелагалічны нарыс горада ад старажытных часоў да канца XVIII ст. / А. А. Мяцельскі. – Мінск : Бел. Навука, 2003. – 167 с.
121. Штыхов, Г. В. Древний Полоцк IX–XIII вв. / Г. В. Штыхов. – Минск, 1975. – 134 с.
122. Звяруга, Я. Г. Рэчавы інвентар / Я. Г. Звяруга // Археалогія Беларусі : у 4 т. / навук. рэд. П. Ф. Лысенко. – Т. 3 : Сярэневяковы перыяд (IX–XIII стст.). – Мінск : Бел. Навука, 2000. – С. 370–423.
123. Олейников, О. М. Новгородские стеклянные браслеты / О. М. Олейников // Новгород и Новгородская земля. – Вып. 15. – 2001. – С. 98–117.
124. Олейников, О. М. Старорязанские стеклянные браслеты / О. М. Олейников // Проблемы древней и средневековой археологии Окского бассейна. – Рязань : Поверенный, 2003. – С. 190–198.
125. Олейников, О. М. Стеклянные браслеты Великого Новгорода / О. М. Олейников // Российская археология. – № 1. – 2002. – С. 51–73.
126. Щапова, Ю. Л. Трактат Теофила и производство стекла в средневековой Европе / Ю. Л. Щапова // Новое в археологии : сб. ст., посв. 70-летию А. В. Арциховского. – М., 1972. – С. 191–197.
127. Пресвитер Теофил (конец XI – начало XII вв.) // Мастера искусства об искусстве. – М., 1965. – Т. 1 Средние века.
128. Манускрипт Теофила «Записка о разных искусствах» [Электронный ресурс]. – Режим доступа: <http://vitroart.ru/articles/articles/210/>. – Дата доступа: 12.09.2014.
129. *Schedula diversarum artium* [Электронный ресурс]. – Режим доступа: <https://archive.org/details/scheduladiversa00pregoog>. – Дата доступа: 03.04.2014.

Поступила 04.09.2015

## THE STUDY OF ANCIENT PERIOD BEADS AND BRACELETS MADE OF GLASS: HISTORIOGRAPHY OF PROBLEM

E. KOROLIOVA

*A brief analysis of the main directions of study of beads and bracelets made of glass of ancient period is given in the article. The main classification schemes and methodological approaches to the study of this product category that existed in the territory of the East Slavic peoples, including the territory of Belarus are reviewed. We used the works of scholars since the pre-revolutionary era and until the beginning of the XXI century. The main stages and directions of the study of glass beads, and the main stages and directions of studying glass bracelets are described separately.*

**Keywords:** *tendency, historiography, period, production technology, glass beads, glass bracelets, classification, morphology, glassmaking, Ancient Rus.*

УДК 902.2.024(476.4)

**ТЕХНОЛОГИЯ ПРОИЗВОДСТВА ПЕЧНЫХ ИЗРАЗЦОВ XVII–XVIII ВЕКОВ  
(ПО МАТЕРИАЛАМ АРХЕОЛОГИЧЕСКИХ РАСКОПОК ЗАМКА  
В СТАРОМ БЫХОВЕ В 2013 ГОДУ)**

**Н.П. ШУТКОВА**

*(Институт истории НАН Беларуси, Минск)*

*Рассматривается технология изготовления печных изразцов XVII–XVIII вв. замка в Старом Быхове по материалам археологических раскопок 2013 г. В технологии изготовления терракотовых изразцов выделено три этапа, поливных – четыре. Изразцы коллекции разделены по месту, занимаемому в архитектонике печи, на стенные с прямоугольной лицевой пластиной, карнизы, перемычки, коронки, навершия и изразцы для покрытия купола печи. В зависимости от крепежного элемента (анкера) выделено две группы. К первой относятся изразцы с анкером в виде румпы (стенные, карнизы), ко второй – изразцы с анкером в виде крепежного шипа (перемычки, коронки, навершия). Рассмотрены цветовая гамма и обжиг изделий, дефекты на лицевых пластинах.*

**Ключевые слова:** технология производства, стенные печные изразцы, карнизы, перемычки, коронки, навершия, изразцы для покрытия купола печи, крепежный элемент (анкер), румпа, крепежный шип, матрица (форма), обжиг, декоративная обработка, дефекты, замок в Старом Быхове.

**Введение.** Важной проблемой для изучения такого вида археологического материала как печные изразцы является анализ технологии их производства. Под технологией подразумевается совокупность производственных методов и определенный порядок операций по изготовлению изделия. Э. В. Сайко и Л. В. Кузнецов к основным компонентам технологического процесса производства керамики в целом относят:

- отбор, обработку и подготовку сырья;
- формовку (собственно изготовление предмета);
- обработку поверхности (орнаментация, роспись, ангобирование, глазурование);
- обжиг [1, с. 30].

Такая схема достаточно удобна для изучения технологического процесса производства печных изразцов. В основу описания изразцов нами положено их рассмотрение по положению в архитектонике печи и крепежному элементу (анкеру).

Цель данной статьи: на основе изучения коллекции печных изразцов XVII–XVIII вв., полученной И. А. Марзалюком в ходе археологического изучения замка в Старом Быхове в 2013 г., проследить технологию их производства<sup>1</sup>.

**Основная часть.** Репрезентативная коллекция изразцов в количестве более 500 фрагментов была получена в ходе археологических исследований замка в Старом Быхове в 2013 г. под руководством доктора исторических наук, профессора И.А. Марзалюка. Исследователем были заложены 2 раскопа, 1 траншея и 3 шурфа общей площадью 196,6 м<sup>2</sup>. Изразцы в раскопе №1 составили 472 фрагмента, в раскопе № 2 – 48 фрагментов, в траншее №1 – 51 фрагмент. Раскоп №1 был разбит у въездных каменных ворот, раскоп №2 – у центральной замковой башни, траншея №1 – в 20 м от северной замковой башни [2, с. 9]. Наибольшее количество изразцов было найдено в раскопе №1 – 472 фрагмента. Встречены они во всех пластах, но большинство приходится на пласты с 4 по 7 [2, с. 35–87]. Расположение изразцов не имеет строгой стратиграфии. Во-первых, это можно объяснить многочисленными перекопами на территории замка. Во-вторых, ремонтными работами, которые проводились в замке. Старые изразцы в печах заменялись новыми и выбрасывались или, возможно, свозились в качестве забутовки к подножью каменных въездных ворот. Их находки говорят об окончании функционирования замковых печей. В раскопе №2 фрагменты лицевых пластин изразцов встречены в 4, 6–9 пластах [2, с. 111–127]. В траншее №1 – в 1, 4, 6, 7, 9, 10, 13 пластах [2, с. 111–127].

Хронологически, по стилистике изображений и аналогам, особенностям производства все найденные печные изразцы охватывают период с XVII до начала XX в. [2, с. 27–30]. По статистическим подсчетам изразцы XVII–XVIII вв. составляют 96,5 % (551 фрагмент) коллекции, изразцы XIX – начала XX в. – 3,5% (21 фрагмент).

Производство печных изразцов, как и других изделий из керамики, предполагает несколько этапов. Первый из них связан с отбором и подготовкой глины. Этот процесс известен по этнографическим

<sup>1</sup> Автор выражает благодарность доктору исторических наук, профессору И. А. Марзалюку за возможность воспользоваться еще не опубликованными материалами.

материалам [3, с. 28–32; 4, с. 10]. Первоначально мастеру необходимо было найти подходящую для производства изделия залежь глины – «глинище». С. А. Милюченков отмечает, что «глинища» могли располагаться по берегам водоемов, на склонах возвышенностей, в лесу, иногда на полях в 2–4, реже 5–7 км от поселения [3, с. 30]. Добыча сырья в основном осуществлялась осенью, хотя возможна была и в другие месяцы. Снимали сначала растительный слой, землю и некачественную глинистую породу, затем выбирали глину, пригодную для производства изделия [3, с. 30]. После извлечения сырья его транспортировали к мастерской, где его могли замачивать, оставлять под открытым небом, класть в глинный и т.д. Глина в таком положении могла находиться разное время – от нескольких месяцев до года и более. После этого глина поступала на дальнейшую обработку, состоявшую в очистке сырья от мусора и посторонних включений, переминании, добавлении при необходимости песка или дресвы. В итоге мастер получал готовую формовочную массу, пригодную для изготовления изделия. Описанный процесс выглядит очень схематично, поскольку в каждой мастерской были свои особенности в очередности всех процессов по добыче и подготовке сырья.

И. И. Синчук при изучении 6 быховских изразцов XVII–XVIII вв. из исторической части города в прозрачных шлифах с применением поляризационного микроскопа отмечает, что в большинстве они изготовлены из лессовидных пород, хотя встречены экземпляры из суглинки, нежирной и среднежирной глин [5, с. 182]. В Быховском районе известны два крупных месторождения глин и одно месторождение суглинков. В 3 км северо-западнее города располагается месторождение глин «Выгон» («Мокрое»), в 5 км на запад-северо-запад от ж.-д. станции Быхов – месторождение глин «Хутор», в 4 км севернее города располагается месторождение суглинки «Красный строитель» [6, с. 52–56]. Возможно, что одно из этих месторождений или все были местами, в которых мастера добывали глину для изготовления печных изразцов.

Второй этап – формовку изделия можно описать более подробно. В этом нам поможет непосредственное изучение коллекции изразцов, полученных в ходе археологических раскопок на территории замка в Старом Быхове в 2013 г.

Изразцы коллекции разделены нами по месту, занимаемому в архитектонике печи, на стенные с прямоугольной лицевой пластиной, карнизы, перемычки, коронки, навершия и изразцы для покрытия купола печи. Некоторые фрагменты очень похожи на пояски, однако в силу фрагментарной сохранности (сохранились только небольшие части лицевых пластин) и малочисленности мы их описывать не будем. В свою очередь, в зависимости от крепежного элемента (анкера) изразцы можно разделить на две группы. К первой относятся изразцы с анкером в виде румпы (стенные, карнизы), ко второй – изразцы с анкером в виде крепежного шипа (перемычки, коронки, навершия). Такое деление удобно при изучении вопроса, связанного с особенностями их изготовления.

Для создания печного изразца мастеру нужны не только знания о свойствах глины, замешивании формовочной массы в правильных пропорциях, но и «проект» будущей печи. Если не брать в расчет внутреннюю начинку печи, и остановиться только на внешней отделке изразцами, то необходимо учитывать следующие моменты:

- размеры печи, по которым подсчитывалось количество изразцов, необходимых для ее облицовки;
- размеры, форма и стилистика лицевой пластины самого изразца, которые нужны для создания матрицы (формы);
- размеры и форма анкера, который был бы способен прочно удерживать лицевую пластину и не выступать или заглубляться по отношению к другим изразцам печного набора.

Зная размеры будущей печи, мастер подсчитывал необходимое количество стальных изразцов, карнизов, поясков, перемычек, коронок и наверший, в том числе и угловых. В печной набор могли входить все перечисленные элементы или только некоторые. Возможно, что изготавливались и дополнительные экземпляры на случай брака или боя.

Подсчитав количество изразцов, необходимо было определиться со стилистикой и цветовой гаммой будущего изображения на лицевых пластинах, подготовить формы (матрицы) для каждого вида изразцов. Формы для изразцов замка в Старом Быхове изготавливались из дерева. Скорее всего, для будущей формы подбиралась деревянная колодка подходящей высоты и ширины. Она обсекалась со всех сторон до нужных размеров, причем срез должен был быть радиальным т.е. показывать вертикальные линии волокон (рис. 1). Именно следы от такого расположения волокон хорошо видны на лицевых пластинах ряда терракотовых изразцов коллекции. О породе дерева без проведения эксперимента пока говорить трудно.

Кто мог изготавливать формы? На этот вопрос может быть двоякий ответ. Либо это был сам мастер-печник, либо резчик по дереву. Изготовитель формы должен был также учитывать небольшую усадку глины при сушке и обжиге. Высота рельефа на изразцах коллекции варьируется от 0,1 до 0,8 см. Соответственно глубина рисунка матрицы зависела от выбранного сюжета. Самыми многочисленными в количественном плане оказались терракотовые и зеленополивные изразцы XVII в. с изображением букета в вазе со стилизованными цветами-ветвями и птицами по бокам (288 фрагментов). Такое изображение

представляло собой самое настоящее художественное полотно. Рельефный рисунок высотой 0,1–0,3 см заполнял фактически все пространство, подходя вплотную к одноступенчатой рамке по краю пластины. Благодаря многочисленности фрагментов удалось восстановить размеры и полную сюжетную картинку лицевой пластины (17,5 × 23 см). Визуальное сравнение отдельных фрагментов с одним и тем же сюжетом показало, что есть небольшие отличия в расположении и размерах отдельных листочков, цветов и птиц. Это свидетельство того, что могли использоваться две, возможно и более матрицы для изготовления изразцов одного вида для печи замка в Старом Быхове. На лицевых пластинах коллекции встречены также изображения еще двух вариантов «букета в вазе», изразцы с растительными и геометрическими, архитектурными элементами, геральдические, с изображениями «рыбьей чешуи», ангелов, животных и др. [7, с. 247–248]. Матрицы для изготовления изразцов с плоской лицевой пластиной, характерных для XVIII в., было изготавливать проще, поскольку они не имели рельефа. Свои особенности были у матриц для формовки карнизов, которые в ряде случаев являются двухчастными, у перемычек, имевших в своей основе полукруг, наверший и коронок, верхняя часть которых выполнялась в виде разных фигур.



Рисунок 1 – Изготовление деревянной матрицы (формы) для печных изразцов

После подготовки глины и изготовления матриц начинался процесс формовки лицевой пластины изразца. Бралась глина, раскатывалась в форме пластины. Все пластины должны быть одинаковой толщины для равномерного нагрева зеркала печи. М. Дембровска отмечает, что для изготовления пластин одинаковой толщины мастер использовал дощечки и нитку (проволоку). Дощечки ставились с противоположных сторон пластины, ниткой (проволокой) срезалась лишняя глина [8, s. 188]. Средняя толщина лицевой пластины изразцов коллекции составляет 0,9–1 см, как для материалов XVII в., так и для материалов XVIII в. После изготовления пластины, она вдавливалась в матрицу. Затем ждали пока она подсохнет. На тыльной стороне некоторых экземпляров прослеживаются четкие следы от ткани. Ткань, как отмечено также среди польских материалов, после того как глина немного подсохнет, помогала извлекать пластину из матрицы [8, s. 190]. Соответственно оставался красивый тканевый отпечаток. В большинстве случаев ткань не использовалась, видны следы от вдавливания и заглаживания пальцами.

Важным элементом для описания изразцов является рамка, обрамляющая лицевую пластину. Изразцы с двухступенчатой рамкой составляют 2%, с одноступенчатой – 72%, изразцы без рамки – 26%. Изучение коллекции показало, что рамки изготавливались в матрице вместе с основным сюжетом.

Матрицу со стенным или карнизным изразцом ставили на гончарный круг и наращивали румпу определенной формы и высоты. Технологическая сторона этой процедуры не совсем однозначная. Среди материалов коллекции есть ряд фрагментов, отколовшихся от основной части лицевой пластины, что говорит о не очень прочном соединении. В других случаях на изломе трудно найти место стыка с румпой, настолько они создают однородный излом. На рисунке 2 показаны основные виды крепления румпы к лицевой пластине, в тех случаях, когда это можно проследить. За основу взяты стенные изразцы XVII в. Похожую схему соединения имеют стенные изразцы XVIII в., карнизы XVII – XVIII вв. Румпа всегда отстоит от края пластины. Это наводит на мысль о том, что мастер изготавливал достаточно толстый глиняный жгут, выкладывал его на пластину, ½ внешней части жгута спрямлял, соединяя с лицевой пластиной. Таким образом, получалась своего рода дополнительная пластина, толщиной почти как толщина лицевой пластины. Из оставшейся части формовалась румпа определенной высоты и толщины. На ряде изломов фрагментов видно место соединения лицевой пластины и румпы (рис. 2). Румпа дополнительно крепилась к лицевой пластине стенного или карнизного изразца при помощи глиняного жгутика. В некоторых случаях сохраняется почти овальный жгутик. Минимальная толщина в диаметре жгутиков коллекции изразцов составила 0,46 см. На ряде сохранившихся фрагментов жгутик почти полностью растерт по румпе и лицевой пластине. В некоторых случаях он фактически сохранял свою форму. На изломе небольшого количества изразцов жгутик отсутствует. Необходимо отметить, что чем больше по своим размерам и весу была лицевая пластина, тем толще использовался жгутик (см. рис. 2).

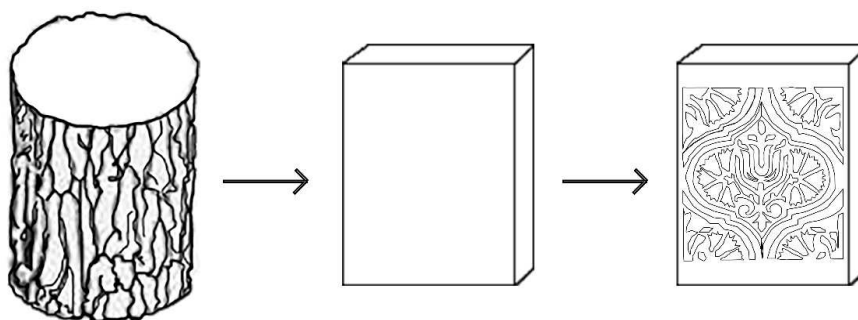
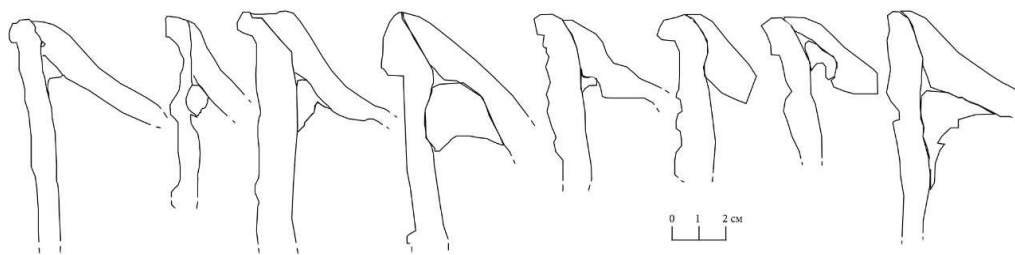

**Рисунок 2 – Варианты соединения лицевой пластины, румпы и жгутика на стеновых изразцах XVII в.**

Возможно использовался вариант при котором румпу формовали отдельно, а затем прикрепляли к лицевой пластине изразца.

Румпа оканчивалась рантом, который делался толще основной части. Ранты коллекции по форме очень разнообразны (рис. 3). Встречаются как одинарный, так и двойной ранты. В некоторых случаях мастер, вытянув румпу, загибал ее край наружу, вследствие неплотного прилегания образовывался рант с отверстием овальной или каплевидной формы.

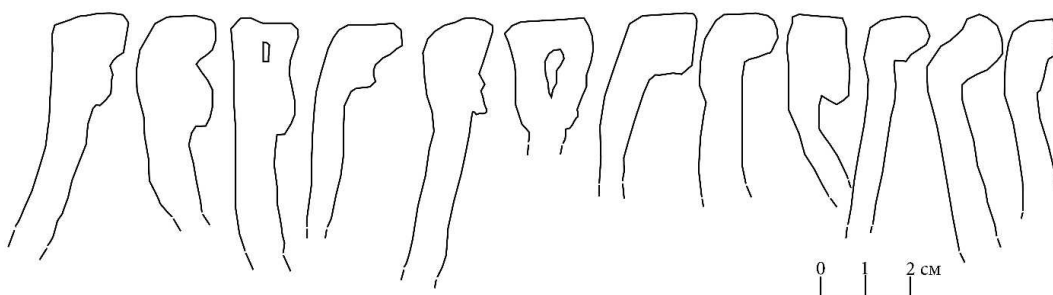

**Рисунок 3 – Варианты сохранившихся рантов изразцов XVII–XVIII вв.**

С двух сторон румпы есть овальные отверстия. Максимальный диаметр составил 1,61 см. Такие отверстия с внешней стороны румпы внутрь могли делать при помощи круглого или овального в сечении инструмента. В это отверстие свободно входит часть пальца человека. Возможно, что мастер пальцем протыкал румпу. Иногда отверстия были проколоты не полностью. Нет единого мнения по поводу функционального назначения этих отверстий. О. А. Трусов, изучив печи XIX–XX вв., предположил, что через отверстия в румпе, проколотые палочкой, продевалась проволока, крепившая изразец [9, с. 141]. А. А. Соловьев, работая с коллекцией изразцов Полоцкого иезуитского коллегиума конца XVI – первой трети XIX в., предложил технологическое и конструктивное назначение таких отверстий. Технологическое состояло в том, что еще горячие изделия могли доставать из горна с помощью крюка или клещей для дальнейшего покрытия их поливой. В конструктивном предназначении исследователь выделил два варианта. В первом варианте в качестве армирующего элемента на стадии постройки и сушки печи выступала не проволока, а щепки, которые затем выгорали. Во втором варианте, во время строительства печи изразцы могли привязываться веревками к деревянному или плетеному каркасу, пазухи заполнялись глиной. Такой каркас во время топки печи выгорал [10, с. 9–10].

Высоту изразца с румпой не всегда удается промерять из-за фрагментарности многих артефактов. Например, высота самого многочисленного зеленополивного стенового изразца с изображением «букета в вазе» с птицами по бокам составила около 7,6–7,9 см. Терракотового изразца с аналогичным сюжетом – 6,2–6,5 см. Изучение их высоты позволяет представить, на сколько изменялся объем печи при облицовке ее изразцами.

В коллекции изразцов замка в Старом Быхове насчитывается 7 фрагментов стеновых угловых изразцов и 4 фрагмента угловых карнизов. Из них все стеновые и один карниз датируются XVII в. Три зеленополивных карниза с плоской лицевой пластиной характерны для XVIII в. Стеновые угловые изразцы коллекции представляют собой соединение целой лицевой пластины с половинкой и половинки лицевой пластины с половинкой (рис. 4). Места их стыка дополнительно закреплялись глиняной полоской или жгутом. Карнизные изразцы, по изучению сохранившихся фрагментов, после формовки срезались под углом в 45°. Затем эти пластины дополнительно соединялись при помощи глиняной полоски или жгута в местах их стыков. Не исключено их изготовление также как и стеновых, но из-за малочисленности фрагментов сказать более уверенно пока нельзя.





Рисунок 4 – Варианты соединения стенных зеленополивных угловых изразцов XVII в.

Лицевая пластина и крепежный элемент (анкер) коронок, наверший, перемычек имели отличия в формовке по сравнению со стенными изразцами и карнизами. Все они в основе своей имели лицевую пластину. В коллекции насчитывается лишь два фрагмента перемычек, относящихся к XVII в. Оба экземпляра на лицевой пластине имеют одинаковый рельеф высотой 0,1–0,3 см. Рельеф покрыт белой непрозрачной поливой, основной фон – синей. В сечении перемычки представляют полукруг. Значит, матрица для изготовления такого изразца имела форму полукруга с углублениями для рельефного рисунка. Крепежный шип сохранился частично, что не позволяет судить о его форме и высоте. Он располагается в центральной части тыльной стороны и занимает около 1/3 ее части. Судя по излому, крепежный шип формовался из одного куска с лицевой пластиной. Представляется, что мастер изготавливал жгут определенного диаметра, в данном случае около 6,4 см. Его помещали в матрицу и вдавливали для образования четкого рельефного сюжета. Из оставшейся на поверхности части глины формовался шип определенной высоты и толщины. Лишняя глина убиралась мастером. Идентичные по цвету и рельефному изображению изразцы-перемычки найдены в Могилеве и датируются XVII в. [11, с. 79].

В коллекции насчитывается 13 зеленополивных фрагментов изразцов-коронок. 10 фрагментов изразцов имеют рельеф на лицевой пластине и 3 фрагмента не имеют. Все зеленополивные рельефные фрагменты имеют один и тот же сюжет с геометрическими и растительными элементами. Датируются они XVII в. Для лицевой пластины такого изразца нужна была матрица не только с рельефом для сюжета, но и замысловато вырезанной верхней частью. В качестве анкера выступал крепежный шип, похожий на треугольник с углом в  $135^\circ$ , только тупой угол закруглен. Визуальное изучение фрагментов показало, что лицевую сторону и шип изготавливали из одной пластины глины. Мастер брал глиняную пластину, клал ее на матрицу, в верхней части обрезал или удалял лишнее количество формовочной массы для фигурного верха, в нижней части оставлял глину с запасом, после вдавления лицевой пластины в матрицу из оставленной глины перпендикулярно лицевой пластине формовался крепежный шип. Такая же схема применялась для трех фрагментов коронок XVIII в.

Изразцы-навершия представлены в коллекции одним почти полностью сохранившимся полихромным экземпляром. Лицевая пластина навершия имеет рельефный рисунок высотой 0,2–0,4 см. Рисунок состоит из геометрических и растительных элементов. Центральное место занимает цветок правильной формы с четырьмя желтыми и четырьмя синими лепестками, чередующимися друг с другом, и желтой серединкой. Под цветком расположены четыре фигуры, справа и слева от цветка по одной замысловатой фигуре. Все они рельефные, покрытые синей поливой. Основной фон покрыт белой поливой. Внизу лицевой пластины расположена одноступенчатая рамка высотой 0,4 см и шириной 0,6 см. Крепежный шип сохранился фрагментарно. В месте его соединения с лицевой пластиной видно, что он изготавливался отдельно, а затем соединялся с пластиной. Очень похожий изразец по форме и сюжету был найден в Друе, по форме – в Заславле [12, Мал. 227:4, Мал. 228:2]. Заславский изразец относится к комплекту печи конца XVI в. из парадной комнаты Заславского замка. Быховский изразец датируется XVII в.

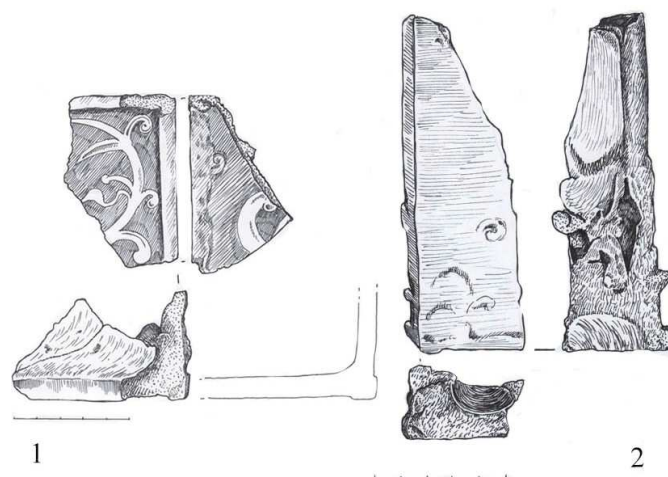
Один фрагмент коллекции представлен изразцом для покрытия купола печи с рельефом в виде чешуи. Рельефная чешуйка покрыта поливой белого цвета, основной фон – синей. Изразцы с таким сюжетом встречены при изучении Городокского замка (середина XVI в.), Мирского замка (конец XVI – первая половина XVII в.), Кричева (конец XVI – первая половина XVII в.) [13, с. 35,37; 14, с. 58; 11, с. 43]. Среди польских материалов такие изразцы относятся ко второй половине XVI в. [15, s. 107; 8, s. 131]. В замке Великих князей литовских в Вильнюсе изразцы для покрытия купола печи с изображением «рыбьей чешуи» входили в

набор печи середины XVI в. [16, с. 201, 216, 446]. Изображение «рыбьей чешуи» на полихромных и терракотовых изразцах для покрытия купола печи носит общий, а не локальный характер.

После формовки изделие должно было просохнуть. Затем начинался третий этап – обжиг. Обжиг представляет собой завершающий этап в производстве изделия, во время которого происходят физико-химические преобразования глиняной массы и полив. Чтобы получить изделие с требуемыми качественными характеристиками, необходим правильный режим обжига, составляющими которого являются правильный подбор вида топлива, температуры, длительности и среды обжига. Для терракотовых экземпляров этот этап был последним, после чего их использовали в конструкции и декоративном украшении печи. Что касается поливных изразцов, то в коллекции встречены как зеленополивные, так и полихромные экземпляры. Трудно однозначно сказать, покрывались ли сырые изразцы сначала поливой, а затем обжигались, или их дальнейшая обработка проходила примерно такую цепочку: обжиг – зачистка шероховатой лицевой пластины – покрытие поливой – повторный обжиг. Наличие на терракотовых изразцах с изображением «букета в вазе» и птицами по бокам капель и небольших затеков зеленой поливы, склоняет нас к первой схеме. Однако вторая схема нами полностью не исключается в отношении других поливных изразцов, особенно полихромных. Все они имеют на изломе лицевой пластины однородный терракотовый черепок, в то время как изразцы с изображением «букета в вазе» и птицами по бокам в 75,3% случаев имеют черепок темнее к поливу. Полива химически действует не только между своими составными частями, но и на черепок, частично растворяя песок и глину с поверхности и прочно связываясь с ним [17, с.14–17]. Если черепок полихромных изразцов однослойный, значит протекала меньшая химическая реакция, поскольку при первом обжиге лишняя вода испарилась, черепок приобрел однородность. В случае с зеленополивными экземплярами происходили два процесса одновременно – обжиг керамики и взаимодействие поливы и черепка. Такое суждение находится пока в стадии гипотезы и требует проверки опытным путем. Однако при изучении полихромных изразцов Н. И. Зданович и О. А. Трусовым были найдены терракотовые изразцы, изготовленные в той же форме, что и полихромные, но чуть больше по размеру, что свидетельствовало об усадке после повторной термической обработки [18, с. 51].

В некоторых случаях изразцы XVII в., преимущественно терракотовые, имеют трехслойный черепок, т.е. внешние слои имеют разные оттенки коричневого цвета, а средний – темно-серый. Это говорит о том, что обжиг осуществлялся при кратковременной выдержке изделия при температурах калия в условиях окислительной атмосферы [20, с.59]. Из шести изученных И. И. Синчуком поливных изразцов Быхова четыре имели окислительный и два восстановительный режимы обжига [5, с. 184–185].

Приготовление поливы было не только важным технологическим процессом, но и целым искусством. Начиналось оно с выбора и подготовки необходимых компонентов. Л. М. Блюмен в работе «Глазури» условно разделил компоненты на основные, которые использовались для создания основы поливы, и второстепенные – красители и глушители [19, с. 19]. Он же отмечает, что нанесение поливы можно осуществлять сухим способом (посыпание), мокрым (окунанием или поливанием), кистью [19, с.101]. Н. И. Зданович и О. А. Трусов описывают процесс нанесения зеленой поливы на изразец следующим образом: «высушенный изразец смазывался шлимфой – специально разведенным клейстером, дегтем и сразу через «пытлик» (мелкое сито) присыпался сухой глазурью, состоящей из пережженного свинца, речного песка и глея». Для получения зеленого цвета в шихту добавляли окись меди [18, с. 75]. Если брать цветовую гамму коллекции в целом, то изразцы XVII–XVIII вв. в большинстве своем являются зеленополивными (77%), 18% коллекции составляют терракотовые, 5% – полихромные экземпляры. Основными цветами полив полихромных изразцов были белый, синий, желтый, лазурный. Качественный спектральный анализ полив изразцов из Мстиславля приведен И. В. Ганецкой в статье «Мастацкая кераміка Мсціслава», что позволило определить химический состав и вид красителя для каждого цвета поливы:  $Fe_2O_3$  (желтый),  $CuO$  (зеленый),  $SnO_2$  (белый, глушитель),  $CoO$  (синий),  $MgO$  (фиолетовый, темно-коричневый) [21, с. 75]. Скорее всего, такие же окислы металлов использованы при создании цветовой гаммы изразцов замка в Старом Быхове. Нанесение полихромных полив на рельефный рисунок требовало больших знаний и навыков. На полихромных изразцах коллекции поливы выглядят очень насыщенными, через них не просвечивает черепок изделия, что свидетельствует о введении в поливу глушителя. Логично, что для нанесения поливы на такой изразец не мог использоваться мокрый способ, поэтому остаются только сухой (посыпание) или нанесение кистью.

Среди дефектов на изразцах коллекции встречены засорка, цек, затек одной поливы на другую, вмятины на лицевой пластине, которые не поправлены и на них нанесена полива. Засорка – включение в глазурь не расплавившихся посторонних частиц, преимущественно глинистого характера или песка. Пыль, которая появляется на изделии при сушке, песок или мелкие частицы шамота являются основными источниками засорки [19, с. 145]. Самым распространенным дефектом является цек – сеть мелких трещин. Достаточно часто цек является свидетельством недожога. При низкой температуре и недостаточной выдержке контактный слой между глазурью и черепком не успевает достаточно образоваться для прочной связи между ними. Толщина глазури тоже влияет на образование цека. Чем толще глазурь, тем

меньше становятся ее упругие свойства и тем больше она склонна к цеку. Иногда на глазури может появляться цек вторичного происхождения. Его образование зависит и от самого керамического черепка [19, с. 130–134].

**Заключение.** Изучение коллекции изразцов XVII–XVIII вв. замка в Старом Быхове по материалам археологических раскопок 2013 г. позволило проследить некоторые вехи технологии их изготовления. В технологии изготовления терракотовых изразцов можно выделить три этапа, поливных – четыре. Первый этап связан с подготовкой необходимого сырья (глины) и изготовлением матрицы (формы) для будущего изделия. Второй этап включает в себя формовку изразца (лицевой пластины и анкера) и его сушку. Третий этап – обжиг. Для поливных изразцов выделяется еще четвертый этап по декоративной обработке лицевой пластины поливой. Изразцы коллекции разделены по месту, занимаемому в архитектонике печи на стенные с прямоугольной лицевой пластиной, карнизы, перемычки, коронки, навершия и изразцы для покрытия купола печи. В свою очередь, в зависимости от крепежного элемента (анкера) изразцы можно разделить на две группы. К первой относятся изразцы с анкером в виде румпы (стенные, карнизы), ко второй – изразцы с анкером в виде крепежного шипа (перемычки, коронки, навершия). Изразцы XVII–XVIII вв. в большинстве своем являются зеленополивными (77%), 18% коллекции составляют терракотовые, 5% – полихромные экземпляры. Судя по материалам коллекции, терракотовые и зеленополивные изразцы подвергались обжигу один раз, полихромные – дважды: первый раз после сушки изделия, второй – после нанесения поливы на лицевую пластину. Среди дефектов на изразцах коллекции встречены засорка, цек, затек одной поливы на другую, вмятины на лицевой пластине, которые не поправлены и на них нанесена полива.

#### ЛИТЕРАТУРА

1. Сайко, Э. В. Методологические основы исследования древней керамики. Обзорная информация / Э. В. Сайко, Л. В. Кузнецов. – М. 1977. – 51 с.
2. Марзалюк, І. А. Справаздача аб археалагічных раскопках на тэрыторыі замка ў г. Быхаве Магілёўскай вобласці ў 2013 годзе. / І. А. Марзалюк. – Магілёў, 2014. – 354 с. – (рукапіс).
3. Милоченков, С.А. Белорусское народное гончарство / С. А. Милоченко. – Минск : Наука и техника, 1984. – 183 с.
4. Левко, О. Н. Средневековое гончарство северо-восточной Белоруссии / О. Н. Левко / под ред. Г. В. Штыхова. – Минск, 1992. – 127 с.: ил.
5. Ляўкова, Т. Петраграфічнае вивучэнне керамікі з раскопак у Магілеве і Быхаве / Т. Ляўкова, І. Сінчук // 3 глыбі вякоў. Наш край : гісторыка-культуралагічны зб. – Мінск, 1992. – С. 179–189.
6. Справочник по минеральному сырью местных строительных материалов БССР. Могилевская область / Гл. упр. геологии и охраны недр при Совете Министров БССР, Комплекс. темат. экспедиция. – Минск : изд-во Бел. гос. ун-та им. В.И. Ленина, 1959. – 249 с.
7. Шуткова, Н. П. Изразцы Быховского замка по материалам археологических раскопок 2013 г. // Романовские чтения – 10, посвященные 80-летию со дня основания исторического факультета : сб. статей Междунар. науч. конф. / под общ. ред. И. В. Шардыко. – Могилев : МГУ имени А. А. Кулешова, 2015. – С. 247–248.
8. Dąbrowska, M. Kafle i piece kaflowe w Polsce do końca XVIII w. / Studia i materiały z historii kultury materialnej. – Wrocław. – T. LVIII. – 1987.
9. Трусов, О. А. Памятники монументального зодчества Белоруссии XI–XVII вв. Архитектурно-археологический анализ. / О.А. Трусов. – Минск : Наука и техника, 1988. – 157 с.
10. Соловьев, А. А. Изразцы и печи полоцкого иезуитского коллегиума (конец XVI – первая треть XIX вв.) : архитектурно-археологический очерк / А. А. Соловьев. – Полоцк : Полоцк. кн. изд-во, 2013. – 95 с.
11. Беларуская кафля : альбом-каталог / аўтары-складальнікі: В. Е.Собаль [і інш.]. – Мінск, 1989. – 161 с.
12. Заяц, Ю. А. Кафля і кафляныя печы / Ю.А. Заяц // Археалогія Беларусі : у 4 т. / пад навук. рэд. П.Ф. Лысенка. – Мінск : Бел. Навука, 2001. – Т. 4 : Помнікі XIV–XVIII стст. – С. 319–348.
13. Сагановіч, Г. Незвычайная сустрэча / Г. Сагановіч, І. Ганецкая, Л. Церах // Мастацтва Беларусі. – 1992. – № 6. – С. 34–37.
14. Здановіч, Н. І. Матэрыяльная культура Міра і Мірскага замка / Н. І. Здановіч, А. К. Краўцэвіч, А. А. Трусаў. – Мінск : Навука і тэхніка, 1994. – 152 с.
15. Trojanowska, M. Zdobnictwo i formy kafli nowożytnych z Placu Berka Joselewicza w Przemyśle / M. Trojanowska, Z. Jeliński // Sredniowieczne i Nowożytne Kafle. Regionalizmy – Podobieństwa – Rożnice / pod red. Marii Dąbrowskiej i Haliny Karwowskiej. – Białystok, 2007. – S. 100–110.
16. Rackevičius, G. XVI a. Koklinių krosnių rekonstrukcija. XVI a. koklinių katalogas / G. Rackevičius. – Vilnius : Lietuvos Didžiosios Kunigaikštystės valdovų rūmai Vilniuje, 2012. – 480 s.
17. Егоров, М. В. Цветные глазури и эмали [майолика] / М. В. Егоров, А. В. Соловьев ; под ред. проф. И. И. Сильвестровича. – М. : Всесоюзное кооперативное объединенное изд-во, 1931.
18. Здановіч, Н. І. Беларуская паліваная кераміка XI–XVIII стст. / Н. І. Здановіч, А. А. Трусаў. – Мінск, 1993 – 183 с.

19. Блюмен, Л. М. Глазури / Л. М. Блюмен. – М. : Гос. изд-во литературы по строительным материалам, 1954. – 171 с.
20. Васильева, И. Н. Из опыта проведения экспериментального обжига глиняной посуды / И. Н. Васильева, Н. П. Салугина // Экспериментальная археология. Взгляд в XXI в. : материалы междунар. полевои научн. конф. / Сост. и научн. ред. С.А. Агапов. – Ульяновск : Областная типография «Печатный двор», 2013. – С. 57–90.
21. Ганецкая, I. У. Мастацкая кераміка Мсціслава / I. У. Ганецкая // Весці АН БССР. Сер. грамад. навук . – 1990. – № 1. – С. 75–80.

Поступила 04.09.2015

## THE TECHNOLOGY OF MANUFACTURING STOVE TILES 17<sup>th</sup> - 18<sup>th</sup> CENTURIES FROM THE CASTLE IN OLD BYKHOV OF ARCHAEOLOGICAL EXCAVATIONS IN 2013

N. SHUTKOVA

*The article is devoted to the technology of manufacturing stove tiles 17<sup>th</sup> - 18<sup>th</sup> centuries from the castle in Old Bykhov of archaeological excavations in 2013. There are three phases in the technology of terracotta tiles, glazed - four. Tiles collection is divided by the place occupied in the architectonics of the stove on the wall with a rectangular front plate, cornices, lintels, crowns, tops, and tiles to cover the dome of the furnace. There are two groups depending on the fastening element (anchor). The first is the anchor tiles with a rump (walls, cornices), the second - tiles with an anchor in the form of a fixing thorn (bridges, lintels, tops). Colors and firing of products, defects on the face plate are considered too.*

**Keywords:** *production technology, mural stove tiles, cornices, lintels, crowns, tops, tiles for covering the dome oven, the fastening element (anchor), Rump, mounting stud, the matrix (the form), burning, decorative processing, defects, castle in Old Bykhov.*

УДК 340.1(4)«04/14»

**ФАРМИРАВАННЕ РАННЕСЯРЭДНЯВЕЧНЫХ ДЗЯРЖАЎНЫХ УТВАРЭННЯЎ  
НА ЗЕМЛЯХ УСХОДНЯЙ ЕЎРОПЫ (АГУЛЬНЫЯ АСАБЛІВАСЦІ)****Ю.М. КЕЖА***(Полацкі дзяржаўны ўніверсітэт)*

*Аналізуюцца асноўныя фактары, якія прыводзяць да канчатковага афармлення ранне-сярэднявечных дзяржаўных утварэнняў на землях Усходняй Еўропы (канец X – пачатак XI ст.). На тэрыторыях утвораных дзяржаў-княстваў паступова сціраюцца былыя этнічныя межы, а самі дзяржаўныя ўтварэнні на чале з вярхоўнай княжацкай уладай выступаюць у ролі своеасабовага “плавільнага катла”, фарміруючы адзіную сацыяльна-палітычную, эканамічную і культурную прастору над кіраўніцтвам уласных дынастый. Ідэалагічнай асновай дзяржаўных аб’яднанняў становіцца хрысціянская царква.*

**Ключавыя словы:** дзяржаўныя ўтварэнні, княжацкая ўлада, хрысціянства, культурная прастора.

**Уводзіны.** Сацыяльна-палітычныя, эканамічныя, духоўныя і рэлігійныя пераўтварэнні, якія адбыліся на землях Усходняй Еўропы ў канцы X – пачатку XI ст., непасрэдным чынам адлюстроўваюць новы этап у эвалюцыі і развіцці дзяржаўнасці на тэрыторыі некалі заселенай усходнеславянскімі племянымі аб’яднаннямі, балцкімі і фіна-ўгорскімі плямёнамі.

Перыяд другой паловы – канца IX–X стст. характарызаваўся зараджэннем і паступовым развіццём протадзяржаўных (патэстарных) утварэнняў, звязаных з дзейнасцю ваенізаваных дружын на чале з правадырамі. Князі разам з дружинамі забяспечвалі і падмацоўвалі сваё сацыяльнае ўзвышэнне над асноўнай часткай грамадства шляхам ваенных рабаўнічых паходаў, кантролем над стратэгічнымі кропкамі трансэўрапейскіх гандлёвых шляхоў і зборам даніны ў выглядзе палюддзя з падуладных зямель. У сваю чаргу канец X – пачатак XI стст. адзначаны пэўнымі зменамі ў грамадскім жыцці і канчатковым фарміраваннем раннесярэднявечных дзяржаў, Полацкай зямлі і Кіеўскай дзяржавы на землях ранейшых усходнеславянскіх племянных саюзаў.

Пры вызначэнні паняцця “дзяржава” існуюць мноства розных падыходаў і трактовак, якія, у залежнасці ад разглядаемага прадмета даследавання, вызначаюцца сацыяльна-эканамічнымі, палітычнымі, ці цывілізацыйнымі фактарамі. Згодна з даследаваннямі апошніх 10 гадоў, прысвечаных генезісу старажытнарускай дзяржаўнасці, увагі заслугоўвае вызначэнне паняцця “дзяржава”, прапанаванае беларускім гісторыкам С.М. Цемушавым. “Дзяржава – заканамерна ўзнікшы на пэўнай стадыі гістарычнага развіцця орган кіравання, які забяспечвае цэласнасць сацыяльнага арганізма, яго нармальнае функцыянаванне і ўзнаўленне, абарону ад знешняй і ўнутранай пагрозы” [1, с. 77].

Калі цалкам пагадзіцца з даследчыкам, то пад паняцце “дзяржава” ў гэтым сэнсе падыходзяць дадзяржаўныя племянныя саюзы VIII–IX стст., якія безумоўна мелі пэўны орган кіравання ў выглядзе ўлады племянных правадыроў і старэйшын, народнага сходу. Дадзеныя органы кіравання так ці інакш пасродкам ажыццяўляемай улады падтрымлівалі “грамадскае адзінства” і “нармальнае функцыянаванне” грамадства. Адною з галоўных функцый як племянных князёў, так і князёў больш позняга перыяду, з’яўлялася абарона падуладнага грамадства ад знешняй пагрозы, што і абумовіла фарміраванне легітымнасці пануючай улады. Такім чынам, наяўнасць улады як такой, і яе грамадскае прызнанне выключнымі прыкметамі дзяржавы не з’яўляюцца.

Пры гэтым варта адзначыць, што С.М. Цемушаў, у артыкуле “Роля кіруючых дынастый у развіцці ранніх славянскіх дзяржаў” абсалютна справядліва адзначае выключную ролю асобных дынастый у працэсе фарміравання і развіцця раннефеадальных дзяржаўных утварэнняў [2, с. 278–282].

Больш дакладным з’яўляецца вызначэнне паняцця “дзяржава”, прапанаванае Я.А. Юхо. “Дзяржава – гэта тэрытарыяльны, суверэнны хаўрус грамадзянаў, утвораны з мэтай абароны іх жыцця, свабоды і маёмасці. Яе дзейнасць рэгламентуецца прававымі нормамаі і правіламі маральных паводзін, выкананне якіх забяспечваецца сістэмай кіравання і выхавання” [3, с. 5]. Але на наш погляд пры дадзенай трактоўцы і разуменні дзяржавы таксама не ўлічваюцца вызначальныя рысы, якія ўжо не характэрны для грамадстваў, якія знаходзяцца на родапляменным этапе развіцця і стадыі патэстарных утварэнняў, а менавіта: размяшчэнне насельніцтва па тэрытарыяльнай прыкмеце (на што звярнуў увагу Г.В. Штыхаў) [4, с. 8], наяўнасць дзяржаўнага апарата кіравання і сацыяльна-палітычных інстытутаў, зафіксаваныя зводны законы, якія рэгулююць грамадскае жыццё. Да гэтага, пры даследаванні генезіса і станаўлення раннефеадальных дзяржаў таксама варта вылучыць наяўнасць правячай дынастыі, якая валодае манопольным правам улады над насельніцтвам на падпарадкаванай тэрыторыі [5].

Такім чынам, мы прапануем сваё бачанне характэрных рыс, якія з'яўляюцца паказчыкам існавання і развіцця раннесярэднявечных дзяржаў, і прапануем вызначэнне дзяржавы, як *заснаванай на тэрытарыяльнай прыкмеце ўладна-палітычнай арганізацыі, якая валодае апаратам кіравання і прыму, характарызуецца наяўнасцю сацыяльна-палітычных інстытутаў і пісьмова зафіксаваных норм права, якія рэгулююць агульнаграмадскае жыццё*.

Калі ўлічваць дадзеныя базавыя рысы, дзяржавы на тэрыторыі Усходняй Еўропы ад возера Льмень да ніжняга цячэння Дняпра з поўначы на поўдзень і ад Панямоння да Сярэдняй Волгі з захаду на ўсход, канчаткова фарміруюцца ў канцы X – пачатку XI стст. Да гэтаў весці размову пра дзяржавы, як складаныя палітычныя арганізмы кіравання, звязаныя з манопольным і выключным правам на ўладу пэўнай дынастыі і яе дакладна акрэсленай тэрытарыяльнай прывязкай, з вызначанымі тэрытарыяльнымі межамі, не прыходзіцца.

**Асноўная частка.** Пры разглядзе і параўнанні аснавапаложнай ролі князёў і дружын канца IX–X стст. у паступовым складванні дзяржаўных утварэнняў з перыядам канца X–XI стст., іх асноўныя функцыі, якія палягалі ў абароне і ахове насельніцтва, зборы падаткаў і забяспечэнні стабільнага развіцця грамадства, кардынальна не змяніліся. Але варта прызнаць, што дадзеныя функцыі памножыліся і ўскладніліся [6, с. 514].

Таксама прынцыпова змяніўся сам характар вярхоўнай княжацкай улады. У ранейшы перыяд функцыянаванне княжацкай улады і дзейнасць асобных кіеўскіх князёў – Алега, Ігара, Святаслава – былі абумоўлены сістэмай каштоўнасцей і агульнымі ўяленнямі дахрысціянскага характару. Гэтая сістэма ўяўленняў палягала ў праслаўленні асобнага князя і яго дружыны, іх узбагачэння. Дадзеных рэчаў можна было дасягнуць толькі шляхам шматразовых авантурных ваенных выпраў на значныя адлегласці.

У гэтым сэнсе ваяўнічыя паходы Алега і Ігара на Канстанцінопаль у 907, 941, 944 гг., ваяўнічыя выправы Святаслава на Балканы ў 967–970-х гг. (са спробай перанесці сталіцу Русі ў Пераяславец на Дунаі), ваенныя паходы з мэтай накладання даніны на ўсходнеславянскія племянныя саюзы, нефіксаваны і нерэгламентаваны збор даніны з гэтых плямёнаў (што асабліва паказальна на прыкладзе Ігара) не ўмацоўвалі ўнутранае становішча князёў у падуладных землях [7, с. 59].

На падобныя з'явы, характэрныя для тэрыторый Усходняй Еўропы пры пераходзе ад племянных утварэнняў да раннедзяржаўнай арганізацыі, звяртае ўвагу польскі даследчык Л. Слупецкі. Паводле яго высноў асноўнымі крыніцамі даходаў прадстаўнікоў улады ў гэты час з'яўляліся: збор даніны, гандаль людзьмі (рабамі, ваеннапалоннымі), добра арганізаванае рабаванне падуладнага насельніцтва і прылеглых тэрыторый. Як адзначае даследчык: “Здаецца, такія паводзіны тыповыя хутчэй для банды злачынцаў, чым для рэспублікі (*res publica*)” [8, с. 250]. Варта адзначыць, што дадзеная сістэма, характэрная для раннесярэднявечных варварскіх каралеўстваў V–VII стст., таксама цалкам адпавядае ранней гісторыі Русі з другой паловы IX да апошняй чвэрці X стст.

Князі ў чацвёртым пакаленні ад Рурыка (70–80-я гг. X ст. – пачатак XI стст.), пачынаючы ад сыноў Святаслава, ужо амаль цалкам славянізаваны і прыцягнуты да сваіх княстваў. Іх улада ў землях трывала суадносіцца з насельніцтвам гэтых зямель і шмат у чым залежыць ад мясцовага пасольства. Гэтыя князі: Яраполк Святаславіч, Уладзімір Святаславіч, Ізяслаў Уладзіміравіч, Святаполк Яраполкавіч, Яраслаў Уладзіміравіч, – ужо не ажыццяўляюць авантурных ваяўнічых выпраў на замежныя тэрыторыі з мэтай рабавання і захопу каштоўнасцей, як гэта рабілі першыя Рурыкавічы. Іх дзейнасць галоўным чынам накіравана на ўзмацненне і тэрытарыяльнае пашырэнне сваіх дзяржаў. Ваенныя мэты Уладзіміра Святаславіча, Яраслава Уладзіміравіча, Брачыслава Ізяславіча, Усяслава Брачыславіча маюць хутчэй стратэгічны характар і мала чым нагадваюць разбойніцкія набегі. Так, у канцы X ст. на землях Усходняй Еўропы княжацкая ўлада набывае шчыльную тэрытарыяльную прывязку. Вярхоўная ўлада стала замацоўвацца за пэўнай тэрыторыяй.

Пры гэтым важным фактарам узмацнення княжацкай улады і ролі князя ў грамадскім кіраванні з'яўляецца падтрымка князя шырокімі коламі грамадства. У дадзены перыяд (канец X – пачатак XI стст.) князі не маглі не арыентавацца ў сваіх дзеяннях на ажыццяўленне патрэбаў і чаканняў падуладнага насельніцтва. Пры ажыццяўленні ўладных функцый княжацкая ўлада карысталася аўтарытэтам не толькі сярод прадстаўнікоў палітычнай эліты, але і сярод шырокіх колаў свабоднага насельніцтва [9, с. 266]. На думку В.І. Сергеевіча, насельніцтва разумее сваю няздольнасць уладкавацца без княжацкай улады і разам з тым разумее неабходнасць даць яму высокае месца ў сваім асяроддзі, без чаго было б не магчыма дасягнуць мэт грамадскага міру і стабільнага развіцця краіны. Як адзначае даследчык: “Князь – ёсць народная ўлада” [10, с. 173]. Пры значнай ідэалізацыі ролі і месца князя, як прадстаўніка ўлады народа, якое мае месца ў працах В.І. Сергеевіча, варта прызнаць, што ў перыяд фарміравання дзяржаў і канчатковага ўсталявання княжацкіх дынастыяў Рурыкавічаў і Рагвалодавічаў, для князёў была неабходна падтрымка грамадства, пры чым не толькі арыстакратыі, але і простага насельніцтва.

Прыкладам такой грамадскай падтрымцы з'яўляецца дапамога наўгародцаў князю Яраславу Уладзіміравічу ў яго барацьбе з Святаполкам у 1015–1019 гг. [11, с. 15]. Пра падтрымку мясцовым

населеніцтвам свайго княжацкага роду таксама сведчыць замацаванне асобнай дынастыі Рагвалодавічаў у Полацку (пачатак XI ст.) [12, с. 92–100]. Спакойнае княжэнне маладога князя Брачыслава Ізяславіча было абумоўлена той роляй, якую адыгрывала мясцовая знаць пры магчымай згодзе і падтрымцы шырокага кола грамадства Полацкай зямлі, бо, ўлічваючы малалетні ўзрост Брачыслава, прыкладна да пачатку 1020-х гг. рэальная ўлада ў Полацку належала баярскаму савету [13, с. 4]. Таксама можна меркаваць, што пад пэўным уплывам мясцовых колаў, прэтэнзіі на самастойнасць Тураўскай зямлі ад Кіева выказваў Святаполк [7, с. 12–13]. Менавіта падтрымка палітычнай эліты і шырокіх колаў населеніцтва дапамагала князям дабівацца сваіх мэт і браць верх у палітычнай барацьбе.

У славянскім свеце выключнасць правоў асобных дынастыяў на ажыццяўленне ўлады ў сваіх краінах дакладана вызначаецца з канца X ст. [2, с. 278]. Разам з тым завяршаецца працэс усталявання ўлады адзінага роду Рурыкавічаў на тэрыторыі ўсходнеславянскіх племянных саюзаў. Станаўленне ўлады аднаго роду адбывалася на працягу другой паловы IX–X стст., і было звязана з паступовым падпарадкаваннем племянных тэрыторый і забойствам мясцовых племянных правадыроў і прышлых князёў – скандынаваў (з летапісаў вядома пра забойства ў Кіеве Аскольда і Дзіра, драўлянскага князя Мала) [14]. Канчаткова гэты працэс быў завершаны Уладзімірам Святаславічам, які фактычна знішчыў род полацкага князя Рагвалода і, магчыма, тураўскага князя Тура [15, с. 71]. Адносна князя Туры мы можам так меркаваць, бо гэты князь узгадваецца ў летапісе пад 980 г., але ўжо ў 988 г. “Аповесць аб мінулых часах” (далей АМЧ – Ю.К.), паведамляючы пра адміністрацыйную рэформу Уладзіміра Святаславіча, узгадвае ў якасці тураўскага князя прыёмнага сына Уладзіміра Святаполка Яраполкавічам [14, с. 54–85].

У час стварэння першых старажытнарускіх летапісных твораў у другой палове XI – пачатку XII стст., якія асвятляюць працэс станаўлення ўласнай дзяржавы і вызначаюць тую нішу, якую займае ўсходнеславянская супольнасць у хрысціянскай цывілізацыйнай айкумене, асабліва ўвага надаецца ўзнікненню кіруючай у час працы летапісца дынастыі.

Менавіта прадстаўнікам кіруючай дынастыі належыць усталяванне той грамадскай сістэмы, якая працягвае існаваць пры напісанні летапісу. Паколькі гэтай грамадскай сістэмай была сама дзяржава, яе ўтварэнне асэнсоўвалася, як паходжанне дынастыі, а яе гісторыя – як смена дынастаў таго ж роду [16, с. 110].

Пасля канчатковага замацавання дынастыі Рурыкавічаў на землях усходнеславянскіх, фіна-ўгорскіх і балцкіх плямёнаў у канцы X – пачатку XI стст., легітымізацыі і манапалізацыі ўлады дадзенага роду, старажытнарускія летапісы і літаратурныя творы (“Слова аб Законе і Ласцы”, “Сказанне аб Барысе і Глебе”, “Аповесць аб мінулых часах”) апраўдваюць і ідэялагічна замацоўваюць права Рурыкавічаў на ўладу. У якасці паказальнага прыкладу варта адзначыць словы, укладзеныя летапісцам у вусны князя Алега пад час забойства Аскольда і Дзіра: “*И рече Олегъ Асколду и Дирови: “Вы неста князя, ни рода княжа, но азъ есмь роду княжа”*” (Тут і далей, вылучана мной – Ю.К.). *И вънесоша Игоря и се снъ Рюриковъ. И оубиша Асколд и Дира.*” [14, с. 17]. Так, выключныя права ўлады Рурыкавічаў на ўсходнеславянскія землі абгрунтоўваюцца і замацоўваюцца ў пісьмовых крыніцах. Пасля міжусобнай вайны за кіеўскі стол (1015–1019 гг.) паміж Святаполкам Яраполкавічам і Яраславам Уладзіміравічам і перамогі апошняга, у пісьмовых творах актыўна абгрунтоўваецца права ўлады Яраслава, як прамога спадчыніка Уладзіміра і сыноў – нашчадкаў Яраслава: Ізяслава, Святаслава і Усевалада [17; 18; 14].

Працэс канчатковага афармлення дзяржаўнасці на тэрыторыі Усходняй Еўропы быў актыўна звязаны з ростам і ўзвышэннем асобных гарадоў як палітычных, эканамічных, рэлігійных і культурных цэнтраў зямель. У працэсе афармлення дзяржаўнасці (канец X – пачатак XI стст.), умацнення горада, як месца канцэнтрацыі вярхоўнай улады, галоўным чынам спрыяла адзначаная вышэй пэўная тэрытарыяльная прывязка князёў да сваіх зямель, падтрымка ўлады мясцовым населеніцтвам. Менавіта з ростам гарадоў звязана далейшае развіццё ўлады, ускладненне яе функцый і рост княжацкага апарата кіравання.

У гістарычнай навуцы вылучаюць тры асноўныя напрамкі гарадаўтварэння на тэрыторыі ўсходнеславянскіх зямель: гандлёва-рамесны; абшчынна-феадальны; феадальны (дзяржаўны) [19, с. 233]. Станаўленне гарадскіх форм жыцця не мела агульнай сацыяльна-эканамічнай схемы.

У першыя стагоддзі дзяржаватворчых працэсаў (IX – першая палова X стст.) утварэнне некаторых прагарадскіх паселішчаў было абумоўлена функцыянаваннем трансэўрапейскай гандлёва-эканамічнай сістэмы, а менавіта шляхам “з вараг у арабы” і “з вараг у грэкі”. На гэты перыяд прыходзіцца актыўнае фарміраванне і развіццё буйных, адкрытых гандлёва-рамесных ваенізаваных паселішчаў: Рурыкава Гардзішча, Цімерова, Гнёздава, Шэставіц. Гэтыя паселішчы характарызуюцца, як асяродкі вяўнічых дружын пад кантролем княжацкай улады, і для пачатковага станаўлення дзяржаўнасці маюць ключавое значэнне, бо з’яўляюцца адным з галоўных сродкаў матэрыяльнага забеспячэння і падтрымання іна-этнічнай (скандынаўскай) улады першых Рурыкавічаў. Характэрнай рысай гэтых паселішчаў з’яўлялася тое, што іх функцыянаванне было звязана выключна з дзейнасцю водных гандлёвых шляхоў. Пасля буй-

нога росквіту гэтых паселішчаў у X ст. яны прыпынілі сваё існаванне ў пачатку XI ст. Як слушна адзначае В.М. Ляўко, спыненне існавання паселішчаў сведчыць аб тым, што “дадзены шлях утварэння гарадской структуры не меў перспектывы” [20, с. 251].

У сваю чаргу стабілізацыя дзяржаўных структур, усталяванне вызначаных меж новых тэрытарыяльных утварэнняў прывялі да парушэння агульнай сеткі і сродкаў камунікацыі паміж дадзенымі цэнтрамі. У гэтай сувязі паказальна, што побач з ранейшымі цэнтрамі трансэўрапейскага гандлю, у другой палове X – пачатку XI стст. вылучаюцца і ўзнікаюць новыя гарады, якія вызначаюць якасна новы ўзровень у развіцці вярхоўнай княжацкай улады і, як вынік, дзяржаўнасці на старажытнарускіх землях. Побач з гандлёвымі паселішчамі, з’яўляюцца паўнавартасныя гарады, як адміністрацыйна-тэрытарыяльныя цэнтры: Ноўгарад (замест Рурыкава Гарадзішча), Яраслаўль (замест Цімерова), Растоў (замест Сарскага гарадзішча), Смаленск (замест Гнёздава), Чарнігаў (замест Шаставіц) [21, с. 40–43; 22, с. 81–85; 23, с. 55–60; 24, с. 345–347].

Што датычыцца беларускіх зямель у IX – пачатку XI стст. адкрытыя гандлёва-рамесныя паселішчы існавалі на Друцкім волаку, дзе выяўлены шэраг курганных могільнікаў паміж вёскамі Дроздава і Скавышкі. Падобны комплекс VIII–XI стст. зафіксаваны на Арэхаўскім волаку з Дняпра ў Заходнюю Дзвіну праз Лучосу [20, с. 251]. Як адзначае В. М. Ляўко: “Характэрнай рысай усіх гэтых паселішчаў з’яўляецца тое, што пасля буйнога росквіту ў X ст., яны прыпынілі сваё існаванне ў пачатку XI ст.” [20, с. 251]. На беларускіх землях у якасці буйнога адкрытага гандлёва-рамеснага паселішча варта вылучыць комплекс Мохаў (на поўнач ад вусця р. Сож), які А. А. Макушнікаў вызначае як “ваенізаванае шматфункцыянальнае паселішча” [25, с. 78]. Асаблівасцю дадзенага комплексу з’яўляецца тое, што ён працягваў існаваць у XI ст. пасля заняпаду буйных паселішчаў, якія кантралявалі шлях “з вараг у грэкі” (Рурыкава Гарадзішча, Гнёздава, Шаставіц). Функцыянальнае прызначэнне Мохаўскага комплексу ў канцы X – пачатку XI стст. служыла іншым патрэбам часу, звязаным з замацаваннем дзяржаўных меж Кіеўскай дзяржавы.

Так, гандлёва-рамесныя паселішчы IX–X стст. па меры ўзмацнення княжацкай улады, паступовага фарміравання цэнтральнага апарату кіравання, станаўлення дакладна рэгламентаванай падатнай сістэмы з’яўляюцца няздольнымі для здзяйснення новых грамадскіх і дзяржаўных функцый.

У гэтым сэнсе варта адзначыць тыпалагічнае падабенства ўрбанізацыйных працэсаў у кантэксце станаўлення дзяржаўнасці на землях Старажытнай Русі і Скандынавіі, бо кампаратыўнісцкі метада дае магчымасць высветліць не толькі агульныя асаблівасці, але і адрозненні, што дазваляе выявіць асаблівыя рысы і спецыфіку даследуемага рэгіёна [26, с. 156–157].

Гарады як эканамічныя, палітычныя і рэлігійныя цэнтры ў параўнанні з Заходняй і Цэнтральнай Еўропай пачынаюць з’яўляцца ў Паўночнай Еўропе даволі позна (XI–XII стст.). Іх з’яўленне супадае з фарміраваннем першых дзяржаў, афіцыйным прыняццем і распаўсюджваннем хрысціянства.

У канцы X – першай палове XI стст. у Скандынавіі, як і ў Старажытнай Русі, адбываюцца істотныя змены. Як і на Русі, на тэрыторыі Скандынавіі знікаюць, або прыходзяць у заняпад буйныя гандлёва-рамесныя цэнтры: Бірка, Хэдэбу, Рібэ, Старая Упсала. На іх месцы ўзнікаюць новыя: Роскільдэ (Рібэ), Шлезвіг (Хэдэбу), Сігтуна (Бірка) [27, с. 97–98]. Таксама на працягу XI–XIII стст. узнікаюць новыя гарады: Скара, Лінчопінг, Телье, Кальмар у Швецыі, Выбарг, затым Капенгаген, Орхус і Ольбарг, Одэнсе, Лунд і Мальмё – у Даніі; Нідарос-Транхейм, Берген, Станангер, Тенберг і Осла – у Нарвегіі [28]. Як адзначае вядомы даследчык сярэднявечных скандынаўскіх гарадоў А. А. Сванідзе: “да канца эпохі вікінгаў амаль усе раннія скандынаўскія гарады зніклі. На іх месцы, альбо непадобна ад іх выраслі новыя, ужо ўласна сярэднявечныя гарады. Новыя скандынаўскія гарады з самага пачатку, функцыянавалі, як цэнтры адміністрацыі і фіска, і, такім чынам, з’яўляліся цэнтрамі каралеўскай улады, а таксама царкоўнай арганізацыі.” [28].

Дадзеныя працэсы адбываюцца практычна аднатыпна са Старажытнай Руссю і звязаны ў Скандынавіі з заканчэннем эпохі вікінгаў. Скандынаўскія ўладары таксама як і нашчадкі Святаслава Ігаравіча ў Старажытнай Русі, накіроўваюць сваю дзейнасць не на знешнія напады з мэтай захопу здабычы і атрымання славы, а на ўнутраную дзейнасць у сваіх дзяржавах. Распаўсюджанне хрысціянства і паступовае фарміраванне новай карціны свету адлюстроўваюць ломку традыцыйных уяўленняў аб ролі вайны і дзейнасці ўладара. Войны звязаны ўжо не столькі з рабаўнічымі набегамі, сколькі з актыўнай унутры- і знешнепалітычнай дзейнасцю скандынаўскіх каралёў. Падобныя працэсы ранняга сярэднявечча адлюстроўваюцца ў функцыях вярхоўнай улады, якія палягаюць у правасуддзі, абароне хрысціян ад язычнікаў і пакаранні злачынцаў [29, с. 274–275].

Пры разглядзе працэсаў функцыянавання гарадоў, як цэнтраў сацыяльна-эканамічнага і адміністрацыйнага жыцця, варта прааналізаваць і пераасэнсаваць традыцыйны эвалюцыйны падыход зараджэння, станаўлення і развіцця раннесярэднявечных гарадоў на землях Уходняй Еўропы. Згодна з эвалюцыйнай тэорыяй развіцця гарадоў на землях Усходняй Еўропы (VIII–XIII стст.), іх развіццё праходзіла шэраг паслядоўных этапаў, якія характарызуюцца сваёй пераемнасцю. Так, невялікія гарадзішчы



племянной эпохі ў савецкай археалагічнай навуцы доўгі час лічыліся “зародкамі” будучых буйных гарадскіх палітычных цэнтраў [30, с. 53; 31, с. 113]. Аднак археалагічныя даследаванні апошніх дзесяцігоддзяў, у прыватнасці археалагічныя матэрыялы, сведчуць аб даволі познім узнікненні такіх палітычных цэнтраў як Ноўгарад, Смаленск, Чарнігаў, Яраслаўль [32, с. 8; 33, с. 18;34;]. На думку польскага археолага П. Урбанчыка, узнікненню гарадоў, як сацыяльна-эканамічных і палітычных цэнтраў пэўных тэрыторый, спрыялі не столькі глыбінныя заканамернасці іх эвалюцыйнага развіцця, сколькі мэтанакіраваныя ініцыятывы палітычных эліт [35, с. 110–115]. Пры гэтым адметнай асаблівасцю гіпотэзы П. Урбанчыка з’яўляецца тэза аб карэнным адрозненні гарадоў дзяржаўнай эпохі ад разнастайных гарадзішч і цэнтральных паселішчаў больш ранняга часу [35, с. 110]. Сярод беларускіх археолагаў дадзенаю канцэпцыю падтрымлівае гродзенскі даследчык Г.М. Семянчук, які выкарыстоўвае падобныя высновы пры даследаванні гарадоў беларускіх зямель IX–XIII стст. [36, с. 10–23].

Аналізуючы развіцце, функцыянальнае прызначэнне і тапаграфічную структуру старажытнарускіх гарадоў і паселішчаў, з дадзенымі высновамі можна пагадзіцца часткова. Прымаючы пад увагу познія культурныя слаі, выяўленыя ў Ноўгарадзе, Смаленске, Чарнігаве, дадзеныя схемы не выклікаюць сумневаў, улічваючы што іх узнікненне ў другой палове X–XI стст. было выклікана кардынальнымі пераменаў ў грамадска-палітычным і сацыяльна-эканамічным жыцці. Аднак з шэрагу ўсходнеславянскіх гарадоў варта прыгадаць Кіеў, які ўзнік як племянны цэнтр усходнеславянскіх палян (меркавана VI–VII стст.) [24, с. 312], і Полацк, племянны цэнтр крывічоў, існаванне якога абумоўлена каланізацыйнымі працэсамі канца VIII–X стст., што безумоўна звязана з актыўнымі дзеяннямі княжацкай улады [37, с. 47]. На тэрыторыі Полацка паселішча на р. Палата да пачатку XI ст. пераўтварылася ў найбуйнейшы горад Усходняй Еўропы [38, с. 67–68]. Узнікненню новых гарадоў спрыяла, з аднаго боку, актыўная дзейнасць князёў, з другога боку, з іх дзейнасцю звязана ўдасканалванне гарадской структуры тых цэнтраў, якія ўзніклі ў дзяржаўную эпоху пры актыўным удзеле той жа княжацкай улады (VIII–IX стст.) і развіваліся на працягу шэрага стагоддзяў.

Па падліках гісторыкаў у XI ст. на тэрыторыі Старажытнай Русі ўзніклі 58 новых гарадоў [31, с. 35]. Згодна за летапісамі і археалагічнымі дадзенымі, у канцы X–XI ст. на беларускіх землях узгадваюцца новыя гарады: Ізяслаўль (канец X – пачатак), Друцк (1001), Бярэсце (1019), Віцебск (1021), Копысь (1060), Браслаў (каля 1065), Менск (1067), Орша (1067), Лагойск (1078), Лукомль (1078), Пінск (1097) [20, с. 255]. Да гэтага пераліку варта дадаць Тураў, які упершыню фіксуецца ў летапісах пад 980 г. [14, с. 54].

Акрамя ўзнікнення новых гарадоў на старажытнарускіх (у тым ліку і беларускіх) землях пашыраецца тэрыторыя гарадоў, заснаваных і працягваючых актыўна функцыянаваць і развівацца ў VIII–IX стст. Плошча старажытнарускіх гарадоў IX–X стст. у асноўным абмяжоўвалася невялікімі дзяцінцямі, як цэнтрам засяроджвання ўлады. У сваю чаргу XI ст. характарызуецца новай з’явай у гісторыі старажытнарускага горада – узнікненнем пасада [31, с. 44]. Па вызначэнні Б.А. Цімашчука, наяўнасць у гарадской структуры пасада, як паселішча гандлёва-рамеснага люду, з’яўляецца галоўнай прыкметай горада, якая адрознівае яго ад княжацкіх крэпасцей і феадальных замкаў [39, с. 106]. Пры гэтым трэба улічваць, што пачатак гісторыі станаўлення пасадаў у старажытнарускіх гарадах варта суадносіць з паселішчамі, ці вакольным горадам, які пачынаў фарміравацца і развівацца вакол княжацкай крэпасці (дзяцінца) з IX ст. [40, с. 42]. У гэты перыяд (IX–X стст.) толькі пачынаецца фарміраванне сярэднявечных гарадоў, але гэта яшчэ не сведчыць пра іх канчатковае станаўленне, як буйных сацыяльна-эканамічных цэнтраў. У сваю чаргу, з XI ст. пачынаецца станаўленне старажытнарускага горада ў сацыяльна-эканамічным значэнні, што непасрэдным чынам адлюстроўваецца на працэсах фарміравання дзяржаў і канчатковага афармлення вярхоўнай улады.

У тапаграфічнай структуры Полацка, які быў заснаваны як цэнтр і асяродак славянскай каланізацыі Падзвіння, у XI ст. адбываюцца змены, якія маюць падабенства з іншымі гарадамі Старажытнай Русі. На правым беразе р. Палаты ўздоўж Заходняй Дзвіны фарміруецца Запалоцкі пасад [41, с. 52–53]. З XI ст. адбываецца фарміраванне Вялікага пасада, які быў заснаваны на старажытным паселішчы IX–X стст. (вакольнага горада), межы якога ён значна пераўзышоў [40, с. 34]. У XI ст. у якасці галоўнага сакральнага цэнтра Полацка і ўсяго Полацкага княства ўладкоўваецца Верхні замак, на якім пражываў епіскап з прыбліжанымі асобамі, і дзе ўзводзіцца культавыя і свецкія пабудовы для адміністрацыйна-цэрыманіяльных патрэб. [40, с. 76–80]. Пры гэтым паказальна, што рэзідэнцыя полацкага князя ў IX–XIV стст. не выходзіла за межы старажытнага гарадзішча [42, с. 37–39]. У гэтым сэнсе полацкі дзяцінец на працягу ранняга сярэднявечча да ўваходжання Полацка ў склад ВКЛ (пачатак XIV ст.) надзейна суадносіцца з тэрыторыяй гарадзішча, тады як тэрыторыя Верхняга замка выконвае іншыя функцыі, звязаныя з рэлігійнымі і ідэялагічнымі мэтамі полацкіх князёў. Так, з пачатку XI ст. полацкае гарадзішча выкарыстоўвалася як рэзідэнцыя полацкіх князёў, нашчадкаў Рагвалода. Паводле археалагічных дадзеных, на полацкім гарадзішчы разам з князем пражывала рамеснае насельніцтва, якое абслугоўвала патрэбы княжацкага двара [40, с. 33]. Дадзеная з’ява з’яўляецца тыповай для старажытнарускіх гарадоў, калі на дзяцінцы размяшчаліся ювелірныя і рамесныя майстэрні, і пражывала вялікая колькасць насельніцтва [43, с. 33].

У XI ст. актыўна ўмацоўваюцца гарадскія дзяцінцы як цэнтры засяроджвання княжацкай улады, дзе ў выпадку небяспекі хавалася насельніцтва. Паводле археалагічных даследаванняў Д. У. Дука, “княжацкая рэзідэнцыя была надзейна ўмацавана, і менавіта яна выконвала функцыю абароны пасадскага люду ў часы ваеннай небяспекі” [40, с. 40]. Акрамя Полацка дзяцінцы ўсіх буйнейшых гарадоў Тураўскай зямлі XI ст. (Турава, Берасця, Давыд-Гарадка, Пінска) мелі ўнутрывальныя канструкцыі, равы і сістэму крапасной забудовы [44, с. 90–94]. Улічваючы, што асноўная функцыя княжацкай улады і прызначэння князя, як вярхоўнага кіраўніка грамадства, заключалася ў абароне насельніцтва, функцыя княжацкай рэзідэнцыі як крэпасці-сховішча пад час варожага нападу мела сімвалічнае значэнне.

Такім чынам, XI ст. на тэрыторыі Усходняй Еўропы можна ахарактарызаваць, як час гарадоў. Тэрытарыяльны рост гарадоў, удасканалванне тапаграфічнай гарадской структуры, узнікненне новых гарадоў, як рэгіянальных цэнтраў княжацкай улады, можна вылучыць як адзін з фактараў канчатковага фарміравання дзяржаўнасці на землях Усходняй Еўропы. Менавіта з гарадамі звязана далейшае развіццё княжацкай улады і ўдасканаленне яе функцый.

З ростам старых племянных цэнтраў і ўзнікненнем новых гарадоў цесна звязаны рост княжацкага апарату кіравання, які таксама з’яўляецца адным з асноўных фактараў фарміравання дзяржаўнасці. Спачатку прымітыўныя функцыі апарату кіравання выконваў сам князь і яго варажская дружына (IX–X стст.).

У канцы X ст. Уладзімір Святаславіч пасля ўзяцця Кіева вылучыў лепшых мужоў і адаслаў іх кіраваць сваімі гарадамі [14, с. 83]. Пры гэтым выкарыстанне варажскага кантынгенту ў якасці наёмных атрадаў, а не асноўнай часткі войска, Уладзімірам Святаславічам паказальна, бо дадзены факт сведчыць аб канчатковай славянізацыі Рурыкавічаў, пэўным адасабленні і аддаленні іх ад “скандынаўскіх кара-неў”, іх уваходжанні ў мясцовае грамадства. З канца X ст. варагаў выкарыстоўваюць у якасці наёмнага войска, пасля чаго адпраўляюць на перыферыю ў пабудаваныя гарады, якія выконваюць ролю стра-тэгічных фарпостаў новых дзяржаў – Кіеўскага княства і Полацкай зямлі.

Развіццё дзяржаўнага кіравання і горадабудаўніцтва падоўжыла традыцыю прыцягнення да ўлады вайскова-дружыннае саслоўе. З канца X ст. на старажытнарускіх землях адбываецца фарміраванне дзяржаўнага княжацкага апарату, які, верагодна, выходзіць з дружыннай арганізацыі. Яго далучэнне да ўлады, тэрытарыяльнай арганізацыі і закону завяршыла фарміраванне асноўных, базавых элементаў на якіх грунтавалася дзяржава.

З дапамогай княжацкага апарату кіравання, які складаўся з дружыннага саслоўя і быў накіраваны ў новыя гарады, набывала выразныя абрысы тэрытарыяльная інфраструктура дзяржаў Рурыкавічаў і Рагвалодавічаў. Менавіта ўмацаваныя памежныя фарпосты сталі асновай дадзенай інфраструктуры, будаўніцтва якіх адбывалася па ініцыятыве княжацкай улады, і часцяком новыя гарады атрымлівалі назву ў гонар князя-заснавальніка, чым падкрэслівалася іх справа ў засваенні новых тэрыторый і арганізацыі абароны краіны.

У АМЧ паведамляецца пра паспяховае ваенныя выправы Уладзіміра супраць Польшчы ў 981 г. (у выніку чаго былі далучаны памежныя стратэгічныя пункты Перамышль і Чэрвень) супраць вяцічаў у 982 г., супраць явцягаў у 983 г., супраць радзімічаў у 984 г. [14, с. 58–60].

У выніку дадзеных паходаў (982 і 984 гг.) былі канчаткова далучаны да Кіеўскай дзяржавы племянныя тэрыторыі вяцічаў і радзімічаў. Прыблізна ў гэты час ранейшае ўмацаванае паселішча, размешчанае на беларускіх землях – Мохаві, якое існавала на землях радзімічаў з канца IX ст. і першапачаткова выконвала ролю фарпоста на дзясноўскай адрэзку “вялікага палюддзя” – у апошняй чвэрці X ст. пры Уладзіміры стала выконваць функцыю замацавання ўлады кіеўскіх князёў.

Галоўная прычына функцыянавання Мохавіскага пасялення ў канцы X ст. – канчатковае падпарадкаванне зямель радзімічаў, якое і адбылося ў выніку паспяховага паходу ваяводы Волчага Хваста ў 984 г. Паводле археалагічных даследаванняў А.А. Макушнікава, матэрыялы Мохаві сведчаць аб прысутнасці ў ім воінаў-крывічоў і іншых вынаходнікаў з паўночных абласцей Русі. На думку даследчыка, менавіта прышлыя ваенныя кантынгенты не звязаныя з мясцовым этнічным асяроддзем (асабліва з дрыгавіцкай і радзіміцкай арыстакратыяй) і ў сілу абставінаў інкарпараваныя ў яе, выступалі адным з інструментаў падпарадкавання Кіеву абарыгеннага насельніцтва [25, с. 88]. Варта адзначыць, што воіны паўночных абласцей Русі (скандынавы, славяне, балты, фіна-ўгры) сталі асновай для засваення і падпарадкавання суседніх тэрыторый у Бранскім Падзясненні [25, с. 16–22].

Умацаванне Мохавіскага пасялення ў апошняй трэці X ст. можна звязаць з замацаваннем абароназдольнасці паўднёвых межаў Кіеўскай дзяржавы ад печанегаў і іншых стэпавых народаў. Як адзначае А.А. Макушнікаў, “ва ўмовах печанежскай пагрозы для Русі патрабавалася пастаяннае падтрыманне абароназдольнасці нават на ўдаленых ад паўднёвага рубяжа градаў і ваенных лагераў. Да ліку апошніх можна аднесці і Мохавіскае паселішча, якое “запірала” Гомельскае Падняпроўе з поўдня” [25, с. 89].

У гэтым выпадку паказальна грандыёзныя будаўнічыя мерапрыемствы Уладзіміра Святаславіча ў канцы X ст. на паўднёварускіх межах, і ўтварэнне ім агульнаруускай паўднёвай абарончай лініі. У сітуацыі печанежскага націску канца X ст. Уладзімір Святаславіч у 988 г. перасяліў у зону будаўніцтва новых

пасяленняў прадстаўнікоў крывічоў, славен, вяцічаў, чудзі. Як паведамляе АМЧ: “*И нача (Уладзімір – Ю.К.) ставити города по Десне, и по Востри, и по Трубежсеви, и по Стуле, и по Стугне. И поча нарубати муже лучшие от словен и от кривичь, и от чуди, и от вятичь, и от них насели грады; бе бо рать от печенег*” [14, с. 83].

Паказальна, што менавіта Уладзімір Святаславіч пачаў называць межавыя паўднёварускія гарады сваім імем. Так, адміністрацыйна-палітычным цэнтрам Валыні ён зрабіў пабудаваны ім горад Уладзімір. На тэрыторыі сучаснай Галіцыі ён пабудаваў горад Васільеў, названы так у гонар хрысціянскага імя кіеўскага князя. Горад-крэпасць з такім жа імем быў пабудаваны на пагранічнай з печанежскай тэрыторыяй р. Стугне. Так, новыя ўмацаваныя гарады, у асноўным пабудаваныя на перыфірыі старажытнарускіх зямель, названыя язычніцкімі і хрысціянскімі імёнамі Уладзіміра Святаславіча, маркіравалі яго ўладанні на паўднёвым захадзе і поўдні Кіеўскай дзяржавы, дзе ваенна-палітычная сітуацыя ў час яго княжэння стабілізавалася і можна было больш-менш дакладна вызначыць дзяржаўныя межы [45, с. 306].

Падобныя мерапрыемствы па канчатковаму падпарадкаванню і інкарпарацыі аддаленых ад Кіева тэрыторый ажыццяўляліся пры сыне Уладзіміра Яраславе (першая палова XI ст.). Так, канчатковая экспансія на паўночна-ўсходнія межы фіна-ўгорскіх тэрыторый, з’явілася вынікам утварэння Яраслаўля (у перыяд Растоўскага княжэння Яраслава з 988 па 1010 г.) [46, с. 63]. У землях чудзі Яраславам быў заснаваны горад Юр’еў (1030 г.) [14, с. 105].

Пабудова новых гарадоў на перыферыі княстваў, з аднаго боку, з’ўляецца праявай каланізацыйных працэсаў, якія ў параўнанні з племянным перыядам адбываюцца на якасна новым, дзяржаўным узроўні, з другога боку, як вызначэнне базавых фарпостаў, якія маркіруюць межы дзяржавы, добра бачна на прыкладзе дзейнасці полацкіх князёў канца X – пачатку XII стст. У дадзеных працэсах полацкія князі відавочна выступалі паўнаўладнымі сюзерэнамі дзяржаўнага ўтварэння (Полацкай зямлі), і ў аснове каланізацыйных працэсаў было эканамічнае развіццё рэгіёна, якое вяло да росту насельніцтва і, як вынік, засваення новых тэрыторый. Як адзначае Я.У. Новікаў: “У адрозненні ад непрадказальных палітычных зменаў эпохі перасялення народаў, ціск эканамічных патрэбаў рабіў плынь каланізацыі (XI ст. – Ю.К.) больш пастаяннай і магутнай” [7, с. 27].

Адным з самых старажытных полацкіх гарадоў быў Заслаўе – першапачаткова неўмацаванае паселішча, заснаванае на мяжы з Літвой у сярэдзіне X ст. Недалёка ад яго ў канцы X ст. узнік горад-крэпасць Ізяслаўль, пабудаваны Уладзімірам у гонар полацкага князя Ізяслава Уладзіміравіча [14, с. 78]. Пасля адасаблення Полацкай зямлі ад Кіева (пачатак XI ст.) Заслаўе перайшоў ў спадчыну полацкім князям і зноў пачаў адыгрываць ролю памежнага ўмацаванага фарпосту на мяжы з балтамі [47, с. 106–110].

У час кіравання Полацкай зямлёй Брачыслава Ізяславіча (1003–1044 гг.) адбываецца актыўная каланізацыя балцкіх зямель у паўднёвым і паўночна-заходнім накірунку. У першай палове XI ст. палачане пераймаюць у Кіева ўладу над Менскам і будуць Лагжаск (Лагойск) [48, с. 218]. У гады княжэння Брачыслава на крайнім захадзе полацкіх уладанняў, на тэрыторыі балцкай зямлі Нальшаны, на месцы спаленага ў сярэдзіне XI ст. балцкага паселішча быў пабудаваны Браслаў [48, с. 218–220]. Назва новага ўмацаванага пункту празрыста суадносіцца з імем полацкага князя Брачыслава. Па звестках В.М. Тацішчава, у 1102 г. Барыс Усяславіч, які заняў полацкі пасад пасля смерці Усяслава Брачыславіча, перамог яцвягаў і пабудаваў горад Барысаў, назваўшы яго сваім імем, які магчыма быў такасама заселены палоннымі яцвягамі [49, с. 123].

Паводле ўскосных археалагічных матэрыялаў можна меркаваць, што ў XI ст. недалёка ад Браслава ўзнікла пасяленне Маскавічы, дзе былі выяўлены сцены з тоўстых гарызантальна пакладзеных бярвён XI–XII стст. [50, с. 62]. У сувязі з тым, што паселішча ў XI–XIII стст. выконвала ролю парубежнага пункту на мяжы з балцкай тэрыторыяй, яго насельніцтва ўяўляла этнічны кангламерат. Сярод знаходак, якія суадносяцца з усходнеславянскім, фіна-ўгорскім, прыбалтыйскім насельніцтвам, асбліва вылучаецца скандынаўскі этнічны кампанент. Аб прысутнасці ў Маскавічах скандынаваў сведчаць раўнаплечная фібула, падвеска-ланцугатрымальнік, падвеска ў выглядзе вадаплаваючай птушкі, а таксама косткі жывёл з нанесенымі на іх рунічнымі надпісамі [51, с. 16]. Скандынаўскія знаходкі, якія датуюцца XII ст., у прыватнасці косткі з выявамі рун, якія шмат у чым адрозніваюцца ад класічнага скандынаўскага рунічнага пісьма, сведчаць аб тым, што руны былі нанесены нашчадкамі скандынаваў, якія нарадзіліся на Полацкай зямлі [52, с. 47]. На аснове дадзеных вынікаў можна зрабіць выснову аб пражыванні на тэрыторыі Маскавіч XII–XIII стст. нашчадкаў скандынаваў, якія засялілі дадзеную крэпасць раней.

Калі ўлічваць, што паселішча было заснавана ў XI ст., і значная яго частка складалася з прадстаўнікоў розных этнічных груп (сярод якіх вылучаюцца скандынаўскія ваяры), можна меркаваць, што адзін з полацкіх князёў XI ст. (Брачыслаў або Усяслаў) ажыццяўляў дзеянні, падобныя на тыя, якія былі праведзены ў 980 г. Уладзімірам Святаславічам. Нарманы, якія спачатку выкарыстоўваліся ў якасці наёмнага войска, пасля дасягнення палітычных мэт Уладзіміра былі накіраваны ў асобныя гарады (хутчэй за ўсё на перыфірыю): “*и избра (Уладзімір – Ю.К.) от нихъ (вараг – Ю.К.) мужи добры и смыслены,*

и раздавая имъ грады... ” [14, с. 56]. У канцы Х ст. Уладзімірам былі заснаваны парубежныя ўмацаваныя пункты, заселеныя прадстаўнікамі розных этнічных груп (славенамі, вяцічамі, крывічамі, чуддзю і г.д.). Згодна з летапісам, у невядомыя гарады, у якасці захавання бяспекі ў Кіеве, былі накіраваны ваяўнічыя варагі.

Падобныя дзеянні маглі ажыццяўляцца таксама і Брачыславам Ізяславічам, які пасля заснавання Браслава працягваў каланізацыю балцкіх тэрыторый, рухаючыся на поўнач (што і стала вынікам заснавання ўмацаванага паселішча каля Маскавіч). Пра тое, што Брачыслаў карыстаўся падтрымкай скандынаўскіх наймітаў сведчыць ісландская сага “Пасма аб Эймундзе” [53].

Канчатковаму афармленню дзяржаўных арганізацый на землях Усходняй Еўропы спрыяла прыняцце і распаўсюджванне хрысціянства. На землях Старажытнай Русі хрысціянства ў якасці афіцыйнай рэлігіі было прынята Уладзімірам Святаславічам напрыканцы Х ст. (па АМЧ 988 г.) [14, с. 67]. З канца Х ст. распаўсюджванне хрысціянства на падуладных тэрыторыях ажыццяўляецца пры актыўнай падтрымцы і з удзелам княжацкай улады (найбольш актыўна з пачатку XI ст.).

У адрозненні ад ранейшых спроб цэнтралізацыі стракатых усходнеславянскіх, балцкіх, фіна-ўгорскіх племянных тэрыторый у адзіны дзяржаўны арганізм з дапамогай усталявання ў Кіеве агульнага язычніцкага пантэону (980 г.), хрысціянская монатэістычная рэлігія стварае якасна новы падмурак для канчатковага дзяржаваўтварэння, легітымізацыі і сакралізацыі вярхоўнай улады. У адрозненні ад політэістычнага язычніцтва хрысціянская вера ў адзінага Бога адпавядала адзінаўладдзю князя ў дзяржаве, г.зн. духоўна асвятляла гэтую ўладу. У сваю чаргу хрысціянскае духавенства, якое змяніла сабой ранейшы інстытут жрэчства, падтрымлівала княжацкую ўладу і было яе апорай. Варта прыгадаць пасланне апостала Паўла да рымлян, дзе фактычна абвясчаецца багаабранасць княжацкай улады: “*Усякая душа няхай скараецца вышэйшым уладам, бо няма ўлады не ад Бога; а ўлады, ад Бога ўстаноўлены. Таму той, хто супрацівіцца ўладзе, супрацівіцца Божаму усталяванню*” (Рым., гл. 13:1). Дадзеныя ідэі актыўна былі прыняты разам з хрысціянскай рэлігіяй на Русі і актыўна распаўсюджваліся старажытнарускай інтэлектуальнай элітай – святарамі і манахамі.

Выбар Уладзіміра Святаславіча ўсходне-хрысціянскага вучэння з Візантыі ў супрацьвагу лацінскаму вучэнню Рыма абумоўлены не толькі шматлікімі ваеннымі, гандлёвымі і дыпламатычнымі стасункамі Русі і Канстанцінопаля IX–X стст. [54, с. 141]. Нам бачыцца, што адна з галоўных прычын выбару ўсходняга хрысціянства была абумоўлена характарам свецкай (княжацкай) улады і той роллю, якую адыгрывала ў дзяржаўных справах духавенства.

У адрозненні ад каталіцтва, праваслаўная царква стварала магчымасці для ажыццяўлення вярхоўнай свецкай улады без альтэрнатыўных імкненняў да ўлады духавенства. Як адзначаў дарэвалюцыйны гісторык царквы Я.Е. Галубінскі: “Улада грамадзянская вымушана матэрыяльна падтрымліваць і знешнім чынам ахоўваць уладу царкоўную. З іншага боку, гэтая апошняя павінна ўяўляць сабой маральны пачатак, які б маральным чынам дабраторна ўплываў на грамадскую ўладу” [55, с. 547]. У гэтым сэнсе свецкая ўлада з’яўлялася вызначальнай, г.зн. князі ў парушэнне кананічных правіл па сваёй волі абіралі епіскапаў, маглі пазбавіць пасады епіскапа насуперак царкоўнаму суду і г.д. [55, с. 552–554].

У якасці матэрыяльнай падтрымкі князь вылучаў са сваіх даходаў дзесятую частку на ўтрыманне царкоўнай арганізацыі [14, с. 69]. Пры гэтым паказальна, што т.зв. дзесяціна шырока выкарыстоўвалася ў Заходняй Еўропе [56, с. 178]. У Візантыі дадзена традыцыя не атрымала распаўсюджвання. Такім чынам, паводле дзеянняў Уладзіміра царква павінна была стаць першым саюзнікам княжацкай ўлады, якая залежала ад яго матэрыяльна і палітычна. Прымаючы і распаўсюджваючы праваслаўе, Уладзімір Святаславіч надае царкве ідэялагічны падмурак, які б дазваляў яму аб’яднаць разрозненыя племянныя ўтварэнні ў Кіеўскую дзяржаву пад главенствам аднаго Бога і аднаго ўладара, як яго прамога намесніка [45, с. 281].

Выбар візантыйскага хрысціянскага ўзору паўплываў таксама на перанясенне пэўных візантыйскіх ідэяна-палітычных канструкцый на старажытнарускую глебу. Ужо сама падзея жаніцбы Уладзіміра на візантыйскай прынцесе Анне, сястры імператараў Васілія II і Канстанціна VIII, у вачах летапісца, а магчыма і самога Уладзіміра, надавала кіеўскаму князю статус датычнасці і роўнасці з хрысціянскімі імператарамі.

Паказальна ў гэтым сэнсе летапісная легенда аб паходзе, які здзейсніў Уладзімір на візантыйскую правінцыю Херсанес (Карсунь). Для візантыйскіх імператараў роднасць з кіраўніком “варварскага народу” была зневажальнай. Пра магчымасць падобных выпадкаў сваіх нашчадкаў папярэджаў Канстанцін VII Парфірародны: “*Калі народ які-небудзь з гэтых няслушных і бязбожных паўночных плямёнаў папросіць аб сваяцтве праз шлюб з васілеўсам рамяў, г.зн. альбо дачку яго атрымаць у жонкі, альбо выдаць сваю дачку, васілеўсу ў жонкі або сыну васілеўса, павінна табе адхіліць і гэтак іх неразумнае патрабаванне...*” [57, с. 59].

Паходам на Херсанес Уладзімір вымусіў візантыйскіх імператараў выдаць за яго Анну. Атрымаўшы яе ў якасці жонкі, Уладзімір пэўным чынам прынізіў імператараў-суправіцеляў: ён перадаў ім у якасці вясельнага вена гэты захоплены горад, які належаў імператарам па праву [45, с. 278]. Корсунская

легенда аб узяцці Херсанеса магла быць выкарыстана ў якасці адной з першых спроб ідэялагічнага абгрунтавання роўнасці і пераемнасці ўлады кіеўскіх князёў у візантыйскіх імператараў, што знайшло сваё адлюстраванне ў ідэялагічнай канструкцыі “Кіеў – другі Канстанцінопаль”, або “Кіеў – другі Іерусалім” [58, с. 355–366].

Пасля прыняцця хрысціянства Старажытная Русь уваходзіць у агульнаеўрапейскую цівілізацыйную прастору. У адрозненні ад ранейшых часоў яна гэта робіць не з дапамогай кантроля над функцыянаваннем гандлёвых артэрый альбо ваенных паходаў. Адзін з галоўных фактараў наладжвання міждзяржаўных кантактаў, палітычных і гандлёвых саюзаў – міждынастычныя шлюбы. Вельмі важна, што для дзяржаў Усходняй Еўропы дадзеныя шлюбы магчымы толькі пасля прыняцця хрысціянства ў якасці афіцыйнай рэлігіі, на што таксама звяртаў увагу Канстанцін Парфірародны: “ніколі васілеўс рамеёў не павінен парадніцца праз шлюб з народамі, які прытрымліваецца чужых звычаяў, у параўнанні з рамейскім устанавленнем, **асабліва з іншавернымі і неахрышчанымі, хіба што з аднымі франкамі**” [57, с. 61]. Міждзяржаўныя шлюбы ў дадзеным выпадку давалі магчымасць князям заключаць саюзы і дамовы з уладарамі іншых хрысціянскіх краін. Русь дамангольскага часу, дзякуючы гэтым дынастычным сувязям, уступіла ў агульнаеўрапейскую хрысціянскую цывілізацыйна-культурную супольнасць як паўнавартасная дзяржава.

З прыняццем хрысціянства ў старажытнарускіх князёў з’яўляюцца новыя магчымасці для рэпрэзінтацыі ўласнай улады. Чаканка манет з’яўляецца адной з форм пазіцыянавання ўзроўня вялікакняжацкай улады з некаторай апорай на візантыйскія хрысціянскія ўзоры. Аналізуючы ідэялагічную пераемнасць ўлады кіеўскага князя Уладзіміра ад візантыйскіх імператараў, варта адзначыць, што на першым этапе пасля прыняцця хрысціянства златнікі і сярэбранікі Уладзіміра капіруюць соліды візантыйскіх імператараў Васілія II і Канстанціна VIII (976–1025). Таксама ўзорам для пераймання маглі служыць візантыйскія імператарскія пячаткі X ст. [24, с. 413].

Чаканка манет па ініцыятыве Уладзіміра Святаславіча (канец X ст. – 1015), Святаполка Яраполчыча (1015–1016; 1018–1019) і Яраслава Уладзіміравіча (1019–1054 гг.) працягвалася не больш за 30 гадоў, а выпускі манет былі нязначныя. Але найважнейшым у чаканцы манет кіеўскіх князёў было не эканамічнае, а ідэялагічнае значэнне. Сам факт чаканкі першых старажытнарускіх залатых і сярэбраных манет адлюстравваў два асноўныя этапы ў гісторыі Усходняй Еўропы: утварэнне Старажытнаруускай дзяржавы з цэнтрам у Кіеве, і прыняцце хрысціянскай рэлігіі ў якасці дзяржаўнай [24, с. 403]. Чаканка манет па ініцыятыве княжацкай улады, як адзін з галоўных фактараў рэпрэзінтацыі і легітымізацыі ўлады, быў магчымы толькі пасля прыняцця хрысціянства і канчатковага афармлення дзяржаўнасці.

У кантэксце гісторыка-параўнальнага аналізу дзяржаватворчых працэсаў на тэрыторыі Скандынавіі і Старажытнай Русі варта адзначыць, што ў скандынаўскім, як і ў старажытнарускім грамадстве, на мяжы X–XI стст. адной з асноўных прыкмет і сродкаў умацавання ўлады, а таксама аўтарытэта адзінага ўладара, было выкарыстанне манетнай чаканкі. Сярод першых каралей трох скандынаўскіх дзяржаў, якія чаканілі ўласную манету, былі хрысціцелі сваіх дзяржаў: Олаф Тругвасан, Харальд Сінізубы і Олаф Шведскі [59, с. 548].

У гістарычнай навуцы выказваюцца думкі аб адным з першых пранікненняў хрысціянскага вучэння на Полаччыну ў канцы X ст. праз скандынаўскага месіянера Торвальда Кондрансана, аб чым паведамляецца ў ісландскай “Сазе аб хрышчэнні”. У творы паведамляецца, што Торвальд памёр на Русі недалёка ад Полацка (Палтэск’і) і пахаваны ў адной гары ў царкве Іаана Хрысціцеля, і жыхары Полацка называюць яго святым [60]. Пытанне пра распаўсюджванне хрысціянства на Полацкай зямлі Торвальдам застаецца да канца не вырашаным, паколькі не знойдзена яго пахаванне. Але магчыма меркаваць пра месіянерскую дзейнасць Торвальда і пабудову ім аднаго з першых хрысціянскіх храмаў, дзе ён і быў пахаваны. Але пры гэтым дакладна вядома, што найбольш актыўнае распаўсюджванне хрысціянства і хрысціянізацыя насельніцтва былі звязаны з вярхоўнай княжацкай уладай.

Паводле АМЧ на беларускія землі хрысціянства прыйшло з Кіева. Актыўнае распаўсюджванне новай веры большасць беларускіх гісторыкаў звязвае з княжэннем у Полацку Ізяслава Уладзіміравіча (канец X – 1001). Дададзеныя князю характарыстыка ў Ніканаўскім летапісе гаворыць аб Ізяславе як добрасумленным хрысціяніне [61, с. 68]. Паводле паведамленняў Цвярскога летапісу, старэйшым полацкім храмам была царква св. Багародзіцы, якая ўзгадваецца пад 1001 г., а ў АМЧ пад 1007 г. у сувязі з пераносам рэшткаў полацкіх князёў Ізяслава і яго сына Усяслава [62, с. 118]. Можна гепатэтычна меркаваць, што дадзеныя царква была пабудавана яшчэ пры жыцці Ізяслава, і, такім чынам, была старэйшым хрысціянскім храмам у Полацку [63, с. 39]. Пры гэтым варта адзначыць, што першай кіеўскай мураванай царквой, пабудаванай у першыя гады пасля прыняцця хрысціянства, таксама стала царква св. Багародзіцы. Яна была закладзена ў 989–991 гг. і асвечана ўжо ў 992 г. [64, с. 7]. Магчыма полацкі князь Ізяслаў, з’яўляючыся фактычна намеснікам князя Уладзіміра (пасля 988 г.) і правадніком яго палітыкі, абапіраецца на ўзоры, якія выкарыстоўвае яго бацька, кіеўскі князь Уладзімір.

Як адзначае М.Б. Свядлоў, кіеўская царква св. Багародзіцы была пабудавана па ўзору царквы св. Апосталаў (усыпальніцы Канстанціна Вялікага) і царквы св. Багародзіцы ў Вялікім палацы Канстанцінопаля [45, с. 287]. Канстанцінопальская царква была пабудавана Васіліем Макіданяніным, заснавателем дынастыі, да якой належала жонка Уладзіміра Анна і яе браты імператары Васілій II і Канстанцін VIII. Такім чынам, кіеўская царква св. Багародзіцы, пабудаваная Уладзімірам Святаславічам, як і жаніцьба князя на візантыйскай прынцэсе, злучала Уладзіміра з дынастычнай і царкоўнай традыцыяй Візантыі. У сваю чаргу пабудова ў Полацку Ізяславам Уладзіміравічам царквы св. Багародзіцы пэўным чынам пераймала кіеўскі ўзор, а праз яго Полацк далучаўся і да візантыйскай царкоўна-культурнай і цывілізацыйнай спадчыны.

Пасля прыняцця хрысціянства кіеўскі вялікі князь Уладзімір Святаславіч уводзіць новую сістэму кіравання Старажытнарускай дзяржавы. Уладзімір пасадзіў сваіх сыноў намеснікамі ў Ноўгарадзе, Полацку, Тураве, Растове, Мураме, Драўлянскай зямле, Уладзіміры, Тмутаракані [14]. Княжэнні займалі сыны вялікага князя ў парадку старэйшынства. Па значнасці другім пасля Кіева княжэннем было Наўгародскае. Яго займаў старэйшы з братоў. Калі старэйшы з братоў паміраў, яго месца займаў наступны па старэйшынству князь. Іншыя персоўваліся па іерархічнай лесвіцы на адну прыступку ўгору. Рэформа Уладзіміра надала пэўную трываласць і цэнтралізаванасць сістэме дзяржаўнага кіравання, і паклала канец існаванню племянных княжэнняў [65, с. 505].

Трэба адзначыць, што галоўны сэнс рэформы палягаў у замене племянных князёў сынамі Уладзіміра ў падуладных гарадах і, такім чынам, замены мясцовай улады прадстаўнікамі роду Рурыкавічаў. У Полацку Уладзімір пасадзіў аднаго са сваіх старэйшых сыноў Ізяслава. Знакаміты беларускі археолаг Э.М. Загарульскі мае рацыю калі сцвярджае, што наданне Полацка Ізяславу Уладзіміравічу было абумоўлена некалькімі абставінамі. Па-першае, тым стратэгічным значэннем, якое мела Полаччына: праз Полацкую зямлю па Дзвіне праходзіў адзін з галоўных гандлёвых шляхоў “з вараг у грэкі”. Па-другое, полацкім княствам калісьці кіраваў дзед Ізяслава Рагвалод. Дадзеныя абставіны пазней ператварыліся ў звычай – накіроўваць князёў у тыя вобласці, якія раней кіраваліся бацькамі гэтых князёў, і з цягам часу набылі статус “радавых вотчын” пэўнай княжацкай лініі [66, с. 92]. Варта таксама дадаць, што ў пасаджэнні Ізяслава Уладзіміравіча ў Полацку значную ролю адыграла мясцовая арыстакратыя (баярства), якое было зацікаўлена, каб княжацкую лінію працягваў спадчыннік Рагвалода. Праўленне Ізяслава (канец X – 1001) характарызуецца яго падпарадкаваннем кіеўскаму князю Уладзіміру, і звязваць з гэтым князем адраджэнне полацкай дзяржаўнасці на наш погляд немагчыма.

Пры наданні княжацкіх сталоў сынам Уладзіміра паказальным з’яўляецца размеркаванне гарадоў паводле іх старэйшынства. Старэйшы сын Вышаслаў быў накіраваны ў Ноўгарад, Ізяслаў – у Полацк, Святаполк – у Тураў, Яраслаў – у Растоў. Пасля смерці Вышаслава Уладзімір перамясціў у Ноўгарад Яраслава, Барыс атрымаў Растоў, Глеб – Мурам, а Святаслаў быў пасаджаны ў “Драўлянскай зямлі” [14, с. 85].

Зыходзячы з таго, у якім парадку сыны вялікага князя займалі свае сталы, можна меркаваць аб значнасці тых ці іншых княжэнняў [66, с. 91]. Паводле паведамлення Полацк займаў другое месца, а Тураў трэцяе. Значнасць Турава як горада, які праз водную сістэму Прыпяці злучаў Кіеўскую дзяржаву з краінамі Цэнтральнай і Заходняй Еўропы, і даволі вялікі ўплыў мясцовай арыстакратыі, увасобілася ў спробах сепаратызму і аддзялення гэтага рэгіёна ўжо пры Святаполку. Аб значнай апазіцыйнасці мясцовай палітычнай эліты можа ўскосна сведчыць паданне аб гвалтоўным распаўсюджанні ў гэтым горадзе хрысціянства [67, с. 480], што гаворыць аб непрыяцці мясцовым насельніцтвам палітыкі Уладзіміра. Гвалтоўнае насажэнне хрысціянства, падаўленне сепаратыскай памкненняў Святаполка, прадвызначыла кантроль з боку кіеўскіх князёў, і больш чым на паўтары стагоддзі абумовіла поўную падпарадкаванасць гэтага рэгіёна Кіеву.

**Заклучэнне.** Канец X – пачатак XI ст. характарызуецца новым крокам у эвалюцыі вярхоўнай улады. У параўнанні з ранейшым перыядам, IX – першай паловы X стст., адбываецца канчатковае замацаванне князёў за сваімі падуладнымі тэрыторыямі. У межах Старажытнай Русі манапольнае права на ўладу канчаткова захоўваецца за прадстаўнікамі роду Рурыкавічаў. Канец X – пачатак XI ст. характарызуецца станаўленнем полацкай княжацкай дынастыі і набыццём самастойнасці Полацкай зямлі.

Пра канчатковае фарміраванне дзяржаўных утварэнняў на землях Усходняй Еўропы сведчыць пабудова новых гарадоў і ўзбудаванне старых протагарадскіх племянных цэнтраў. Менавіта гарады XI ст. становяцца асяродкам і засяроджваннем вярхоўнай княжацкай улады, якая карыстаецца падтрымкай гарадскіх палітычных эліт і шырокіх колаў грамадства. Адбываецца канчатковая славянiзацыя Рурыкавічаў, што спрыяла ўваходжанню іх у мясцовае грамадства. За князем замацоўваецца статус вярхоўнага ўладара сваёй зямлі, гаранта абароны княства ад знешняй бяспекі і ахоўніка ўнутранага міру.

З развіццём княжацкай улады адбываецца ўдасканалванне яе функцый, паступовае афармленне княжацкага апарату кіравання. Важнай з’явай у палітыцы кіеўскага князя Уладзіміра з’яўляецца пабудова парубежных гарадоў-крэпасцей, якія з’яўляюцца разнаэтнічным насельніцтвам з іншых рэгіёнаў Усходняй Еўропы. Пачынаючы з Уладзіміра, старажытнарускія князі выкарыстоўваюць скандынаваў

ужо не ў якасці пастаянных дружин, а галоўным чынам як наёмнае войска. Паказальнай у гэтым выпадку з'яўляецца адпраўка скандынаваў на перыферыю, магчыма ў якасці княжацкіх намеснікаў і праваднікоў княжацкага кіраўніцтва. Дакладна вядома, што першым князем, які гэта зрабіў, быў Уладзімір Святаславіч. Можна меркаваць, што падобная практыка выкарыстоўвалася полацкімі князямі XI ст. пры засваенні і дзяржаўнай каланізацыі балцкіх зямель.

Адной з важнейшых падзей у гісторыі старажытнарускіх зямель стала афіцыйнае прыняцце і распаўсюджванне хрысціянства. З распаўсюджваннем монатэістычнай хрысціянскай рэлігіі адбываецца канчатковая лігітывізацыя княжацкай улады ў падуладным грамадстве. З прыняццем хрысціянства княжацкая ўлада пераходзіць на якасна новы ўзровень. Умацаванню дзяржаўнасці і міждзяржаўным кантактам спрыяе ўсталяванне дынастычных шлюбаў рускіх князёў з іншымі ўладарамі хрысціянскіх краін. Кіеўскае княства і Полацкая зямля пасля афіцыйнай хрысціянізацыі актыўна пераймаюць візантыйскія культурныя і ідэйна-палітычныя ўзоры, што дазваляе маладым усходнееўрапейскім княствам на чале з уласнымі княжацкімі дынастыямі будаваць уласныя формы і рэпрэзентацыі ўлады.

Такім чынам, на мяжы X і XI стст. на тэрыторыі Усходняй Еўропы фарміруецца дзяржава з цэнтрам у Кіеве. Правячая роля ў дадзенай дзяржаве замацоўваецца за дынастыяй Рурыкавічаў. Адначасова адбываецца афармленне дынастыі Рагвалодавічаў у Полацкай зямлі, што з'яўляецца асноўным маркерам вылучэння гэтага княства. На тэрыторыях утвораных дзяржаў-княстваў паступова сціраюцца былыя этнічныя межы, а самі дзяржаўныя ўтварэнні на чале з вярхоўнай княжацкай уладай выступаюць у ролі своеасабогага “плывільнага катла”, фарміруючы адзіную сацыяльна-палітычную, эканамічную і культурную прастору пад кіраўніцтвам уласных дынастыяў. Ідэалагічнай асновай дзяржаўных аб'яднанняў становіцца хрысціянская царква.

#### ЛІТАРАТУРА

1. Темушев, С. Н. Начало Руси: генезис государственности в источниках и исторической традиции : пособие для студентов ист. фак. спец. 1-21 03 01 «История (по направлениям)» / С. Н. Темушев. – Минск : БГУ, 2008. – 159 с.
2. Темушев, С. Н. Роль правящих династий в развитии ранних славянских государств / С.Н. Темушев // Ранние государства Европы и Азии: проблемы политогенеза : XXIII чтения памяти члена-корреспондента АН СССР Владимира Терентьевича Пашуто, Москва, 19–21 апреля 2011 г. / Ин- всеобщей истории РАН. – М., 2011. – С. 278–282.
3. Юхо, Я. А. Гісторыя дзяржавы і права Беларусі : вучэб. дапаможнік : у 2 ч. / Я. А. Юхо. – Мінск : РІВШ БДУ, 2000. – Ч. 1. – 352 с.
4. Штыхаў, Г. В. Старажытныя дзяржавы на тэрыторыі Беларусі : дадатак да часопіса “Права і эканоміка” / Г. В. Штыхаў. – Мінск, 1999. – 76 с. – (Серыя “Гісторыя Бацькаўшчыны”).
5. Толочко, О. П. Русь: Держава і образ державы / О.П. Толочко. – Київ : Ін-т історії НАН України, 1994. – 37 с.
6. Фроянов, И. Я. Киевская Русь: Главные черты социально-экономического строя / И. Я. Фроянов. – СПб. : Изд-во С-Петербургского университета, 1999. – 372 с.
7. Новікаў, Я. У. Ваенная гісторыя беларускіх земляў (да канца XII ст.). / Я. Новікаў. – Мінск : Логвінаў, 2008. – Т. 2. – 300 с.
8. Ślupcki, L. From Tribal Structures To early states in medieval Europe and what caused the change – criminal background? / Leszek Ślupcki // Древняя Русь и средневековая Европа: возникновение государств : материалы междунар. Конф., Москва, 2012 г. / Ин-т всеобщей истории РАН. – М., 2012. – С. 248–250.
9. Ловмянський, Х. Русь и норманны / Х. Ловмянський ; пер. с пол. ; общ. ред.: В. Т. Пашуто [и др.]. – М. : Прогресс, 1985. – 304 с.
10. Сергеевич В. И. Лекции и исследования по древней истории русского права / В. И. Сергеевич. – 2-е изд., доп. – СПб. : Типография М. М. Стасюкевича, 1899. – VI. – 480 с.
11. Новгородская первая летопись старшего и младшего изводов. – М. : Изд-во Академии наук СССР, 1950. – 576 с.
12. Кежа, Ю. М. Да пытання аб станаўленні ўлады Рагвалодавічаў у Полацку / Ю. М. Кежа // Беларускае Падзвінне: вопыт, метадыка і вынікі палявых і міждысцыплінарных даследаванняў : зб. навук. арт. II міжнар. навук. канф., Полацк, 17–18 красав. 2014 г. : у 2 ч. / Полацкі дзярж. ун-т ; пад агульн. рэд. Д.У. Дука, У.А. Лобача, С.А. Шыдлоўскага. – Наваполацк : ПДУ, 2014. – Ч. 2. – С. 92–100.
13. Дук, Д. В. Новые археологические исследования на территории Запаолоцкого посада древнего Полоцка / Д. В. Дук, А. Л. Коц // Stratum. – 2013. – № 5. – С. 83–90.
14. Полное собрание русских летописей. – Ленинград : Изд-во Академии наук СССР, 1926–1928. – Т. 1 Лаврентьевская летопись. – 379 с.
15. Мельникова, Е. А. Скандинавы в процессах образования Древнерусского государства / Е. А. Мельникова // Древняя Русь и Скандинавия : избр. труды. – М. : Русский Фонд Содействию образования и Науке, 2011. – С. 49–72.
16. Мельникова, Е. А. Происхождение правящей династии в раннесредневековой историографии. Легитимизация иноэтнической знати / Е. А. Мельникова // Древняя Русь и Скандинавия : избр. труды. – М. : Русский Фонд Содействию образования и Науке, 2011. – С. 109–113.
17. Слово о Законе и Благодати митрополита Илариона [Электронны рэсурс]. – Рэжым доступу: <http://www.pushkinskiydom.ru/Default.aspx?tabid=4868> . Дата доступу: 15.12.2013.

18. Сказание о Борисе и Глебе [Электронны рэсурс]. – Режим доступу: <http://www.pushkinskiydom.ru/Default.aspx?tabid=4871>. Дата доступу: 07.02.2013.
19. Толочко, П. П. Древнерусский феодальный город / П. П. Толочко / АН УССР, Ин-т археологии ; отв. ред. С. А. Высоцкий. – Киев : Наук. думка, 1089. – 256 с.
20. Гісторыя Беларусі : у 6 т. / рэдкал: М. Касцюк (гал. рэд.) [і інш.]. – Мінск : Экаперспектыва, 2000. – Т. 1. Старажытная Беларусь: Ад першапачатковага засялення да сярэдзіны XIII ст. – 351 с.
21. Носов, Е. У истоках Руси и Новгорода / Е. Носов // Родина. – 2012. – № 9. – С. 40–43.
22. Каретников, А. Л. Включение племенной территории мери в состав Древнерусского государства / А. Л. Каретников // Древняя Русь и средневековая Европа: возникновение государств: материалы междуна. конф., Москва, 2012 г. / Ин-т всеобщей истории РАН. – М., 2012. – С. 81–89.
23. Еонисова Н. В. Гнёздово – раннегородской центр эпохи формирования древнерусского государства / Н. В. Еонисова, Т. А. Пушкина // Древняя Русь и средневековая Европа: возникновение государств : материалы междунар. конф., Москва, 2012 г. / Ин-т всеобщей истории РАН. – М., 2012. – С. 55–62.
24. Русь в IX–XI веках : археологическая панорама / Ин-т археологии РАН ; отв. ред. Н. А. Макаров. – М. ; Вологда : Древности Севера, 2012. – 496 с.
25. Макушников, О. А. Гомельское Поднепровье в V – середине XIII вв.: социально - экономическое и этнокультурное развитие : моногр. / О. А. Макушников. – Гомель : ГГУ им. Ф. Скорины, 2009. – 218 с.
26. Мельникова, Е. А. Возникновение древнерусского государства в североамериканской перспективе / Е. А. Мельникова // Древняя Русь и средневековая Европа: возникновение государств, материалы междунар. конф., Москва, 2012 г. / Ин-т всеобщей истории РАН. – М., 2012. – С. 156–161.
27. Мельникова Е. А. Формирование сети раннегородских центров и становление государства (Древняя Русь и Скандинавия) / Е. А. Мельникова, В. Я. Петрухин // Древняя Русь и Скандинавия : избр. труды. – М. : Русский Фонд Содействию образования и Науке, 2011. – С. 82–100.
28. Сванидзе, А. А. Средневековые города Северной Европы [Электронный ресурс] / А.А. Сванидзе. – Режим доступа: <http://norse.ulver.com/svanidze/medievaltowns.html>. – Дата доступа: 12.10. 2014.
29. Флори, Ж. Идеология меча. Предистория рыцарства / Ж. Флори ; пер. с фр. – СПб. : Евразия, 1999. – 314 с.
30. Куза, А. В. Древнерусские поселения / А. В. Куза // Древняя Русь. Город, замок, село / Археология СССР. – М. : Наука, 1985. – С. 39–135.
31. Тихомиров, М. Н. Древнерусские города / М. Н. Тихомиров. – М. : Государственное издательство политической литературы, 1956. – 478 с.
32. Янин, В. Л. Основные итоги археологического изучения Новгорода / В. Л. Янин // Труды VI Международного Конгресса славянской археологии. – М., 1997. – Т. 2 : Славянский средневековый город. – С. 6–12.
33. Алексеев, Л. В. Смоленская земля в IX–XIII вв. / Л. В. Алексеев. – М. : Наука, 1980. – 260 с.
34. Жаров, Г. В. Исследования на территории древнего Чернигова [Электронный ресурс] / Г. В. Жаров, Т. Н. Жарова. – Режим доступа: <http://archeology.narod.ru/book6.htm>. – Дата доступа: 15.10. 2014.
35. Urbańczyk, P. Trudne początki Polski / P. Urbańczyk. – Wrocław : Wydawnictwo Uniwersytetu Wrocławskiego, 2008. – 420 s.
36. Семянчук, Г. Генезіс беларускіх гарадоў у ранім сярэднявеччы (IX–XIII стст.) / Г. Семянчук // Гістарыяграфія і крыніцы па гісторыі гарадоў і працэсаў урбанізацыі ў Беларусі. – Гродна, 2009. – С. 10–23.
37. Темушев, С. Н. К вопросу об истоках политической самостоятельности Полоцкой земли в древнерусский период / С. Н. Темушев // Полацк у гісторыі і культуры Еўропы : матэрыялы міжнар. навук. канф., Полацк, 22–23 мая 2012 г. / НАН Беларусі, Ін-т гісторыі, Полацк. дзярж. ун-т ; навук. рэд., уклад. В. М. Ляўко – Мінск, 2012. – С. 39–51.
38. Дук, Д. Полоцку – 1150: истоки государственности на белорусских землях / Д. Дук // Родина. – 2012. – № 9. – С. 66–69.
39. Тимощук, Б. А. Восточные славяне: от общины к городам / Б. А. Тимощук / отв. ред. С. А. Плетнёва. – М. : Изд-во МГУ, 1995. – 261 с.
40. Дук, Д. У. Полацк і палачане (IX–XVIII стст.) / Д. У. Дук. – Наваполацк : ПДУ, 2010. – 180 с.
41. Дук, Д. У. Да вынікаў археалагічных раскопак на Запалоцкім пасадзе старажытнага Полацка ў 2004 г. / Д. У. Дук // Археалагічны зборнік / Нац. музей гісторыі і культуры Беларусі ; уклад. М. А. Плавінскі, В. М. Сідаровіч. – Мінск : Юніпак, 2006. – Вып. 1. – С. 52–57.
42. Дук, Д. Древо жизни Полоцкого городища / Д. Дук // Родина. – 2007. – № 10. – С. 37–39.
43. Фроянов, И. Я. Города – государства Древней Руси / И. Я. Фроянов, А. Ю. Дворниченко. – Л. : Издательство С-Петербургского ун-та, 1988. – 269 с.
44. Лысенко, П. Ф. Туровская земля IX–XIII вв. / П. Ф. Лысенко. – Мінск : Беларуская навука, 1999. – 268 с.
45. Свердлов, М. Б. Домонгольская Русь: Князь и княжеская власть на Руси VI – первой трети XIII вв. / М. Б. Свердлов. – СПб. : Академический проект, 2003 – 736 с.
46. Мейерович, М. Г. Так начинался Ярославль / М. Г. Мейерович. – Ярославль : Верхне-Волжское книжное издательство, 1984. – 135 с.
47. Заяц, Ю. А. Заславль в эпоху феодализма / Ю. А. Заяц. – Мінск: Навука і тэхніка, 1995. – 207 с.
48. Археалогія Беларусі : у 4 т. / Я. Г. Звяруга, Т. М. Каробушкіна, П. Ф. Лысенка, Г. В. Штыхаў ; навук. рэд. П. Ф. Лысенка. – Мінск : Беларуская навука, 2000. – Т. 3. Сярэдневяковы перыяд (IX – XIII стст.). – 554 с.
49. Татищев, В. Н. История Российская / В. Н. Татищев. – М. : ЭКСМО, 2006. – 736 с.
50. Археалогія Беларусі : энцыклапедыя : у 2 т. / рэдкал: Т. У. Бялова (гал. рэд.) [і інш.]. – Мінск : Беларус. Энцыкл. імя П. Броўкі, 2011. – Т. 2. Л – Я. – 464 с.
51. Дучыц, Л. Маскавічы / Л. Дучыц // Полацкі летапісец. – 1993. – № 1(2) – С. 13–18.



52. Катлярчук, А. Шведы ў гісторыі і культуры беларусаў = Svenskar i vitrysk historia och kultur / А. Катлярчук. – 2-е выд., папраўл. і дап. – Вільня : Ін-т беларусістыкі, 2007. – 303 с.
53. Прядь об Эймунде Хрингссоне [Электронны рэсурс]. – Рэжым доступу: <http://norse.ulver.com/src/konung/eymund/ru2.html>. – Дата доступу: 15.12.2013.
54. Литаврин, Г. Г. Византия, Болгария, Древняя Русь (IX – начало XII в.) / Г. Г. Литаврин. – СПб. : Алетей, 2000. – 418 с.
55. Голубинский, Е. История русской церкви / Е. Голубинский. – изд. 2-е, испр. и доп. – М. : Университетская типография, 1901. – Т. 1. – Период первый, киевский или домонгольский. – 968 с.
56. История средних веков : учеб. пособие : в 3 ч. / В. А. Федосик [и др.] ; под ред. В. А. Федосика, И. О. Евтухова. – Минск : изд. центр БГУ, 2008. – Ч 1. Раннее средневековье. – 255 с.
57. Канстанцін Баграянародный Об управлении империей [Электронны рэсурс]. – Рэжым доступу: [http://www.vostlit.info/Texts/rus11/Konst\\_Bagr\\_2/index.phtml?id](http://www.vostlit.info/Texts/rus11/Konst_Bagr_2/index.phtml?id). – Дата доступу: 13.10.2013.
58. Данилевский И. Н. Древняя Русь глазами современников и потомков (IX–XII стст.) / И. Н. Данилевский. – М. : Аспект пресс, 1998. – 205 с.
59. Сванидзе, А. А. Викинги – люди саги: жизнь и нравы / А. А. Сванидзе. – М. : Новое литературное обозрение, 2014. – 800 с.
60. Сага о крещении [Электронны рэсурс]. – Рэжым доступу: <http://norse.ulver.com/src/biskup/kristni/ru2.html>. – Дата доступу: 12.10.2014.
61. Полное собрание русских летописей. – СПб. : Типография И.Н. Скороходова, 1904. – Т. 13 Летописный сборник именуемый Патриаршей или Никоновской летописью. – 308 с.
62. Приселков, М. Д. Троицкая летопись. Реконструкция текста / М. Д. Приселков. – М. : изд-во АН СССР, 1950. – 518 с.
63. Дук, Д. У. Гісторыя Полацка : па матэрыялах археалагічных даследаванняў : вучэб.-метад. комплекс для студ. спец. 1-21 03 01-01 01, 1-02 01 02-04 / Д. У. Дук. – Наваполацк : ПДУ, 2006. – 112 с.
64. Раппопорт, П. А. Русская архитектура X–XIII вв. Каталог памятников. Археология СССР. Свод археологических источников / П.А. Раппопорт. – Л. : Наука, 1982. – Вып. Е 1–47. – 136 с.
65. Фроянов, И. Я. Начала русской истории / И. Я. Фроянов. – М. : изд. дом “Парад”, 2001. – 975 с.
66. Загорульский, Э. М. Белая Русь с середины I тысячелетия до середины XIII века / Э. М. Загорульский ; вступ. ст. В. А. Тепловой. – Изд. 2-е, доп. – Минск : Четыре четверти, 2014. – 532 с.
67. Прохараў, А. Тураў / А. Прохараў, С. Санько // Беларуская міфалогія : энцыкл. слоўн. / склад. І. Клімковіч. – Мінск : Беларусь, 2011. – С. 479–481.

Паступіў 09.09.2015

## THE FORMATION OF THE EARLY MEDIEVAL STATE FORMATION ON THE LANDS OF EASTERN EUROPE (COMMON FEATURES)

J. KEZHA

*The article analyzes the main factors of statehood on the lands of Eastern Europe (the end of X - the beginning of XI c.). On the territory of states formed by former tribal boundaries disappear, as do public education led by the supreme power of the prince's act as a "melting pot", forming a single socio-political, economic, and cultural space under the rule of their own dynasties. The ideological basis of the new state formations became the Christian church.*

**Keywords:** state formation, the princely power, Christianity, cultural space.

УДК 281.2(476.7) "19/20"

**МАТЭРЫЯЛЫ ПА ГІСТОРЫІ ХРАМАЎ І МАНАСТЫРОЎ УНІЯЦКАГА ПЕРЫЯДУ  
НА СТАРОНКАХ БЕЛАРУСКІХ ЕПАРХІЯЛЬНЫХ ВЕДАМАСЦЕЙ  
ДРУГОЙ ПАЛОВЫ ХІХ – ПАЧАТКУ ХХ СТАГОДДЗЯ****В.Г. РЫМКО***(Полацкі дзяржаўны ўніверсітэт)*

*Дадзены аналіз публікацый па гісторыі храмаў і манастыроў уніяцкага перыяду (1596–1839 гг.), размешчаных на старонках Літоўскіх, Полацкіх і Гродзенскіх епархіяльных ведамасцей. Пазначаныя выданні выходзілі ў межах беларускіх праваслаўных епархій Расійскай імперыі ў другой палове ХІХ – пачатку ХХ ст. Прааналізаваны матэрыялы даследчыкаў царкоўнай гісторыі М. Малішэўскага і А. Шчарбіцкага, у якіх прадстаўлена становішча і лёс беларускіх прыходаў і манастыроў падчас афіцыйнага існавання ўніі. Паказваецца значнасць такіх крыніц па гісторыі цэркваў і манастыроў, як «візіты», якія складаліся падчас правядзення спецыяльных візітацый – перыядычных аглядаў епархій самімі епіскапамі альбо спецыяльна прызначанымі асобамі. Разгледжаны стан полацкага Барысаглебскага, віленскіх Свята-Троіцкага і Свята-Духаўскага, а таксама Супрасльскага манастыроў.*

**Ключавыя словы:** *епархіяльныя ведамасці, гісторыя храмаў і манастыроў, царкоўная гісторыя, грэка-каталіцтва, гістарычныя крыніцы.*

**Уводзіны.** На старонках Літоўскіх, Полацкіх і Гродзенскіх епархіяльных ведамасцей другой паловы ХІХ – пачатку ХХ ст. сярод іншых гісторыка-краязнаўчых, біяграфічных, афіцыйна-дакументальных матэрыялаў прадстаўлены публікацыі, прысвечаныя гісторыі асобных цэркваў, прыходаў і манастыроў ва ўніяцкі перыяд (1596–1839 гг.).

Брэсцкая царкоўная ўнія 1596 г. прыўнесла ў жыццё беларускіх храмаў і манастыроў істотныя змены, звязаныя з пераходам святароў і прыхажан з праваслаўя ў грэка-каталіцтва, са стварэннем замест праваслаўнага манаства ўніяцкага манаскага ордэна базіліян, а таксама з перадачай некалі праваслаўных прыходаў і манастырскіх уладанняў ўніятам. Гэтыя факты, а таксама абрадава-дагматычныя моманты, звязаныя з правядзеннем набажэнстваў і знешнім воблікам храмаў, выклікалі шмат супярэчнасцяў у жыцці прыходаў і манастыроў да моманту афіцыйнай ліквідацыі ўніі ў Расійскай імперыі ў 1839 г.

**Асноўная частка.** Значнымі і цікавымі крыніцамі па гісторыі ўніяцкіх храмаў і манастыроў з’яўляліся так званыя «візіты» (справаздачы, якія складаліся епіскапамі альбо візітатарамі епархій пасля агляду імі епархіяльных цэркваў, маёмасці манастыроў і г.д.). Візітацыя – (ад лацінскага *visitatio* – наведванне, агляд) арганізаваная епіскапам альбо дэканам планавая праверка падначаленых цэркваў. Адрозніваюць два віды візітацый: генеральная (епіскапская) і дэканская [1, с. 4]. Менавіта такім візітацыям і прысвечана публікацыя «Заметка о визитах, как хранилища исторических сведений и документов» у Літоўскіх епархіяльных ведамасцях за 1869 г. [2]. «Візіты», якія былі складзены падчас рэвізій храмаў спецыяльнымі візітатарамі і захоўваліся ў саміх храмах, пасля іх вывучэння і апрацоўкі «дадуду в результате красноречивые цифры: сколько было православных церквей в нашей (Літоўскай – В.Р.) епархии до введения унии, сколько сохранилось в предании урочищ. Сколько прежде было каплиц в приходе и сколько теперь придворных костелов. В какое время и от кого иезуиты, базилиане и доминиканы, кармелиты и другие получали права над сотнями унияцких церквей и как эти колляторы патроны уничтожили остатки православия, вводили латинския обряды и наконец самыя церкви превращали в костелы» [2, с. 658–659]. Адносна ж матэрыяльнага забеспячэння святарства «візіты» – мабыць ці не адзіная дакладная крыніца таго часу, якая, акрамя іншага, сведчыла пра старажынасць цэркваў, так як абавязковым было пазначаць час заснавання храма. З гэтых жа дакументаў бачна, у якіх цэрквах ва ўніяцкі перыяд захаваліся іканастасы.

Гэтай жа праблематыцы прысвечана публікацыя М. Малішэўскага [3], у якой ён вызначыў два віды царкоўных рэвізій – генеральная і прыватная. Першую праводзілі самі епіскапы і члены капітула кожныя два гады, другую – благачынныя штогод. Рэвізоры павінны былі, не абцяжарваючы святарства, «производить ревизию скоро, не требуя ни денег, ни каких-либо приношений, исключая самага неабходимаго – на содержание ревизора» [3, с. 278]. Першыя ўніяцкія епіскапы і мітрапаліты праводзілі рэвізіі дастаткова грунтоўна, так, што нават іх жыццё часта трапляла ў небяспеку. Найбольш падрабязна аўтар спыніўся на «візітах», праведзеных мітрапалітам К. Жахоўскім: «он решал на месте дела о разводах, о браках православных с унияцами и наоборот примирял и наказывал ссорящихся, рукополагал священников, перемещал священников из одного прихода в другой» [3, с. 279]. Пасля заканчэння рэвізій заўсёды праводзіліся правінцыяльныя альбо епархіяльныя саборы, якія разглядалі «візіты» і замацоўвалі вынікі працы рэвізораў.

У абавязкі візітараў уваходзіла праверка наяўнасці ў царкве ўсяго неабходнага для набажэнстваў (аблачэнні, кнігі), захавання святаром чысціні і ахайнасці ў алтары, выканання ім належна сваіх абавязкаў, а таксама наколькі часта прыхажанамі наведваецца споведзь [3, с. 279]. Магчымасці рэвізора былі значнымі і прыраўноўваліся да кансісторскага і архіпастырскага судоў [3, с. 285]. Ён на месцы разбіраў скаргі прыхажан на святара і караў святароў за спачуванне праваслаўю, так як асноўнай задачай рэвізораў заўсёды заставалася распаўсюджанне ўніяцтва і тым самым скарачэнне колькасці праваслаўных [3, с. 285].

Часта святары царкваў, якія падлягалі рэвізіі, аказвалі даволі сур'ёзны супраціў візітарам: не давалі ім ключоў ад храма, замыкалі іх у царкве, абражалі, выганялі са сваіх дамоў і гэтак далей [3, с. 292]. Такія выпадкі адбываліся часам пры непасрэдным удзеле прыхажан. Даследуючы іх прычыну, М. Малішэўскі прааналізаваў шматлікія акты рэвізій і прыйшоў да высновы, што найбольшую ролю тут адыгрывала менавіта «громада», якая магла нават прымусіць свайго святара аддаць свой прыход іншаму, калі ён больш падабаўся прыхажанам [3, с. 292].

У часы мітрапалітаў Г. Вінніцкага і Л. Кішкі рэвізіі часцей за ўсе даручаліся базіліянам. Пасля Замоўскага сабора 1720 г. для рэвізораў храмаў была складзена новая інструкцыя, якая датычылася не толькі асоб святароў, дьяканаў і самой рэвізуемай царквы, але і мошчаў, ікон, індальгенцый, усіх царкоўных таемстваў, набажэнстваў, царкоўных брацтваў і багадзельняў [3, с. 25]. Аўтар пералічыў па гадах усіх рэвізораў, якія праводзілі генеральныя візіты ў 1723–1733 гг., 1751–1797 гг. і ў 1800–1818 гг. Прыведзены таксама вытрымкі з актаў рэвізій і пастаноў паслярэвізійных саборыкаў святарства. У цэлым, рэвізіі кожнага перыяду мелі свае асаблівасці і закраналі свае праблемныя пытанні, што і адлюстравана ў сваёй публікацыі М. Малішэўскі.

У Гродзенскіх епархіяльных ведамасцях у 1904 г. быў надрукаваны артыкул святара А. Сіткевіча [4] аб мінулым Збуражскай царквы Брэсцкага павета Гродзенскай губерні на аснове вывучэння двух «візітаў» гэтай царквы за 1747 і 1802 гады, якія захаваліся ў архіве суседняй Маларыцкай царквы. Першую рэвізію праводзіў брэсцкі афіцыял А. Бянецкі, другую – генеральны візітатар Брэсцкай епархіі А. Тупальскі [4, с. 239]. У сваім нарысе аўтар распавёў пра час узнікнення царквы ў імя святога Сімяона Стоўпніка ў Збуражы, апісаў яе знешні выгляд, унутранае ўбранне і начынне, асабліва спыніўся на асобах святароў і царкоўнага прычту, а таксама пералічыў зямельныя ўладанні прыхода, апісаў сядзібу святара. Адзначалася, што ў дадзенай царкве ў пазначаныя гады было адносна няшмат каталіцкіх новаўвядзенняў, меўся іканастас і абразы ў ківотах.

Падобны артыкул праіаіерэя П. Пятроўскага [5], заснаваны на вывучэнні дакументаў, якія адносіліся да гісторыі царквы, уяўляе сабой акрамя ўсяго іншага ўспамін і апісанне асабістых уражанняў аўтара пра Хаціслаўскую царкву, размешчаную ў яго роднай вёсцы. Ён выявіў цікавыя для сябе факты, што гэтая царква да 1828 г. лічылася ў дакументах як рымска-ўніяцкая, а пасля 1828 г. была перайменавана ў грэка-ўніяцкую. Менавіта гэты год, згодна меркаванняў аўтара, пачатковы ўз'яднальным працэсе ў сваім родным прыходзе. Другой заўважанай ім асаблівасцю было папярэджанне не купляць арганы ў царквы па прыкладзе каталіцкіх касцёлаў, а вучыцца спяваць падчас набажэнстваў, прычым ён перадаў свае асабістыя ўспаміны аб адносінах простага народа да арганаў у храмах: «органы выдумалі ксендзы, чтобы не совершать богослужения; – а ленились Богу молиться» [5, с. 883]. Характэрна, што прыхаджане Хаціслаўскай і бліжэйшых царкваў вучылі царкоўныя спевы, выконваючы сваю паўсядзённую працу. Трэцяй асаблівасцю Хаціслаўскай царквы было ўсталяванне ў пазначаны час іканастаса, як адзначаў аўтар, «задолго до воссоединения с православием» [5, с. 884], а таксама ўладкаванне алтару па праваслаўных канонах. Богаслужэбныя кнігі замяняліся маскоўскімі выданнямі, захоўваліся толькі ўніяцкія Евангеллі, заставаліся і некаторыя каталіцкія элементы ў набажэнстве (чытанія імшы па буднях) і ў малітве (успамін filioque у Сімвале Веры), уніяцкіх святароў у народзе часам называлі ксяндзамі, некаторыя з іх нават пасля ўз'яднання не насілі барады і рызы, стрыглі валасы.

На прыкладзе адной Хаціслаўскай царквы можна меркаваць і пра іншыя вясковыя прыходы канца XVIII – пачатку XIX ст. на Гродзеншчыне, аднак, на наш погляд, не трэба разглядаць адну гэтую царкву ў якасці агульнапрынятай практыкі, так як у іншых храмах былі свае асаблівасці ва ўспрыняцці перадуш'яднальных рэформ 20–30-х гадоў XIX ст.

У № 34 Полацкіх епархіяльных ведамасцей за 1909 г. быў надрукаваны артыкул пра полацкі Барысаглебскі манастыр, які ў XVI ст. належыў полацкаму епіскапу Глебу Корсаку. Уладыка раздаваў манастырскія землі і маёмасць сваім сябрам і сваякам з умовай аддачы часткі прыбыткаў «чернецкому монашеству». [6]. Кароль Стэфан Баторый загадаў вярнуць маёмасць духоўным асобам «в заведывание», але накіраваць справу ў суд удалося толькі полацкаму архіепіскапу (ужо ўніяцкаму) Герману Загорскаму ў 1597 г. «за опустошение монастыря и неправильный забор имений» [6, с. 624]. Корсакі штогод абавязаліся даваць манастыру «по 30 коп грошей, 28 бочек ржи, 28 бочек яроваго хлеба на удержание духовных лиц, церковь призирать и монастырь выстроить» [6, с. 625], аднак дамовы яны не выканалі, і тады полацкі архіепіскап Ясафат Кунцэвіч выклікаў іх у суд і патрабаваў вярнуць 60 000 злотых ці хаця б

прывезці ў манастыр «1 000 бочек хлеба и 600 коп грошей» [6, с. 625]. Падчас напісання свайго артыкула аўтар кіраваўся копіяй пазоўнай заявы Я. Кунцэвіча ад 1620 г.

У № 21 Літоўскіх епархіяльных ведамасцей за 1868 г. быў надрукаваны артыкул [7], у якім паведамлялася, што ў Вільні да канца XVIII ст. існаваў жаночы праваслаўны манастыр спачатку пры Троіцкім, а потым Свята-Духаўскім мужчынскім манастыры. Адзначаныя жаночыя манастыры заўсёды былі замацаваны за больш буйнымі мужчынскімі, у сувязі з чым вельмі мала дакументаў, якія б датычыліся жаночых манастыроў, выходзіла і захавалася. Аднак і па застаўшыхся матэрыялах можна было прасачыць іх гісторыю, што аўтар і зрабіў.

Сваёй задачай А. Шчарбіцкі паставіў вызначыць недобрасумленнасць уніяцкага пісьменніка К. Нясецкага адносна наўмысна скажоных ім дадзеных пра тое, што Свята-Троіцкі жаночы манастыр заўсёды належыў базіліянкам, у той час як ён быў заснаваны ў 1520 г. ці яшчэ раней, а менавіта да прыняцця ўніі і ўтварэння ордэна базіліян [7, с. 925]. Акрамя таго, манастырам увесь час дапамагала віленскае праваслаўнае Троіцкае брацтва. Яшчэ адзін уніяцкі гісторык І. Стральбіцкі сцвярджаў, што дадзены манастыр «был забыт и оставлен вследствие отщепенства, принесеннаго из Греции, и стоял в запустении в продолжении долгого времени» [7, с. 925]. На самой жа справе, як сцвярджае аўтар, ён спусцеў толькі напачатку XVII ст., калі быў канчаткова адабраны ў праваслаўных уніяцкім імтрапалітам Іпаціем Пацеём. Праваслаўныя манахіні, аказаўшыся па-за сценамі свайго манастыра, не пакінулі Вільню, а знайшлі прыстанак пры Свята-Духавым манастыры і пачалі ўладкоўваць новы Балагавешчанскі жаночы манастыр, які «был непосредственным преемником Троицкого женского монастыря» [7, с. 928]. Аўтар апісаў манастырскую маёмасць і будынкі, а таксама пералічыў манахінь манастыра, якія паходзілі з роду Сапегаў.

Адным з асноўных цэнтраў духоўнага жыцця Вільні спачатку для праваслаўных, а потым і для ўніяцкаў стаў віленскі Свята-Троіцкі манастыр, якому прысвечана даследаванне прафесара А. У. Шчарбіцкага [8]. Аўтар прасачыў гісторыю манастыра з моманту яго заснавання, апісаў яго знешні выгляд у розныя адрэзкі часу, узгадаў пра пахаванні, размешчаныя ў склепах манастыра, не забыўся і на знакамітую тыпаграфію, і пра віленскае Свята-Троіцкае праваслаўнае брацтва. З самага пачатку ён не збіраўся ў сваёй працы казаць пра тое, як узнікла і распаўсюдзілася ўнія, але ўзяў за мэту «выяснить, какое значение имел Св.-Троицкий монастырь в деле ее распространения» [8, с. 271]. Да ўвядзення ўніі і ў пачатковы перыяд яе існавання ён «служил опорой, центром, вокруг которого группировались силы православных» [8, с. 284]. Назіраючы за гэтым, імтрапаліт І. Пацей задумаў адабраць у праваслаўных іх галоўную духоўную апору і ператварыць яе ў буйны цэнтр уніяцкага жыцця. Перш за ўсё была знішчана прывілея Свята-Троіцкага брацтва на патранат над манастыром. Братчыкі доўга не жадалі паступіцца сваім манастыром і аддаць яго ўніятам, у выніку чаго была складзена змова супраць архімандрыта І. Руцкага, якая была раскрыта, дзякуючы Я. Кунцэвічу. Чарговая буйная сутычка братчыкаў з імтрапалітам І. Пацеём за манастыр адбылася на варшаўскім сойме 1609 г., які, як ні дзіўна, прайшоў з карысцю для праваслаўных, што стала даволі адчувальным ударам па ўніі. Аднак гэта была адзіная перамога праваслаўных, усе далейшыя спробы адстаяць манастыр былі беспаспяховымі. Замацаваўшы за сабой манастыр, яго настояцель І. Руцкі ўзяўся за стварэнне базіліянскага ордэна. Манахі-базіліяне клапаціліся пра тое, каб сабраць для свайго манастыра як мага больш бенефіцыяў і прыбытковых маёнткаў. Менавіта пры Свята-Троіцкім манастыры быў заснаваны і першы базіліянскі навіцыят, а таксама багаслоўская школа для навучання манахаў.

У далейшым у Свята-Троіцкім манастыры праходзілі пышныя ўрачыстасці ў гонар адзінага ўніяцкага святога Я. Кунцэвіча. А. Шчарбіцкі прывеў звесткі пра адносіны троіцкіх базіліян з іх праваслаўнымі суседзямі – інакамі Свята-Духава манастыра, у друкарні якога былі выдадзены знакамітыя творы праваслаўных палемістаў «Фрынас», «Апакрызіс» і «Антыграф». Свята-Духаў манастыр стаў прыстанкам Віленскага праваслаўнага брацтва, якое сфарміравалася пасля ліквідацыі Свята-Траецкага брацтва.

У гэтую ж работу ўключаны матэрыялы аб жаночым манастыры пры Свята-Троіцкай царкве, пра які ўзгадана вышэй, а таксама пра дзейнасць Трокскай архімандрыі, якая належыла манастыру, дадзены кароткія біяграфіячныя нататкі пра кожнага з настояцеляў манастыра, пачынаючы з даўніяцкага і канчаючы постунійным перыядам. У якасці дадатку апублікавана «Извлечение из отчета о ревизии мужскаго и женскаго виленских базилианских монастырей в 1836 г.» [8, с. 451–452].

У Літоўскіх епархіяльных ведамасцях у 1864–1866 гг. быў надрукаваны аб'ёмны артыкул архімандрыта Мадэста «Супрасльский Благовещенский монастырь» [9]. На першапачатковых этапах уніі настояцель манастыра І. Масальскі не падпарадкоўваўся імтрапаліту І. Пацею, якога ён у 1601 г. разам з манахамі «огласил недостойным и лишенным епископского сана и запретил братии монастыря повиноваться ему» [9, с. 111], у выніку чаго Масальскі быў пазбаўлены сана і адхілены ад настояцельства, а да 1614 г. Супрасльскі манастыр быў гвалтоўна адабраны на ўнію [9, с. 112]. Публікацыя змяшчае ў сабе матэрыялы пра стан Супрасльскага манастыра ад прыняцця ўніі да ўз'яднання з праваслаўем, аб страце

ім самастойнасці, аб умяшальніцтве ў манастырскія справы фундатораў Хадкевічаў і іх нашчадкаў супраць волі ўніяцкіх мітрапалітаў: «достопочтенный отец Митрополит, – если найдет нужным для порядка церковного богослужения, посетит монастырь; – должен делать это с моего ведома, как фундатора, впрочем так, чтобы ни сам отец Митрополит, ни кто другой от него уполномоченный, не касался дел светских угодий, завещанных монастырю Супрасльскому; потому что это, по правам нашим, принадлежит мне и моему потомству» (з ліста Аляксандра Хадкевіча, ваяводы Троцкага і старасты Барысаўскага ад 1626 г.) [9, с. 158]. Акрамя таго, дадзены фундатар назіраў неблагавольнае жыццё манахаў, якое не супадала ні з адным манастырскім уставам, і ўзяў на сябе паўнамоцтва па абмежаванню колькасці манаскай абшчыны. Прымаць у манастыр манахаў архімандрыт павінен быў напярэдадні абмеркаваўшы кожную кандыдатуру з фундатарам [9, с. 159–160]. Пасля таго, як архімандрыт Сянчыла адмовіўся падпісаць такія ўмовы абуральнага ўмяшальніцтва свецкага чалавека ў царкоўнае жыццё, А. Хадкевіч прыстрашыў яго пазбаўленнем архімандрыцтва, астатнія манахі «из страха» падпісаліся [9, с. 163]. Дадзены ліст Хадкевіча быў асуджаны мітрапалітам І. Руцкім, а манахам было загадана падпарадкавацца толькі ўладзе свайго епіскапа, а не свецкай асобе, што было падцверджана і судом. Саступіўшы месца ў справе кіравання манастыром, Хадкевіч адабраў у абіцелі частку маёнткаў і прыбыткаў.

Асобныя раздзелы публікацыі прысвечаны апісанню хваляванняў падчас абрання ў архімандрыты Феадосія Віслоцкага і гісторыі двух манастыроў, якія залежылі ад Супрасльскага манастыра: Варшаўскага і Кузьніцкага. Асабліва ўвага ў даследаванні архімандрыта Мадэста нададзена супрасльскай друкарні, адчыненай пры мітрапаліце К. Жахоўскім, і яе выданням. Есць у артыкуле і раздзел па гісторыі Супрасльскай епархіі ў перыяд уваходжання Беластоцкай вобласці ў склад Прусіі.

Гісторыі беларускіх праслаўных і ўніяцкіх манастыроў у складзе Расійскай імперыі прысвечана чарговая публікацыя прафесара А. У. Шчарбіцкага [10], якая з'яўляецца своеасаблівым сінтэзам аўтарскага даследавання і публікацыі дакументаў пра тое, што ўяўлялі сабой заходне-рускія архімандрыі, і вылучае два іх віды: 1) тыя манастыры, настаяцелі якіх насілі тытул архімандрытаў; 2) манастыры, якія атрымалі фундушы ад вялікіх князёў літоўскіх ці ад каралёў Рэчы Паспалітай і лічыліся маёмасцю Кароны [10, с. 580–581]. Акрамя таго, прадстаўлена жыццё манахаў базіліянскага ордэна ў архімандрыях, якое характарызаваўся свавольствам архімандрытаў, іх імкненнем да матэрыяльных дабротаў, прывіляў і бенефіцыяў.

Адной з самых старажытных у Літве з'яўлялася Троцкая архімандрыя, і А. У. Шчарбіцкі распавядаў пра тыя цэрквы, якія ўваходзілі ў яе склад з XIV ст., пра тое, якія фундушы ёй належылі, пра ўніяцкі перыяд у яе гісторыі. Тут жа былі надрукаваны дакументы па гісторыі заходне-рускіх манастыроў, здабытыя ім у розных архівах і бібліятэках:

- урыўкі з «Дневника» віленскага Свята-Троіцкага манастыра, які вёўся з 1671 па 1755 гг.;
- загад Троцкага земскага суда Еразмусу Стравінскаму аб звароце Мелаўшчызна, якая належыла Троцкаму Прачысенскаму манастыру ад 13 лютага 1603 г.;
- выклік у суд Еразмуса Стравінскага па скарге трокскага святара Філіпа Івановіча аб незаконным уладанні Мелаўшчызнай ад 6 чэрвеня 1609 г.;
- ліст Іосіфа III мітрапаліта Кіеўскага да падскарбія Івана Андрэевіча з паведамленнем, што ён пастрыг у манахі рэкамендаванага ім святара Васіля на Троцкую архімандрыю, на месца ігумена Сімана, які за свае ўчынкi быў адхілены ад набажэнстваў;
- «Выписи из книг справ гродских замку господарского воеводства Троцкого. Жалоба священника трокской Пречистенской церкви Филиппа Ивановича и землянина Ивана Баки на чернцов униатских виленского Свято-Троицкого монастыря, явившихся в Троки по приказанию И. В. Рутского. Для отнятия у православных Перчистенской церкви от 19 сентября 1619 г.»;
- перадатчны запіс Данііла Солтана, па якім ён саступае мітрапаліту Руцкаму сваё права на царкву і манастыры, размешчаныя ў Троках і Вільне, з належчай ім маёмасцю ад 18 чэрвеня 1620 г.;
- копія пратэстацыі трокскага святара Філіпа Івановіча на трокскіх бернардынаў аб гвалце і рабаваннях за 1690 г.

Другой была прадстаўлена гісторыя Тараканскай архімандрыі, размешчанай у Гродзенскай губерні Кобрынскага павета. Дакументаў па ёй надрукавана не было.

**Заклучэнне.** Такім чынам, сярод іншых публікацый, размешчаных на старонках беларускіх епархіяльных ведамасцей і прысвечаных гісторыі грэка-каталіцтва, у асобны раздзел можна вылучыць матэрыялы, прысвечаныя гісторыі цэркваў і манастыроў, якія некалі былі праваслаўнымі, але з цягам часу сталі ўніяцкімі ў выніку гвалтоўных дзеянняў з боку дзяржавы і прадстаўнікоў уніяцкай і каталіцкай цэркваў. Асабліва шмат матэрыялаў прысвечана віленскім Троіцкаму і Свята-Духаву манастырам. Дадзеныя публікацыі ўяўляюць сабой цікавы і каштоўны від гістарыяграфічных крыніц, якія могуць быць выкарыстаны падчас вывучэння гісторыі ўніяцкіх манастыроў і цэркваў Беларусі.

Прааналізаваныя ў дадзеным артыкуле публікацыі заснаваны на шырокім факталагічным матэрыяле, спалучаюць у сабе не толькі аўтарскі погляд на гісторыю ўніяцкіх цэркваў і манастыроў, але і

выкарыстанне шырокага кола архіўных крыніц, сярод якіх галоўнае месца займаюць так званыя «візіты». Асноўная ўвага аўтараў разгледжаных даследаванняў нададзена такім фактам, як праблемы маёмасці і прыбыткаў прыходаў і абіцеляў, стан манаства і святароў, непаразуменні паміж праваслаўнымі прыхаджанамі і ўніятамі. Аўтары гэтых артыкулаў былі праваслаўнымі вернікамі і таму іх цікавіла не толькі сама гісторыя цэркваў і манастыроў, але і тыя страты, якія панеслі іх аднаверцы падчас існавання ўніі, бо другая палова XIX ст. стала перыядам сапраўднага «збірання» страчанай спадчыны праваслаўнай царквы. Большасць даследаванняў, безумоўна, прысвячалася самым буйным і знакамітым манастырам, але часта аўтары звярталіся і да гісторыі сваіх родных вясковых прыходаў. Даследчыкі займаліся як вывучэннем даўняга мінулага, так і гісторыяй храмаў першай паловы XIX ст., непасрэдна напярэдні афіцыйнай ліквідацыі ўніі ў межах Расійскай імперыі.

## ЛІТАРАТУРА

1. Лісейчыкаў, Д. В. Штодзённае жыццё ўніяцкага парафіяльнага святара беларуска-літоўскіх зямель 1720–1839 гг. / Д. В. Лісейчыкаў ; Дэпартамент па архівах і справаходству Міністэрства юстыцыі Рэспублікі Беларусь, Нацыянальны гістарычны архіў Беларусі. – Мінск : Медысонт, 2011. – 195 с.
2. Заметка о визитах, как хранилищах исторических сведений и документов // Литовские епархиальные ведомости. – 1869. – № 10. – С. 658–662.
3. Малишевский, Н. О ревизиях приходских униатских церквей / Н. Малишевский // Литовские епархиальные ведомости. – 1874. – № 35. – С. 278–280; № 36. – С. 284–286; № 37. – С. 291–294. – 1878. – № 3. – С. 24–26; № 4. – С. 31–33; № 7. – С. 54–56; № 9. – С. 73–75.
4. Ситкевич, А. Збуражская церковь во времена унии / А. Ситкевич // Гродненские епархиальные ведомости. – 1904. – № 9. – С. 238–247.
5. Петровский, П. О последних годах унии в Гродненской губернии / П. Петровский // Гродненские епархиальные ведомости. – 1905. – № 32. – С. 882–888.
6. Древнее предание о Борисоглебском монастыре, оставленное Полоцким архиепископом Иосафатом Кунцевичем в деле с Корсаком // Полоцкие епархиальные ведомости. – 1909. – № 34. – С. 622–626.
7. Несколько слов о древних женских православных монастырях в г. Вильне: Троицкого и Благовещенского и о последующей судьбе первого // Литовские епархиальные ведомости. – 1868. – № 21. – С. 923–933.
8. Щербицкий, О. В. Виленский Свято-Троицкий монастырь / О. В. Щербицкий // Литовские епархиальные ведомости. – 1885. – № 25. – С. 253–256; № 26. – С. 266–268; № 27. – С. 269–272; № 28. – С. 284–287; № 29. – С. 290–295; № 31. – С. 309–312; № 32. – С. 317–319; № 33. – С. 324–327; № 34. – С. 332–335; № 35. – С. 341–343; № 36. – С. 348–350; № 38. – С. 366–368; № 40. – С. 382–384; № 43. – С. 404–407; № 44. – С. 416–417; № 45. – С. 423–425; № 47. – С. 442–445; № 48. – С. 450–452.
9. Модест, архимандрит Супрасльский Благовещенский монастырь / архимандрит Модест // Литовские епархиальные ведомости. – 1864. – № 3. – С. 74–88; № 4. – С. 108–116; № 5. – С. 157–163; № 8. – С. 279–293; № 9. – С. 310–324; № 10. – С. 353–367; № 11. – С. 399–405; № 13. – С. 456–469; № 19. – С. 712–723; № 20. – С. 747–766. – 1865. № 3. – С. 103–114; № 4. – С. 134–155; № 5. – С. 182–197; № 23. – С. 915–926. – 1866. – № 1. – С. 13–25; № 23. – С. 988–1004; № 24. – С. 1029–1044.
10. Щербицкий, О. Материалы для истории православных и униатских монастырей в Западной России / О. Щербицкий // Литовские епархиальные ведомости. – 1868. – № 13. – С. 580–590; № 14. – С. 614–632; № 20. – С. 891–896; № 23. – С. 1061–1063. – 1869. – № 13. – С. 852–863; № 14. – С. 905–912.

Пасмыніў 7.11.2015

**MATERIALS ON THE HISTORY UNIATE CHURCHES AND MONASTERIES PERIOD  
ON THE PAGES OF BELARUSIAN DIOCESAN BULLETINS  
SECOND HALF XIX - EARLY XX CENTURY**

**V. RYMKO**

*The article analyzes the publications on the history of temples and monasteries, Uniate period (1596-1839), located on the Lithuanian, Polotsk and Grodno diocesan bulletins. These publications came out in the framework of the Belarusian Orthodox Diocese of the Russian Empire in the second half of XIX - early XX century. Materials researchers analyzed church history N. Maliszewski and A. Scherbitsky, which presents the status and fate of Belarusian parishes and monasteries during the official existence of the union. Specifies the significance of the sources on the history of churches and monasteries, as "visits" took place during the special visitation - periodic inspections carried out by the bishops or specially adapted individuals. Examined the state of Polotsk Borisoglebskii, Vilna Holy Trinity and St. Dukhovski and Suprasl monastery.*

**Keywords:** *disocesan bulletins, history of temples and monasteries, ecclesiastical history, Greek-Catholicism, historical sources.*

УДК 940.5(476)

**АДУКАЦЫЙНАЯ ПАЛІТЫКА ПОЛЬСКИХ УЛАД НА БЕЛАРУСКАЙ ТЭРЫТОРЫІ  
ГРАМАДЗЯНСКАГА ўПРАўЛЕННЯ УСХОДНІХ ЗЯМЕЛЬ  
(люты 1919 – верасень 1920 г.)**

**А.Г. ТРУБЧЫК***(Беларускі дзяржаўны аграрны тэхнічны ўніверсітэт, Мінск)*

*Разглядаецца адукацыйная палітыка польскай улады на акупаванай беларускай тэрыторыі. Дэклараваная магчымасць выбару мовы дэманстравала імкненне адміністрацыі дзейнічаць у духу федэралізма. Паказана, што да канца кастрычніка 1919 г. Польская дзяржава не фінансавала развіццё школьнай адукацыі, што паслабляла становішча аддзела адукацыі. Гэта давала магчымасць асобным школьным інспектарам дзейнічаць згодна са сваімі палітычнымі поглядамі. У сферы адукацыі адбывалася барацьба паміж чыноўнікамі, якія падтрымлівалі ідэю федэрацыі, і прыхільнікамі інкарпарацыі беларускіх зямель у склад Польскай дзяржавы. Хуткі рост польскіх школ назіраўся ў асноўным у Віленскай і Брэсцкай акругах. Сцвярджаецца, што матэрыяльную падтрымку польскім школам аказвалі грамадскія арганізацыі, падрыхтоўка настаўнікаў для беларускіх зямель ажыццяўлялася ў семінарыях Польшчы. Беларуска адукацыя атрымала развіццё толькі ў Мінскай акрузе.*

**Ключавыя словы:** *школьная адукацыя, адукацыйная палітыка, Грамадзянскае ўпраўленне Усходніх зямель, секцыя асветы і грамадскай апекі, школьны інспектар.*

**Уводзіны.** Палітыка Польскай дзяржавы на занятых беларускіх землях у 1919–1920 гг. з’яўляецца адным са складаных пытанняў сучаснай гістарыяграфіі. Звязана гэта перш за ўсё з тым, што паміж польскімі і беларускімі гісторыкамі не знойдзена адзінага навуковага абгрунтавання тагачасных палітычных канцэпцый. У гэтым сэнсе няма паразумення і сярод прадстаўнікоў польскай гістарычнай навукі. Федэралізм ці інкарпарацыю прапаноўвала польская ўлада на беларускіх землях, якія знаходзіліся на шляху станаўлення нацыянальнай дзяржаўнасці?

Напярэдадні аднаўлення незалежнасці Польскай дзяржавы польскія палітычныя партыі і групы займалі адрозныя пазіцыі ў адносінах да беларускага пытання. Праблема ўсходняй мяжы паўстала арэнай палітычных дыскусій сярод польскай дэлегацыі на Парыжскай мірнай канферэнцыі. Суперніцтва паміж федэратыўнымі і інкарпарацыйнымі планами выявілася ў пастановах польскага Заканадаўчага сейма, адлюстравалася ў грамадскім меркаванні і на старонках тагачаснай прэсы.

У апошнія дзесяцігоддзе сярод польскіх гісторыкаў назіраецца схільнасць да ідэалізацыі федэраліскай канцэпцыі. Сучасная даследчыца, доктар гістарычных навук Ю. Гіроўска-Каллаўр лічыць, што Ю. Пілсудскі з’яўляўся перакананым федэралістам і ў дадзеным кірунку імкнуўся праводзіць палітыку на тэрыторыі Грамадзянскага ўпраўлення Усходніх зямель. Адказнасць за пераарыентацыю польскага ўрада ў бок інкарпарацыі ўскладаецца на мясцовую адміністрацыю і беларускіх нацыянальных дзеячоў [1].

**Асноўная частка.** На наш погляд, ў апошні чвэрці мінулага стагоддзя польская гістарыяграфія прапаноўвала больш аб’ектыўны падыход да вывучэння беларускага пытання. Вядомая даследчыца К. Гамулка прааналізавала палітычныя ідэі, канцэпцыі і праекты польскіх арганізацый і суаднесла іх з рэальнай практыкай дзяржаўнага будаўніцтва [2]. Афіцыйную палітычную лінію, якую праводзіў кіраўнік дзяржавы, нельга назваць дакладна акрэсленай. У справе яго палітычных планаў і канцэпцый заўважаецца далёка ідучая скрытнасць. Напярэдадні ваеннага наступлення на Вільню Ю. Пілсудскі не вызначаў сябе ні федэралістам, ні прыхільнікам інкарпарацыі. Палітыка адносна лёсу літоўска-беларускіх зямель павінна была акрэсліцца ў выніку заняцця Вільні. Ю. Пілсудскі прыняў рашэнне, “якое не закрывала шляхоў да ўсіх магчымых варыянтаў” [3, с. 63]. Гэтым рашэннем была адозва “Да жыхароў былога Вялікага Княства Літоўскага” ад 22 красавіка 1919 г. Сама назва магла ўспрымацца як пачатак федэратыўнай палітыкі. Галоўнакамандуючы абяцаў насельніцтву “даць магчымасць вырашаць унутраныя нацыянальныя і рэлігійныя справы так, як самі захочаце, без якога-небудзь гвалту або націску з боку Польшчы” [4, с. 1–2].

Віленская адозва, у якой ніводнага канкрэтнага слова не гаварылася аб будучым дзяржаўным ладзе беларускіх зямель, павінна была вызначацца як платформа афіцыйнай польскай палітыкі. Першым крокам па яе рэалізацыі стала перадача ўлады на занятых польскімі войскамі тэрыторыях грамадзянскай адміністрацыі. Ю. Пілсудскі выдаў дэкрэт ад 13 мая 1919 г., які тычыўся арганізацыі Грамадзянскага ўпраўлення Усходніх зямель (ГУУЗ). Генеральны камісарыят станавіўся цэнтральнай уладай і непасрэдна падпарадкоўваўся Галоўнакамандуючаму.

Сярод прыярытэтных накірункаў палітыкі польскіх улад на тэрыторыі ГУУЗ асобнае месца займала адукацыйная сфера. Арганізацыя школьнай справы згодна з воляй мясцовых жыхароў, магчымасць

выбару мовы выкладання маглі прадвызначыць вынікі плебісцыту на гэтых землях. Відавочна, што школьная адукацыя стала полем палітычнай барацьбы паміж прыхільнікамі праграмы, абвешчанай ў Віленскай адозве, і рэалізатарамі ідэі інкарпарацыі.

Аб гэтым выразна сведчыць форма і змест крыніц, якія захаваліся. Перш за ўсё, гэта справаздачы і ліквідацыйныя рапартаў павятовых і акруговых школьных інспектараў, а таксама карэспандэнцыя інструктараў Таварыства стражы крэсвай (ТСК – польская грамадская арганізацыя, створаная ў Польшчы ў 1918 г. нацыянал-дэмакратычнымі коламі. У сакавіку 1919 г. яна пачала распаўсюджваць сваю дзейнасць на беларускія землі, захопленыя польскімі войскамі. Займалася арганізацыяй органаў мясцовага самакіравання і падрыхтоўкай плебісцыту, на якім насельніцтва павінна было выказацца за далучэнне тэрыторыі ГУУЗ да Польшчы.). Гэтыя дакументы дазваляюць выявіць асаблівасці і ўмовы развіцця школьнай справы ў розных рэгіёнах ГУУЗ. Усе распараджэнні цэнтральных органаў улады на занятых польскімі войскамі беларускіх землях распаўсюджваліся пры дапамозе “Службовага дзённіка Грамадзянскага ўпраўлення Усходніх зямель”, які пачаў выдавацца з красавіка 1919 г. у Варшаве, а затым у Вільні. Да мая 1920 г. было надрукавана каля 20 распараджэнняў і цыркуляраў, якія тычыліся асветы і школьніцтва. Усе гэтыя дакументы былі падпісаны намеснікам Генеральнага камісара Е. Івашкевічам. Сам Ю. Асмалоўскі амаль не кранаўся школьнай справы, тым самым здымаючы з сябе ўсю адказнасць за яе ажыццяўленне.

Аналіз афіцыйнай заканадаўчай базы, матэрыялаў справаводства польскіх органаў адукацыйнай улады, статыстычных даных школьніцтва, дакументаў аб асветніцкай і дабрачыннай дзейнасці польскіх грамадскіх арганізацый і іншых крыніц дазволіў вылучыць два храналагічныя перыяды адукацыйнай палітыкі польскіх улад на тэрыторыі ГУУЗ.

*Перыяд з красавіка па канец кастрычніка 1919 г.* быў звязаны з дзейнасцю першага начальніка аддзела асветы і культуры пры Генеральным камісарыяце Уладзіслава Ліхтаровіча. Да пачатку новага навучальнага года адбыліся назначэнні мясцовых настаўнікаў, перавага надавалася падтрымцы агульнаадукацыйных школ, якія дазвалялася ўтвараць згодна з воляй мясцовага насельніцтва.

У першым распараджэнні, якое тычылася арганізацыі асветы і школьніцтва на тэрыторыі ГУУЗ, абвешчалася ўсталяванне прынцыпаў свабоды навучання на роднай мове ўсіх нацыянальных груп. Ажыццяўленне гэтых прынцыпаў павінна было забяспечыць магчымасць арганізацыі нацыянальных школ [5, а. 330].

Дазвол вольнага выбару нацыянальнага характару школы дэманстраваў намер польскіх улад дзейнічаць згодна з пастулатамі Віленскай адозвы. Разам з тым аналіз патрэбы ў стварэнні нацыянальных школ быў вельмі важны для выбару далейшай польскай палітыкі. Выглядаў ён не на карысць беларускамоўнай адукацыі, бо мясцовае насельніцтва ў большасці аддавала перавагу рускім школам. Прыхільнікі інкарпарацыі лічылі, што стварэнне значнай колькасці рускіх школ ва ўмовах вайны з Савецкай дзяржавай пагражала палітычнай стабільнасці польскай ўлады на занятых землях. Некаторыя школьныя інспектары пачалі схіляць насельніцтва да стварэння польскіх школ. Пры гэтым не дапускалася арганізацыя беларускіх, якія атаясамляліся з рускімі.

Адзел асветы кіраваў дзейнасцю павятовых адукацыйных органаў праз акруговых школьных інспектараў (у чэрвені-ліпені 1919 г. адбылося афіцыйнае афармленне акруговых і павятовых ўлад на тэрыторыі ГУУЗ. У склад ведамства кожнай акругі быў назначаны школьны інспектар, які праз акруговага камісара падпарадкоўваўся кіраўніцтву САІГА Генеральнага камісарыята. У 1919–1920 гг. школьным інспектарам Віленскай акругі быў Вітольд Венцслаўскі, Мінскай акругі – Люцыян Квек, Брэсцкай акругі – Казімір Вольбецк.). У сваю чаргу акруговыя ўлады не маглі належным чынам кантраляваць усе павятовыя школьныя інспектараты, што было звязана з раскіданасцю населеных пунктаў на вялікіх адлегласці і адсутнасцю транспартных сродкаў. Тым самым на тэрыторыі ГУУЗ ствараліся ўмовы для правядзення адукацыйнай палітыкі ў залежнасці ад асабістых палітычных поглядаў асобных мясцовых адміністратараў.

Павятовыя акруговыя кіраўнікі асветы, якія жадалі стварыць як мага больш польскіх школ да пачатку новага навучальнага года, абпіраліся на фінансавую падтрымку з боку польскіх грамадскіх арганізацый. ТСК, Галоўная апякунская рада (ГАР)<sup>1</sup>, Таварыства імя Ю. Пілсудскага<sup>2</sup>, Польскае школьнае таварыства (ПШТ)<sup>3</sup> і іншыя пачалі дзейнічаць на беларускай тэрыторыі, занятай польскімі войскамі, з

<sup>1</sup>Галоўная апякунская рада (пол. – Rada Główna Opiekuncza) – польская грамадская дабрачынная арганізацыя, створаная ў 1918 г. у Польшчы. На тэрыторыі ГУУЗ з красавіка праводзіла дабрачынныя акцыі, накіраваныя на матэрыяльную падтрымку мясцовага насельніцтва, сельскагаспадарчых кааператываў, польскіх культурна-асветных устаноў.

<sup>2</sup>Таварыства імя Ю. Пілсудскага – грамадская арганізацыя, дзейнасць якой была накіравана на нацыянальна-культурнае развіццё Польскай дзяржавы. Займалася распаўсюджаннем польскіх навучальных устаноў, падрыхтоўкай да будучага плебісцыту па пытанні аб далучэнні беларускіх зямель да Польшчы.

<sup>3</sup>Польскае школьнае таварыства (пол. – Polska Macierz Szkolna) – польская культурна-асветная каталіцкая арганізацыя ў 1905–1939 гг. На тэрыторыі ГУУЗ займалася арганізацыяй польскіх школ, выдавала польскамоўныя падручнікі і кнігі, праводзіла дабрачынныя акцыі.



красавіка 1919 г. Фінансаванне дадзеных арганізацый ішло ў асноўным з Варшавы, што давала ім магчымасць дзейнічаць незалежна ад Генеральнага камісарыята.

Да канца кастрычніка 1919 г. Польская дзяржава амаль не вылучала грошай на развіццё школьнай справы на тэрыторыі ГУУЗ. Нават калі дапусціць, што ў гэты час адзел асветы імкнуўся будаваць адукацыйную сістэму згодна з федэраліскай ідэяй, ва ўмовах адсутнасці ўласных сродкаў кіраўнік аддзела асветы не меў магчымасці рэалізоўваць запланаваныя мерапрыемствы. Так, у ліпені 1919 г. У. Ліхтаровіч пачаў назначэнні настаўнікаў, якіх, на яго думку, было дастаткова для тых школ, якія ўжо існавалі. Для падрыхтоўкі настаўніцтва для новых школ планавалася пачаць арганізацыю сеткі настаўніцкіх семінарыяў.

У гэты ж час, дзякуючы намаганням польскіх грамадскіх арганізацый, у паразуменні з большай часткай павятовых школьных інспектараў Гродзеншчыны, Віленшчыны і Брэстчыны, пачалася актыўная праца па адбудове школ і правядзенні польскіх настаўніцкіх курсаў [6, с. 26]. Летам 1919 г. адбыліся 2 3-месячныя педагагічныя курсы ў Беластоку, Гродна, Ваўкавыску, на якіх было падрыхтавана 600 настаўнікаў для польскіх школ Гродзеншчыны [7, к. 1–4]. Настаўніцкія курсы, арганізаваныя ў Брэсцкім, Кобрынскім, Пружанскім, Ваўкавыскім і Слонімскаім паветах, да кастрычніка 1919 г. забяспечылі настаўнікамі 200 новых польскіх школ у Брэсцкай акрузе [8, а. 24].

На канферэнцыі прадстаўнікоў адукацыйных улад 31 ліпеня 1919 г. у Вільні Ю. Асмалоўскім заявіў: “Адносна рускіх школ мы не маем ніякіх абавязкаў і ніякіх субсідый не выдаём. Беларускамі школам належыць даць субсідыі, калі аб’ектыўна знойдзецца пэўная колькасць жадаючых вучыцца па-беларуску. Хутчэй за ўсё, такіх выпадкаў будзе мінімальна. Яўрэйскія школы ніякіх субсідый атрымліваць не будуць. Мы і так дазволілі насельніцтву ажыццяўляць такую апеку, што на большую дапамогу ад ураду яны разлічваюць не павінны. У нас няма ніякага спецыяльнага грашовага фонду на развіццё школ, акрамя таго, застаецца неакрэсленай наша сувязь з Польшчай, таму крэдыт, які мы атрымалі, аддаём на польскія школы, а для астатніх будзем з’яўляцца толькі добразычлівымі наглядальнікамі [9, к. 93–95]. Польскае кіраўніцтва добра разумела, што без дзяржаўнай падтрымкі беларускія і рускія школы не будуць мець шансаў на развіццё. Мясцовае насельніцтва, абяздоленае ўмовамі ваеннага часу, не магло выдаткоўваць сродкі на ўтрыманне школ, таму вымушана было аддаваць дзяцей ў школы на польскай мове навучання.

Няпольскія школы атрымалі магчымасць развіцця толькі ў Мінскай акрузе. З часоў нямецкай акупацыі на Міншчыне засталася значная колькасць беларускіх школ, і з гэтым польская ўлада не магла не лічыцца, акрамя таго, асабліва з восені 1919 г. тут былі сканцэнтраваны асноўныя сілы беларускага нацыянальнага руху. На Міншчыне захавалася традыцыя мясцовага самакіравання, якая цягнулася яшчэ з былых расійскіх часоў, таму школы былі перададзены на ўтрыманне Мінскага магістрата, павятовых і гмінных рад і прыватных грамадскіх арганізацый. Па-сутнасці, адукацыйныя ўлады апынуліся па-за межамі сваіх непасрэдных абавязкаў. Не мелі ўплыву на Міншчыне і польскія грамадскія арганізацыі.

У сярэдзіне жніўня 1919 г. пры Мінскім магістраце быў арганізаваны адзел асветы і грамадскай апекі, які ўзначаліў Чэслаў Радзевіч [10, а. 8]. У пачатку верасня магістрат згадзіўся прыняць на сваё поўнае ўтрыманне 35 пачатковых школ (былых савецкіх школ I ступені), 6 вышэйшых пачатковых школ, беларускую гімназію і гандлёвую школу, а таксама школу для глухых дзяцей. Пры адзеле асветы магістрата была ўтворана камісія, якая павінна была вызначыць нацыянальную прыналежнасць гэтых школ, падабраць персанал, перапісаць інвентар, ацаніць неабходнасць рамонту і г.д. [11, а. 31]. У склад камісіі ўвайшлі прадстаўнікі ад грамадскіх асветных арганізацый – Беларускай школьнай рады Міншчыны (БШРМ – беларуская нацыянальная арганізацыя, утвораная 30 жніўня 1919 г. ў Мінску. Старшынёй з’яўляўся С. Рак-Міхалоўскі. У адносінах з польскімі ўладамі выступала апекуном беларускай школьнай справы), Польскай школьнай рады (ПШР – грамадская дабрачынная арганізацыя, утвораная ў 1919 г. шляхам злучэння ПШТ Міншчыны і аддзела народных школ Польскай рады Міншчыны), а таксама ад школьнага аддзела Яўрэйскай абшчыны. Дадзеныя арганізацыі з дазволу польскай улады заяўлялі сябе апекунамі адпаведных нацыянальных школ.

Ацаніць вынікі польскай адукацыйнай палітыкі, якая праводзілася да канца кастрычніка 1919 г. вельмі складана. За ўвесь перыяд дзейнасці аддзела асветы на чале з У. Ліхтаровічам (красавік – кастрычнік 1919 г.) не захавалася ніводнай яго справаздачы. Адсутнасць фінансавых сродкаў прадвызначыла слабасць першых органаў асветы пры Генеральным камісарыяце. Гэта дало магчымасць польскім грамадскім арганізацыям і мясцовым адміністратарам, якія мелі інкарпарацыйныя погляды, ажыццяўляць непасрэдную апеку над школьнай справай. У Віленскай і Брэсцкай акрузе пачалася паступовая рэарганізацыя рускіх і беларускіх школ у польскія. Беларускае школьнае справа распаўсюджвалася толькі на Міншчыне.

*Другі перыяд польскай адукацыйнай палітыкі на тэрыторыі ГУУЗ (канец кастрычніка 1919 г. – 9 верасня 1920 г.) пачаўся у выніку кадравых змен і рэарганізацыі аддзела ў секцыю асветы і грамадскай апекі (САіГА) на чале з Люцыянам Жажэцкім. Яму падпарадкоўваліся: агульны адзел (начальнік – Вац-*

лаў Езерскі), аддзел агульных школ (Уладзімір Галецкі), аддзел сярэдніх і прафесійных школ (Казімір Жэлянгоўскі). Пры секцыі працавалі школьныя рэвізоры, галоўнай задачай якіх з’яўлялася “ажыццяўленне непасрэднага кантролю за педагогічнай і грамадскай дзейнасцю школ усіх тыпаў” [12].

Новы кіраўнік аддзела асветы крытыкаваў свайго папярэдніка як “празмернага апекуна беларускіх школ”. Л. Зажэцкі з’яўляўся вядомым ў Польшчы педагогам і грамадска-палітычным дзеячам: перакананы эндэк па сваіх палітычных поглядах, займаў пасаду дырэктара ў Галоўным урадзе Польскага школьнага таварыства, узначальваў секцыю прафесійных школ пры Міністэрстве веравызнанняў і грамадскай асветы. Педагогічныя погляды Зажэцкага былі шчыльна звязаныя з палітычнымі, аб чым яскрава сведчаць яго апублікаваныя творы.

У 1920 г. была выдадзена “Агульная дыдактыка, альбо выхаванне характару праз навучанне”, у якой былі зроблены прапановы па рэалізацыі адукацыйнай палітыкі, якая б спрыяла ўзмацненню нацыянальнага адзінства Польскай дзяржавы. Развіццё асветы на тэрыторыі ГУУЗ апынулася ў руках чалавека, які лічыў, што “дзяржава павінна арганізоўваць польскія школы нават для невялікай колькасці польскага насельніцтва, незалежна ад таго, якія школы ўжо існуюць у дадзенай мясцовасці; дзяржаве трэба клапаціцца аб падрыхтоўцы настаўнікаў, якім неабходна валодаць польскай мовай, ведаць польскую культуру і мець адпаведную нацыянальную свядомасць; дзяржаўныя сярэднія і вышэйшыя школы павінны быць толькі польскімі, а нацыянальныя меншасці могуць утрымліваць свае школы прыватна; абавязкова спыніць доступ да школ людзям з неадпаведнай, слабай агульнай і прафесійнай падрыхтоўкай; для усіх школ вызначыць агульны кірунак выхавання і праграмы” [13, с. 132].

У канцы кастрычніка – лістападзе 1919 г. з грамадзянскай адміністрацыі на ўсіх узроўнях (Генеральнага камісарыята, акруговых камісарыятаў, павятовых старстваў) пачалі выдаляцца прадстаўнікі мясцовага паходжання, якія мелі федэралістычныя погляды на будучае дзяржаўнае ўладкаванне краю [14, с. 263].

Згодна з адукацыйнай сістэмай, якая фарміравалася на тэрыторыі Польскай дзяржавы, замест усіх ранейшых тыпаў навучальных устаноў на занятых беларускіх землях павінны былі ўтварыцца агульна-адукацыйныя, сярэднія і прафесійныя, а таксама вышэйшыя школы. Ва ўсіх школах абвешчалася ўвядзенне польскай мовы ў якасці абавязковага вучэбнага прадмета, на які адводзілася не менш за 2 гадзіны на тыдзень у кожным класе. У няпольскія школы назначаліся настаўнікі польскай мовы, працу якіх павінны былі аплачваць са сродкаў павятовых школьных інспектаратаў. Прыватным школам дазвалялася распрацоўваць уласныя вучэбныя праграмы і свабодна імі карыстацца. Аднак тыя школы, якія атрымлівалі дзяржаўную дапамогу, павінны былі працаваць згодна з праграмамі, распрацаванымі ў САіГА [15].

У студзені 1920 г. Л. Зажэцкі выдаў распараджэнне аб увядзенні ў школах адзіных вучэбных праграм, аднак “прыстасаванне гэтых праграм да патрэб школы на ўсходніх землях” было адкладзена на нявызначаны час [16, к. 60]. Навучанне ў дзяржаўных школах працягвалася па тых планах, якія складаліся настаўнікамі і зацвярджаліся мясцовымі школьнымі інспектарамі.

Арганізацыя новых школ на беларускай тэрыторыі ГУУЗ дазвалялася прыватным асобам, правамоцным грамадскім таварыствам і ўрадавым арганізацыям. Дзейнасць прыватных школ да пачатку 1920 г. амаль не рэгулявалася з боку САіГА. У студзені 1920 г. выйшла пастанова, па якой прыватныя арганізацыі і таварыствы павінны былі адчыняць школы толькі згодна з агульнымі правіламі, якія дзейнічалі на тэрыторыі ГУУЗ. Калі прыватнае таварыства згаджаецца на атрыманне дзяржаўнай дапамогі для школы, яно пазбаўляецца права ажыццяўлення кантролю за вучэбным працэсам, выдачы асабістых цыркуляраў і распараджэнняў у справах асветы, назначэння настаўнікаў [17].

З кастрычніка 1919 г. пачалося сістэматычнае фінансаванне з бюджэту ГУУЗ курсаў і семінарыяў па падрыхтоўцы настаўнікаў для ўсходніх зямель, арганізаваных на тэрыторыі Польшчы. Аднак аказалася мала ахвотнікаў ехаць працаваць на шматнацыянальныя, спустошаныя вайной землі. Кіраўніцтва САіГА разумела, што прыцягнуць лепшыя настаўніцкія сілы немагчыма без павышэння зарплаты. На тэрыторыі ГУУЗ яна складала 300 – 500 марак у месяц (ў 2 – 3 разы ніжэйшая, чым у Польшчы). Па дамоўленасці з Генеральным камісарам у снежні 1919 г. зарплаты былі павялічаны да 700 – 900 марак, а з сакавіка 1920 г. сярэдняя зарплата дасягала 1000 марак у залежнасці ад кваліфікацыі і педагогічнага стажу [18].

Акрамя таго, настаўнікам былі назначаны дадатковыя выплаты і льготы на ўзроўні дзяржаўных чыноўнікаў. У сакавіку 1920 г. на тэрыторыі ГУУЗ уведзіўся “надзвычайны дадатак” (дадатковыя грашовыя выплаты, якія былі ўведзены для чыноўнікаў ГУУЗ на перыяд ваеннага часу) для спецыялістаў (60–100 % ад зарплаты), дакладна вызначалася плата некваліфікаваным настаўнікам (не менш за 1000 – 1200 марак у месяц), назначалася дадатковае ўзнагароджанне кіраўнікам школ. На органы мясцовага самакіравання ўскладалася не толькі забеспячэнне настаўнікаў жыллем, святлом і апалам, а таксама прадуладжвалася харчовая дапамога ў дакладна вызначаных памерах: 25 пудоў жыта, 30 пудоў бульбы, 4 пуды гародніны і 1 пуд тлушчу [19].

У снежні 1919 г. Л. Зажэцкі загадаў акруговым школьным інспектарам пачаць арганізацыю настаўніцкіх семінарыяў. Дзяржаўным семінарыям дазвалялася працаваць толькі на польскай мове. На

тэрыторыі ГУУЗ маглі ўтварацца семінарыі з іншымі мовамі навучання, аднак у гэтым выпадку дзяржаўныя субсідыі не вылучаліся. У сакавіку 1920 г. у Брэсцкай акрузе дзейнічалі 2 польскія настаўніцкія семінарыі, у Віленскай акрузе – 4. У Мінскай акрузе падрыхтоўка польскіх настаўнікаў не праводзілася [20].

З канца снежня 1919 г. секцыя асветы пачала арганізацыю і паступовы перавод на дзяржаўнае ўтрыманне польскіх сярэдніх школ [21, к. 11]. Згодна з “Часовымі правіламі для часткова адзяржаўленых сярэдніх школ на тэрыторыі Усходніх зямель”, прынятымі 30 студзеня 1920 г., гэтыя школы перадаваліся на ўтрыманне ГУУЗ без права на ўласнасць, якая заставалася ў адпаведных грамадскіх арганізацый, таварыстваў і прыватных асобаў [22, к. 20–23]. Польская ўлада імкнулася як мага хутчэй ліквідаваць прыватныя сярэднія школы, пакінуўшы іх без дзяржаўнай дапамогі. Настаўнікі прыватных школ не мелі права на ільготы і дадаткі. Гэта прыводзіла да таго, што настаўнікі пачалі пераходзіць у дзяржаўныя школы.

Згодна з ацэнкай Л. Зажэцкага, з кастрычніка 1919 г. па чэрвень 1920 г. колькасць школ на ўсходніх землях павялічылася на 120 % [23, к. 60], аднак дадзеныя лічбы былі значна перабольшаны. Першае, да студзеня 1920 г. САіГА не мела адзінай статыстыкі аб колькасці школ на тэрыторыі Віленскай, Мінскай і Брэсцкай акруг. Па-другое, калі параўнаць афіцыйныя даныя за студзень – чэрвень 1920 г. (у снежні 1919 г. на тэрыторыі ГУУЗ было 2688 агульнаадукацыйных школ, 163 565 дзяцей і 3670 настаўнікаў). У чэрвені 1920 г. было 2508 агульнаадукацыйных школ, 162 117 дзяцей і 3570 настаўнікаў), то атрымаецца, што за гэты перыяд агульная колькасць школ павялічылася не больш чым на 3 %. Хутчэй за ўсё, кіраўнік секцыі асветы меў на ўвазе развіццё польскіх школ на тэрыторыі ГУУЗ, якое адбывалася шляхам рэарганізацыі школ іншых нацыянальнасцей.

Рост колькасці польскіх школ на Міншчыне пачаўся з сакавіка 1920 г., пасля таго як акруговы школьны інспектар Мечыслаў Каўс падаў у адстаўку. Новы інспектар Люцыян Квек накіраваў да САіГА сакрэтны ліст, у якім выказаў незадавальненне арганізацыяй школьнай справы на Міншчыне і выказаў шэраг уласных прапановаў. Л. Квек зыходзіў з таго, што школьная справа на Міншчыне павінна служыць асноўным палітычным мэтам Польскай дзяржавы – далучэнню гэтых зямель да Польшчы. На яго думку, неабходна было прыняць усе школы на дзяржаўнае ўтрыманне: польскія – каб забяспечыць іх развіццё, а астатнія – каб улады цалкам маглі іх кантраляваць. Асабліваю пагрозу бачыў акруговы інспектар з боку беларускіх школ, якія да гэтага часу набылі значнае развіццё за кошт скарачэння колькасці рускіх. Падтрымка рускіх школ магла б знізіць незадаваленасць з боку рускіх настаўнікаў, якія засталіся без сродкаў да існавання, і адцягнуць увагу насельніцтва ад беларускага нацыянальнага руху. Беларускія і рускія школы неабходна паступова пераўтвараць у польскія са згоды мясцовага насельніцтва. Для ўзмацнення польскіх школ на Міншчыне неабходна “сілай прыцягнуць сюды настаўнікаў з Польшчы” [24, к. 23–26].

Палітыка, накіраваная на падтрымку развіцця польскай школьнай справы ў Мінскай акрузе, была спынена ў сувязі з ваеннай эвакуацыяй (ліпень 1920 г.). У ліквідацыйным рапарце школьнага інспектара было адзначана 1120 агульнаадукацыйных школ (327 польскіх, 233 беларускіх, 537 рускіх, 23 яўрэйскіх), 77 сярэдніх школ (16 польскіх, 2 беларускія, 51 руская і 31 яўрэйская) і 15 прафесійных навучальных устаноў (3 польскія і 12 рускіх) [25, к. 8–11].

**Заклучэнне.** На тэрыторыі ГУУЗ, дзе афіцыйна дазвалялася арганізацыя розных нацыянальных школ згодна з жаданнем мясцовага насельніцтва, фінансавую падтрымку з боку дзяржавы атрымалі пераважна польскія школы. Матэрыяльная дапамога польскім школам, якую таксама аказвалі грамадскія арганізацыі, значна паўплывала на зніжэнне папулярнасці сярод насельніцтва школ з іншымі мовамі навучання. Найбольш моцны ўздых польскага школьніцтва адбыўся з кастрычніка – студзеня 1919 г. на тэрыторыі Брэстчыны, Віленшчыны і Гродзеншчыны. Асноўнымі накірункамі дзейнасці польскіх адукацыйных органаў улады на тэрыторыі ГУУЗ было развіццё сеткі сярэдніх і прафесійных школ, паступовы перавод усіх навучальных устаноў пад кантроль дзяржавы, намаганні распрацаваць адзіныя навучальныя праграмы. Павелічэнне колькасці школ з польскай мовай навучання адбывалася за кошт рэарганізацыі рускіх, яўрэйскіх і беларускіх нацыянальных школ. Кіраўніцтва секцыі асветы прыцягвала на тэрыторыю ГУУЗ настаўнікаў, падрыхтаваных у семінарыях Польшчы, каб забяспечыць польскія школы настаўнікамі. У адносінах да беларускай адукацыі палітыка польскіх улад зыходзіла з неабходнасці падтрымаць развіццё беларускіх школ толькі на Міншчыне. Аднак у сакавіку 1920 г., пасля правядзення беларуска-польскіх перамоў, у Мінскай акрузе быў назначаны новы школьны інспектар, дзейнасць якога была накіравана на паступовую ліквідацыю ўсіх дасягненняў беларускай школьнай справы.

У сувязі з паспешнай эвакуацыяй у ліпені 1920 г. адбылася ліквідацыя ГУУЗ. 9 верасня 1920 г. зноў занятыя беларускія паветы перайшлі ў падпарадкаванне да Упраўлення прыфрантавымі і этапавымі тэрыторыямі на чале з У. Рачкевічам. Справы адукацыі перадаваліся дэпартаменту асветы, які падпарадкоўваўся Міністэрству веравызнання і грамадскай асветы Польшчы.

#### ЛІТАРАТУРА

1. Gierowska-Kałużur, J. Zarząd Cywilny Ziem Wschodnich (19 lutego – 9 września 1920) / J. Gierowska-Kałużur. – Warszawa : Wydawnictwo Neriton Instytut Historii PAN, 2003. – 447 s.

2. Gomółka, K. Polskie ugrupowania polityczne wobec kwestii białoruskiej, 1918–1922 / K. Gomółka . – Warszawa, 1989. – 260 s.; Gomółka, K. Białorusini w II Rzeczypospolitej / K. Gomółka. – Gdańsk : Wyd. Politechniki Gdańskiej, 1992. – 178 s.
3. Gomółka, K. Polskie ugrupowania polityczne wobec kwestii białoruskiej, 1918–1922 / K. Gomółka . – Warszawa, 1989. – 260 s.
4. Да насяленьня Вялікага Княства Беларуска-Літоўскага // Звон. – 1919. – 25 жн. – С. 1–2.
5. Rozporządzenie tymczasowe Komisarza Generalnego Ziem Wschodnich, dotyczące szkolnictwa i oświaty, 11 paźdź. 1919 r. // Dziennik Urzędowy ZCZW. – 1919. – № 31 (18 listop.). – Poz. 340.
6. Gierowska-Kałuża, J. Straż Kresowa a Zarząd Cywilny Ziem Wschodnich. Współdziałanie czy rywalizacja? / J. Gierowska-Kałuża – Warszawa : Instytut Historii PAN, 1999. – 130 s.
7. Sprawozdanie rzeczowe Inspektoratu Szkolnego Okręgu Brzeskiego za czas swego istnienia od 3.04.1919 r. do 29.09.1920 r. // Biblioteka Publiczna m. st. Warszawy. Dział Starych Druków i Rękopisów. Zarząd Cywilny Ziem Wschodnich. – Akc. 1773/10/IV.
8. Sprawozdanie Inspektora Szkolnego powiatu Brzeskiego, luty 1920 r. // Дзяржаўны архіў Брэсцкай вобласці. – Ф. 2. Воп. 1. Спр. 16.
9. Protokół konferencji z 31 lipca 1919 w Wilnie // BPW. DSDiR. ZCZW. – Akc. 1671.
10. Дело с протоколами заседаний Магистрата г. Минска, август 1919 г. – февраль 1920 гг. // Дзяржаўны архіў Мінскай вобласці. – Ф. 1806. Воп. 1. Спр. 4 б.
11. Дело с протоколами заседаний Магистрата г. Минска, август 1919 г. – февраль 1920 гг. // Дзяржаўны архіў Мінскай вобласці. – Ф. 1806. Воп. 1. Спр. 4 б.
12. Rozporządzenie tymczasowe Komisarza Generalnego Ziem Wschodnich, dotyczące szkolnictwa i oświaty, 11 paźdź. 1919 r. // Dziennik Urzędowy ZCZW. – 1919. – № 31 (18 listop.). – Poz. 340.
13. Trębicka- Postrzygacz, B. Lucjan Zarzecki / Beata Trębicka- Postrzygacz // Polska myśl pedagogiczna po 1918 roku / pod. red. Ewy Brodawskiej-Adamowicz / Wyd.-wo Akademii Podlaskiej. – Siedlce, 2009. – 197 s.
14. Трубчык, А.Г. Сістэма польскіх органаў кіравання ў галіне народнай асветы на тэрыторыі Беларусі ў 1919–1920 гг.: адміністрацыйна-прававы аспект / А.Г. Трубчык // Научные труды Республиканского института высшей школы. Исторические и психолого-педагогические науки : сб. научных статей : в 2 ч. / РИВШ ; под. ред. В.Ф. Беркова. – Минск, 2011. – Ч. 1. – Вып. 11(16). – С. 264–270.
15. Rozporządzenie tymczasowe Komisarza Generalnego Ziem Wschodnich, dotyczące szkolnictwa i oświaty, 11 paźdź. 1919 r. // Dziennik Urzędowy ZCZW. – 1919. – № 31 (18 listop.). – Poz. 340.
16. Zarzecki, L. Rzut oka na całość działalności Sekcji Oświecenia Publicznego Wilnie, Toruń, 12 stycznia 1921 r. // BPW. DSDiR. ZCZW. – Akc.1773/ 6/ II.
17. Okólnik Szefa Sekcji Oświecenia Publicznego Komisarjatu Generalnego Zarządu Cywilnego Ziem Wschodnich do Inspektorów szkolnych okręgowych w sprawie stosunku czynników urzędowych do prywatnych towarzystw oraz tworzenia opiek szkolnych, 23 stycznia 1920 r. // Dziennik Urzędowy ZCZW. – 1920. – № 7 (31 stycz.). – Poz. 119.
18. Rozporządzenie Komisarza Generalnego Ziem Wschodnich w przedmiocie uregulowania płac nauczycieli szkół powszechnych, 16 marca 1920 r. // Dziennik Urzędowy ZCZW. – 1920. – № 22 (16 marca). – Poz. 545.
19. Rozporządzenie Komisarza Generalnego Ziem Wschodnich w przedmiocie uregulowania płac nauczycieli szkół powszechnych, 16 marca 1920 r. // Dziennik Urzędowy ZCZW. – 1920. – № 22 (16 marca). – Poz. 545.
20. Okólnik do częściowo upaństwowanych szkół średnich na terenie Ziem Wschodnich w sprawie organizacji roku naukowego, prowadzenia nauczania i pracy wychowawczej // BPW. DSDiR. ZCZW. – Akc. 1773/ 6/ II.
21. Okólnik Szefa Sekcji Oświecenia Publicznego Komisarjatu Generalnego Zarządu Cywilnego Ziem Wschodnich do Inspektorów szkolnych okręgowych, 5 grudnia 1919 r. // Dziennik Urzędowy ZCZW. – 1919. – № 4 (11 grud.). – Poz. 479.
22. Regulamin tymczasowy dla częściowo upaństwowanych szkół średnich na terenie Ziem Wschodnich, 30 stycznia 1920 r. // BPW. DSDiR. ZCZW. – Akc. 1773/ 6/ II.
23. Zarzecki, L. Rzut oka na całość działalności Sekcji Oświecenia Publicznego Wilnie, Toruń, 12 stycznia 1921 r. // BPW. DSDiR. ZCZW. – Akc.1773/ 6/ II.
24. Poufnie do Sekcji Oświecenia Publicznego ZCZW, 14 stycznia 1920 // BPW. DSDiR. ZCZW. – Akc. 1750.
25. Sprawozdanie Naczelnika Okręgu Mińskiego za cały czas istnienia od 8.08.1919 r. do 10.07.1920r. // BPW. DSDiR. ZCZW. – Akc.1750.

Пасмыніў 3.11.15

## EDUCATIONAL POLICY OF POLISH CIVIL ADMINISTRATION ON EASTERN TERRITORY (FEBRUARY 1919 – SEPTEMBER 1920)

A. TRUBCHYK

*The article is devoted to the study of the Polish authorities on the occupied Belarusian territory. Announced opportunity of language choice demonstrated the desire of federalisation. Until the end of October 1919 Poland hasn't financed school education, that worsened education department. It gave an opportunity to school supervisors to follow their political ideas. There was a struggle between officials who supported the federalisation idea and followers of incorporation of Belarusian territory into Poland. Fast school increase took place in Vilnya and Brest regions. Polish social organisations financed schools, there was teacher training for Belarusian land in Polish seminaries. Belarusian education got opportunity to development only in Minsk region.*

**Keywords:** school education, educational policy, Civil administration of eastern territory, department of education and social care, school supervisor.

УДК 94 (476) (XVIII ст. – пач. XX ст.)

**НАКІРУНКІ ЗАКАНАДАЎЧАЙ РЭГЛАМЕНТАЦЫІ ДЗЕЙНАСЦІ ЁСТАНОЎ  
ГРАМАДСКАГА ХАРЧАВАННЯ Ё КАНЦЫ XVIII – ПАЧАТКУ XX СТЫГОДДЗЯЎ  
НА ТЭРЫТОРЫІ БЕЛАРУСІ****Л. Ф. ВІКОЛ***(Гродзенскі дзяржаўны гісторыка-археалагічны музей)*

*Разгледжаны галоўныя напрамкі заканадаўча-прававой рэгламентацыі дзейнасці ўстаноў грамадскага харчавання ў канцы XVIII – пачатку XX стст. на тэрыторыі Беларусі. Заканадаўчае рэгуляванне падзелена на два этапы ў рамках акрэсленай храналогіі. На першым этапе (канец XVIII – першая палова XIX стст.) грамадскае харчаванне развілася пад уплывам палітычнага фактара, звязанага з уваходжаннем беларускіх тэрыторый у склад Расійскай Імперыі. У гэты час адбываецца адаптацыя дзейнасці пунктаў харчавання да агульнарасійскіх нормаў. На другім этапе (другая палова XIX – пачатак XX стст.) падрабязна вызначаюцца санітарна-гігіенічныя патрабаванні да ўтрымання ўстаноў харчавання, уніфікуецца іх знешняя і ўнутраная атрыбутыка. Рэгламентацыі падлягае арганізацыя рэкрэацыі, лакалізацыя ўстаноў харчавання на мясцовасці, сацыяльны склад іх наведвальнікаў і рэжым працы. Умацоўваецца роля паліцыі ў забеспячэнні законнай дзейнасці пунктаў харчавання.*

**Ключавыя словы:** *сістэма грамадскага харчавання, установы харчавання, рэгуляванне і кантроль дзейнасці, Вялікае Княства Літоўскае, Расійская Імперыя.*

**Уводзіны.** Грамадскае харчаванне з'яўляецца галіной народнай гаспадаркі па вытворчасці і рэалізацыі гатовай ежы насельніцтву праз сетку сталовых, кафэ, рэстаранаў, буфетаў. Яно займае важнае месца ў эканамічнай і сацыяльна-культурнай сферы жыцця соцыуму [1, с. 397]. Грамадскае харчаванне на тэрыторыі Беларусі мае свае гістарычныя асаблівасці фарміравання і развіцця, а таксама прызначэнне, якое заключаецца ў задавальненні патрэб насельніцтва ў ежы, камунікацыі, адпачынку. Вывучэнне працэсаў фарміравання і развіцця сістэмы харчавання ў айчынай гістарыяграфіі мае фрагментарны характар. Гэтыя працэсы разглядаюцца ў нешматлікіх публікацыях і ў раздзелах некаторых кніг, дзе найчасцей раскрываюцца асобныя аспекты гісторыі корчмаў [2–11]. Мэтай дадзенага артыкула выступае аналіз накірункаў заканадаўча-прававой рэгламентацыі дзейнасці пунктаў харчавання на тэрыторыі Беларусі ў канцы XVIII – пачатку XX стст. з вызначэннем існаваўшых парушэнняў у дадзенай сферы і ролі паліцыі ў кантролі за законным функцыянаваннем гэтых устаноў. Пастаўленую мэту дапамагае раскрыць шырокая група гістарычных крыніц.

**Асноўная частка.** Перад тым як разгледзіць працэс афармлення сістэмы грамадскага харчавання ў XIX – пачатку XX стст., варта звярнуцца да больш раняга перыяду XVI–XVII стст., калі толькі закладаюцца асноўныя структурныя элементы сістэмы харчавання на тэрыторыі Беларусі. Да такіх структурных элементаў адносяцца: законы па рэгуляванню і кантролю дзейнасці сферы грамадскага харчавання, уласна пункты харчавання (корчмы, шынкі, аўстэрыі і інш.), катэгорыі іх кліентаў і ўласнікаў.

Станоўчым фактарам, які паўплываў на развіццё сістэмы харчавання, стаў устойлівы дэмаграфічны рост на працягу першай паловы XVII ст. У час войнаў рост насельніцтва, адпаведна, запавольваўся. Наступная хваля дэмаграфічнага ўздыму прыпадае на 1730-ыя гг. і працягвалася да апошняга падзелу Рэчы Паспалітай у 1795 г. [12, с. 57]. Рост колькасці насельніцтва прыводзіў да заканамернага павелічэння колькасці кліентаў корчмаў. Спрыяльна адбілася на пашырэнні сеткі пунктаў харчавання ўвядзенне магдэбургскага права, якое давала гарадам падатковыя льготы і льготы ў рамеснай і гадлёвай дзейнасці, права валодання гарадской зямлёй і інш. [13, с. 94]. Узнікненне сеткі корчмаў таксама было звязана з эканамічным ростам у Вялікім Княстве Літоўскім. У XVI ст. расце колькасць гарадскіх паселішчаў, развіваюцца рамяство і гандаль. Гэтыя фактары спрыялі таму, што корчмы сталі засноўваць на важных гандлёвых шляхах, на гарадскіх плошчах. У такіх умовах трымаць карчму было выгадна. У сувязі з гэтым узнікла заканамерная неабходнасць упарадкавання і рэгламентацыі гэтай сферы на высокім дзяржаўным ўзроўні.

Асновы заканадаўчага афармлення дзейнасці ўстаноў грамадскага харчавання былі закладзены яшчэ ў XVI ст. з выпрацоўкай адпаведных артыкулаў у Статутах ВКЛ (1529, 1566, 1588 гг.), ва «Уставе на валокі» (1557 г.), каралеўскіх прывілеях і ўніверсалах [14–18]. Увага дзяржавы да функцыянавання корчмаў і шыноў сведчыць аб тым, што гэтыя установы ў адзначаны перыяд часу пачалі адыгрываць важнае значэнне ў эканамічным жыцці княства. Палажэннямі Статутаў рэгламентаваўся гандаль спіртным, але у першую чаргу, выпрацоўваліся палажэнні, якія пераследавалі тайны збыт алкагольнай прадукцыі. У дакументах рабіліся спробы рэгламентаваць грамадскі парадак, звязаны з дзейнасцю корчмаў, якія не павінны былі з'яўляцца спрыяльнымі месцамі для злачынстваў. Увага дзяржавы ўлічвала і тое, што такія ўстановы мелі спажывецкія функцыі, таму разумела неабходнасць адкрыцця корчмаў на шляхах зносін.

Адзінага органу кантролю і кіравання корчмы не мелі. У гарадах яны падпарадкоўваліся органам гарадскога кіравання і самакіравання. У прыватнаўласніцкіх гарадах і мястэчках такія ўстановы падпарадкоўваліся волі іх уласніка. У сельскай мясцовасці на прыватнаўласніцкіх землях корчмамі кіраваў землеўласнік, які здаваў іх у арэнду. Рэгламентацыя дзейнасці корчмаў у ВКЛ грунтавалася на законе, які даваў магчымасць эфектыўна атрымліваць падаткі на карысць дзяржавы і, у той жа час, стымуляваць адкрыццё корчмаў. Так, можна лічыць, што менавіта ў XVI–XVII стст. ідзе актыўны працэс развіцця сістэмы грамадскага харчавання.

У канцы XVIII ст. пачынаецца новы перыяд у гісторыі Беларусі, звязаны з трыма падзелаў Рэчы Паспалітай (1772, 1793, 1795 гг.), у выніку якіх да Расійскай Імперыі адыйшла амаль уся этнічная беларуская тэрыторыя. Час уваходжання беларускіх зямель у склад расійскай дзяржавы стаў перыядам распаўсюджвання розных тыпаў устаноў грамадскага харчавання, абагульнення, удасканалвання, выпрацоўкі новага заканадаўства ў адзначанай сферы, вызначэння кампетэнцый органаў мясцовага кіравання і кантролю.

У першай палове XIX ст. абдываецца адаптацыя дзейнасці ўстаноў грамадскага харчавання да агульнарасійскіх нормаў. Ва ўмовах пошуку і наладжвання шляхоў развіцця сацыяльнага і эканамічнага жыцця, корчмы, як першы тып устаноў харчавання, паступова страчваюць сваю важную грамадскую і сацыяльную ролю, якую адыгрывалі ў XVI–XVIII стст. У другой чвэрці XIX ст. дзейнасць корчмаў залежыць ад продажу алкаголю, вытворчасць якога значна ўзрасла ў сувязі з пачаткам вырабу спірту з бульбы. У такіх умовах карчма і шынок сталі для памешчыка галоўнымі пунктамі збыту алкаголю [19, арк. 34–67].

У першай палове XIX ст. выпрацоўваюцца кампетэнцыйныя органы кіравання і нагляду за сістэмай грамадскага харчавання, якая на беларускіх землях падлягала рэгламентацыі з боку губернскай улады. У гарадах шырокія паўнамоцтвы мелі гарадскія думы. Яны распрацоўвалі «Обязательные постановления», у якіх падрабязна рэгламентавалася дзейнасць устаноў харчавання. На паседжаннях гарадскіх дум абмяркоўвалася магчымасць на дазвол адкрыцця таго ці іншага тракціра. За дзейнасцю пунктаў харчавання назіраў штат паліцыі, на які быў ускладзены шэраг функцый па кантролю за парадкам у піцейных установах [20, арк. 1].

Да вызначальных дакументаў агульнадзяржаўнага характару першай паловы XIX ст., што рэгламентавалі сферу дзейнасці піцейных устаноў і продаж спіртнога, варта аднесці распрацаваныя ў 1842 г. і зацверджаныя ў 1843 г. «Правила о продаже горячих напитков в Губерниях и областях, где существует вольная оным продажа, по определённым ценам» [21], «Положения 4 июля сего года, Высочайше утверждённое об акцизе с заведений и мест раздробительной продажи горячих напитков в Губерниях, где существует вольная оным продажа» [21]. Дзеянне палажэнняў распаўсюджвалася на ўласна расійскія губерні, а таксама на Мінскую, Магілёўскую, Віцебскую, Віленскую, Гродзенскую губерні [21, арк. 1].

Асноўнымі пунктамі выдадзеных законаў былі:

1) рэгламентацыя коштаў на алкагольную прадукцыю («в настоящих правилах определяется одна нормальная цена, ниже которой горячие напитки не могут быть продаваемы в одной из поименованных губерний или областей» [21, арк. 2]; 2) упарадкаванне акцызнай (падатковай) сістэмы ў сферы продажу спіртнога; 3) арганізацыя збору звестак аб колькасці ўстаноў тракцірнага промыслу, дзе гандлявалі спіртным; 4) усталяванне абавязковых правілаў дзейнасці ўстаноў «раздробительной продажи горячих напитков»; 5) вызначэнне сістэмы штрафаў і пакаранняў за безакцызны гандаль спіртным [21, арк. 2].

Былі выпрацаваны дакладныя правілы функцыянавання ўстаноў рознічнага гандлю спіртным. Да іх адносіліся наступныя: 1) рознічны продаж спіртнога ў сельскай мясцовасці дазваляўся толькі да 11-й гадзіны вечара; 2) у тых населеных пунктах, дзе былі цэрквы, распівачны продаж забараняўся пакуль не скончыцца літургія і падчас хрэснага ходу; 3) забаранялася прадаваць віно ў пазыку альбо пад заклад уласных рэчаў ці на кошт будучага ўраджаю; 4) за дамешак шкодных рэчываў да напіткаў вызначалася пакаранне. Нагляд за выкананнем вышэй пералічаных артыкулаў быў ускладзены на ўездныя камітэты. Была вызначана падрабязная сістэма штрафаў за парушэнні вышэйадзначаных правілаў, у тым ліку за невышэнне ці заніжэнне коштаў на спіртное [21, арк. 5].

У законе «Положение 4 июня сего года Высочайше утверждённое, об акцизе с заведений и мест раздробительной продажи» вызначалася класіфікацыя «мест раздробительной продажи» і правілы патэнтнага гандлю спіртным, выпрацоўвалася сістэма штрафаў за парушэнні ў карыстанні патэнтамі [21]. З увядзеннем новых коштаў на спіртныя напіткі і з прыстасаваннем сістэмы грамадскага харчавання да новых умоў паўстала задача ўніфікацыі мераў вагі і аб'ёмаў [22, арк. 1].

Такім чынам, законы азначанага перыяду ўтрымлівалі пераважна меры па структурнай арганізацыі органаў кіравання ў сферы дзейнасці ўстаноў грамадскага харчавання, па выпрацоўцы спосабаў кантролю за іх дзейнасцю, па вызначэнні нормаў акцызу на спіртное. Робяцца спробы класіфікацыі ўстаноў грамадскага харчавання для больш эфектыўнага кіравання імі [23, с. 150–159].

У другой палове XIX ст. распрацоўваліся палажэнні, накіраваныя на дэталёвую рэгламентацыю ўсіх бакоў дзейнасці пунктаў грамадскага харчавання. На гэты час прыпадае шэраг спроб рэгламентаваць

і кантраляваць санітарна-гігіенічныя нормы дзейнасці піцейных устаноў. Пераадоўванне наступстваў антысанітарыі было накіравана на абарону спажыўцоў ад інфекцыйных захворванняў, а таксама захворванняў, выкліканых няправільным прыгатаваннем і захоўваннем ежы, утрыманнем кухоннага інвентару.

У 1861 г. выходзіць «Положение о трактирных заведениях» [24]. Адпаведна пункту 39 «Положения» стравы, што падаваліся ў тракцірах, павінны гатавацца са свежых прадуктаў, а напіткі – без шкодных дамешкаў [24, арк. 16]. У раздзеле «О взысканиях с содержателей трактирных заведений» сярод пунктаў, за што ўладальнік піцейнай установы мог быць аштрафаваны, называецца продаж сапсаваных і шкодных для здароўя прадуктаў [24, арк. 16]. Уладальнік тракціра сачыў за чысцінёй і парадкам [24, арк. 17].

У 1861 г. Аляксандр II падпісаў «Положение о питейном сборе» [24]. У пункце 270 «Положения» замацоўвалася неабходнасць утрымліваць чысціню і ахайнасць ва ўсіх месцах рознічнага гандлю спіртным [24, арк. 268]. У пункце 361 «Устава о питейном сборе» ад 1879 г. напаміналася аб захаванні чысціні ва ўсіх месцах продажу крэпкіх напіткаў [25, арк. 163]. У 1885 г. Міністэрства фінансаў распрацавала «Правила о раздробительной продаже крепких напитков». У пункце 43 гэтага дакумента таксама нагадвалася аб захаванні ва ўсіх установах тракцірнага промыслу чысціні, парадку, ахайнасці [26, арк. 36]. У «Положении о трактирном промысле» ад 1893 г. падкрэслівалася неабходнасць дбаць аб выкананні санітарных нормаў [26, арк. 14].

У дакументах вышэйшых органаў улады пры рэгламентацыі санітарна-гігіенічных нормаў найчасцей указвалася на неабходнасць «соблюдать чистоту и опрятность». Мясцовым органам улады (губернатарам, губернскім акцызным ведамствам, гарадскім думам) надаваліся шырокія паўнамоцтвы ў праве прымаць нарматыўна-правовыя акты, у якіх дэталёва распісваліся санітарна-гігіенічныя патрабаванні. У шматлікіх інструкцыях вызначаліся патрабаванні да стану здароўя работнікаў тракцірных устаноў, нормы ўтрымання памяшканняў, захоўвання і рэалізацыі прадуктаў харчавання, патрабаванні да прылеглай тэрыторыі [27, арк. 3–44].

З 1886 г. планавалася ўвесці «санітарныя сшыткі», у якіх меркавалася адлюстроўваць заўвагі аб парушэннях падчас агляду тракцірнай установы. Сістэматычнага выкарыстання такія сшыткі ў гэты час не атрымалі, хаця ў пачатку XX ст. у некаторых піцейных установах Мінска іх наяўнасць стала абавязковай умовай, у тым ліку для фіксацыі стану здароўя работнікаў устаноў харчовага ведамства [28, арк. 224].

Рэгламентацыі з боку мясцовых органаў улады падлягаў спосаб гандлю прадуктамі харчавання. Прыкладам могуць стаць праекты Сакоўскай гарадской думы (Гродзенская губерня). Паводле пастановаў ад 1879 г. і 1892 г. на вуліцах, каля тратуараў і паромных перапраў забаранялася прадаваць з адкрытых столікаў хлеб, булкі, гародніну, садавіну, ягады. На базарных плошчах прадукты маглі прадавацца толькі са сталаў з навесамі, сам тавар павінен быў прыкрывацца чыстымі абрусамі ад запыленасці. Гародніну і зеляніну, якую ў летні час прадавалі з зямлі, прадпісвалася ўкладваць на пошцілках ці брызэнце, закрываць абрусамі ад пылу і насякомых [29, арк. 71]. Пункт 36 «Обязательных постановлений» Лідскай гарадской думы ад 1893 г. прадпісваў, каб усе прыпасы і гатовыя стравы ва ўстановах грамадскага харчавання былі свежымі і добрай якасці [30, арк. 44].

Гарадскія думы ў «Обязательных постановлениях» дэталёва рэгламентавалі нормы санітарыі. Так, Мінская гарадская дума ў 1901 г. дзеля захавання патрэбнай чысціні забараніла адчыняць кандытарскія, булачныя, хлебапякарні ў сырых і нізкіх падвальных памяшканнях. Сценкі і столь, паводле распрацаваных патрабаванняў, атынкавалі, а падлогу сцялілі бетоннай, асфальтаванай альбо драўлянай, без шчылінаў. Сценкі рэкамендавалася вычысціць ад павуціння, пылу, а потым выбельваць. Рабочыя мусілі чыста апранацца, мець чыстыя фартухі і каўпакі на галовах. Асобы з высыпкамі, нарывамаі, язвамаі на целе да работы не дапускаліся, так як і «страдающие заразительными болезнями, каковы например: сифилис, чахотка и прочие» [31, арк. 16]. Прадаўцам забаранялася браць голымі рукамі кандытарскія вырабы. Не дазвалялася трымаць у памяшканнях катоў, сабак і птушак. За ахайным выглядам і станам здароўя сваіх работнікаў сачыў уладальнік установы [32, арк. 16].

Гродзенскі губернатар падпісаў у 1905 г. «Обязательные постановления по содержанию трактиров и постоянных дворов». Пакоі для кліентаў прадпісвалася рэгулярна праветрываць і прыбіраць. Вызначалася неабходнасць строга захоўваць чысціню на кухнях. Служачым забаранялася спаць ці жыць на кухнях, трымаць там рэчы, не звязаныя з прыгатаваннем ежы. Прыпасы мусілі быць свежымі, захоўвацца ў чыстым посудзе, а пры выстаўленні на стойках ці прылаўках павінны прыкрывацца ад насякомых і пылу. Двары пры тракцірных установах таксама трэба было ўтрымліваць у чысціні [33, арк. 171]. Яны павінны былі мець «надлежащее устроенные отхожие места, помойные ямы или мусорные ящики» [33, арк. 171].

З рапартаў і даносаў паліцыі становіцца відавочным, што часта сустракаліся грубыя парушэнні. Абавязак сачыць за чысцінёй ускладаўся на ўладальнікаў піцейных устаноў, якія не заўсёды добрасумленна адносіліся да гэтага. Паліцыя таксама кантралявала стан утрымання піцейных устаноў. Яна рабіла спецыяльныя рэйды для выяўлення парушэнняў, рэагавала на даносы. Яскравым прыкладам стала справа «О закрытии булочной и кондитерской турецкого подданного Офли» [34, арк. 3–20]. З-за антысанітарыі

была зачынена піўная лаўка ў вёсцы Гарадзішча Горацкага ўезда: «...означенная пивная лавка содержится крайне грязно, служит для сборища пьяных крестьян и является местом всяких бесчинств» [32, арк. 12]. У 1896 г. у Гродне быў зачынены тракцір К. Васілеўскага, бо выявілася, што «трактирное заведение содержится крайне неудовлетворительно» [35, арк. 11]. Антысанітарыя стала падставай для закрыцця піцейнай установы ў вёсцы Дварцы Слонімскага ўезда. З пратакола стала вядома, што ў пакоях тракціра было брудна, сталы для наведвальнікаў стаялі непрыбраныя і непакрытыя спецыяльнымі абрусамі, гарачая ежа не гатавалася, а на кухні нават не было для гэтага посуду [35, арк. 15].

Рэгламентацыя асноўных патрабаванняў да інтэр'еру і экстэр'еру піцейных устаноў суседнічала з выпрацоўкай санітарна-гігіенічных нормаў. Галоўным зместам эстэтычнага аблічча ўстаноў харчавання заставаліся чысціня і парадак.

Пры арганізацыі інтэр'еру і экстэр'еру ўстановы харчавання яе уладальнік мог праяўляць уласны густ і фантазію, але вымушаны быў прытрымлівацца пэўных прынцыпаў і патрабаванняў, галоўнымі з якіх былі функцыянальнасць і адпаведнасць свайму прызначэнню. Забаранялася мець патаемныя памяшканні, склады, пераходы, дзверы і вокны ў мэтах прадухілення незаконнага гандлю спіртным, які мог здзяйсняцца ў недазволены час у іншым памяшканні, без агляду і без вокнаў [36, арк. 4]. Паводле «Положения о питейном сборе» ад 1861 г. замацоўвалася мець у піцейным доме толькі адзін пакой на ніжнім паверсе з выхадам на вуліцу [28, арк. 20].

Неабходным элементам атрыбутыкі ўстановы тракцірнага промыслу была шыльда [26, арк. 17]. У пункце 40 «Положения о трактирном промысле» прадпісвалася кожнай тракцірнай установе мець карты з абзначэннем коштаў на тавары і паслугі [37, арк. 16]. Памяшканні павінны былі добра асвятляцца, мець надзейныя вокны і дзверы. У мэтах прадухілення крадзяжоў уладальнік пункта харчавання арганізоўваў унутраны кантроль, клапаціўся аб наяўнасці моцных засовак і замкоў на дзвярах [37, арк. 16].

У 1883 г. распараджэннем мінскага губернатара было забаронена мець у корчмах партрэт імператара Аляксандра III. Дадзеная мера была прынята пасля даклада Міністра ўнутраных спраў ад 1875 г. аб неабходнасці забараніць вывешваць у тракцірах партрэты імператара і імператарскай сям'і: «...если открыто будет, что означенные портреты окажутся в трактирных заведениях, то предписываю о виновных составить акты и передавать мировым судьям» [38, арк. 1].

Рэгламентацыя лакалізацыі ўстаноў грамадскага харчавання на мясцовасці вырашалася з улікам шчыльнасці насельніцтва, тыпу мясцовасці (гарадская або сельская), адаленасці ад культавых і адукацыйных арганізацый. Рост колькасці і тыпавай разнастайнасці ўстаноў грамадскага харчавання адсочваўся для забеспячэння парадку і законнасці ў дадзенай сферы. Законам другой паловы XIX ст., які агаворваў парадак вызначэння колькасці ўстаноў харчавання, стала «Положение о трактирных заведениях» (глава «О местах раздробительной продажи питей», 1861 г.) [37]. Установы піцейнага промыслу адчыняліся ў любым населеным месцы. Адкрыццё корчмаў і пастаяльных двароў дазвалялася і ў ненаселеных месцах: ля праезжых дарог, рачных перапраў і прыстаняў [37, арк. 1–2]. Забаранялася ладзіць піцейныя ўстановы ў адным будынку са школамі ці гімназіямі, турмамі, казармамі, а таксама бліжэй за 40 сажняў (84 метры) ад могілак, цэркваў і манастыроў [37, арк. 1–2].

Блізкае размяшчэнне пунктаў продажу спіртнога стварала нязручнасці для навучальных, культурных устаноў і іншых арганізацый. У 1856 г. камандзір кадэцкага корпуса генерал-лейтэнант Гальштэран у хадатайніцтве на імя гродзенскага губернатара прасіў зачыніць шынок, што знаходзіўся паблізу кадэцкага лагера. Аўтар ліста абураецца тым фактам, што «...в шинке этом находятся беспрестанно развратные женщины и нижние чины Служительской роты, при самом бдительном надзоре почти ежедневно бывают в пьяном виде, а воспитанники проходя на купанье мимо этого шинка видят самый гнусный разврат, могущий иметь вредное влияние на их нравственность» [39, арк. 1]. У 1860 г. у Гродне зачынены два шынкi, якія знаходзіліся паблізу салдацкіх казарм [40, арк. 1]. У 1889 г. святар Белаежскай царквы Пружанскага ўезда М. Шырнінскі просіць улады не дазваляць яўрэю І. Лекефінду адкрываць карчму каля царквы ў вёсцы Сточак [41, арк. 1]. У 1880 г. была зачынена піцейная ўстанова, што стаяла каля царквы ў маёнтку Брэсцкай воласці [42, арк. 20]. У 1894 г. у вёсцы Вулька-Сімановіцкая ў адным будынку са школай была адкрыта карчма. У выніку было вырашана карчму перанесці ў іншае месца [43, арк. 1–9]. У 1890 г. было прынята рашэнне зачыніць карчму ў вёсцы Аляксандраўка Бельскага ўезда, таму што яна знаходзілася паблізу з праваслаўнымі могілкамі [44, арк. 6].

Адпаведна з «Уставам о питейном сборе» (1879 г.) забаранялася адчыняць піцейныя ўстановы на адлегласці бліжэй за 84 метры ад культавых устаноў і могілак. Адлегласць вызначалася ад сцяны піцейнай установы да агароджы царквы альбо могілак. Не бліжэй за 84 метры дазвалялася ставіць пункты распіцця спіртнога ад турмаў, навучальных устаноў, бальніц, гарадскіх праўленняў, этапных дамоў. Не бліжэй за 210 метраў яны адчыняліся ля фабрык і заводаў з колькасцю рабочых больш за сто чалавек, а таксама ля казарм. У гарадах забаранялася адчыняць піцейныя ўстановы на рынках і на гандлёвых радах [25, арк. 19–22].



У сувязі з развіццём чыгуначнага будаўніцтва рэгламентавалася месцаразмяшчэнне піцейных устаноў паблізу чыгуначных ветак і на ўласна чыгуначных станцыях. З аднаго боку продаж спіртнога каля чыгунак мог справакаваць трагічныя наступствы праз алкаголь. Аднак неабходнасць мець пункт харчавання пры чыгуначных станцыях тлумачылася патрэбамі пасажыраў у сілкаванні. У адпаведнасці з артыкулам «Высочайше утвержденных правил о питейной торговле» ад 1885 г. забаранялася адчыняць піцейныя ўстановы ўздоўж чыгуначных ліній, акрамя гасцініц і паштовых станцый. У месцах размяшчэння чыгуначных станцый вызначалася наступная адлегласць: для тракцёрных устаноў, пастаяльных двароў і корчмаў – 63 метры; для гарадской мясцовасці – 126 метраў [45, арк. 25]. У 1893 г. закон «Об устройствах разного рода заведений трактирного промысла» паўтарыў забарону адчыняць піцейныя ўстановы бліжэй за 84 метры ад храмаў і манастыроў [46, арк. 43].

Выкананне вышэйназваных законаў сустрэкала супярэчнасці. Так, некалькі пытанняў накіраваў упраўляючы акцызнымі зборамі Віленскай губерні ў Дэпартамент неакладных збораў. Пытанні былі наступнага зместу: 1) як быць з тымі тракцёрнымі ўстановамі, якія ўжо былі адкрыты на блізкай адлегласці ад храмаў; 2) што лічыць актамі адкрыцця: штогадовае абнаўленне патэнтаў ці ўласна адкрыццё піцейнай установы. Пытанні адлюстроўваюць тое, што рэалізацыя дадзенага законапраекта часам выклікала блытаніну.

У першую чаргу праблема была ў тым, якія ўстановы лічыць нанова адкрытымі. Гістарычныя крыніцы зафіксавалі наступны выпадак. У Гродне, паблізу праваслаўнага сабора, за 35 метраў ад агароджы, існавала тракцёрная ўстанова больш за 30 гадоў. Катхе, яе ўладальнік, спыніў гандаль 1 студзеня 1886 г. (да выхаду закона з вызначэннем адлегласці). Аднак 8 студзеня купец Гольдберг звярнуўся да назіральніка 1-й акругі з просьбай аб выдачы яму патэнта на піцейны гандаль у той самай тракцёрнай установе, якую ўтрымліваў Катхе. Упраўляючы акцызнымі зборамі палічыў, што гэтую ўстанову нельга лічыць нанова адчыненай, а невялікі прамежак часу, калі ўстанова не функцыянавала, нельга лічыць актамі закрыцця. Аднак саборнае духавенства ўсяляк супрацьстаяла ўзнаўленню дзейнасці гэтага тракцёра, матывавала гэта тым, што тракцёр з'яўляецца нанова адкрытым і яго месцаразмяшчэнне не адпавядае законнасці [47, арк. 77].

У Гродне паўстаў шэраг пытанняў па адкрыцці тракцёра пры гасцініцы «Цэнтральная», якая знаходзілася на адлегласці 42 метры ад рымска-каталіцкага касцёла. Гродзенская гарадская дума паставіла даць дазвол на адкрыццё тракцёра з гандлем у ім спіртным. Пратэсту супраць адкрыцця тракцёра не было і з боку гродзенскай паліцыі і рымска-каталіцкага дэкана. Аднак на адкрыццё тракцёрнай установы пры гасцініцы не даў дазволу ўпраўляючы епархіяй. Таму гэты тракцёр так і не быў адчынены [47, арк. 99].

Тракцёрная ўстанова была зачынена і ў мястэчку Валынцы Віцебскай губерні. На гэтае рашэнне скардзіўся ў Міністэрства фінансаў уласнік. Са справы вядома, што гандаль ва ўстанове здзяйсняўся ў 1885 г., а ў першай палове 1886 г. быў перапынак з нагоды рамонту. У другой палове 1886 г. пасля рамонту гандаль быў адноўлены. Віцебская прысутнасць па піцейных справах палічыла ўстанову нанова адкрытай і вызначыла закрыць тракцёр, бо ён знаходзіўся за 40 метраў ад агароджы царквы. Скаргі аб закрыцці тракцёраў у Міністэрства фінансаў паступалі з Віцебска, Магілёва, іншых беларускіх гарадоў і мястэчак [47, арк. 26]. У 1894 г. была закрыта карчма, што размяшчалася на адлегласці 63 метраў ад манастыра ў Баркулабава [48, арк. 1–2].

Наяўнасць устаноў грамадскага харчавання закранала інтарэсы мясцовага насельніцтва. Перыядычна пункты піцейнага продажу становіліся месцамі злчынстваў, таму часам насельніцтва пратэставала супраць такога роду устаноў непадалёку ад іх дамоў ці школ. Так, мясцовым сходам прадстаўлялася права на хадайніцтвы аб закрыцці піцейнай установы, калі яна нейкім чынам парушала спакойнае жыццё пэўнай тэрыторыі. У 1906 г. сяляне адной з вёсак Гродзенскай губерні выказалі пратэст супраць адкрыцця ў іх вёсцы віннай лаўкі, матывуючы гэта імкненнем супрацьдзейнічаць пашырэнню п'янства [47, арк. 13]. У сакавіку 1905 г. забаранілі дзейнасць піцейнай лаўкі сяляне вёскі Міжэвічы Гродзенскай губерні. Яны сцвярджалі, што піцейная лаўка знаходзіцца побач з жылымі дамамі, якія крытыя саломай, а наяўнасць паблізу піцейнай установы пагражае пажарам суседнім хатам [49, арк. 30].

Супраць работы піўной лаўкі ў 1904 г. выступіў Булянскі сельскі сход Гродзенскай губерні. Лаўка была адчынена паблізу са школай, і, як напісана ў прашэнні: «...віно распіваецца пад самімі окнамі на виду у учеников, иногда под самыми окнами и даже около самой школы». Вяскоўцы скардзіліся, што настаўнік і вартаўнік не ў сілах справіцца з «подпившими буянами», часам справа даходзіць да боек на вачах у школьнікаў [49, арк. 23]. Былі зафіксаваны сялянскія пратэсты па прычыне размяшчэння піцейных устаноў блізу могілак. Супраць піцейнай установы выступілі сяляне вёскі Аляксандраўка Гродзенскай губерні ў 1883 г. Яны скардзіліся на тое, што яўрэй пабудаваў карчму літаральна на месцы праваслаўных могілак, дзе «...покоятся умершие предки крестьян названной деревни, на могилах которых ещё и доселе сохранились памятники-кресты» [44, арк. 6].

Рэгламентацыя рэжыму дзейнасці ўстаноў харчавання непасрэдным чынам звязвалася з гандлем спіртным. Паводле «Правил о раздробительной продаже крепких напитков» (1885 г.) продаж спіртнога дазваляўся з 7 гадзін раніцы, у сельскай мясцовасці – да 22 гадзін, а ў гарадах – да 23 гадзін [50, арк. 7]. Гандаль спіртным забараняўся падчас хрэсных хадоў, а ў нядзельныя дні – падчас літургіі. Сельскія сходы маглі забараніць гандаль спіртным у іншыя дні царкоўных святаў [51, арк. 12].

Парадак дзейнасці тракцёрных устаноў замацоўваўся «Обязательным постановлением об обеспечении нормального отдыха служащих в торговых заведениях» (1892 г.). Установы, якія прадавалі стравы і напіткі для ўжытку на месцы, працавалі: а) рэстараны і тракцёры – з 11 гадзін раніцы да 2-й гадзіны ночы; б) харчэўні і чайныя – з 7 гадзін раніцы да 22 гадзін; в) піўныя распівачныя лаўкі – з 8 гадзін раніцы да 23 гадзін; г) кафеіны і кандытарскія – з 10 гадзін раніцы да 1-й гадзіны ночы. У гасцініцах, пастаялых дварах, корчмах гандаль дазваляўся ў любы час сутак [52, арк. 4].

З асаблівага дазволу губернатара мог павялічвацца час працы ўстановы харчавання. Пры выдачы такога дазволу ўлічвалі наступныя фактары: колькасць піцейных устаноў у пэўнай мясцовасці адпаведна колькасці жыхароў, добранадзейнасць і добрая рэпутацыя ўладальніка тракцёра і іншыя акалічнасці (тэатральныя ці цыркавыя гулянні, летні сезон і г.д.) [20, арк. 17]. Так, дазвол гандляваць да гадзіны ночы замест 23-й атрымаў мінскі тракцёршчык Б. Дваркоўскі. Паліцмайстар і назіральнік па акцызных зборах пры дазvole гандляваць да першай гадзіны ночы (замест 23-й) улічылі той фактар, што тракцёр знаходзіўся ля чыгуначнай станцыі, і яго наведвалі пераважна работнікі чыгункі, а таксама пасажыры, што прыбывалі ў горад познімі цягнікамі [53, арк. 278]. У 1905 г. у Мінску А. Лазарэвічу было дазволена гандляваць у лаўцы не да апоўначы, а да 1-й гадзіны ночы, бо ў горадзе адбываліся цыркавыя паказы [53, арк. 230].

Цыркуляр Галоўнага Упраўлення неакладных збораў ад 1900 г. прадпісваў зачыняць у гарадах вінныя лаўкі а 18-й гадзіны вечара. З гэтага часу спыняўся гандаль спіртным ва ўсіх гарадскіх тракцёрах. Права працягнуць час працы ў той ці іншай установе ў адпаведнасці з патрэбамі мясцовага насельніцтва аддавалася Упраўляючаму акцызнымі зборамі. У 1905 г. быў замацаваны час працы казённых вінных лавак: у будзённыя дні, акрамя суботы і перадсвяточных дзён, з сямі гадзін раніцы і да 20 гадзін у гарадах; у сельскай мясцовасці на працягу пяці месяцаў (касавік – жнівень) – да 20 гадзін, а ў астатні час (верасень – сакавік) – да 19 гадзін. У суботу і перадсвяточныя дні, гандаль пачынаўся, як і ў будзённыя дні – а 7-й гадзіне раніцы, а заканчваўся ў гарадах у 18 гадзін. У нядзелю і святочныя дні гандаль пачынаўся з заканчэннем боскай літургіі, у сельскай мясцовасці – з 12 гадзін раніцы і заканчваўся ва ўсіх гарадах а 17 гадзіне, у вёсках – а 15 гадзіне [54, арк. 124].

Гістарычныя крыніцы захавалі прыклады парушэнняў дадзеных законаў. У тракцёрнай установе графа Патоцкага ў мястэчку Бярэзіна Барысаўскага ўезда ў 1901 г. акцызным надзорам выкрыты выпадкі продажу моцных напіткаў у незаконны час, а таксама дапушчэнне распіцця напіткаў у пакоі, што прызначалася для прыказчыка [55, арк. 78]. У піўной Брэста наведвальнікі часта сядзелі да поўначы, пакуль паліцмайстар не выкрыў сістэматычных парушэнняў [53, арк. 7–9]. Піўная лаўка мяшчанкі Айзіковай у Брэсце рэгулярна пачынала працу раней за 8 гадзін раніцы. Працэкол быў складзены і на брэсцкага ўладальніка піўной М. Венемінавіча, які не зачыняў сваю лаўку ў патрэбны час, «а лішч притворил дверь лавки, где находилось около 10 человек» [56, арк. 12]. У 1902 г. быў зачынены тракцёр у мястэчку Дзятлава Слонімскага ўезда, так як яго арандатар І. Чучэйка рэгулярна парушаў правілы гандлю, у тым ліку своечасова не зачыняў сваю піцейную ўстанову [57, арк. 1].

У XVI–XVIII стст. арганізацыя рэкрэацыі ў корчмах і шынках была свабоднай і непадкантрольнай з’явай. Кліенты такіх устаноў самі спантанна ладзілі гульні, танцы, спевы, выступленні з удзелам мясцовых ці вандроўных музыкантаў. Асабліва гэта было характэрна для корчмаў у сельскай мясцовасці, што і дало падставы зрабіць высновы аб карчме як аб асяродку захавання народнай культуры. З другой паловы XIX ст. сітуацыя карэнным чынам змяняецца. Узнікае мноства тыпаў устаноў грамадскага харчавання, на дзяржаўным узроўні выпрацоўваецца іх класіфікацыя з пэўнымі патрабаваннямі для кожнага з тыпаў, дзейнасць якіх неабходна было ўніфікаваць. Пад кантроль і рэгламентацыю падпадае і сфера рэкрэацыі, якая пачынае лічыцца адным з важных элементаў дзейнасці ўстаноў тракцёрнага промыслу, набывае самастойнае значэнне, у тым ліку фінансаванае, так як арганізацыя дадатковых забаў (гульні, музыка) прываблівала кліентаў, а значыць і прыносіла ўстанове дадатковы прыбытак.

Рэгламентацыя сферы забаўляльных мерапрыемстваў была абумоўлена імкненнем захоўваць парадак і спакой ва ўстановах тракцёрнага промыслу. Для карчмы, дзе такія праўленні народнай весалосці былі натуральнай і неад’емнай з’явай, гэта мела, безумоўна, адмоўны эфект. Карчма губляла сваё адметнае і самабытнае аблічча, становілася падкантрольнай установай. Пералік забаўляльных мерапрыемстваў ва ўстановах тракцёрнага промыслу не быў шырокім: музычная праграма, бильярд, ігрыя прыстасаванні, музычныя скрыні. Была сфера і самаарганізаваных асяродкаў: гульні ў шашкі, шахматы, косці і карты [30, арк. 2–3].

У «Положении о трактирных заведениях» (1861 г.) зафіксаваны дазвол на ўстаноўку бильярда ў тракцірных установах і прымальных законам гульняў і музыкі [24, арк. 14]. Дазвол на арганізацыю забаў быў у кампетэнцыі губернатара. «Уставом о питейном сборе» (1879 г.) забаранялася арганізацыя забаўляльных гульняў (карты, косці, шашкі) і музыкі ва ўстановах, прызначаных выключна для продажу алкагольных напіткаў [25, арк. 20–36]. У 1893 г. «Положение о трактирном промысле» замацавала права губернатараў даваць дазвол на арганізацыю ва ўстановах тракцірнага промыслу забаўляльных мерапрыемстваў і гульняў [44, арк. 21].

Сярод гістарычных крыніц шматлікімі з’яўляюцца прашэнні на ўстаноўку бильярда, што можна было арганізаваць са спецыяльнага дазволу і пры ўмове, што тракцірная ўстанова адпавядала наступным патрабаванням: наяўнасць кліентуры з высокім дастаткам, даволі прасторнае памяшканне. Група крыніц дапамагае выявіць працэдуру ўстаноўкі бильярда: пасля таго як у органы губернскага кіравання паступала прашэнне на ўстаноўку бильярда, праводзілася праверка на адпаведнасць памяшкання неабходным нормам.

Атрымаць дазвол на бильярд было даволі складана. Так, жыхарка Мінска Ф. Сабалеўская змагла атрымаць дазвол на гэтую гульню, так як памяшканне яе тракцірнай установы адпавядала ўсім нормам, як і было запісана ў пратаколе агляду: «...в трактире имеется три комнаты: буфетная 8 на 10 аршинов, столовая 8 на 5 аршинов и биллиардная 8 на 9 аршинов. Все комнаты выходят окнами на улицу, и всё помещение отвечает требованиям обязательного постановления по этому делу» [58, арк. 6]. Цеснае памяшканне магло стаць прычынай адмовы на ўстаноўку бильярда. Адмовы трапляліся часта, пры гэтым у іх агаворвалася прычына: «...пивную посещают лица среднего класса населения, изредка простонародье, в пивной продаётся горячая пицца, больше мясные блюда, но открыть биллиардную игру было бы нежелательно, в виду маломерности комнаты, предложенной для этого» [58, арк. 23]. Не заўсёды афіцыйная адмова на ўстаноўку бильярда спыняла ахвотных тое зрабіць. Некаторыя браліся пераўсталёўваць тракцір і прасілі дазвол на бильярд: «Ныне отделав и увеличив помещение под означенную пивную лавку, я беру смелость вновь беспокоить и почтительнейше просить Ваше Превосходительство не признаете ли вы возможным разрешить мне биллиард в своей пивной лавке» [59, арк. 78]. Наяўнасць бильярда прываблівала дадатковую публіку, што спрыяла павышэнню выручкі. Часам гаспадары тракцірных устаноў праяўлялі фантазію ў арганізацыі іншых гульняў. У Рагачове, ва ўстанове двараніна К. Зянькевіча, у 1899 г. папулярнай стала гульня «фортунка» [59, арк. 10].

Вялікую папулярнасць у канцы XIX – пачатку XX стст. набылі музычныя скрынкі, на ўсталяванне якіх таксама даводзілася браць дазвол у губернатара [60, арк. 179]. Часам у рэстаранах былі арганізаваны аркестры з мясцовых музыкантаў. Так, у рэстаране горада Кобрына ў 1897 г. аркестр выступаў два разы на тыдзень [57, арк. 70]. Вядома, што ў 1882 г. у рэстаране В. Чапскага для публікі гралі арфісткі [60, арк. 1–2].

Рэгламентацыя паводзін наведвальнікаў тракцірных устаноў правялася як у агульных патрабаваннях да іх, так і ў адрасаваных да канкрэтных катэгорый кліентаў: ваенных служачых, навучэнцаў, чыноўнікаў. Да агульных патрабаванняў адносіліся: забарона прыходзіць у тракцірныя ўстановы ў п’яным і неахайным выглядзе, гучна спрачацца і арганізоўваць бойкі, гуляць у азартныя гульні.

Сярод публікі тракцірных устаноў былі салдаты ніжніх воінскіх чыноў. «Устав о питейном сборе» (1879 г.) забараняў упускаяць ва ўстановы піцейнага промыслу служачых ніжэйшых воінскіх чыноў, што знаходзіліся пры выкананні абавязкаў. Не дазвалялася такім асобам знаходзіцца ў піцейных установах падчас адпачынку пры нашэнні форменнай вопраткі [25, арк. 163]. Ставілася мэта не дапускаць іх да разгулу, трымаць у строгай ваеннай дысцыпліне, прадухіляць магчымыя беспарадкі, якія маглі ствараць падвыпіўшыя служачыя. Салдаты часам парушалі забарону наведваць тракціры ды яшчэ і здзяйснялі злачынствы. У 1874 г. камандзір М. Васечкін вынес з піцейнай установы ў Беластоку куфар з асабістымі рэчамі карчмара [61, арк. 12]. З рапарта паліцмайстра на імя гродзенскага губернатара ад 1876 г. становіцца вядома аб выпадку, калі сем ваенных служачых уварваліся ў піцейную ўстанову яўрэя Крынскага, разбілі шыбы ў вокнах і вынеслі некалькі бутэлек гарэлкі [62, арк. 11].

Адным з парушэнняў воінскай дысцыпліны было наведванне піцейных устаноў уначы і правядзенне вольнага часу з жанчынамі лёгкіх паводзін. Аб адным з такіх выпадкаў засведчыў паліцэйскі надзірацель горада Брэста, які падчас абыходу выкрыў адчыненую піўную лаўку па-за рамкамі адведзенага часу. У той лаўцы сядзелі салдаты і пілі піва [63, арк. 7–9]. Рэпутацыю публічнай установы, куды прыходзілі салдаты разам з жанчынамі самай старажытнай прафесіі, атрымаў тракцір яўрэйкі Давыдавай у Брэсце [64, арк. 3]. Крыніцы выяўляюць выпадкі крадзяжоў, якія чыніліся салдатамі. Так, у 1834 г. была заведзена судовая справа на радавых Вялікалуцкага егерскага палка М. Пятрова і В. Курачкіна за пакрыжжэ некаторых рэчаў з карчмы ў Навагрудку [65, арк. 2]. Адною з прычын абмежавання наведвання устаноў грамадскага харчавання ніжнімі воінскімі чынамі была неабходнасць барацьбы супраць алкагалізму ў асяроддзі салдат. Па меркаванні М. Шыпава, аўтара кнігі «Алкоголизм и революция», алкаголь зніжаў энергію і выносілася салдата, яго здольнасць пераносіць моцную гарачыню, затарможваў баявую га-тоўнасць войска, так як спіртныя напіткі пагаршалі пільнасць і меткасць салдата [66].

Забаранялася наведваць тракцёрныя ўстановы навучэнцам гімназій. У 1890 г. Міністэрствам народнай Асветы былі апублікаваны «Правіла для учеников гимназий и прогимназий ведомства Министерства Народного Просвещения». У параграфі 36 замацоўвалася наступнае: «Ученикам гимназий и прогимназий безусловно и строжайше запрещается посещать маскарады, клубы, трактиры, кофейни, кондитерские, бильярдные и другие подобные заведения, а равного рода публичные и увеселительные места, посещение коих будет опасным и неприличным для учеников» [67, арк. 5].

Лічылася, што наведванне моладзю піцейных устаноў вядзе да яе дэмаралізацыі. На паліцыю ўскладваўся абавязак сачыць не толькі за тым, каб у піцейных установах не было салдат, але і навучэнцаў. Часам кіраўніцтва навучальных устаноў звярталася да губернатараў з просьбаю зрабіць адпаведнае распараджэнне. Так, дырэктар Магілёўскай гімназіі звярнуўся да губернатара з просьбаю зрабіць распараджэнне ўладальнікам піцейных устаноў даць распіскі аб тым, што яны не будуць упускаць у свае ўстановы гімназістаў, а паліцыі даць распараджэнне, каб яна назірала за выкананнем гэтай распіскі [68, арк. 1–7]. За дапушчэнне навучэнцаў гімназій у піцейную ўстанову прадугледжвалася яе закрыццё [59, арк. 53].

Хоць чыноўнікам не забаранялася наведваць тракцёрныя ўстановы, але для гэтай групы кліентаў існавала асаблівае прадпісанне – не гуляць у азартныя гульні, асабліва ў карты [69, арк. 2–3]. Лічылася, што наведванне чыноўнікамі піцейных устаноў прыносіць шкоду і не спрыяе сумленнаму выкананню службовых абавязкаў. За выяўленне выпадкаў правядзення часу за азартнымі гульнямі прадпісвалася звальненне з пасады [70, арк. 53].

Арганізацыя кантролю і нагляду за функцыянаваннем устаноў харчавання ўскладалася на паліцыю, якая адсочвала парушэнні, кантралявала ход выканання дзеючага агульнадзяржаўнага заканадаўства і мясцовых (губернскіх) нарматыўных актаў, выкрывала і прадухіляла безакцызны продаж спіртнога, кантралявала паводзіны наведвальнікаў тракцёрных устаноў і вышуквала там беглых. Дзейнасць паліцыі па нагляду за выкананнем заканадаўства абмяжоўвалася рэйдамі і даносамі, вынясеннем папярэджанняў.

У 1862 г. была распрацавана «Инструкция полициям об обязанностях их по питейному сбору» [71, арк. 19–26]. Инструкция замацоўвала агульныя абавязкі паліцыі па назіранні за ўстановамі, дзе вырабляліся і прадаваліся спіртныя напіткі. Да агульных абавязкаў паліцыі адносілася назіранне за выкананнем правілаў гандлем спіртным. Пры выяўленні выпадкаў парушэнняў правярала і праводзіла даследаванні, штрафавала [71, арк. 9]. Ідэалагічна дзейнасць паліцыі афарбоўвалася ў неабходнасць абараніць інтарэсы казны, а менавіта наглядаць за тымі месцамі гандлю, дзе няма асобнай гандлёвай паліцыі і выяўляць выпадкі гандлю па падобным патэнтам. Паліцыя таксама адсочвала, каб спіртное прадавалі ў закаркаваным посудзе з абазначэннем назвы напітка, а ўстановы, дзе праводзіцца гандаль спіртным, мелі спецыяльныя шыльды [53, арк. 7].

Паліцыя ажыццяўляла дадзеныя меры шляхам асабістага наведвання і агляду, збору інфармацыі, прыняццем скаргаў і даносаў, праводзіла следствы, даследаванні, разбірацельствы. Губернатар патрабаваў ад паліцыі садзейнічаць чынам акцызнага надзору [72, арк. 235]. Паліцыя адсочвала выпадкі тайнага безакцызнага гандлю спіртным. Важнай функцыяй паліцыі была праверка дабранадзейнасці асоб, якія кіравалі заводамі па вырабу спіртнога ці ўстановамі грамадскага харчавання з правам гандлю спіртнымі напіткамі [73, арк. 1].

Згодна з інструкцыяй паліцыя сачыла за наяўнасцю шыльдаў, за тым, каб сярод работнікаў піцейных устаноў не было людзей з інфекцыйнымі захворваннямі або былых злачынцаў, выяўляла палітычную дабранадзейнасць уласнікаў тракцёраў: «полиция наблюдает, чтобы в заведениях, где продаются напитки, сии последние не содержались в такой посуде, употребление которой воспрещено в видах охранения народного здоровья, чтобы в сих заведениях не были в услужении лица, одержимые прилипчивыми болезнями, и чтобы ни в сих заведениях, ни на заводах не были продаваемы напитки с вредною для здоровья примесью» [71, арк. 19]. За выкрыццё незаконных дзеянняў з боку карчмароў паліцэйскім выдавалася прэмія [73, арк. 126, 157, 197].

Заклучэнне. На працягу першай паловы XIX ст. галоўным фактарам, які паўплываў на фарміраванне сістэмы грамадскага харчавання стаў палітычны, абумоўлены ўваходам беларускіх зямель у склад Расійскай Імперыі. У сувязі з гэтым сфера грамадскага харчавання падпадае пад рэгламентацыю з боку новага заканадаўчага корпусу і трансфармуецца пад уплывам эканамічных і сацыяльных умоваў існавання ў складзе Расійскай Імперыі. Абагульняюцца і выпрацоўваюцца новыя законы, вызначаюцца кампетэнцыі органаў кіравання і нагляду над дадзенай сферай. Губернскія органы ўлады з'яўляліся транслятарамі агульнадзяржаўнай палітыкі адносна дзейнасці устаноў харчавання. Шырокія паўнамоцтвы меў губернатар, які мог выдаваць мясцовыя нарматыўна-прававыя акты адносна ўстаноў харчавання, рэгуляваць парадак іх адкрыцця і закрыцця. Губернскае праўленне, якое кіравала ўстановамі харчавання, таксама адсочвала выкананне законаў адносна іх дзейнасці. Акцызнае ўпраўленне здзяйсняла падатковую палітыку дзяржавы адносна піцейных устаноў. Шырокія паўнамоцтвы мелі і гарадскія

думы, якія ў «Абавязковых пастановах» замацоўвалі парадак дзейнасці ўстаноў харчавання. Функцыі кантролю былі ўскладзены на паліцыю. Асноўныя законы першай паловы XIX ст., якія рэгламентавалі дзейнасць устаноў харчавання – «Правіла о продаже горячих напитков» (1842 г.) і «Положение об акцизе с заведений и мест раздробительной продажи горячих напитков» (1843 г.). Названыя законы рэгламентавалі парадак вызначэння коштаў на алкаголь і прадукты харчавання, абумоўлівалі парадак накладання штрафаў за парушэнні, рэгламентавалі час дзейнасці піцейных устаноў у розных мясцовасцях, вызначалі класіфікацыю тыпаў устаноў харчавання.

Законы другой паловы XIX – пач. XX стст. былі накіраваныя на стандартазацыю дзейнасці мноства тыпаў устаноў грамадскага харчавання. З законаў агульнадзяржаўнага дзеяння адзначанага перыяду абавязковаму выкананню падлягалі наступныя: «Положение о питейном сборе» (1861 г.), «Положение о трактирных заведениях» (1861 г.), «Устав о питейном сборе» (1879 г.), «Правіла о раздробительной продаже крепких напитков» (1885 г.), «Положение о трактирном промысле» (1893 г.). Заканадаўства другой паловы XIX ст. было накіравана на выпрацоўку санітарна-гігіенічных патрабаванняў да ўтрымання азначаных устаноў харчавання, рэгламентацыю знешняй і ўнутранай атрыбутыкі і асноўных патрабаванняў да інтэр'еру і экстэр'еру, упарадкаванне лакалізацыі ўстаноў харчавання ў гарадах і сельскай мясцовасці, рэгламентацыю часу дзейнасці і сферы рэкрэацыі, прыняцце мераў па рэгламентацыі паводзінаў кліентаў піцейных устаноў. Прадпісанні ў сферы санітарыі былі мерапрыемствамі, накіраванымі на абарону праваў спажыўцоў, гарантаванне якаснай ежы, перасцярогу ад магчымых захворванняў па прычыне неналежага ўтрымання ўстановаў харчавання і неналежага гігіены яе работнікаў. За антысанітарыю і наяўнасць інфекцыйных захворванняў у работнікаў тракцірнай установы нёс адказнасць уласнік тракціра.

Рэгламентацыя інтэр'еру і экстэр'еру стала сведчаннем працэсу ўніфікацыі дзейнасці ўстаноў харчавання, яе падпарадкавання стандартызаваным нормам. Рэгламентацыя лакалізацыі ўстаноў харчавання на мясцовасці залежала ад шчыльнасці насельніцтва, тыпу мясцовасці (гарадская альбо сельская), аддаленасці ад культурных і адукацыйных арганізацый, заводаў і фабрык, вайсковых фарміраванняў. Установы грамадскага харчавання сталі часткаю рэкрэацыйнай сферы гарадоў. Арганізацыя розных забаў і гульняў пачала насіць не столькі рэкрэацыйны характар, як гэта было раней, а камерцыйны, таму таксама падлягала строгай рэгламентацыі на аснове закона. З'яўляюцца асаблівыя прадпісанні аб правілах паводзінаў ва ўстановах харчавання. Так, забаранялася прыходзіць у такія ўстановы ў п'яным ці неахайным выглядзе, забаранялася спрачацца, ладзіць бойкі і арганізоўваць азартныя гульні. У другой палове XIX – пач. XX стст. ва ўстановах харчавання часта адбываліся крымінальныя здарэнні і выказваліся антыўладныя і антыцарскія ідэі, што абумовіла шырокія функцыі паліцыі ў сферы кантролю за дзейнасцю ўстаноў грамадскага харчавання: нагляд, кантроль, вышук і выслежванне злачынцаў.

Да пачатку XX ст. дзейнасць сістэмы грамадскага харчавання падпала пад грунтоўную рэгламентацыю і кантроль з боку дзяржавы. З аднаго боку гэта сведчыла аб тым, што ўстановы харчавання сталі адыгрываць важную ролю ў эканамічным і сацыяльным жыцці насельніцтва таго часу, складаць значную частку яго штодзённага жыцця і рэкрэацыі. З іншага боку, дзейнасць пунктаў харчавання цесным чынам перапляталася з продажам спіртнога, доход ад якога дзяржава здаўна імкнулася манапалізаваць. Таксама праз пільную рэгламентацыю дзейнасці такіх устаноў дзяржава хацела кантраляваць і само грамадства, што ў выніку прывяло да шырокіх функцый паліцыі ў справе адсочвання парушэнняў, выкрыцця злачынстваў, разгляду даносаў і інш. Адносіны дзяржавы да ўстаноў харчавання мелі супярэчлівы характар, і аптымальны варыянт кіравання сістэмай харчавання так і не быў выпрацаваны да канца даследуемага перыяду.

#### ЛІТАРАТУРА

1. Батура, А. А. Грамадскае харчаванне / А. А. Батура // Беларус. энцыкл. : у 18 т. – Мінск, 1997. – Т. 5. – С. 397.
2. Швед, В. Торговля в Беларуси в период кризиса феодализма (1830–1850-е гг.) / В. Швед. – Гродно: Орбикс, 1995. – 195 с.
3. Якімовіч, Ю. Я. Драўлянае дойлідства Беларускага Палесся XVII–XIX стст. / Ю. Я. Якімовіч. – Мінск : Навука і тэхніка, 1978. – 149 с.
4. Якімовіч, Ю. Я. Карчма / Ю. Я. Якімовіч // Этнаграфія Беларусі : энцыклапедыя / рэдкал.: І. П. Шамякін (гал. рэд.) [і інш.]. – Мінск, 1989. – С. 525.
5. Сергачев, С. А. Белорусское народное зодчество / С. А. Сергачев. – Мінск : Ураджай, 1992. – 255 с.
6. Сергачев, С. Заезжая корчма в Беларуси / С. Сергачев // Архитектура и стр-во. – 2005. – № 6. – С. 20–23.
7. Сардаров, А. Придорожная гостиница в Беларуси (от корчмы до мотеля) / А. Сардаров // Архитектура и стр-во. – 2005. – № 6. – С. 21–26.
8. Сергачоў, С. Карчма ў Гарадзішчы / С. Сергачоў // Беларус. мінуўшчына. – 1996. – № 3. – С. 51–53.
9. Сардаров, А. С. Путетворение: история и культура белорусских дорог / А. С. Сардаров. – Мінск : Беларус. навука, 2009. – 191 с.
10. Смолік, А. Карчма як прастора вуснай народнай творчасці / А. Смолік // Аўтэнтчны фальклор: праблемы захавання, вывучэння, успрымання : зб. навук. пр. удзельнікаў V Міжнар. навук. канф., Мінск, 29 крас. – 1 мая

- 2011 г. / Беларус. дзярж. ун-т культуры і мастацтваў ; рэдкал.: М. А. Мажэйка (старш.), В. В. Калацэй, С. К. Канановіч. – Мінск, 2011. – С. 23–25.
11. Швед, В. Карчма – заезны дом для падарожнікаў (XIV – пачатак XX ст.) / В. Швед // Nowe wyzwaniagogospodarki turystycznej na poziomie lokalnym, regionalnym i międzynarodowym. – Białystok, 2011. – С. 69.
  12. Лобач, У. Карчма ў беларускай этнакультурнай традыцыі: сімвалічны статус і рытуальныя функцыі / У. Лобач // Беларус. гіст. часоп. – 2011. – № 3. – С. 15–19.
  13. Насевіч, В. Дэмаграфія, заселенасць / В. Насевіч // Вялікае княства Літоўскае : ВКЛ : энцыклапедыя : у 2 т. / рэдкал.: Г. П. Пашкоў (гал. рэд.) [і інш.]. – 2-е выд. – Мінск, 2007. – Т. 1. – С. 55.
  14. Гісторыя Беларусі ў кантэксце сусветных цывілізацый : вучэб. дапам. / В. І. Галубовіч і інш. ; пад рэд. В. І. Галубовіча, Ю. М. Бохана. – 4-е выд. – Мінск : Экаперспектыва, 2009. – 477 с.
  15. Статут Велікага Княжства Літоўскага 1529 года / Акад. наук Беларус. ССР, Отд. правых наук; пад ред. К. І. Яблонскага. – Мінск : Изд-во Акад. наук БССР, 1960. – 253 с.
  16. Статут Вялікага княства Літоўскага 1566 года / [Т. І. Доўнар, У. М. Сатолін, А. Я. Юхо] ; рэдкал.: Т. М. Доўнар [і інш.]. – Мінск : Тэсей, 2003. – 250 с.
  17. Статут Вялікага княства Літоўскага 1588 г. / пер. на беларус. мову А. С. Шагун. – Мінск : Беларусь, 2002. – 207 с.
  18. Устава на валокі // Спадчына. – 1993. – № 4. – С. 63–78.
  19. Метрыка Вялікага Княства Літоўскага / НАН Беларусі, Ін-т гісторыі ; рэдкал.: Г. Я. Галенчанка [і інш.]. – Мінск : Беларус. навука, 2003. – Кн. 43 : Кніга запісаў (1523–1560) : копія канца XVI ст. / падрыхт. В. С. Мянжынскі. – 167 с.
  20. Нацыянальны гістарычны архіў Беларусі ў г. Мінск (далей – НГАБ (г. Мінск)). – Ф. 295. Воп. 1. Спр. 1478.
  21. НГАБ (г. Мінск). – Ф. 2001. Воп. 1. Спр. 1833.
  22. Нацыянальны гістарычны архіў Беларусі ў г. Гродна (далей – НГАБ (г. Гродна)). – Ф. 30. Воп. 1. Спр. 1.
  23. НГАБ (г. Гродна). – Ф. 2. Воп. 3. Спр. 1919.
  24. Расійскі дзяржаўны гістарычны архіў у г. Санкт-Пецярбург (далей – РДГА). – Ф. 574. Воп. 1. Спр. 4.
  25. РДГА. – Ф. 1609. Воп. 1. Спр. 227.
  26. РДГА. – Ф. 574. Воп. 9. Спр. 94.
  27. РДГА. – Ф. 574. Воп. 9. Спр. 22.
  28. НГАБ (г. Мінск). – Ф. 1297. Воп. 1. Спр. 237.
  29. НГАБ (г. Гродна). – Ф. 1. Воп. 17. Спр. 838.
  30. НГАБ (г. Гродна). – Ф. 17. Воп. 1. Спр. 48.
  31. НГАБ (г. Гродна). – Ф. 1564. Воп. 1. Спр. 11.
  32. НГАБ (г. Мінск). – Ф. 295. Воп. 1. Спр. 7388.
  33. НГАБ (г. Мінск). – Ф. 295. Воп. 1. Спр. 784.
  34. НГАБ (г. Гродна). – Ф. 117. Воп. 1. Спр. 1.
  35. НГАБ (г. Мінск). – Ф. 2001. Воп. 1. Спр. 1834.
  36. НГАБ (г. Гродна). – Ф. 1. Воп. 9. Спр. 848.
  37. НГАБ (г. Гродна). – Ф. 301. Воп. 1. Спр. 4.
  38. РДГА. – Ф. 574. Воп. 1. Спр. 4.
  39. НГАБ (г. Мінск). – Ф. 295. Воп. 1. Спр. 3088.
  40. НГАБ (г. Гродна). – Ф. 1. Воп. 13. Спр. 454.
  41. НГАБ (г. Гродна). – Ф. 2. Воп. 34. Спр. 1524.
  42. НГАБ (г. Гродна). – Ф. 1. Воп. 8. Спр. 2298.
  43. НГАБ (г. Гродна). – Ф. 2. Воп. 13. Спр. 41.
  44. НГАБ (г. Гродна). – Ф. 1. Воп. 9. Спр. 313.
  45. НГАБ (г. Гродна). – Ф. 2. Воп. 13. Спр. 327.
  46. РДГА. – Ф. 574. Воп. 9. Спр. 1017.
  47. РДГА. – Ф. 574. Воп. 9. Спр. 29.
  48. РДГА. – Ф. 574. Воп. 9. Спр. 1006.
  49. НГАБ (г. Мінск). – Ф. 2001. Воп. 1. Спр. 1506.
  50. НГАБ (г. Гродна). – Ф. 18. Воп. 4. Спр. 70.
  51. НГАБ (г. Мінск). – Ф. 295. Воп. 1. Спр. 4926.
  52. НГАБ (г. Гродна). – Ф. 1. Воп. 8. Спр. 1815.
  53. НГАБ (г. Гродна). – Ф. 174. Воп. 1. Спр. 85.
  54. НГАБ (г. Мінск). – Ф. 295. Воп. 1. Спр. 7528.
  55. НГАБ (г. Мінск). – Ф. 295. Воп. 1. Спр. 7529.
  56. НГАБ (г. Мінск). – Ф. 295. Воп. 1. Спр. 6975.
  57. НГАБ (г. Гродна). – Ф. 674. Воп. 1. Спр. 85.
  58. НГАБ (г. Гродна). – Ф. 1. Воп. 9. Спр. 1542.
  59. НГАБ (г. Мінск). – Ф. 2001. Воп. 1. Спр. 1962.
  60. НГАБ (г. Мінск). – Ф. 2001. Воп. 1. Спр. 1795.
  61. НГАБ (г. Гродна). – Ф. 1. Воп. 9. Спр. 669.
  62. НГАБ (г. Гродна). – Ф. 1. Воп. 15. Спр. 349.
  63. НГАБ (г. Гродна). – Ф. 1. Воп. 15. Спр. 1156.
  64. НГАБ (г. Гродна). – Ф. 1. Воп. 9. Спр. 816.
  65. НГАБ (г. Гродна). – Ф. 1. Воп. 2. Спр. 1072.

66. НГАБ (г. Гродна). – Ф. 1. Воп. 10. Спр. 1287.
67. Шипов, Н. Н. Алкоголизм и революция [Электронный ресурс] / Н. Н. Шипов // Библиотека Гумер. – Режим доступа: [http://www.gumer.info/bibliotek\\_Buks/History/Article/shipov\\_rev.php](http://www.gumer.info/bibliotek_Buks/History/Article/shipov_rev.php). – Дата доступа: 21.03.2013.
68. НГАБ (г. Гродна). – Ф. 1. Воп. 7. Спр. 1078.
69. НГАБ (г. Минск). – Ф. 2001. Воп. 1. Спр. 1021.
70. НГАБ (г. Гродна). – Ф. 1. Воп. 28. Спр. 373.
71. НГАБ (г. Гродна). – Ф. 30. Воп. 1. Спр. 479.
72. НГАБ (г. Гродна). – Ф. 1. Воп. 6. Спр. 255.
73. НГАБ (г. Гродна). – Ф. 1. Воп. 8. Спр. 2125.

Пасмуніў 3.11.15

**THE DIRECTIONS OF LEGISLATIVE REGULATION OF THE ACTIVITIES  
OF CATERING ESTABLISHMENTS IN THE LATE XVIII – EARLY XX CENTURIES  
ON THE TERRITORY OF BELARUS**

**L. VIKOL**

*We considered the main directions of the legislative and legal regulation of the activity of catering institutions in the late XVIIIth – early XXth centuries on the territory of Belarus. Legislative regulation is divided into two phases within the framework of delineated history. On the first stage (the end of XVIIIth - first half of the XIX th century) catering developed under the influence of the political factor related with including the territory of Belarus into the Russian Empire. At this time, there happened an adaptation of the activity of catering to the all-Russian standards. On the second phase (second half of the XIXth – early XXth centuries) the details of hygienic requirements to the maintenance of the institutions are defined, external and internal attributes were unified. Regulations are subjected to the organization of recreation, localization of food establishments on the terrain, social structure of their visitors and their mode. The role of police is traced in the ensuring the legitimate activities of food locations.*

**Keywords:** catering, food establishment, regulation and control activities, the Grand Duchy of Lithuania, the Russian Empire.

## УДК 947.6

## УЛАДА І АНТЫСАВЕЦКАЕ ПАДПОЛЛЕ Ў ЗАХОДНІМ ПАЛЕССІ Ў 1944–1949 гг.

А.А. ЯРМАЦ

(Полацкі дзяржаўны ўніверсітэт)

*Праведзены аналіз грамадска-палітычнай сітуацыі ў паўднёва-заходняй Беларусі ў 1944 – пачатку 1950-х гг. у сувязі з дзейнасцю ў гэтым рэгіёне арганізаванага антысавецкага падполля. На падставе архіўных дадзеных разгледжаны ўплыў падполля на настроі мясцовага насельніцтва, правядзенне гаспадарчых і прапагандысцкіх мерапрыемстваў улады, кадравую палітыку дзяржавы ў Брэсцкай і Пінскай абласцях. Прыведзены прыклады ўзброенага супрацьстаяння аддзелаў украінскага падполля і органаў дзяржаўнай бяспекі, сабатажу насельніцтвам гаспадарчых мерапрыемстваў улады і антысавецкай агітацыі.*

**Ключавыя словы:** Заходняя Беларусь, Палессе, Брэсцкая вобласць, Пінская вобласць, вёска, калектывізацыя, антысавецкае падполле, АУН-УПА.

**Уводзіны.** Працэс пасляваеннага аднаўлення савецкай улады ў тых беларускіх раёнах, якія знаходзіліся з 1921 па 1939 гг. у складзе Польшчы, дагэтуль застаецца праблемай маладаследаванай і супярэчлівай. Мэтай дадзенага артыкула з’яўляецца аналіз грамадска-палітычнай сітуацыі, што склалася ў паўднёва-заходняй Беларусі ў першыя гады пасля вызвалення краіны ад нацыстаў. Пазначаны рэгіён абраны не выпадкова. Палітычныя і гаспадарчыя мерапрыемствы савецкай улады ў Брэсцкай і Пінскай абласцях, настроі мясцовага насельніцтва, перш за ўсё выясюцца, мелі тут свае асаблівасці ў сувязі з дзейнасцю арганізаванага антысавецкага падполля – АУН-УПА (Армія украінскіх нацыяналістаў – Украінская паўстанцкая армія).

Разам з тым распаўсюджанымі былі антысавецкія настроі і сярод часткі беларускага насельніцтва, якая папаўняла шэрагі існуючых падпольных атрадаў, альбо дзейнічала самастойна, аказваючы як пасіўны, так і актыўны супраціў мерапрыемствам улады – мабілізацыі ў шэрагі Чырвонай Арміі, правядзенню дзяржаўных нарыхтовак, збору падаткаў, калектывізацыі і інш. Улада ў сваю чаргу сутыкнулася ў гэтым складаным рэгіёне з сур’ёзнымі кадравымі праблемамі, слабой дысцыплінай сярод прадстаўнікоў мясцовай адміністрацыі і супрацоўнікаў органаў унутраных спраў.

Храналагічныя рамкі артыкула ахопліваюць перыяд найбольш актыўнай барацьбы паміж антысавецкімі фарміраваннямі і органамі дзяржаўнай бяспекі і ўнутраных спраў. У перыяд з другой паловы 1944 да 1949 гг. большасць з аддзелаў АУН-УПА на тэрыторыі Беларусі былі ліквідаваны, а антысавецкія выступленні мясцовых жыхароў у далейшым сталі адзінкавымі.

Крынічную базу артыкула склалі дакументы партыйных фондаў Нацыянальнага архіва Рэспублікі Беларусь і Дзяржаўнага архіва Брэсцкай вобласці – даведкі, справаздачныя запіскі мясцовых камітэтаў КП(б)Б (Камуністычная партыя (бальшавікоў) Беларусі), матэрыялы органаў унутраных спраў, пракуратуры і дзяржаўнай бяспекі Рэспублікі.

**Асноўная частка.** Галоўнай сілай, што супрацьстаяла адноўленай савецкай уладзе і органам дзяржаўнай бяспекі на тэрыторыі Палесся, было украінскае падполле, перш за ўсё АУН-УПА. Вайскова-адміністрацыйная структура гэтай арганізацыі на тэрыторыі Беларусі склалася ў 1943 годзе. Пачынаючы з канца 1943 года, калі нямецка-савецкі фронт праходзіў праз беларускія землі, украінскі паўстанцкі рух падпарадкоўваўся Генеральным акругам УПА. Непасрэдна кіраванне на іх тэрыторыі ажыццяўлялі краёвыя камандаванні. Паўднёвыя раёны Беларусі ўваходзілі ў склад камандавання УПА-Поўнач, якому падпарадкоўваліся аддзелы чатырох вайсковых акруг. Тры з іх уключалі і асобныя беларускія раёны. Так, акруга "Заграва" займала Піншчыну, "Турів" – Берасцейшчыну і Кобрыншчыну, "Тютюнник" – паўднёвыя раёны Палескай вобласці Беларусі [1, ст. 18]. У 1947–1949 гг. аддзелаў АУН-УПА Брэсцкай і Пінскай абласцей кіраваў Беларуска-акруговы провад АУН "Ніва", які уключаў у сабе тры надраённых провада: Брэсцкі, Кобрынскі і Пінскі [2, ст. 403].

Перад тым як прааналізаваць некалькі найбольш значных акцый украінскага падполля ў першыя пасляваенныя гады адзначым, што ў дакументах органаў дзяржаўнай бяспекі большасць антысавецкіх выступленняў у рэгіёне, у тым ліку ўзброеных, прыпісваецца украінскаму нацыяналістычнаму падполлю. Між тым асобныя матэрыялы МДБ (Міністэрства дзяржаўнай бяспекі) указваюць на тое, што ў многіх выпадках грабязы і забойствы здзяйсняліся групамі дэзерціраў з Чырвонай Арміі, тымі, хто хаваўся ад мабілізацыі, ці асоб, якія актыўна супрацоўнічалі з акупацыйнай уладай у гады вайны і не рызыкавалі вяртацца ў свае дамы. Таму сярод антысавецкіх кампаній на Брэстчыне і Піншчыне адзначым тэя, прыналежнасць АУН-УПА да якіх падцвярджаецца рознымі крыніцамі, у тым ліку і дакументамі самога падполля.



Значым, што ідэі і дзеянні АУН–УПА былі папулярныя сярод некаторай часткі насельніцтва паўднёвых раёнаў Брэсцкай і Пінскай абласцей. Гэта падкрэслівалі ў сваіх службовых дакументах як супрацоўнікі органаў дзяржаўнай улады, так і ўдзельнікі падполля. Апошнія паведамлялі ў лістападзе 1944 года, што “насельніцтва на поўнач ад чыгункі Брэст – Пінск ставіцца да нас прыхільна, але далей беларусы пераважна мала свядомыя” [1, ст. 732]. У тым ліку і з мэтай распаўсюджвання свайго ўплыву, атрадамі АУН–УПА здзяйсняліся рэйды ва ўказаныя раёны. Адзін з іх правяла восенню 1944 года брыгада “Помста Базару” ў складзе трох загонаў. Аунаўцы пазбягалі сутыкненняў са значнымі па колькасці аддзеламі органаў дзяржаўнай бяспекі і ажыццяўлялі напады на асобныя населеныя пункты, шырока практыкуючы тэрарыстычныя акты супраць супрацоўнікаў НКУС, партыйнага і савецкага актыву. Толькі падчас 10-дзённага рэйда згаданай брыгады па тэрыторыі Дзівінскага раёна ахвярамі падполля сталі 12 службоўцаў НКУС і партыйна-савецкіх актывістаў [1, ст. 744].

У пачатку лістапада 1944 г. загоны “3351” і “3352” ажыццявілі чарговую акцыю на тэрыторыі Беларусі з мэтай прыцягнення “да барацьбы супраць савецкага рэжыму насельніцтва, якое хаваецца ад мабілізацыі на фронт” [1, ст. 744]. Рэйд па Драгічынскаму, Іванаўскаму, Лагішынскаму, Тэлеханскаму і іншых раёнах доўжыўся больш за тры месяцы – да лютага 1945 года. Падчас яго аўнаўцы “праводзілі гутаркі з мясцовым насельніцтвам, раздавалі ім літаратуру” [1, ст. 748]. Не абышлося і без значных вайсковых сутычак. 18 лістапада адбыліся баі ля вёсак Радастава і Гаравіца Дзівінскага раёна: група з 300 чалавек атакавала ахову Белазёрскага канала Днепрабугскага аднаўленчага атрада, прымусіўшы савецкі бок адступаць. У выніку супрацьстаяння апорны пункт і вёска Гаравіца былі на некалькі гадзін захоплены аўнаўцамі, якія затым адышлі да Сварыні. Страты савецкага боку склалі 12 чалавек з 45 [1, ст. 727; 2, ст. 209].

З 2 па 10 студзеня 1946 г. групай “Канаплянка” было забіта 6 чалавек з партыйна-савецкага актыву ў Антопальскім і Бярозаўскім раёнах Брэсцкай вобласці [3, а. 8]. Яшчэ раней, на працягу 1945 года, гэтым атрадам Бярозаўскага раённага провада УПА было здзейснена 12 тэрактаў, у выніку якіх загінула 32 чалавек [3, ст. 369]. У складзе Кобрынскага надраённага провада УПА з 1945 па 1949 г. дзейнічала група пад кіраўніцтвам Ермака, у якую ўваходзілі пераважна жыхары вёсак Кобрынскага раёна. Імі на працягу жніўня 1944 – красавіка 1947 года былі забіты больш за 40 чалавек з ліку супрацоўнікаў органаў дзяржаўнай бяспекі, партыйна-савецкага актыву [2, ст. 393].

У некаторых выпадках да антысавецкіх атрадаў далучаліся былыя супрацоўнікі дзяржаўных органаў. Так, у ноч на 20 лютага 1947 года ў Маларыцкім раёне ўзброеная група здзейсніла забойства старшыні мясцовага райвыканкама. Як сведчаць дакументы абкама КП(б)Б, сярод удзельнікаў групы былі два мясцовыя жыхары і былы агент міністэрства нарыхтовак, які быў нібыта скрадзены 1 студзеня гэтага ж года [4, а.11].

У Драгічынскім раёне Пінскай вобласці чатыры мясцовыя жыхары, якія не жадалі ўдзельнічаць у выкананні плана хлебнарыхтовак, у ноч з 15 на 16 жніўня 1947 г. забілі сакратара камсамольскай арганізацыі в. Гута. У гэтыя дні адбылося некалькі інцыдэнтаў у Вавулічскім сельскім савеце. Спачатку невядомыя падпалілі хату вясковага актывіста, а на наступныя суткі быў спалены свіран са збожжам сакратара сельскага савета. “У выніку гэтых і іншых здарэнняў сур’ёзна запавольваецца выкананне плана па хлебнарыхтоўкам. Раён знаходзіцца на апошнім месцы ў вобласці, так як план выкананы ўсяго на 50%”, – паведамлялі кіраўніцтву вобласці прадстаўнікі раённай улады [5, а. 216].

Цікава, што літаральна напярэдадні гэтых падзей, у чэрвені 1947 г., з мэтай ліквідацыі “украінскага, беларускага, польскага нацыянальнага падполля і ўзброеных банд” у раёне дзейнічала чэкіска-вайсковая група МДБ БССР з шэрагу аператыўных работнікаў і ўзводам салдат. Акрамя таго, у Драгічын перыядычна наведваўся старшыня УМДБ Пінскай вобласці палкоўнік Фралоў і іншыя адказныя супрацоўнікі УМДБ. На працягу ліпеня-жніўня органы дзяржаўнай бяспекі арыштавалі і забілі некалькі мясцовых жыхароў, якія супрацоўнічалі з АУН і “мелі намер здзейсніць тэракт супраць мясцовых партыйна-савецкіх работнікаў” [5, а. 217]. Як бачым, нават такія рашучыя захады даволі працяглы час не дазвалялі вырашыць праблему падполля.

Згаданыя вышэй праявы ўзброенай антысавецкай барацьбы адбіваліся на грамадска-палітычным жыцці рэгіёна, кадровай палітыцы ЦК КП(б)Б у Брэсцкай і Пінскай абласцях, настроях больш заможнай часткі вясковага насельніцтва і яе рашучасці ў змаганні з калектывізацыяй і іншымі гаспадарчымі мерапрыемствамі ўлады.

Адным з такіх мерапрыемстваў у 1945 годзе было падпісанне ліста Сталіну ў сувязі з гадавінай вызвалення Беларусі ад нямецка-фашысцкіх захопнікаў. У паўднёвых раёнах Брэсцкай вобласці справа з падпісаннем ішла цяжка. Большасць насельніцтва ігнаравала захады ўлады [6, а.43–45]. З Дзівінскага райкама КП(б)Б паведамлялі кіраўніцтву, што “на 40 сходах працоўных прысутнічала толькі 2519 чалавек, з якіх падпісаць ліст пагадзіліся толькі 1489”. Звязвалі нізкую актыўнасць вяскоўцаў з палітычнай напружанасцю ў рэгіёне [2, с. 301]. Сярод сялян былі распаўсюджаны чуткі, што “чым меней подпісаў будзе пастаўлена пад лістом, тым больш верагоднасць аднаўлення польскай улады”. Актывіст савецкага актыву

вечкай улады ў вёсцы мясцовыя жыхары часта звязвалі менавіта з хуткім вяртаннем у склад Польшчы, якую падтрымаюць Вялікабрытанія і ЗША [7, а.174].

“Англія і Амерыка загадалі Савецкаму саюзу хлеб з беларусаў не браць. Сюды прыйдуць прадстаўнікі Польшчы і правераць правільнасць налічэння паставак на беларуса. У гэтым годзе налічылі вялікую пастаўку хлеба і хочучь хутчэй сабраць, пакуль Англія з Амерыкай не прыйдуць, і ім не прыйдзеца адступаць да старой мяжы”, – пра такія чуткі паведамлялі партыйныя і савецкія актывісты амаль з кожнага раёна Брэсцкай і Пінскай абласцей [Там жа]. Баяліся падпісваць ліст і таму, што звязвалі яго падпісанне як згоду на ўтварэнне калгасаў.

Згодна са справаздачнымі запіскамі аб калгасным будаўніцтве ў Брэсцкай вобласці, у рэгіёне на працягу 1944–1947 гг. адзначаліся антыкамуністычная агітацыя, дыверсійныя і тэрарыстычныя акты супраць кіруючых кадраў, знішчэнне калгаснай маёмасці, распаўсюджванне лістовак з пагрозамі за выхад на працу ў калгас [8, а. 6]. У сувязі з гэтым не выглядае дзіўнай і колькасць калгасаў у вобласці на 1 студзеня 1947 г. Згодна з “Ваенна-эканамічнай справаздачай” іх было ўсяго 15 з 1095 калгаснікамі. У той жа час адзінаасобных гаспадарак на той момант налічвалася 390 713 [9, а. 132]. Увогуле, сабатаж больш зможнымі сялянамі вясковых ініцыятываў улады меў даволі распаўсюджаны характар. Згодна з дадзенымі аб хлебнарыхтоўках па Брэсцкай вобласці за 1946 год, толькі ў Відамлянскім сельскім савеце Камянецкага раёна 44 гаспадары хавалі хлеб ад нарыхтоўшчыкаў, у Высокаўскім раёне сяляне атручвалі збожжа керасінам, альбо закопвалі яго ў зямлю [3, а. 201]. У калгасе “Бальшавік” Жабінкаўскага раёна, які аб’ядноўваў у чэрвені 1946 года 9 гаспадарак з 76, адзінаасобнікамі ладзіліся патравы калгасных палеткаў, а ў жніўні таго ж года мясцовымі жыхарамі былі забіты брыгадзір калгаса і старшыня рэвізійнай камісіі. Па ўзбуджанай крымінальнай справе пазней праходзіла 8 чалавек [10, а. 114].

Назіраліся цяжкасці і з правядзеннем мабілізацыі. Згодна з паведамленнямі органаў бяспекі, “першая мабілізацыя ў ліпені-верасні 1944 года была сустрэта насельніцтвам у асноўным патрыятычна”. Тым не менш у асобных раёнах адзначаліся выпадкі ўхілення ад службы ў войску шляхам падману аб сапраўдным узросце, ці нібыта ўладкаванні на працу. Так, у Камянецкім раёне з 4375 прызыўнікоў аказалася 172 ухіленцы, а ў Дзвінскім – з 650 мужчын 45 паспрабавалі пазбегнуць мабілізацыі [11, а. 8].

Здараліся выпадкі, калі супраць палітыкі савецкай улады ў вёсцы выступалі самі адказныя работнікі. Характэрнай з’яўляецца справа ўрадженкі в. Зёлава Антопальскага раёна Міранюк Клаўдзіі, якая ў гады вайны з’яўлялася сакратаром падпольнай камсамольскай арганізацыі ў сваім раёне, а пасля вызвалення стала кандыдатам у члены пленума абласнога камітэта КП(б)Б і працавала арганізатарам мерапрыемстваў улады ў вёсках. У лістападзе 1946 г. яна прынесла кіраўніку раёна быццам бы знойдзеныя лістоўкі з пагрозамі на адрас партыйна-савецкіх работнікаў, у тым ліку і самой Міранюк. Падчас следства жанчына прызналася ў аўтарстве. Свой учынак яна тлумачыла наступным чынам: “Я вырашыла запалохаць кіраўнікоў раёна, каб яны не вымушалі сялян выконваць абавязкі перад дзяржавай. Мне прыходзілася неаднойчы праводзіць сходы вясцоўцаў па пытанням хлебапаставак, падаткаў і іншым мерапрыемствам улады, у адносінах да якіх сяляне выказвалі незадавальненне і ў душы я была згодная з імі” [10, а. 124–126].

У Дзвіне з ліку мясцовых настаўнікаў, моладзі і работнікаў сувязі, усяго 37 чалавек, складалася антысавецкая група, якая падтрымлівала УПА, заахвочвала мясцовае насельніцтва ўступаць у шэрагі антысавецкага падполля, распаўсюджвала адпаведную літаратуру. Узначальвала арганізацыю настаўніца мясцовай школы [2, с. 225].

Для барацьбы з антысавецкімі фарміраваннямі і іх уплывам на насельніцтва партыйнае кіраўніцтва прыймала рашучыя захады. Так, напрыклад, Пінскі абкам КП(б)Б падрыхтаваў ў лістападзе 1944 года адмысловую праграму дзеянняў, якая ўключала накіраванне на Дняпра-Бугскі канал і раку Прыпяць па адным катэры з вайскоўцамі, арганізацыю сакратарамі райкамаў знішчальных батальёнаў колькасцю ад 60 да 70 чалавек кожны з ліку партыйна-савецкага актыву і былых партызан. У Іванаўскім раёне, напрыклад, такі батальён узначаліў былы кіраўнік партызанскай брыгады імя Молатава Міхаіл Іванавіч Герасімаў [2, с.216].

Важным сродкам для стабілізацыі становішча ў рэгіёне была адпаведная кадравая палітыка. У кастрычніку 1944 г. наркам унутраных спраў СССР Л. Берыя назваў абмежаванымі магчымасці прызначэння на адказныя пасады ў заходніх раёнах мясцовых жыхароў: “Лічым, што трэба было б пайсці хоць бы на часовае перакідванне вопытных работнікаў з усходніх абласцей Украіны і Беларусі” [2, с. 182].

Ужо ў ліпені 1944 г. ЦК КП(б)Б даручыла адабраць з ліку “безумоўна адданных партызан і партызанак” 3 тысячы чалавек для працы на вызваленых тэрыторыях. Толькі на Пінскую вобласць прыходзіла амаль палова ад гэтай колькасці – 1250 чалавек, акрамя таго кіраўніцтва вобласці прасіла накіроўваць работнікаў пераважна з усходніх абласцей краіны [14, а. 4–14]. У Брэсцкай вобласці сярод дэлегатаў 2 абласной партыйнай канферэнцыі беларусаў было 84 з 265, у той час як рускіх – 135. Паказальна, што на працягу 1946 г. у Маларыцкім і Дзвінскім раёнах не маглі знайсці кандыдатаў на пасаду

старшыні сельскага савета, з 14 старшынь райвыканкамаў ураджэнцам Брэстчыны быў толькі адзін, а ў Брэсцкім гарсавеце мясцовых жыхароў не было ўвогуле [3, а. 231–238].

Уплывалі на кадравую палітыку савецкай улады ў рэгіёне і распаўсюджаныя антысавецкія настроі. Дзівінскі райкам КП(б)Б паведамляў кіраўніцтву вобласці аб тым, што сялянскія акты ў раёне застрашаны пагрозамі, старшыні сельскіх саветаў баяцца спаць у сваіх дамах, партыйныя і савецкія работнікі настроены апатычна і разважаюць аб тым, як бы хутчэй выбрацца з неспакойнага раёна, а кіраўнік райвыканкама больш за два месяцы не выязджае з райцэнтра [7, а.93–109]. Улічваючы абставіны, у Брэсцкай вобласці найбольш правараным партыйна-савецкім работнікам выдавалі дазволы на нашэнне і захоўванне зброі, нават калі тыя не падпадалі пад пералік службовых асоб, якія мелі на гэта законнае права. “Кіраўнікам раёна дазволіце мець аўтаматы, ажыццяўляючы выдачы на агульных умовах”, – паведамлялі з абкама сакратару Маларыцкага РК КП(б)Б [6, а. 13].

Нярэдка пры запаўненні вакансій у заходніх абласцях ўвагу звярталі выключна на ідэалагічную надзейнасць прэтэндэнтаў, а не на веданне мясцовай спецыфікі і дысцыпліну. Гэта прыводзіла да пагаршэння маральнага стану супрацоўнікаў органаў мясцовай улады. На праблему неаднаразова звярталі ўвагу органы ўнутраных спраў. Згодна са справаздачай ваеннай пракуратуры і МУС па Пінскай вобласці за 1947–1948 гг., у рэгіёне мелі месца праявы жорсткага насілля над грамадзянамі з боку асобных адказных асоб. Напрыклад, у снежні 1948 г. старшыня сельскага савета ў Іванаўскім раёне забіў стрэлам з аўтамата мясцовага юнака, які адмаўляўся накіроўвацца ў школу ФЗН, у Ленінскім – упаўнаважы раённага аддзела МУС здзейсніў публічнае звалтаванне. У Ганцавіцкім раёне кандыдат у члены КП(б)Б напіўся і рэвалверам пабіў мясцовага жыхара, пасля чаго кіраўнік райкама на працягу трох месяцаў не даваў згоды на прыцягненне вінаватага да адказнасці. У Пінскім раёне старшыня сельсавета ўвёў незаконны падатак у 50 руб. за няўку па яго выкліку. Як выявілася падчас следства, грошы ён выкарыстоўваў для асабістых патрэб. Падобныя выпадкі адзначаліся і ў іншых раёнах [12, а. 39–40].

Пасля разгрому асноўнай масы ўзброеных груп падполля у канцы 1940-х гг., змяніўся і характар антысавецкіх выступленняў у рэгіёне. Сярод крымінальных справаў за антысавецкую агітацыю і прапаганду, якія разглядаліся ў судах Брэсцкай і Пінскай абласцей адзначым некалькі найбольш характэрных.

Усяго за I паўгоддзе 1949 г. у Пінскай вобласці па артыкулах 72 і 76 Крымінальнага кодэксу БССР (“Прапаганда і агітацыя супраць савецкай улады” і “Удзел у антысавецкіх арганізацыях”) было асуджана 13 чалавек. 12 з іх былі ўдзельнікамі антысавецкай групы ў вёсках Пігасы і Гутава Драгічынскага раёна. Бацька, маці і двое сыноў сям’і Авадок былі асуджаны на 25 гадоў працоўных лагераў за “дапамогу атраду ўкраінскіх нацыяналістаў” і распаўсюджванне лістовак з крытыкай савецкай улады. Іосіфу Авадку ставілася ў віну тое, што ён некалькі разоў прымаў на начлег удзельнікаў падполля і адрамантаваў ім машынку для друкавання. Акрамя таго, падчас малітоўнай сустрэчы баптыстаў в. Гутава ён выступіў з крытыкай калгаснай сістэмы і савецкай улады ўвогуле. Яго сыны Павел і Рыгор распаўсюдзілі 30 лістовак падчас моладзевай вечарыны ў в. Ліпнікі і збіраліся зрабіць тое ж ужо ў Драгічыне, але 12 верасня 1948 г. былі затрыманы органамі МДБ. Яны ж далучылі да сваёй справы некалькіх мясцовых жыхароў, якія таксама былі арыштаваны і асуджаны [12, а. 11].

У 1949 г. МГБ Пінскай вобласці выкрыла антысавецкую групу з ліку ўдзельнікаў секты ігавістаў. Згодна з матэрыяламі справы, трое ўдзельнікаў праводзілі агітацыю, накіраваную на сабатаж мерапрыемстваў савецкай улады ў вёсцы, выступалі супраць калгаснай сістэмы. У лютым 1949 г. усе удзельнікі суполкі былі асуджаны на 25 год працоўных лагераў [12, а. 245–248].

Антысавецкія гурткі з мясцовых жыхароў ствараліся нават у пачатку 1950-х гг. Ваенным трыбуналам Брэсцкай вобласці ў 1952 г. разглядалася справа арганізацыі з Бярозы, якая на працягу 1950–1951 гг. разгарнула антысавецкую работу ў раёне. Сярод акцый удзельнікаў групы ўзгадваецца толькі распаўсюджванне лістовак. У склад арганізацыі ўваходзіла 13 мясцовых юнакоў, самаму старэйшаму з іх было 20 гадоў, а малодшай дзяўчыне ўсяго 16. Усе ўдзельнікі групы былі асуджаны. Згодна з дадзенымі следства, маладыя людзі актыўна супрацоўнічалі з узброеным падполлем [13, а. 69].

**Заклучэнне.** Працэсы ў грамадска-палітычным жыцці беларускага Палесся ў пасляваенныя гады былі шчыльна звязаны з распаўсюджанымі тут антысавецкімі настроймі, якія праяўляліся ў розных формах: ад адкрытага ўзброенага супрацьстаяння з уладай у шэрагах АУН–УПА да сабатажу гаспадарчых мерапрыемстваў улады і антысавецкай агітацыі. Захадны орган у дзяржаўнай бяспекі і ўнутраных спраў, накіраваны на барацьбу з падполлем, партыйнае кіраўніцтва дапаўняла паказальнымі прапагандысцкімі акцыямі і своеасаблівым вырашэннем кадравага пытання: запрашэннем на кіруючыя пасады выхадцаў з усходняй Беларусі і РСФСР. Тым не менш, дзейнасць антысавецкіх арганізацый у Брэсцкай і Пінскай абласцях адзначалася да пачатку 1950-х гг.

#### ЛІТАРАТУРА

1. Літопіс УПА : документи і матэрыялы / упоряднікі: О. Вовк, С. Кокін. – Київ, Торонто, 2005. – Т. 8 : Волинь, Полісся, Поділля: УПА та запілля 1944–1946. Документи і матэрыялы. – 1334 с.

2. ОУН–УПА в Беларуси, 1939–1953 гг. : документы и материалы / Департамент по архивам и делопроизводству Министерства юстиции Республики Беларусь [и др.] ; сост.: В. И. Адамушко [и др.] ; редкол.: В. И. Адамушко [и др.]. – Минск : Вышэйшая школа, 2006. – 528 с.
3. Дзяржаўны архіў Брэсцкай вобласці (далей – ДАБВ). – Ф. 1п. Воп. 3. Спр. 95.
4. ДАБВ. – Ф. 1п. Воп. 4. Спр. 91.
5. Нацыянальны архіў Рэспублікі Беларусь (далей – НАРБ). – Ф. 4п. Воп. 29. Спр 582.
6. НАРБ. – Ф. 1п. Воп. 4. – С. 42.
7. ДАБВ. – Ф. 1п. Воп. 3. – С. 96.
8. ДАБВ. – Ф. 1п. Воп. 6. – С. 103.
9. ДАБВ. – Ф. 7581п. Воп. 3. – С. 17.
10. ДАБВ. – Ф. 1п. Воп. 3. – С. 93.
11. ДАБВ. – Ф. 1п. Воп. 4. – С. 94.
12. ДАБВ. – Ф. 7581п. Воп. 3. – С. 770.
13. НАРБ. – Ф. 4п. Воп. 62. – С. 282.
14. ДАБВ. – Ф. 7581п. Воп. 3. – С. 17.

Пасцуніў 23.09.2015

### AUTHORITY AND ANTI-SOVIET UNDERGROUND IN THE WEST POLESIE IN 1944–1949

A. YARMATS

*This article analyzes the social and political situation in the south-western Belarus in 1944–1950 years in connection with activities in the region organized by the anti-Soviet underground. The author examines the impact of the underground in the mood of the local population, state economic activities and personnel policy in the Brest and Pinsk regions. The article gives examples of armed confrontation and the departments of the Ukrainian underground organs of state security, sabotage population management activities of power and anti-Soviet agitation.*

**Keywords:** *Western Belarus, Polesye, Brest region, Pinsk region, village, collectivization, anti-Soviet underground OUN-URA.*

УДК 327

**ЭТНИЧЕСКИЙ ФАКТОР ВО ВЗАИМООТНОШЕНИЯХ  
ТУРЦИИ, АЗЕРБАЙДЖАНА И ИРАНА  
(2001-2013 гг.)**

**И. АБИЛОВ**

*(Белорусский государственный университет, Минск)*

*Перемены, происходящие последние два десятилетия в системе международных отношений и повестке мировой политики в период после окончания Холодной войны, характеризуются, кроме прочего, и актуализацией этнического фактора. Рассматриваются изменения во взаимоотношениях Азербайджана, Ирана и Турции на современном этапе (в период с 2001 по 2013 гг.), вызванные, в том числе, и существующими в регионе национальными движениями. Анализируются способы проявления и роль курдского и азербайджанского (тюркского) вопросов во взаимоотношениях указанных государств, а также современное положение данных этнических проблем в контексте двусторонних отношений этих стран. Если азербайджанский вопрос может служить одним из распространенных примеров деструктивности этнического фактора в двусторонних/трехсторонних межгосударственных отношениях, то курдский вопрос в указанный период играл также и объединяющую роль в ирано-турецких отношениях, так как государства были заинтересованы в «погашении» очагов национальных движений на общих границах.*

**Ключевые слова:** *Иран, Турция, Азербайджан, курды, азербайджанцы.*

**Введение.** Изменения, происходящие последние два десятилетия в системе международных отношений и повестке мировой политики в период после окончания Холодной войны, характеризуются, в том числе и актуализацией этнического фактора. На фоне глобализации конфликты идентичности, одним из параметров которых является этничность, из внутренних конфликтов стали часто превращаться в конфликты, по меньшей мере, регионального масштаба. Нередко этому способствовало то, что многие межгосударственные границы, являвшиеся осколками раннего колониального передела мира и порой разделявшие целые народы, стали размываться различного рода внутренними и внешними процессами. В свою очередь, это создавало благодатную почву для становления и развития на этих границах очагов этнических движений, выступающих с требованиями федерализации государств, в которых проживают те или иные народы, либо же полного отделения с целью создания своих национальных государств. Важно заметить, что катализаторами этих геополитических метаморфоз становятся как центробежные силы внутри этих государств, так и региональные интересы глобальных акторов.

При всей видимой, на первый взгляд, деструктивности этнического фактора относительно сложившейся системы международных отношений, необходимо отметить, что при этом он может играть и объединяющую роль в отношениях государств, заинтересованных в «погашении» очагов национальных движений на границах друг с другом.

После терактов 11 сентября 2001 г. в Нью-Йорке и Вашингтоне США активизировали свою политику на так называемом Большом Ближнем Востоке. Вторжения США и стран-союзниц в Афганистан в 2001 г. и в Ирак в 2003 г., а впоследствии также и известные процессы «Арабской весны» не просто обратили взоры международного сообщества на этот регион, но вывели на авансцену геополитики местные национальные движения<sup>1</sup>, заявившие о своих «исконных исторических правах».

Целью данной статьи является изучение влияния этнического фактора на взаимоотношения Азербайджана, Ирана и Турции на современном этапе (в период с 2001 по 2013 гг.). Задачами работы стали рассмотрение способов проявления и роли этнического фактора (в частности, курдского и азербайджанского) в межгосударственных отношениях этих государств на современном этапе, анализ и характеристика современного состояния этнических проблем в контексте двусторонних отношений государств региона, а также обозначение места этнической проблематики в спектре национальных интересов стран региона.

При проведении исследования были использованы новостные сообщения, а также работы российских (С. Воронов, Я. Амелина, А. Арешев и др.), турецких (Б. Элигюр [32], Г. Тезджюр [53], С. Элик [33]), американских (Г. Дженкинс [40], Р. Олсон [45], С. Ларраби и А. Надер [44]) азербайджанских (Р. Агаев [4]) исследователей и официальные статистические данные.

**Курдский фактор**

Курды сегодня компактно проживают на территории Турции, Ирака, Ирана, Сирии, а также в Азербайджане, Армении и Грузии. Данные по численности курдов, как это часто бывает в случае с этни-

<sup>1</sup> А также, конечно, и различного рода религиозные движения, однако их изучение не является предметом данной статьи.

ческими меньшинствами и коренными народами, вызывают у специалистов сомнения. Как известно, из стран, которые являются объектом исследования в рамках данной статьи, в Турции и Иране не проводятся переписи населения по национальному признаку. Турецкая газета «Миллийет» (тур. Milliyet) в 2008 г. писала о 12 млн 600 тыс. курдов в Турции (включая в эту цифру 3 млн близких к курдам заза) [56]. Другая турецкая газета «Радикаль» (тур. Radikal) в 2013 г. указывала их численность в 13 млн 400 тыс. [51]. По данным The World Factbook, 18% почти 82-миллионного населения Турции и 10% чуть более чем 80-миллионного населения Ирана являются курдскими [54]. В Азербайджане по официальным данным проживает 13 тыс. курдов, хотя представители курдского меньшинства заявляют о численности в 2,5 млн чел. из 9 млн всего населения [4]. Кроме того, сообщается о курдском происхождении значительной части азербайджанского руководства [1].

Курдистан занимает важное геостратегическое положение в регионе, обладает огромными нефтяными запасами и водными ресурсами, что не может не привлекать к нему внимание глобальных игроков. Особо должно быть отмечено, что исторически территории, населенные курдами, часто становились очагами различных партикуляристских и сепаратистских движений. Из самых последних процессов необходимо выделить то, что в Турции в 1978 г. была создана Рабочая Партия Курдистана, руководимая Абдуллой Оджаланом. С 2004 г. вооруженную борьбу с иранскими властями ведет группировка Пежак (ПЖАК – Партия Свободной Жизни Курдистана), часто характеризующаяся как иранское крыло РПК.

Ситуация осложняется еще и тем, что курдские районы Турции и Ирана всегда отличались более низким уровнем развития экономики и социальных отношений. По проведенному в 2010 г. Центром социологических исследований «KONDA» обследованию, 23% турецких курдов голодали, а 53% находились за гранью нищеты [43]. Схожая ситуация наблюдалась и в Иранском Курдистане [19, с. 165–168]. Последние десятилетия в обеих странах реализуются программы по оздоровлению социально-экономической жизни этих районов. Кроме того, и в Турции, и в Иране за этот период сложилась курдская политическая элита, активно вовлеченная в управление курдонаселенными областями.

В 1980–1990 гг. курдский вопрос был одним из дестабилизирующих факторов во взаимоотношениях исторических региональных соперников – Ирана и Турции. В последней считалось (частично продолжает считаться), что Иран был одним из финансистов РПК и использовал ее в качестве инструмента давления на Турцию [33, с. 89]. В турецкой печати публиковались материалы с указанием на то, что на территории Ирана имеется госпиталь для боевиков РПК и несколько лагерей этой организации [47; 49; 44, с. 11]. Несмотря на то, что официальный Баку называет РПК «террористической организацией» [27], иногда в прессе появляются сообщения о поддержке Азербайджанской Республикой этой группировки [28].

Во время гражданской войны в Иракском Курдистане в 1994–1998 гг. Турция и Иран поддерживали противоборствующие стороны – Демократическую партию Курдистана, руководимую М. Барзани, и Патриотический союз Курдистана, руководимый Дж. Талабани, соответственно [40, с. 21; 45].

Изменения в ирано-турецких отношениях, в том числе и в области сотрудничества по курдскому вопросу, стали происходить с приходом к власти в Турции местных исламистов. В июле 1996 г. – июне 1997 г. у власти здесь находилась Партия благоденствия (тур. Refah Partisi) Неджметтина Эрбакана, при котором Анкара значительно сблизилась с Тегераном как в области культурного, так и политического и экономического взаимодействия. Не в последнюю очередь из-за этого вскоре партия Н. Эрбакана в 1997 г. была отстранена турецкими военными от управления страной. В 2002 г. на парламентских выборах в Турции победу одержала другая исламистская партия – Партия справедливости и развития Р.Т. Эрдогана, которая до сих пор остается правящей. Этот период также отметился потеплениями отношений между двумя странами. Курдский вопрос, наряду с проблемами транспортировки иранских энергоносителей, а также иранского ядерного досье, был одним из главных в повестке дня двусторонних отношений.

Начатая в 2003 г. операция США в Ираке, активизировавшая обсуждения строительства курдской государственности, были восприняты Анкарой и Тегераном как угрожающие их собственной безопасности. Обеспокоенность Ирана тем более усиливалась в связи с тем, что Тегеран виделся следующей мишенью американцев.

Парламент Турции отказал в предоставлении США своей территории для ведения боевых действий против Ирака, что было положительно воспринято в Иране. В свою очередь, американцы оказывали поддержку курдам в Северном Ираке, где к тому времени уже долгое время находились основные базы РПК, а с 2004 г. – и аффилированной с ней Пежак. В июне того же 2004 г. РПК объявила о прекращении пятилетнего перемирия с Турцией [53, с. 70]. В этих условиях и стал формироваться турецко-иранский союз, направленный, в том числе и на нейтрализацию курдского фактора в регионе.

В конце июля 2004 г. состоялся визит премьер-министра Турции Р.Т. Эрдогана в Тегеран, в ходе которого одной из основных обсуждаемых проблем двустороннего сотрудничества стал вопрос борьбы с РПК [36; 48]. За этой поездкой последовал ряд двусторонних встреч на высшем уровне. Как заявил в 2005 г. министр иностранных дел ИРИ, «Иран сотрудничает с соседней Турцией в борьбе против терроризма, и это сотрудничество продолжится в будущем» [32, с. 3]. Между странами начался обмен развед-

данными о боевиках РПК/Пежак. Кроме того, Иран начал экстрадицию членов РПК в Турцию [40, с. 23], эпизодичные сообщения о чем появлялись и в дальнейшем: в мае 2007 г. Анкаре были переданы три члена Курдской партии [39], в июне 2009 г. – один [38], в мае 2012 г. – еще один [35] и т.д.

На фоне развивающейся ирано-американской конфронтации также увеличивались симпатии турецкого общества к Ирану. Так, по данным Pew Research Center, в апреле 2006 г. лишь у 12 % турков был благоприятный образ США, в то время как тот же показатель по отношению к Ирану составлял 53 % [40, с. 34]. Ситуация ухудшалась тем, что Вашингтон выступал резко против любых операций Турции против РПК в Ираке.

8 октября 2007 г. в Ширнаке боевиками РПК был убит капрал турецкой армии Касым Аксой. Вскоре парламент Турции одобрил закон, разрешающий применение Вооруженных сил за пределами страны в течение года, и с тех пор турецкая авиация и артиллерия наносила удары по лагерям сепаратистов на территории Ирака. Анкара с 21 по 29 февраля 2008 г. проводила наземную операцию в Иракском Курдистане [23] под кодовым названием «Солнце» (тур. Güneş Harekâtı). Пежак утверждала, что в данном регионе (в горах Кандиль) находятся их лагеря, а не лагеря РПК [46].

Несмотря на то, что США на этот раз поддержали Турцию, на деле помощь Вашингтона также усиливала турецко-иранский альянс. Так, например, 1 мая 2008 г. турецкие боевые самолеты, пользуясь оперативной съемкой, предоставленной США, разбомбили лагерь Пежак, уничтожив 6 боевиков [40, с. 34], т.е., таким образом, Анкара оказала помощь своему тактическому союзнику – Тегерану.

Усиливающаяся международная изоляция Ирана и действия турецких властей, направленные на мирное разрешение проблемы иранского ядерного досяе, также положительно влияли на сближение стран, обеспечивая их сотрудничество и по курдскому вопросу.

Однако в 2011–2012 гг. международная обстановка в регионе, а также действия иранских и турецких властей против Пежак и РПК соответственно стали постепенно приводить к охлаждению отношений между Анкарой и Тегераном, в связи с потерей острой необходимости сотрудничества в курдском вопросе, как это было ранее.

В июле-сентябре 2011 г. Тегеран проводил масштабную операцию против Пежак в горах Кандиль в Ираке, в результате которой группировке, по меньшей мере, был нанесен серьезный урон, и в конце сентября она объявила перемирие. В августе лидер РПК Мурат Карайылан заявил, что боевики Пежак выведены из Ирана и направлены в лагеря РПК, которая не воюет с Тегераном, а также то, что боевики последней заменили боевиков Пежак на границе с ИРИ. Однако это заявление не остановило иранской операции. В турецкой печати, между тем, появлялись позже опровергнутые сообщения об аресте Ираном М. Карайылана [55]. Кроме того, в Турции обсуждалась возможность проведения в Ираке новой операции против РПК [41] (в августе турецкой авиацией были нанесены удары по лагерям группировки в горах Кандиль). В конце октября 2011 г. состоялся визит главы курдского регионального правительства в Ираке Масуда Барзани в Тегеран, в ходе которого он заявил о том, что проблема Пежак решена, и она больше не возникнет в будущем [50].

2012 г. стал самым кровопролитным в противостоянии Турции с РПК с 1999 г. [53, с. 69]. Вместе с тем, в конце этого же года начались переговоры Анкары с находящимся в турецкой тюрьме лидером группировки Абдуллахом Оджаланом по мирному разрешению «курдской проблемы», по итогам которых 21 марта 2013 г. было объявлено о перемирии. В мае 2013 г. боевики РПК стали покидать территорию Турции. 16 ноября 2013 г. по приглашению Р.Т. Эрдогана в Диярбакыр (неофициальная столица Турецкого Курдистана) прибыл Масуд Барзани. Этот визит рассматривался как историческое событие в турецко-курдских отношениях [31; 52].

Однако не стоит рассматривать похолодание отношений между Тегераном и Анкарой как результат того, что обе страны нашли приемлемые для себя решения «курдской проблемы». И Турция, и Иран все еще сохраняют общие интересы в этом вопросе, сопротивляясь стремлению к независимости Иракского Курдистана, которая может спровоцировать местных курдов в каждой из этих стран на более активные действия в вопросе своего самоопределения.

Одной из главных причин ухудшения отношений между указанными странами стали разногласия в Сирийском вопросе: Иран поддерживает правительство Башара Асада в то время как Турция стала на сторону повстанцев.

После двух инцидентов на турецко-сирийской границе (22 июня 2012 г. сирийскими ПВО был сбит турецкий истребитель F4, а 3 октября того же года на территории Турции (в Акчакале) упали артиллерийские снаряды, выпущенные с территории Сирии, в результате чего погибли пять человек) Анкара в конце 2012 г. обратилась к НАТО с просьбой разместить на своей территории системы «Patriot» [22], что вызвало недовольство Ирана [37]. Сирийский кризис фактически развел Анкару и Тегеран по разные стороны региональной карты.

Однако, несмотря на то, что ранее курдский вопрос был одной из причин недоверия Анкары и Тегерана, в 2000-ые гг. (вплоть до войны в Сирии) на фоне происходивших в регионе и мире событий данный этнический фактор стал фактором сотрудничества, нежели противостояния. Тем не менее, стоит заметить, что изменение геополитической ситуации, обнажившее глубинные противоречия этих стран и

приведшее к обострению отношений, а также решение (по меньшей мере, в краткосрочной перспективе) внутренней «курдской проблемы» в Турции и Иране, в значительной степени, если не полностью, уменьшили сотрудничество в данном вопросе.

#### **Азербайджанский фактор**

Азербайджанцы (называемые в разных странах по-разному: тюрки, азари, азери, азери-тюрки, тат-реби) сегодня компактно проживают на территории Ирана (Восточный Азербайджан, Зенджан и частично Ардебиль, Западный Азербайджан, Казвин, Маркази и Хамадан), Грузии (Борчалы), России (Дагестан), Турции (Карс, Ыгдыр, частично Эрзурум), и, собственно, самой Азербайджанской Республики.

Проблема определения численности азербайджанского населения Ирана, кроме отсутствия официальной статистики в данной сфере, усложняется еще и проблемами идентификации: в Иране не используется этноним «азербайджанец» (под этим термином подразумевается любой житель провинций Западный или Восточный Азербайджан вне зависимости от этнической принадлежности); в отношении тюркского населения исторически используется термин «торк» (перс. тюрок, турок). Однако не все тюркское население Ирана является «азербайджанским»: оно включает и различные племена, не являющиеся частью азербайджанского этноса – кашкайцы, айналлу, шахсеван и др. Иранский этнограф профессор Секандар Аманолахи называет цифру в 9 млн чел., включая в них все тюркское население за исключением туркменов [29, с. 37]. Профессор Гарник Асатрян оценивает численность «иранских азербайджанцев» в 5,5–6 млн чел. [6; 7, с. 60]. В самой Азербайджанской Республике утверждается наличие 25–45 млн азербайджанцев в ИРИ<sup>2</sup>.

В Азербайджанской Республике принято считать, что Гюлистанский и Туркманчайский мирные договоры, заключенные между Россией и Ираном в 1813 г. и 1828 г., разделили азербайджанский народ, и что два Азербайджана – Северный и Южный – исторически являются частями одного единого пространства. Однако, как известно, на севере от р. Аракс Азербайджан появился лишь в 1919 г. Ранее этот регион назывался Арраном (Кавказской Албанией) и Ширваном. В Иране же до сих пор вспоминают о 17 городах Кавказа, которые были отторгнуты в XIX веке Россией, среди которых есть города и нынешней Азербайджанской Республики.

Наличие различных исторических дискурсов в соседних государствах нередко становилось и все еще становится поводом для взаимных претензий. Дополнительную напряженность в эти отношения внесли события, происходившие в регионе после терактов 11 сентября 2001 г., о которых было упомянуто выше.

В мае 2002 г. состоялся несколько раз переносившийся визит Президента Азербайджанской Республики Гейдара Алиева в Тегеран, в ходе которого был подписан Договор о дружбе и сотрудничестве, включавший, в частности, пункты о взаимном уважении суверенитета и невмешательстве во внутренние дела [26, с. 104]. Наблюдателями ожидалось дальнейшее потепление и укрепление отношений. Но постепенная международная изоляция Ирана, объявленного среди прочих «угрозой демократии», изменила подходы стран. По мере того как нападение США на Иран и последующий распад последнего приобретали конкретные контуры, что, в свою очередь, создавало благоприятные условия для «объединения Азербайджана», стала вновь актуализироваться «проблема Южного Азербайджана».

На первый план стало выходить Движение национального возрождения Южного Азербайджана (ДНВЮА; азерб. (тюрк.) Güney Azərbaycan Milli Oyanış Hərəkatı), возглавляемое выдворенным в 1999 г. из Ирана бывшим преподавателем Тебризского университета Махмудом Чехрагани (Чехраганлы/Чохраганлы). Находившийся с августа 2001 г. в США лидер тюрков Южного Азербайджана, в апреле 2002 г. был принят представителями Государственного департамента, Пентагона, Совета национальной безопасности и т.д. Выступавший изначально с требованиями о расширении языковых прав тюркского меньшинства, он заявил о цели федерализации Ирана, а вскоре – и о полном отделении Южного Азербайджана.

8 января 2003 г. представителями ДНВЮА в Баку была представлена радиостанция «Голос Южного Азербайджана» [21]. В ноябре 2003 г. М. Чехрагани возглавил созданный в Вашингтоне Высший совет народов Ирана. А весной 2005 г. в Чикаго начал вещание телеканал GünAz TV (азерб.(тюрк.) Телевидение Южного Азербайджана). В марте 2006 в Швеции было начато вещание Oyanış TV (азерб.(тюрк.) Возрождение). Официальный Баку, хоть и не препятствовал деятельности ДНВЮА, всячески дистанцировался от него и отрицал свою роль в его активизации.

На фоне этих событий открытие Генерального консульства Азербайджана в Тебризе (неофициальной столице Иранского Азербайджана) в 2004 г. выглядело как попытка умирения тюркского движения или уступка Азербайджанской Республике.

<sup>2</sup> Например, на официальной странице Государственного комитета по работе с диаспорой в Интернете (Режим доступа: <http://diaspora.gov.az/index.php?option=content&id=86>) утверждается, что в мире проживает 50 млн азербайджанцев, из них 10 млн – в диаспоре (причем в это число включены и переселенцы из Иранского Азербайджана в третьи страны). По данным Госкомстата, население самой Азербайджанской Республики в 2013 году составляло 9 млн 356 тыс. чел.



Между тем, в августе 2004 г. состоялся визит Президента ИРИ Мохаммада Хатами в Баку, а в январе 2005 г. – ответный визит Ильхама Алиева в Иран. Во время последнего было принято решение об упрощенной системе режима пересечения азербайджано-иранской границы гражданами обеих стран, скорого открытия авиалинии Баку–Тебриз, о предоставлении Ираном безвозмездного кредита в размере 1 млн долл. на развитие экономики Азербайджана [26, с. 108–109]. Стороны также договорились о соединении железнодорожных сетей двух стран, о строительстве ГЭС на пограничной реке Аракс и сооружении новых высоковольтных ЛЭП в приграничных районах, о сотрудничестве в области здравоохранения, авиации, образования, научных исследований, культуры. Визит азербайджанского Президента назывался «прорывным» [8].

Судя по всему, происходящее было воспринято Баку как слабость южного соседа. 16 марта 2006 г. в Баку состоялся Второй всемирный съезд азербайджанцев, на котором присутствовавшие нелестно отзывались об иранских властях и, упоминая Туркманчайский договор 1828 г., называли Азербайджан разделенной страной [10]. Но самым резонансным стало заявление Ильхама Алиева: «Нас – 50 миллионов. Это – большой народ в масштабах мира. У нас у всех одна родина – Азербайджан» [30]. В Иране это было воспринято, как откровенная претензия со стороны северного соседа.

В мае 2006 г. скандал разразился уже в Иране. В государственной газете «Иран» была опубликована карикатура, на которой тюрки были изображены в виде тараканов. За этим последовали многочисленные протесты в населенных тюрками городах. 23 мая сначала в г. Урмия, а потом и в других городах в руках южных азербайджанцев появились флаги Азербайджанской Республики. Вслед за этим в Тебризе были сожжены флаги Армении, а в руках демонстрантов появились лозунги «Карабах наш», «Азербайджанский народ един», «Азербайджанский народ не потерпит унижения!», «Персидский язык не станет нашим языком!» и т.д. [26, с. 112–113]. По неофициальным данным, при усмирении манифестаций погибли около 50 чел. На происходящее не отреагировали ни Азербайджан, ни Турция, и протесты вскоре пошли на спад [10]. Газета «Иран» была закрыта, редактор и автор карикатуры были арестованы, но уже осенью того же года издание возобновило свою работу, а арестованные были освобождены.

Серьезный удар по движению тюрков Южного Азербайджана нанесло также и то, что специально прибывший в Турцию из США, в связи с манифестациями, М. Чехрагани был арестован там и депортирован в Баку, где его также не приняли и, посадив в самолет, направляющийся в Дубай, выдворили из страны [18]. Таким образом ни Анкара, ни Баку не желали солидаризоваться с тюркскими протестами в Иране. Турция, видимо, демонстрируя верность наметившемуся союзу с Тегераном, не стала вмешиваться во внутренние дела Ирана, а Азербайджанская Республика, судя по всему, не рискнула в одиночку браться за «защиту южных азербайджанцев». Однако при этом в бакинских СМИ, как и в предыдущие годы, продолжала сохраняться антииранская риторика; проходили небольшие по численности протесты в связи с ущемлением прав азербайджанцев в Иране. Дополнительную напряженность в ирано-азербайджанские отношения вносили усиленно развивающиеся азербайджано-израильские отношения, а также преследования членов Исламской партии Азербайджана со стороны официального Баку. В ответ на «враждебную деятельность» депутат иранского парламента от Урмии Надир Газипур выступил в декабре 2011 г. с довольно резким заявлением: «Если Азербайджан присоединится к сионистам и станет участником заговора против иранского народа, тогда депутаты азербайджанского происхождения представят в парламент законопроект о пересмотре Туркманчайского договора. Азербайджан несколько лет как обрел независимость. Просмотрев документы, выяснится, что эти земли принадлежат Ирану. До сих пор мы молчали во имя мусульманского азербайджанского народа» [24]. В Азербайджане это вызвало негативную реакцию. 1 февраля 2012 г. на заседании уже азербайджанского парламента группа депутатов выступила с предложением переименовать Азербайджанскую Республику в Республику Северный Азербайджан (идея использовать это название обсуждалась еще с конца 1980-х) [5].

На одной из проведенных в мае 2012 г. в Баку акций протеста была зачитана резолюция, в которой отмечался «культурный геноцид против 30 миллионов азербайджанцев, проживающих в Иране». Во время акции использовались оскорбительные плакаты с изображением Духовного лидера ИРИ аятоллы Али Хаменеи и Президента страны Махмуда Ахмадинежада. В результате инцидента Иран отозвал своего посла для консультаций [17]. Вслед за этим 24 мая Иран перекрыл границу для грузовых и легковых автомобилей из Азербайджана, въезжающих на иранскую территорию с Джульфинского контрольно-пропускного пункта (КПП) в Нахичевани [15].

30 сентября 2012 г. Международный совет тюрков Южного Азербайджана провел в Анкаре конференцию «Иранская политика Турции и Южный Азербайджан» [34]. Кроме того, 13 сентября данная организация провела в Баку конференцию «Иранская политика России и ее взгляд на национальную борьбу Южного Азербайджана» [42]. 26 февраля 2013 г. на футбольном матче между клубом «Трактор Сази» (из Тебриза) и «Аль-Джазирой» (из ОАЭ) фанаты тюркской команды подняли баннер с надписью «South Azerbaijan is not Iran» [11]. 30 марта 2013 г. в Баку прошла конференция на тему «Будущее современного Южного Азербайджана», организованная Фронтом национального освобождения Южного Азербайджана. Иран выразил свой протест в связи с проведением этого мероприятия [13] (между тем, проведенная упомянутой организацией в декабре 2012 г. в Анкаре конференция «Роль Южного Азербайджана

в тюркском мире» осталась незамеченной со стороны Тегерана [12]). В ответ на проведение конференции 3 апреля 2013 г. главный редактор газеты «Кейхан» Хосейн Шариатмадари (бывший заместитель главы министерства информации, безопасности и разведки ИРИ) предложил провести референдум о присоединении Азербайджанской Республики к Ирану. Вскоре депутат из Ардебиля Камаладдин Пирмоаззен выступил с заявлением о том, что тюркоязычные депутаты парламента в ближайшее время подготовят законопроект по пересмотру Туркманчайского мирного договора [10]. О возможности денонсации Гюлистанского и Туркманчайского договоров вновь заявил Надир Газипур [14]. Комментируя это, министр иностранных дел Азербайджанской Республики заявил: «В иранском парламенте начались неприятные для двусторонних отношений дискуссии. Не верю, что такие неприятные действия завершатся каким-либо результатом» [25].

Кроме того, в Иране демонстративно было создано движение «17 городов Кавказа», целью которого было возвращение отторгнутых в свое время от Ирана земель на Кавказе [9].

Масло в огонь подлил визит азербайджанского министра иностранных дел Э. Мамедъярова в Израиль в конце апреля 2013 г. Тогда же в Тегеран прибыл глава Администрации Президента Азербайджанской Республики Рамиз Мехтиев, который, судя по всему, попытался смягчить ситуацию, выступив с весьма непривычным для азербайджанской пропаганды заявлением: «Народы Азербайджана и Ирана связывают глубокие исторические корни, и историю Азербайджана можно считать важной частью общей истории Ирана» [3]. Свидетельством того, что Р. Мехтиев не сумел достигнуть своей цели, стало то, что сразу по его возвращении в Баку в Иране была арестована научный сотрудник Института литературы им. Низами Национальной академии наук Азербайджана, исследователь творчества Шахрияра (известный ирано-азербайджанский поэт) Халида Халид и ее водитель. Азербайджан направил две ноты протеста в ответ на действия Ирана. Но заключенные были освобождены лишь в июне [20].

В конце 2013 г. Иран на несколько дней закрыл все пограничные пункты на границе с Азербайджаном в связи с обстрелом неизвестными трактора на азербайджанской стороне [16].

Таким образом, как и в предыдущие годы, фактор азербайджанского (тюркского) меньшинства в Иране остается фактором напряженности и отрицательно сказывается на отношениях двух стран. Однако вместе с тем следует отметить, что по сравнению с курдским фактором азербайджанская проблема не находится еще в горячей фазе и, судя по всему, без внешнего вмешательства еще долго не вступит в нее.

**Заключение.** С началом века связаны серьезные сдвиги в отношениях между государствами и во влиянии на них этнических факторов. Коррективы в отношении между Ираном и Турцией внесло начало американской военной операции в Ираке в 2003 г. и последовавший за ним процесс дальнейшего становления курдской государственности на севере Ирака. Общие интересы в ослаблении курдского движения способствовали сближению государств. Рост уровня доверия между ними создавал положительный фон для стратегического экономического сотрудничества. Но с другой стороны усмирение вооруженной борьбы курдов с центральными властями в Иране и Турции и появление противоречий в связи с Сирийским кризисом привели к новому резкому похолоданию в двусторонних отношениях.

Проблема азербайджанского (тюркского) меньшинства в Иране, хоть и не вступила в горячую фазу вооруженного столкновения, все же играет весьма серьезную роль во внутренней политике Ирана и, более того, привлекают особое внимание внешних акторов.

Эти очаги этнических конфликтов являются факторами напряженности в двусторонних отношениях и в кризисных ситуациях могут оказать серьезное деструктивное влияние как на отношения Ирана и Азербайджана, так и на их государственность в целом.

#### ЛИТЕРАТУРА

1. Абосзода, Ф. Курды выходят на политическую сцену Азербайджана [Электронный ресурс] / Ф. Абосзода // ИА REX. – 2013. – 15 сент. – Режим доступа: <http://www.iarex.ru/articles/41148.html>. – Дата доступа: 05.07.2014.
2. Абосзода, Ф. Азербайджанская Республика – курдское государство? [Электронный ресурс] / Ф. Абосзода, К. Мирзализода // Ostkraft Восточное агентство. – 2014. – 14 апр. – Режим доступа: <http://ostkraft.ru/ru/articles/513>. – Дата доступа: 05.07.2014.
3. Абосзода, Ф. Иран – большой друг Азербайджана? [Электронный ресурс] / Ф. Абосзода, К. Мирзализода // ИА REX. – 2013. – 1 мая. – Режим доступа: <http://www.iarex.ru/articles/36262/page5.html#comm>. – Дата доступа: 05.07.2014.
4. Агаев, Р. Курдский вызов и для Азербайджана [Электронный ресурс] / Р. Агаев // Haqqin.az. – 2013. – 22 сент. – Режим доступа: <http://haqqin.az/news/10272>. – Дата доступа: 14.07.2014
5. Азербайджан или Северный Азербайджан? [Электронный ресурс] // Contact. – 2012. – 7 февр. – Режим доступа: <http://www.contact.az/docs/2012/Analytics/062100002933ru.htm>. – Дата доступа: 05.07.2014.
6. Азербайджан хочет расчлнить Иран: кто кого в итоге присоединит? Интервью Гарника Асатрян [Электронный ресурс] // ИА REX. – 2014. – 12 сент. – Режим доступа: <http://www.iarex.ru/interviews/50639.html>. – Дата доступа: 25.09.2014.
7. Асатрян, Г. Этническая композиция Ирана: от «Арийского простора» до Азербайджанского мифа / Г. Асатрян. – Ереван : Кавказский центр иранистики, 2012. – 130 с.
8. Варганян, А. М. Ирано-азербайджанские отношения: диалог с переменным успехом [Электронный ресурс] / А. М. Варганян // Институт изучения Израиля и Ближнего Востока. – 2006. – 27 марта. – Режим доступа: <http://www.iimes.ru/rus/stat/2006/27-03-06c.htm>. – Дата доступа: 05.07.2014.

9. В Иране создано движение 17 городов Кавказа [Электронный ресурс] // Armenia Today. – 2013. – 5 апр. – Режим доступа: [http://www.armtoday.info/default.asp?Lang=\\_Ru&NewsID=86114](http://www.armtoday.info/default.asp?Lang=_Ru&NewsID=86114). – Дата доступа: 05.07.2014.
10. Воронов, С. С. Азербайджанский вопрос в Иране на современном этапе [Электронный ресурс] / С. С. Воронов // Институт изучения Израиля и Ближнего Востока. – 2006. – 29 дек. – Режим доступа: <http://www.iimes.ru/rus/stat/2006/29-12-06b.htm>. – Дата доступа: 05.08.2014.
11. Джалилова, Д. Азербайджан друг или враг Ирана? [Электронный ресурс] / Д. Джалилова // РИА Iran.ru. – Режим доступа: [http://www.iran.ru/news/analytics/87401/Azerbaydzhan\\_drug\\_ili\\_vrag\\_Irana](http://www.iran.ru/news/analytics/87401/Azerbaydzhan_drug_ili_vrag_Irana). – Дата доступа: 05.07.2014.
12. Иран вновь идет на обострение отношений с Азербайджаном [Электронный ресурс] // Информационный портал Azerros. – 2013. – 5 апр. – Режим доступа: <http://azerros.ru/analytics/11770-iran-vnov-idet-na-obostrenie-otnosheniy-s-azerbaydzhanom.html>. – Дата доступа: 05.07.2014.
13. Иран выразил протест в связи с обсуждением в Баку будущего Южного Азербайджана [Электронный ресурс] // Вестник Кавказа. – 2013. – Режим доступа: <http://www.vestikavkaza.ru/news/Iran-vyrazil-protest-v-svyazi-s-obsuzhdeniem-v-Baku-budushchego-YUzhnogo-Azerbaydzhana.html>. – Дата доступа: 05.07.2014.
14. Иран грозит пересмотреть исторические документы [Электронный ресурс] // Alazan-INFO. – Режим доступа: [http://alazan.su/news/iran\\_grozitsja\\_peresmotret\\_istoricheskie\\_dokumenty/2013-04-11-1829](http://alazan.su/news/iran_grozitsja_peresmotret_istoricheskie_dokumenty/2013-04-11-1829). – Дата доступа: 05.07.2014.
15. Иран закрыл границу для автомобилей из Азербайджана [Электронный ресурс] // ИА Росбалт. – Режим доступа: <http://www.rosbalt.ru/exussr/2012/05/24/984614.html>. – Дата доступа: 05.07.2014.
16. Иран закрыл границы с Азербайджаном [Электронный ресурс] // Эхо Кавказа. – Режим доступа: <http://www.ekhokavkaza.com/archive/news/20131108/3235/2759.html?id=25162256>. – Дата доступа: 05.07.2014.
17. Иран отозвал посла в Азербайджане из-за оскорбления аятоллы [Электронный ресурс] // Енисейские промыслы. – Режим доступа: [http://sib-hf.net/index.php?option=com\\_dphones&Itemid=0&nuk\\_n=16621](http://sib-hf.net/index.php?option=com_dphones&Itemid=0&nuk_n=16621). – Дата доступа: 05.07.2014.
18. Искандари, Р. Иран: Новый этап перестройки современной системы международных отношений / Р. Искандари // Ostkraft Восточное агентство. – Режим доступа: <http://ostkraft.ru/ru/articles/275>. – Дата доступа: 05.07.2014.
19. Мосаки, Н. З. Курдистан ресурсы и политика / Н. З. Мосаки. – М. : Ин-т востоковедения РАН, Ин-т Ближнего Востока, 2005. – Ч. 2. – 342 с.
20. Освобожденные в Иране научный сотрудник НАНА и ее водитель сегодня возвращаются в Баку – МИД [Электронный ресурс] // Trend. – Режим доступа: <http://www.trend.az/news/politics/2158592.html>. – Дата доступа: 05.07.2014.
21. Программы радио «Голос Южного Азербайджана» будут выходить в эфир ежедневно [Электронный ресурс] // Кавказский узел. – Режим доступа: <http://www.kavkaz-uzel.ru/articles/35092/>. – Дата доступа: 05.07.2014.
22. Турция запросила у НАТО ракеты Patriot/ Deutsche Welle [Электронный ресурс] – Режим доступа: <http://www.dw.de/турция-запросила-у-нато-ракеты-patriot/a-16397397>. – Дата доступа: 05.07.2014.
23. Турция решилась на серьезное вторжение в Ирак [Электронный ресурс] // Утро.ru. – Режим доступа: <http://www.utro.ru/articles/2008/02/22/718506.shtml>. – Дата доступа: 05.07.2014.
24. Член парламента Ирана: «Азербайджанские земли принадлежат Ирану» [Электронный ресурс] // vesti.az. – Режим доступа: <http://vesti.az/news/100528/news.php?id=110705>. – Дата доступа: 05.07.2014.
25. Эльмар Мамедъяров о «неприятных дискуссиях» в иранском парламенте [Электронный ресурс] // Contact. – Режим доступа: <http://www.contact.az/docs/2013/Politics/041100034316ru.htm>. – Дата доступа: 05.07.2014.
26. Юнусов, А. С. Азербайджанско-иранские отношения и проблема региональной безопасности на Кавказе / А. С. Юнусов // Пространство и время в мировой политике и международных отношениях : материалы 4 Конвента РАМИ : в 10 т. – М. : МГИМО-Университет, 2007. – Т. 8. Новые тенденции в мировой политике. – С. 83–118.
27. Ahmadov, F. İlham Aliyev: We Condemn the PKK Terrorist Organization [Электронный ресурс] / F. Ahmadov // Turkish Weekly. – 2011. – 29 июля. – Режим доступа: <http://www.turkishweekly.net/2011/07/29/news/ilham-aliyev-we-condemn-the-pkk-terrorist-organization>. – Дата доступа: 02.07.2014.
28. Allegations Resurface Of Azerbaijani Support of PKK [Электронный ресурс] // Eurasianet.org. – Режим доступа: <http://www.eurasianet.org/node/67480>. – Дата доступа: 01.07.2014.
29. Amanolahi, S. A Note on Ethnicity and Ethnic Groups in Iran / S. Amanolahi // Iran and the Caucasus. – 2005. – Vol. 9.1. – P. 37–41.
30. Azərbaycan Respublikasının prezidenti İlham Əliyevin nitqi (Выступление президента Азербайджанской Республики Ильхама Алиева) [Электронный ресурс] // Azərbaycan Respublikası Diasporla İş üzrə Dövlət Komitəsinə. – Режим доступа: <http://diaspora.gov.az/index.php?option=content&id=411>. – Дата доступа: 05.07.2014.
31. "Başbakan Erdoğan-Barzani Görüşmesi Tarihi Bir Görüşme Olacak" (Встреча Эрдоган-Барзани станет исторической встречей) [Электронный ресурс] // Zaman. – Режим доступа: [http://www.zaman.com.tr/gundem\\_basbakan-erdogan-barzani-gorusmesi-tarihi-bir-gorusme-olacak\\_2166173.html](http://www.zaman.com.tr/gundem_basbakan-erdogan-barzani-gorusmesi-tarihi-bir-gorusme-olacak_2166173.html). – Дата доступа: 05.07.2014.
32. Eligür, B. Are Former Enemies Becoming Allies? Turkey's Changing Relations with Syria, Iran, and Israel Since the 2003 Iraqi War / B. Eligür // Middle East Brief. – 2006. – 9 August. – P. 1–7.
33. Elik, S. Iran-Turkey Relations, 1979–2011: Conceptualizing the Dynamics of Politics, Religion and Security in Middle-Power States / S. Elik. – London : Routledge, 2012. – 255 p.
34. Güney Azerbaycan Türkleri Ankara'da Konferans Düzenledi (Турки Южного Азербайджана провели конференцию в Анкаре) [Электронный ресурс] // Türk ocağı. – Режим доступа: <http://www.turkocagi.org.tr/index.php/arsiv/tuerk-duenyasndan-haberler/4353-guene-y-azerbaycan-tuerkleri-ankarada-konferans-duzenledi>. – Дата доступа: 05.07.2014.
35. İran Bir PKK Mensubunu Türkiye'ye Teslim Etti [Электронный ресурс] // Doğruhaber. – 2012. – 21 мая. – Режим доступа: <http://www.dogruhaber.com.tr/Haber/Iran-Bir-PKK-Mensubunu-Turkiye-ye-Teslim-Etti-34752.html>. – Дата доступа: 05.07.2014.
36. İran'da AntiKürt Pazarı (Антикурдская торговля в Иране) [Электронный ресурс] // Savaş karşıtları. – Режим доступа: <http://www.savaskarsitlari.org/arsiv.asp?ArsivTipID=5&ArsivAnaID=21292>. – Дата доступа: 05.07.2014.

37. İran'dan da Türkiye'ye Patriot Kınaması! (Осуждение Ираном Турции в связи с «Пэтриот») [Электронный ресурс] // Ege'de SonSöz. – Режим доступа: <http://www.egedesonsoz.com/haber/Iran-dan-da-Turkiye-ye-patriot-kinamasi/829621>. – Дата доступа: 05.07.2014.
38. İran, PKK'lı Bir Teröristi Teslim Etti (Иран выдал одного террориста РПК) [Электронный ресурс] // Hürriyet. – Режим доступа: <http://www.hurriyet.com.tr/gundem/11820782.asp>. – Дата доступа: 05.07.2014.
39. İran ve Irak, PKK'lı Teröristleri Teslim Etti (Иран и Ирак выдали террористов РПК) [Электронный ресурс] // Zaman. – Режим доступа: [http://www.zaman.com.tr/gundem\\_iran-ve-irak-pkkli-teroristleri-teslim-etti\\_541565.html](http://www.zaman.com.tr/gundem_iran-ve-irak-pkkli-teroristleri-teslim-etti_541565.html). – Дата доступа: 05.07.2014.
40. Jenkins, G. H. Occasional Allies, Enduring Rivals: Turkey's Relations with Iran. Central Asia-Caucasus Institute and the Silk Road Studies Program / G. H. Jenkins. – Singapore, 2012. – 76 p.
41. Kara Harekatı Yapılacak mı? (Будет ли проведена наземная операция?) [Электронный ресурс] // Vatan. – Режим доступа: <http://www.gazetevatan.com/rusen-cakir-395733-yazar-yazisi-kara-harekatı-yapilacak-mi/>. – Дата доступа: 05.07.2014.
42. Konseyin, Bakı Konferansı (Бакинская конференция Совета) [Электронный ресурс] // Güney Azerbaycan Türkleri Konseyi. – Режим доступа: <http://guneyazerbaycanturklerikonseyi.blogspot.com/2012/09/bakda-uluslararası-guney-azerbaycan.html>. – Дата доступа: 05.07.2014.
43. Kürtler Açlık ve Yoksulluk İçinde (Курды голодают и находятся в нищете) [Электронный ресурс] // Radikal. – Режим доступа: [http://www.radikal.com.tr/turkiye/kurtler\\_aclik\\_ve\\_yoksulluk\\_icinde-1031209](http://www.radikal.com.tr/turkiye/kurtler_aclik_ve_yoksulluk_icinde-1031209). – Дата доступа: 13.07.2014.
44. Larrabee, F. S. Turkish-Iranian Relations in a Changing Middle East, RAND Corporation / F. S. Larrabee, A. Nader. – 2013. – 47 p.
45. Olson, R. The Kurdish Question and Turkish-Iranian Relations: From World War I to 1998 (Kurdish Studies Series) / R. Olson. – Costa Mesa, California, Mazda Publishers, 1998. – 108 p.
46. PJKAK'tan Türkiye Tehdit (Угроза Турции от ПЖАК) [Электронный ресурс] // Yakın Doğu Haber. – Режим доступа: [http://www.ydh.com.tr/HD4208\\_pjaktan-turkiye-tehdit.html](http://www.ydh.com.tr/HD4208_pjaktan-turkiye-tehdit.html). – Дата доступа: 05.07.2014.
47. PKK Sığınaklarında İran Yarımı El Bombaları (Ручные бомбы иранского производства в убежищах РПК) [Электронный ресурс]. – Режим доступа: [http://www.zaman.com.tr/gundem\\_pkk-siginaklarinda-iran-yarimi-el-bombalari\\_1280462.html](http://www.zaman.com.tr/gundem_pkk-siginaklarinda-iran-yarimi-el-bombalari_1280462.html). – Дата доступа: 05.08.2014.
48. PKK'ya Karşı Halkın Mücahitleri (Моджахеды народа в обмен на РПК) [Электронный ресурс] // Radikal. – Режим доступа: <http://www.radikal.com.tr/haber.php?haberno=123436>. – Дата доступа: 05.07.2014.
49. Rapör: PKK-İran Bağlantısı Sürüyor (Отчет: продолжается связь РПК-Иран) [Электронный ресурс]. – Режим доступа: <http://arsiv.ntvmsnbc.com/news/139379.asp#BODY>. – Дата доступа: 05.08.2014.
50. Regional Equation in the Light of Massoud Barzani's Visits to Tehran-Ankara [Электронный ресурс] // Today's Zaman. – Режим доступа: <http://www.todayzaman.com/news-263650-regional-equation-in-the-light-of-massoud-barzanis-visits-to-tehran-ankara.html>. – Дата доступа: 05.07.2014.
51. Tarhan, E. Türkiye'li Kürtler Ne Kadar? (Сколько есть турецких курдов?) [Электронный ресурс] / E. Tarhan. – Режим доступа: [http://www.radikal.com.tr/yazarlar/tarhan\\_erdem/turkiyeli\\_kurtler\\_ne\\_kadar-1130023](http://www.radikal.com.tr/yazarlar/tarhan_erdem/turkiyeli_kurtler_ne_kadar-1130023). – Дата доступа: 06.08.2014.
52. Tarihi Erdoğan-Barzani Buluşması ve Gerçekler (Историческая встреча Эрдоган-Барзани и правда) Tarhan [Электронный ресурс] // Milliyet. – Режим доступа: <http://www.milliyet.com.tr/tarihi-erdogan-barzani-bulusmasi/gundem/1798408/default.htm>. – Дата доступа: 05.07.2014.
53. Tezcür, G. M. Prospects for Resolution of the Kurdish Question: A Realist Perspective Tarhan / G. M. Tezcür // Insight Turkey 15. – P. 69–84.
54. The World Factbook [Электронный ресурс] // CIA. – Режим доступа: <https://www.cia.gov/library/publications/the-world-factbook/geos/ir.html>. – Дата доступа: 17.09.2014.
55. TRT, 'Karayılan yakalandı' Dedi PKK Yalanladı! (ТРТ сказало «Карайылан пойман», РПК опровергла) Tezcür [Электронный ресурс] // Vatan. – Режим доступа: <http://www.gazetevatan.com/trt---karayilan-yakalandi--dedi-pkk-yalanladi--394038-gundem/>. – Дата доступа: 05.07.2014.
56. Türkiye'deki Kürtlerin Sayısı! (Численность курдов в Турции) [Электронный ресурс] // Milliyet. – Режим доступа: <http://www.milliyet.com.tr/default.aspx?aType=SonDakika&Kategori=yasam&ArticleID=873452&Date=07.06.2008>. – Дата доступа: 05.07.2014.

Поступила 03.11.15

## THE ETHNIC FACTOR IN RELATIONS BETWEEN TURKEY, AZERBAIJAN AND IRAN (2001–2013)

I. ABILOV

*The changes taking place over the past two decades in the international relations and the world politics agenda during the Post-Cold War era have been characterized, among other things, by the relevance of an ethnic factor. The subject of research deals with the changes occurred in the relations between Azerbaijan, Iran and Turkey at present (over 2001 to 2013) under the influence, inter alia, of current national movements. The article examines the ways of expression and the contribution of the Azerbaijani and Kurdish factors to the relations between mentioned states. The author also analyzes the current situation of these ethnic issues in the context of bilateral relations of the above states. The Azerbaijani question can be perceived as one of the common examples of the ethnic factor destructiveness in the bilateral or tripartite interstate relations, whilst the Kurdish question also played an integrating role in the Iran-Turkey relationship within the specified period, as the countries were interested in extinguishing the hotbeds of the national movements on their common borders.*

**Keywords:** Iran, Turkey, Azerbaijan, the Kurds, the Azerbaijanis.

УДК 726.82+351.853/04/4/(476)«16/17»

## АРХЕОЛОГИЧЕСКИЕ ИССЛЕДОВАНИЯ НА МОГИЛЬНИКЕ ВОЗЛЕ Д. ДУБРОВКА ГОРОДОКСКОГО РАЙОНА В 2014 г.<sup>1</sup>

**В.В. ЧЕРЕВКО**

(Полоцкий государственный университет)

Описаны археологические исследования на могильнике возле д. Дубровка Городокского р-на в 2014 г. Площадь раскопа составила 16 м<sup>2</sup>. Было вскрыто 15 погребений, которые содержали останки не менее чем 24 человек, в том числе 11 детей, 3 мужчин, 7 женщин и 3 человек, пол которых установить не удалось. Отмечено, что погребения были размещены в двух горизонтах, что свидетельствует об использовании уже существующего кладбища для повторных захоронений. Прослежено, что каменные конструкции хорошо соотносятся с погребениями нижнего горизонта. Учитывая значительное количество погребений на небольшой площади, размещение захоронений в два горизонта, подзахоронения, возможность широкого датирования выявленных крестика и застезжек, можно предположить, что исследованный фрагмент кладбища функционировал продолжительное время, на протяжении XVII–XVIII вв. Верхняя дата подтверждается монетой 1776 г.

**Ключевые слова:** Белорусское Подвинье, археологические исследования, погребальные памятники XVII–XVIII вв., погребальный инвентарь, погребения, подзахоронения.

**Введение.** В июне – июле 2014 г. в рамках работы Постоянно действующей археологической экспедиции по изучению Полоцкой земли (руководитель – зав. Центром истории доиндустриального общества Института истории НАН Беларуси, д-р ист. наук, проф. О.Н. Левко) к археологическим исследованиям привлекались студенты-историки Полоцкого государственного университета под руководством старшего преподавателя кафедры истории и туризма В.В. Черевко. Нами были проведены археологические исследования на могильнике возле д. Дубровка Городокского района Витебской области. Антропологическую экспертизу костных останков проводила кандидат биологических наук, доцент кафедры истории и туризма Полоцкого государственного университета О.А. Емельянич.<sup>2</sup>

Могильник возле д. Дубровка Городокского р-на Витебской области был обследован О.Н. Левко в 1985 г. и определен как могильник-жалыник XV–XVI вв. [1, с. 14]. Он находится примерно в 2 км к северо-востоку от д. Авдейково, примерно в 2 км к северо-западу от д. Дубровка Городокского р-на (рис. 1). Могильник лежит севернее грунтовой дороги, связывающей указанные деревни. От дороги к нему имеется подъезд. Примерно в 0,5 км южнее могильника размещено небольшое озеро Белое (рис. 2). При этом грунтовая дорога между деревнями, подъезд к кладбищу и к озеру образует «перекресток». При поисках могильника следует иметь в виду, что жители и представители местной власти используют названия, отличные от нанесенных на карты: д. Дубровка, а не Дубровки, оз. Беленькое, а не Белое.



Рисунок 1 – Карта с обозначением местонахождения могильника возле д. Дубровка Городокского р-на Витебской обл. (могильник обозначен цифрой 1)

<sup>1</sup> Работа выполнена в рамках темы Белорусского республиканского фонда фундаментальных исследований «Сельские погребальные памятники Белорусского Подвинья XIV–XVIII вв.: локальные особенности и развитие погребальной обрядности», государственная регистрация № 20142989 от 14.11.2014.

<sup>2</sup> Автор выражает благодарность к.и.н., доценту кафедры истории и туризма Полоцкого государственного университета О.А. Емельянич за проведенную антропологическую экспертизу костных останков.

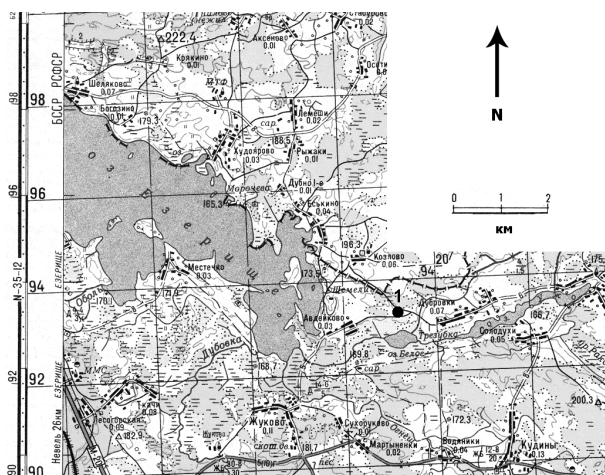

Рисунок 2 – Могильник возле д. Дубровка Городокского р-на Витебской обл. 2014 г.  
Ситуационный план

Могильник включает действующее кладбище и заброшенную часть к востоку от него. На действующем кладбище имеются старые могилы с каменными надмогильными конструкциями: каменными крестами, плитами с высеченными крестами, обкладками могильных насыпей по периметру. На заброшенной части могильника размещены курганы и грунтовые погребения с каменными крестами. Данная часть могильника повреждена оплывшими и заросшими кустарником и травой ямами (в т.ч. правильной четырехугольной формы) и траншеями (возможно, военного времени).

И на действующей, и на заброшенной частях могильника имеются охранные доски, причем на заброшенной части их две (времен БССР и современная). Охранная доска, установленная на действующем кладбище, отмечает «Каменные кресты XIV–XVII вв.», а доска, установленная на заброшенной части могильника, маркирует «Курганный могильник IX–XIII вв.» [2, с. 160].

**Основная часть. Описание конструкций шурфа.** На заброшенной части могильника, на северо-восток от охранных досок был заложен шурф площадью 16 м<sup>2</sup>, ориентированный по сторонам света (рис. 2–3). Шурф был разбит на квадраты 2 × 2 м, пронумерованные №№ 1–4. Он имел Г-образную форму, которая позволяла исследовать погребения, обозначенные каменными крестами, и пространство между ними (рис. 4).

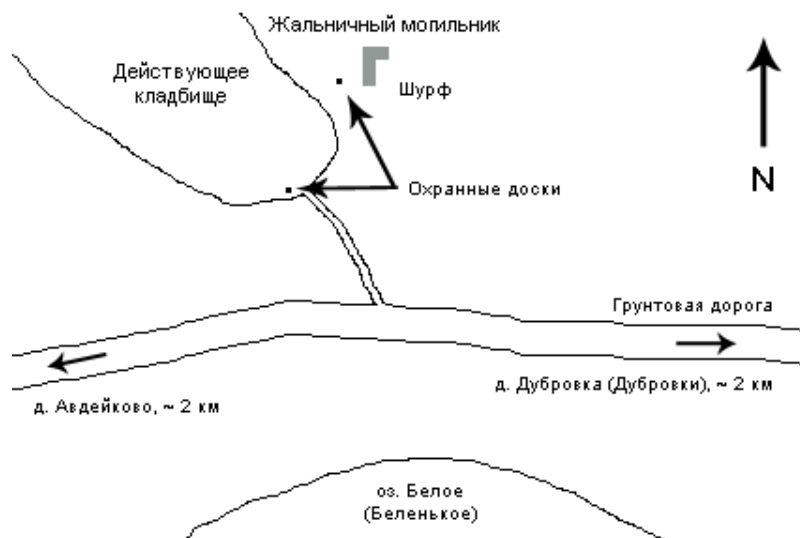

Рисунок 3 – Могильник возле д. Дубровка  
Городокского р-на Витебской обл. 2014 г.  
Размещение шурфа относительно репера



Рисунок 4 – Могильник возле д. Дубровка  
Городокского р-на Витебской обл. 2014 г.  
Нивелировочный план

Нивелировочная отметка – 108. В качестве репера использовалось подножие восточной (правой) опоры охранной доски Минкультулы БССР, расположенной к востоку от шурфа (расстояние от репера до углов шурфа указано на рисунке 3). Опора представляет собой металлическую окрашенную трубу (в отличие от расположенной рядом современной охранной доски, закрепленной на деревянной неокрашенной опоре).

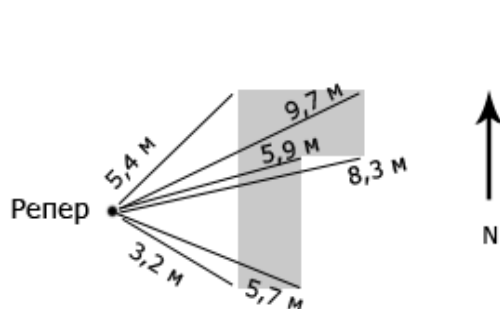
Каменный крест 1 размещался в квадрате 1 возле северо-западного угла и лишь на 0,2–0,3 м возвышался над уровнем дневной поверхности (рис. 5). На восточной стороне креста были высечены 4 крестика, расположенных в форме креста. Перекладина данного креста была ориентирована по линии «север – юг». С восточной стороны к кресту примыкала намогильная насыпь подпрямоугольной формы, вытянутая на запад. После извлечения креста из земли были измерены его высота (0,85 м) и длина перекладки (0,57 м). Восточнее креста, в насыпи, находился камень, слегка выступавший над дерном.

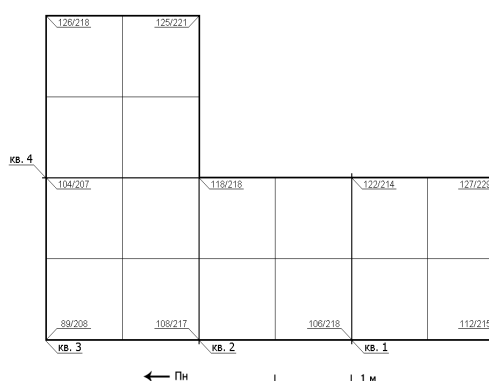

Рисунок 5 – Могильник возле д. Дубровка Городокского р-на Витебской обл. 2014 г.  
Каменные кресты на уровне дневной поверхности

Каменный крест 2 размещался в северо-восточной четверти квадрата 3 (рис. 5). Он возвышался над уровнем дневной поверхности на 0,8 м. Его перекладина также была ориентирована по линии «север – юг». Данный крест покосился и был наклонен к юго-востоку. После извлечения креста из земли были измерены его высота (1,58 м) и длина перекладки (0,58 м).

Помимо двух крестов, намогильной насыпи и одного камня следы намогильных конструкций на уровне дневной поверхности отсутствовали.

В результате снятия слоя дерна и разбора *пласта 1* (0,2 м от уровня дневной поверхности) на всей площади шурфа выявились каменные конструкции (рис. 6). По форме они представляли собой незамкнутые обкладки, ориентированные по линии «северо-восток – юго-запад». Обкладка в квадрате 1 включала крупные валуны, особенно большие (до 0,8 м) к востоку от креста 1. В квадрате 2 крупные валуны в обкладке отсутствовали, преобладали камни размерами 0,1–0,3 м. То же можно сказать и о квадратах 3–4. При этом в западной половине квадрата 3 камни располагались хаотично.

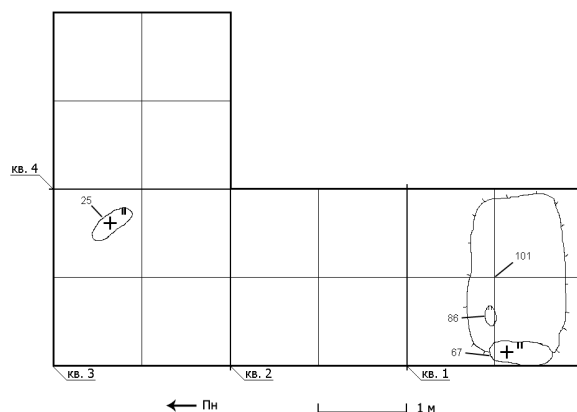
Продолжение каменных конструкций было выявлено в *пласте 2* (0,4 м от уровня дневной поверхности) (рис. 7). Отдельные камни (4 штуки) были выявлены также в *пласте 3* (0,6 м от уровня дневной поверхности). Они находились в квадратах 2–4 (рис. 8).



Рисунок 6 – Могильник возле д. Дубровка  
Городокского р-на Витебской обл. 2014 г.  
Каменные конструкции пласта 1  
(0,2 м от уровня дневной поверхности)



Рисунок 7 – Могильник возле д. Дубровка  
Городокского р-на Витебской обл. 2014 г.  
Каменные конструкции пласта 2  
(0,4 м от уровня дневной поверхности)

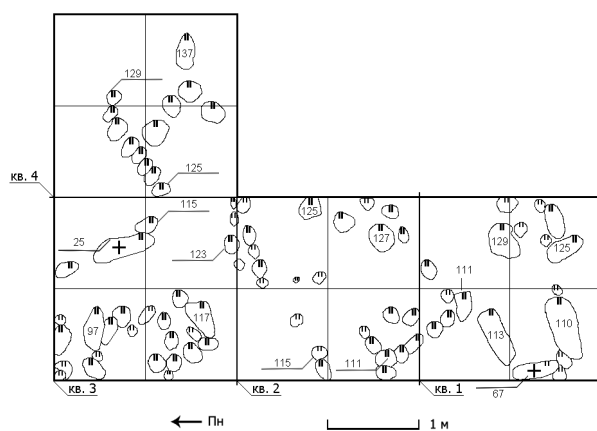

Рисунок 8 – Могильник возле д. Дубровка Городокского р-на Витебской обл. 2014 г.  
Камни в пласте 3 (0,6 м от уровня дневной поверхности)

В ходе разбора пласта 3 были вскрыты погребения, располагавшиеся частично в пласте 4. В связи с этим дальнейший разбор культурного слоя осуществлялся в соответствии с залеганием погребений. Костяки, находившиеся в пластах 3–4, составили **первый горизонт погребений**. Под ним находился **второй горизонт погребений**, расположенных в пластах 4–6.

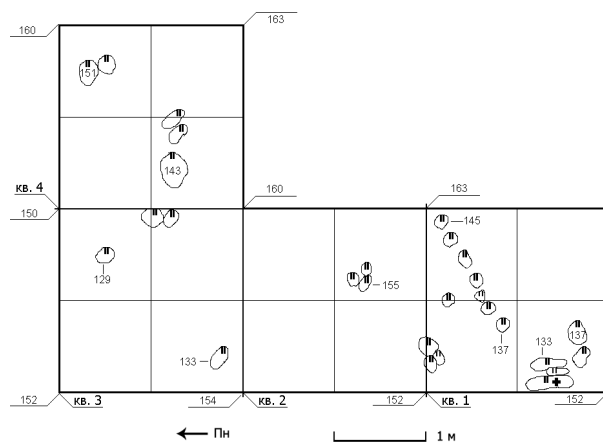
**Стратиграфия шурфа** выглядела следующим образом. Под слоем дерна находилась прослойка темной, насыщенной органикой земли мощностью 0,1–0,3 м (на восточном участке квадрата 1 – до 0,6 м). Глубже прослежен мощный слой желтого песка. Вследствие осуществления погребений на профилях присутствовали прослойки гумусированного песка, в том числе с примесью углей (рис. 9–15). На глубине 0,9–1,1 м появился материк, представленный бледно-желтым песком.

После завершения работ шурф был засыпан, дневная поверхность рекультивирована.

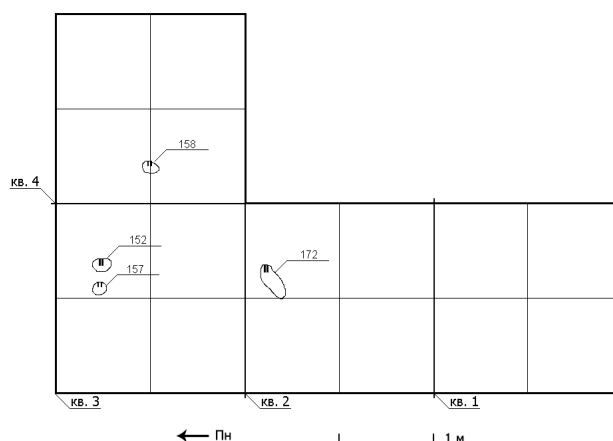

Рисунок 9 – Могильник возле д. Дубровка Городокского р-на Витебской обл. 2014 г.  
Стратиграфия. Западный профиль



Рисунок 10 – Могильник возле д. Дубровка Городокского р-на Витебской обл. 2014 г. Стратиграфия.  
Северный профиль

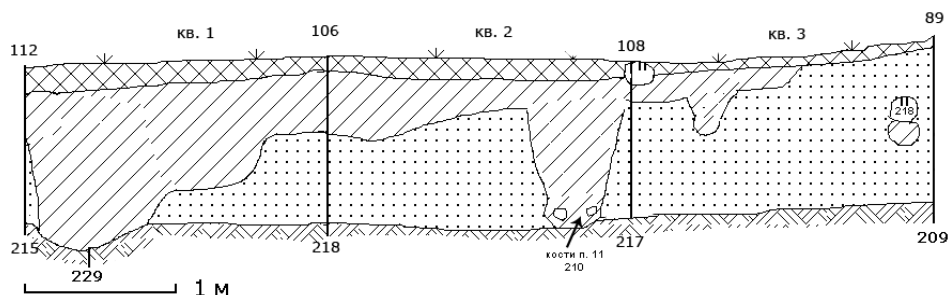

Рисунок 11 – Могильник возле д. Дубровка Городокского р-на Витебской обл. 2014 г.  
Стратиграфия. Восточный профиль квадрата 4



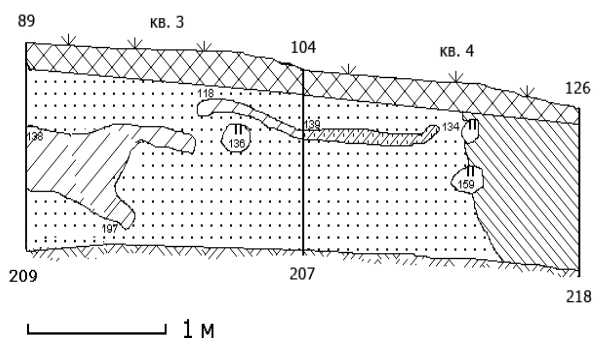

Рисунок 12 – Могильник возле д. Дубровка Городокского р-на Витебской обл. 2014 г. Стратиграфия. Восточный профиль квадратов 1–2

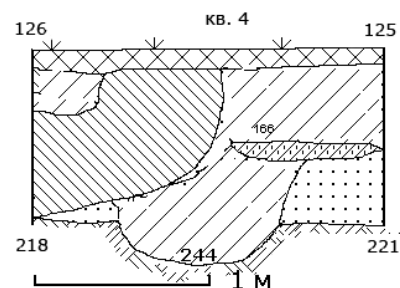

Рисунок 13 – Могильник возле д. Дубровка Городокского р-на Витебской обл. 2014 г. Стратиграфия. Южный профиль квадрата 4

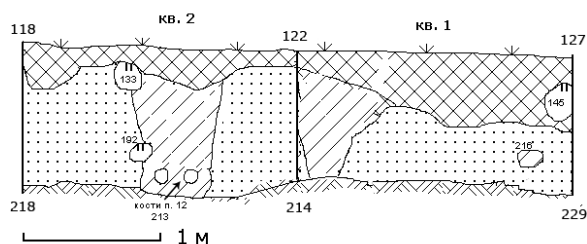

Рисунок 14 – Могильник возле д. Дубровка Городокского р-на Витебской обл. 2014 г. Стратиграфия. Южный профиль квадрата 1

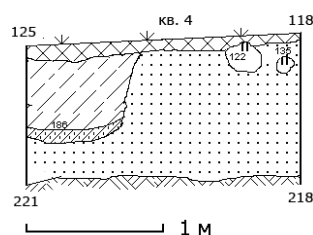

Рис. 15. Могильник возле д. Дубровка Городокского р-на Витебской обл. 2014 г. а – дерн, б – камень, в – земля под дерном, г – гумусированный песок, перекоп, д – гумусированный песок с золой, е – гумусированный песок с вкраплениями угольков, ж – светлый, бледно-серый песок, з – желтый песок, и – материк, бледно-желтый песок

**Описание погребений.** В шурфе было выявлено 15 погребений, размещенных в двух условных горизонтах. **Первый горизонт** (пласты 3–4) содержал 7 погребений (погребения 2–5, 7, 9, 13).

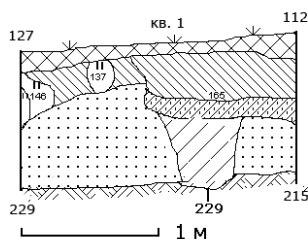
*Погребение 2* (рис. 16) размещалось в квадрате 1 на глубине 0,73 м от уровня дневной поверхности. Анатомический порядок костей был нарушен, череп находился в перевернутом по вертикальной оси положении. Скелет ориентирован головой на юго-запад. Положение рук проследить не удалось по причине несохранности костей. По данным антропологической экспертизы, выявленные костные останки принадлежали женщине в возрасте 20–30 лет. Погребальный инвентарь, остатки гроба отсутствовали.

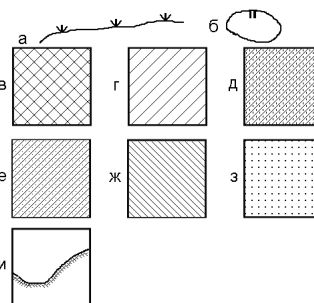

Рисунок 16 – Могильник возле д. Дубровка Городокского р-на Витебской обл. 2014 г. Погребения горизонта 1 (№№ 2–5, 7, 9)

*Погребение 3* (рис. 16) выявлено в юго-восточной четверти квадрата 1 и представлено фрагментами костей черепа, найденными на глубине 0,13 м от уровня дневной поверхности. По результатам антропологической экспертизы, кости принадлежали человеку в возрасте от 20 лет. Половая принадлежность не установлена. Погребальный инвентарь, остатки гроба отсутствовали.

*Погребение 4* (рис. 16) находилось в юго-восточной четверти квадрата 2 на глубине 0,6 м от уровня дневной поверхности. Анатомический порядок костей был нарушен. Судя по размещению черепа и бедренных костей, костяк был ориентирован головой на запад с небольшим отклонением к югу. Положение рук установить не удалось. В соответствии с выводами антропологической экспертизы, кости принадлежали мужчине в возрасте 40–50 лет. Погребальный инвентарь, остатки гроба отсутствовали.

*Погребение 5* (рис. 16) выявлено в квадратах 3–4 на глубине 0,56 м от уровня дневной поверхности. Кости сохранились не все, череп отсутствовал. Анатомический порядок костей был нарушен. По данным антропологической экспертизы, погребение включало кости двух индивидов: женщины в возрасте от 20 лет и ребенка в возрасте 7 лет. Визуально наличие двух костяков не прослеживалось. Погребальный инвентарь, остатки гроба отсутствовали.

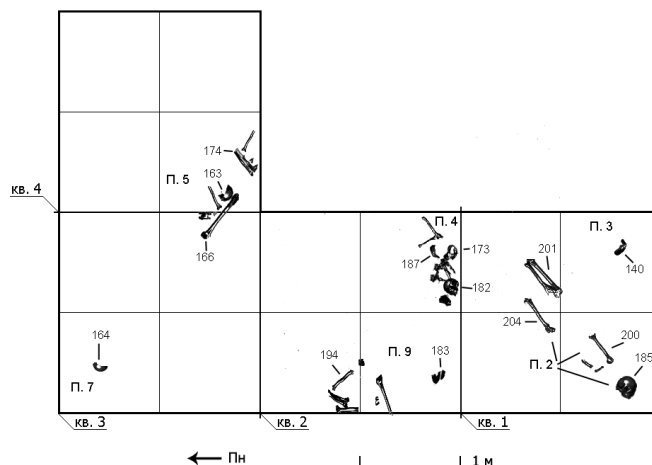
*Погребение 7* (рис. 16) выявлено в северо-западной четверти квадрата 3 и представлено фрагментом плечевой кости, найденной на глубине 0,75 м от уровня дневной поверхности. По результатам антропологической экспертизы, фрагмент принадлежал индивиду в возрасте от 20 лет. Погребальный инвентарь, остатки гроба отсутствовали.

*Погребение 9* (рис. 16) выявлено в квадрате 2 на глубине 0,77 м от уровня дневной поверхности и представляло собой скопление костей, находившихся в нарушенном анатомическом порядке. Сохранность костей плохая. По итогам антропологической экспертизы, в погребении присутствовали кости двух детей: 4–5 и 8–9 лет. Погребальный инвентарь, остатки гроба отсутствовали.

*Погребение 13* (рис. 17) выявлено в квадрате 4 на глубине 0,6 м от уровня дневной поверхности и было представлено отдельными костями скелета. По данным антропологической экспертизы, погребение включало фрагменты скелетов двух людей: взрослого в возрасте от 20 лет и ребенка в возрасте менее 1 года. Погребальный инвентарь, остатки гроба отсутствовали.

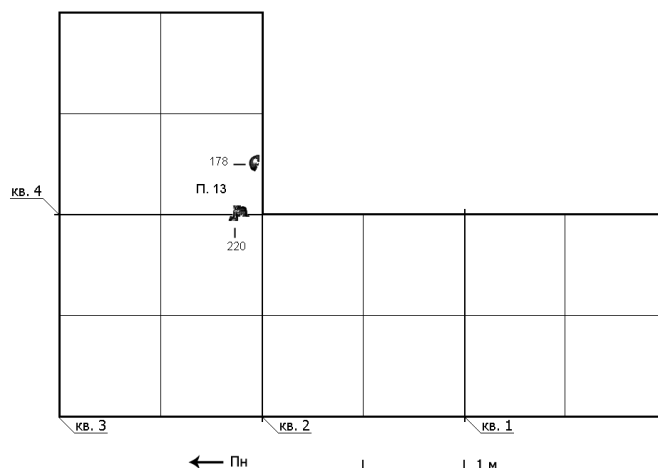

**Рисунок 17 – Могильник возле д. Дубровка Городокского р-на Витебской обл. 2014 г. Погребения горизонта 1 (продолжение) (№ 13)**

**Второй горизонт** (пласты 4–6) содержал 8 погребений: 1, 6, 8, 10–12, 14–15.

*Погребение 1* (рис. 18) находилось в квадрате 1 на глубине 0,96 м от уровня дневной поверхности. Надгробие представляло собой обкладку могилы по периметру с каменным крестом в головах и двумя крупными камнями справа и слева от груди. Оно в основном было скрыто под слоем дерна. Над левой голенной костью размещался большой камень. В остальном конструкция состояла из небольших камней размерами около 0,2 м. Костяк был ориентирован головой на запад с отклонением к югу. Положение рук установить не удалось вследствие отсутствия костей. По итогам антропологической экспертизы, костяк принадлежал женщине в возрасте 40–50 лет.

В погребении имелся инвентарь, представленный сделанной из медного сплава проволочной застегжкой, выявленной в районе грудной клетки (рис. 19). Слева от черепа были найдены 2 фрагмента стенки керамического горшка (рис. 19 б, г). Выше костей ног на глубине 0,6 м от уровня дневной поверхности было найдено 2 фрагмента железной посуды (котелка).

*Погребение 6* (рис. 18) находилось в юго-восточной четверти квадрата 2 и попало в шурф частично. Кости ног выходили за границы шурфа. Глубина захоронения составила 0,89 м от уровня дневной поверхности. Погребение было обозначено задернованной каменной конструкцией в виде незамкнутой обкладки по периметру. Можно предполагать, что конструкция была нарушена при осуществлении погребений первого горизонта. Скелет ориентирован головой строго на запад. Правая рука положена на грудь и ориентирована к левому плечевому суставу, левая рука согнута в локте и положена к локтю правой руки. По данным антропологической экспертизы, костяк принадлежал женщине в возрасте 40–50 лет. Погребальный инвентарь, остатки гроба отсутствовали.

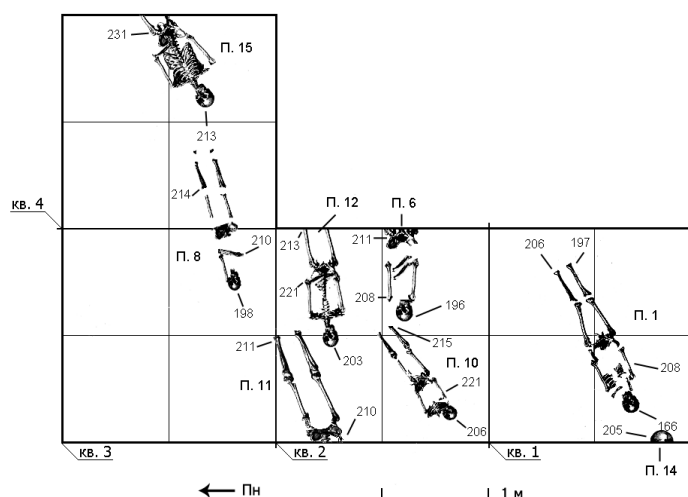

**Рисунок 18 – Могильник возле д. Дубровка Городокского р-на Витебской обл. 2014 г.  
Погребения горизонта 2 (№№ 1, 6, 8, 10–12, 14–15)**

*Погребение 8* (рис. 18) находилось в квадратах 3–4 на глубине 0,92 м от уровня дневной поверхности. Оно было маркировано скрытой под дерном каменной конструкцией в виде фрагментов обкладки могилы по периметру. Возле ног слева и возле головы справа находилось соответственно 3 и 4 камня. Основной костяк ориентирован головой на запад с отклонением к югу. Левая рука положена на грудь, кости правой не сохранились. По данным антропологической экспертизы, погребение содержало фрагменты скелетов трех индивидов: женщины в возрасте от 50 лет (основной костяк), ребенка в возрасте менее 1 года, ребенка неизвестного возраста. Погребальный инвентарь, остатки гроба отсутствовали.

*Погребение 10* (рис. 18) находилось в квадрате 2 на глубине 1,0 м от уровня дневной поверхности. Над погребением имелись остатки задернованного каменного надгробия в виде частичной обкладки могилы по периметру. Основной скелет был ориентирован головой на юго-запад. Руки сложены на тазовых костях. По итогам антропологической экспертизы, погребение содержало кости двух детей: 6–7 лет (основной костяк) и 3–4 лет. Погребальный инвентарь отсутствовал, однако в заполнении могильной ямы были найдены гвозди от гроба.

*Погребение 11* (рис. 18) выявлено в квадрате 2 на глубине 1,02 м от уровня дневной поверхности. Костяк находился в шурфе не целиком. Часть скелета, за исключением тазовых костей, костей рук и ног, размещалась вне границ шурфа. Судя по вскрытой части скелета, он был ориентирован головой на запад с отклонением к югу. Руки были сложены в области живота, правая поверх левой. По результатам антропологической экспертизы, в погребении, помимо основного костяка мужчины в возрасте от 20 лет присутствовали кости ребенка неизвестного возраста. В погребении были выявлены 4 небольших фрагмента ткани со следами коррозии зеленого цвета (от предмета из медного сплава) (рис. 19 г).

*Погребение 12* (рис. 18) выявлено в квадрате 2 на глубине 0,95 м от уровня дневной поверхности. Задернованная надгробная конструкция представляла собой фрагменты обкладки могилы по периметру с левой стороны. В границах шурфа находился не весь скелет. Кости голеней выходили за его пределы. Костяк ориентирован головой на запад с незначительным отклонением к югу. Руки сложены на животе, левая поверх правой. По данным антропологической экспертизы, погребение помимо основного костяка (женщины в возрасте 20–25 лет) содержало кости двух детей возрастом менее года. Погребальный инвентарь, остатки гроба не выявлены.

*Погребение 14* (рис. 18) выявлено в квадрате 1 на глубине 0,93 м. Представлено частью черепа, который был вынут из стенки в конце раскопок. По итогам антропологической экспертизы, череп принадлежал женщине в возрасте 40–50 лет. Погребальный инвентарь, остатки гроба отсутствовали.

*Погребение 15* (рис. 18) выявлено в квадрате 4 на глубине 1,05 м от уровня дневной поверхности. Над ним имелось скрытое под дерном каменное надгробие в виде фрагментов обкладки могилы по периметру (сохранилось в виде отдельных камней сверху, слева и справа). Костяк находился в шурфе не целиком. Бедренные кости частично уходили в восточную стенку шурфа. Скелет ориентирован головой на запад с отклонением к югу. Руки сложены на животе, правая поверх левой. По результатам антропологической экспертизы, костяк принадлежал мужчине в возрасте 20–40 лет.

В погребении имелся инвентарь. В районе грудной клетки был выявлен крестик из металла белого цвета (рис. 19 а) и проволочная застежка из медного сплава (рис. 19 в), аналогичной найденной в погребении 1. Справа от черепа найден фрагмент керамики.

**Описание находок.** В процессе разбора дерна было выявлено более 10 гильз от pistolетных патронов времен Великой Отечественной Войны, которые не учитывались.

*Индивидуальные находки* из шурфа, являющиеся погребальным инвентарем, представлены двумя проволочными застёжками из медного сплава (рис. 19 б–в), крестиком из белого металла (оловянный сплав?) (рис. 19 а), четырьмя фрагментами ткани (рис. 19 г). Данные предметы характерны для погребений XVII–XVIII вв. Помимо этого, в шурфе были выявлены 3 гвоздя от гроба.

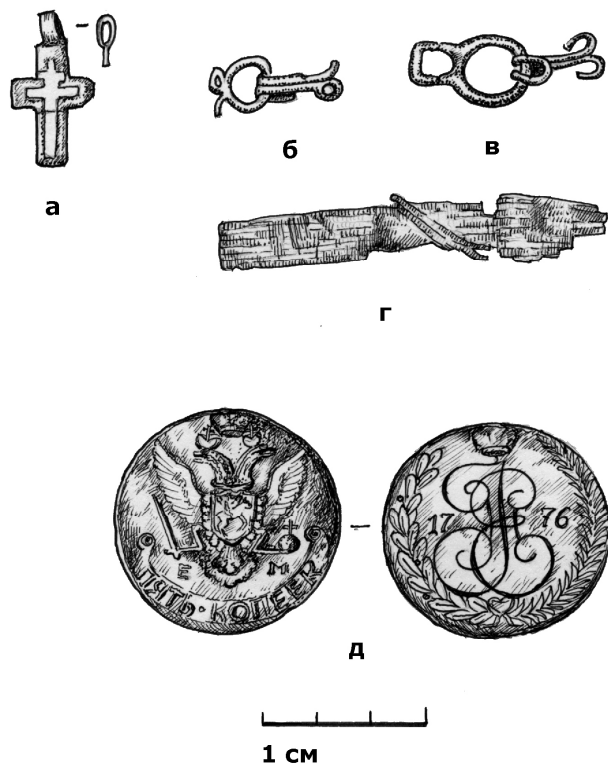

**Рисунок 19** – Могильник возле д. Дубровка Городокского р-на Витебской обл. 2014 г.  
Индивидуальные находки: а – нательный крестик из погребения 15, б – застёжка из погребения 1, в – застёжка из погребения 15, г – фрагменты ткани из погребения 11 (составлены вместе), д – монета

*Массовые находки* из шурфа представлены многочисленными фрагментами керамики (144 фрагмента). За исключением фрагментов керамики, выявленных в погребениях 1 и 15, все остальные фрагменты керамики найдены в пласте 1. В квадрате 1 было найдено 49 фрагментов, в квадрате 2 – 6, в квадрате 3 – 77, в квадрате 4 – 7. Небольшая глубина залегания позволяет интерпретировать фрагменты керамики как поминальный инвентарь. Любопытной является большая концентрация керамики в квадрате 3, в котором при этом находилось лишь 1 погребение целиком (фрагменты костей) и еще 2 погребения – частично. Учитывая значительное количество камней в этом квадрате, можно предполагать, что здесь находились детские погребения, но костные останки не сохранились. Это объясняет большое количество обнаруженной керамики.

Керамика делится на две группы. К первой относится керамика с неровной, плохо заглаженной поверхностью. В тесте присутствует дресва. Керамика второй группы обладает хорошо заглаженной поверхностью, иногда покрытой глазурью. Обжиг равномерный, тесто на изломе однородное. Керамика первой группы может быть датирована XVIII в., второй — XVIII–XIX вв.

Важной датирующей находкой является выявленная в слое дерна на расстоянии 3,1 м на юг от шурфа монета – 5 копеек Российской империи 1776 г.

**Заключение.** В ходе археологического изучения могильника возле д. Дубровка Городокского р-на в 2014 г. было исследовано 15 погребений, которые содержали останки не менее чем 24 человек, в том числе 11 детей, 3 мужчин, 7 женщин и 3 человек, пол которых установить не удалось. Погребения были размещены в двух горизонтах, что свидетельствует об использовании уже существующего кладбища для повторных захоронений. Каменные конструкции хорошо соотносятся именно с погребениями нижнего горизонта. Вероятно, при осуществлении погребений верхнего горизонта каменные надгробные конструкции разбирались и затем восстанавливались в приближении к первоначальному виду.

Учитывая значительное количество погребений на небольшой площади, размещение захоронений в два горизонта, подзахоронения, возможность широкого датирования выявленных крестика и застёжек, можно предположить, что исследованный фрагмент кладбища функционировал продолжительное время, на протяжении XVII–XVIII вв. Верхняя дата подтверждается монетой 1776 г.

Значительная часть погребений содержит детские подзахоронения, что можно рассматривать как локальную погребальную традицию. Прослойки гумусированного песка с золой и вкраплениями угольков, которые читаются на профилях шурфа, указывают на обычай разведения костров на могиле, что является поминальной традицией.

#### ЛИТЕРАТУРА

1. Левко, О. Н. Отчет об обследовании памятников археологии Городокского района Витебской области, Шкловского района Могилевской области, Несвижского района Минской области в 1985 г. / О. Н. Левко ; Фонд археалагічнай навуковай дакументацыі Цэнтральнага навуковага архіва НАН Беларусі. – Спр. № 942.
2. Дзяржаўны спіс гісторыка-культурных каштоўнасцей Рэспублікі Беларусь / склад. В. Я. Абрамскі, І. М. Чарняўскі, Ю. А. Барысюк. – Мінск : БелТА, 2009. – 684 с.

Поступила 20.10.2015

### THE ARCHAEOLOGICAL RESEARCH AT THE CEMETERY NEAR THE VILLAGE DUBROVKA GORODOK DISTRICT IN 2014

V. *CHEREVKO*

*The article describes the archaeological research at the cemetery near the village Dubrovka orodok district in 2014. The area of the prospect hole was 16 m<sup>2</sup>. 15 burials that contained the remains of at least 24 people, including 11 children, 3 men, 7 women and 3 people, whose sex could not be determined, were open. Burials were placed in two layers, suggesting the use of an existing cemetery for repeated burials. The stone structures are well correlated with burials of a lower layer. Taking into account a great number of burials on a small area, placing of graves in two layers, additional burials, the possibility of a wide dating of the identified cross and fasteners, we can assume that the examined fragment of the cemetery was functioning for a long time, during XVII–XVIII centuries. The upper date is confirmed by a coin dated 1776.*

**Keywords:** *Belarusian Dvina, archaeological research, funerary monuments of the XVII–XVIII centuries, grave goods, burials.*

УДК 303.446.4(=161.3)(475.5)“18/20”=161.3

**ДА ПЫТАННЯ ГІСТАРЫЯГРАФІІ БЕЛАРУСАЎ У ЛІТВЕ  
Ў ПРАЦАХ ДАСЛЕДЧЫКАЎ КАНЦА ХІХ – ПАЧАТКУ ХХІ СТАГОДДЗЯ****А.М. ІЗЕРГІНА***(Цэнтр даследаванняў беларускай культуры, мовы і літаратуры НАН Беларусі)*

*Зроблены аналітычны агляд навуковых прац беларускіх, літоўскіх, польскіх гісторыкаў, якія маюць дачыненне да пытання вывучэння беларускай дыяспары ў Літве. Аўтарам выдзелены тры храналагічныя перыяды даследавання тэмы. Для першага перыяду характэрным з’яўляецца назвапанне інфармацыі і атрыманне доказу існавання беларусаў, як асобнага этнасу. Другі перыяд храналагічна супадае з часам існавання савецкай дзяржавы, калі вялікі ўплыў на гістарычную навуку аказвала дзяржаўная сістэма і яе патрабаванні. Трэці перыяд бярэ свой пачатак у другой палове 1980-х гг., калі адбываецца пераасэнсаванне і змяненне палітычнага курсу. Развіццё гістарычнай навукі ў незалежных дзяржавах дало магчымасць больш грунтоўна і змястоўна разгледзець пытанні беларускага замежжа.*

**Ключавыя словы:** дыяспара, этнас, беларускае замежжа.

Ва ўмовах глабалізацыі сучаснага грамадства асабліваю папулярнасць у розных краінах свету набывае накірунак усебаковага даследавання малых этнічных груп, якія былі ўцягнуты ў кола сацыяльных, эканамічных, палітычных змен у ХХ – пачатку ХХІ стст. На тэрыторыі былога Савецкага Саюза са спыненнем існавання гэтай дзяржавы адбываецца вылучэнне малых этнічных груп як асобных сацыяльна-структурных адзінак, у адносінах да якіх ужываецца тэрмін “дыяспара”. Словам “дыяспара” (з грэчаскай мовы – рассяленне) прынята называць сукупнасць пэўнага народа, якая пражывае па-за межамі метраполіі і валодае асноўнымі рысамі нацыянальнай адметнасці народу – мовай, культурай, самасвядомасцю. Тэрмін “беларуская дыяспара” пачаў актыўна ўжывацца ў навуковых даследаваннях і публіцыстыцы адносна нядаўна, атрымаў сваё распаўсюджванне ў беларускай гістарыяграфіі з канца 1980-х гг. [1].

У канцы ХІХ ст. – 1980-я гг. беларуская дыяспара ахоплівала ад 1/6 да 1/3 часткі беларусаў. У 1990-я гг. па-за межамі Рэспублікі Беларусь пражывала 3–3,5 млн беларусаў. Суполкі эмігрантаў і нашчадкаў эмігрантаў з Беларусі дзейнічаюць у краінах СНД, Балтыі, Аўстраліі, Бельгіі, Вялікабрытаніі, Галандыі, ЗША, Канадзе, Германіі, Чэхіі.

Нягледзячы на амаль стогадовую гісторыю існавання беларускіх асяродкаў у замежжы, яны дагэтуль застаюцца мала вывучанымі: існуюць толькі чатыры грунтоўныя працы, прысвечаныя жыццю беларускай дыяспары ў асобных краінах, – “Беларусы ў ЗША” В. Кіпеля, “Беларусы ў Аўстраліі”, “Беларусы ў Вялікабрытаніі” Н. Гардзіенкі, “Беларусы ў Канадзе” Я. Садоўскага (на англійскай мове). Навукоўцамі ў накірунку даследавання беларускай дыяспары ў Літве былі асветлены асобныя тэмы. На сённяшні дзень адсутнічае праца, прысвечаная этналагічнаму даследаванню беларусаў у літоўскай дзяржаве. Мэта дадзенай працы – аналітычны агляд прац беларускіх, літоўскіх, польскіх гісторыкаў, якія ў той ці іншай ступені датычаць вывучаемай тэмы.

Храналагічныя межы даследавання – канец ХІХ ст. – пачатак ХХІ ст. Ніжняя мяжа абумоўлена і супадае з этапам фарміравання нацыянальнай ідэі беларусаў і літоўцаў, верхняя – сучаснасць – перыяд існавання незалежных дзяржаў, калі беларусы ў Літве з’яўляюцца адной з этнічных меншасцей. Тэрыторыя даследавання – сучасныя межы Літоўскай дзяржавы, якія змяняліся на працягу даследуемага перыяду. У канцы ХІХ ст. літоўскія і этнічнабеларускія тэрыторыі ўваходзілі ў склад Расійскай імперыі. У выніку Першай сусветнай і Польска-савецкай войнаў тэрыторыя Літвы была падзелена на дзве часткі: заходнюю – утворана Літоўская рэспубліка са сталіцай у Коўна, усходнюю – Віленскае ваяводства, якое з’яўлялася адміністрацыйнай адзінкай II Рэчы Паспалітай. (Неабходна агаварыць, што маецца на ўвазе падзел на Заходнюю і Усходнюю Літву ў сённяшнім разглядзе карты літоўскай краіны. У той час Віленшчына – этнічна-беларускія землі, якія пасля Польска-савецкай вайны ўвайшлі ў склад польскай дзяржавы). З пачаткам Другой сусветнай вайны спыняе сваё існаванне II Рэч Паспалітая, а згодна тэксту Дамовы аб перадачы Літоўскай рэспубліцы горада Вільня і Віленскай вобласці і аб узаемадапамозе паміж Савецкім Саюзам і Літвой ад 10 кастрычніка 1939 г. частка паўднёва-усходняй Літвы і Вільня былі перададзены Літве. З 1939 г. па 1990 г. Літва ўваходзіла ў склад Савецкага саюза – Літоўская Савецкая Сацыялістычная рэспубліка. У 1990 г. пачынаецца новы этап у гісторыі Літвы – незалежнай дзяржавы.

Існаванне кожнай з вышэйпералічаных дзяржаў і інстытутаў ставіла свае мэты ў адносінах да этнічных меншасцей, што знайшло адлюстраванне ў працах навукоўцаў канца ХІХ – пачатку ХХІ стст. Асвятленне пытання пражывання беларусаў на тэрыторыі сучаснай Літвы мае сваю гісторыю і падзя-

ляецца на тры перыяды: 1. Працы навукоўцаў канца XIX – першай паловы 1940-х гг. 2. Выданні другой паловы 1940-х – першай паловы 1980-х гг. 3. Сучасныя даследаванні.

Першы перыяд храналагічна супадае з этапам фарміравання беларускай нацыянальнай ідэі і ўсведамлення беларусаў як этнічнай групы ў другой палове XIX – пачатку XX ст. Неабходна адзначыць, што працы навукоўцаў канца XIX – пачатку XX ст., якія былі накіраваны на вывучэнне беларусаў, сталі доказам існавання асобнага беларускага этнасу насуперак афіцыйным устаноўкам русіфікацыі і адзінства народаў Расійскай імперыі. У дадзеным накірунку важнае месца займаюць працы даследчыкаў: А. Кіркора [2], Я. Карскага [3]. Пытаннем заняткаў беларусаў прысвечана праца Ю. Янушэўскага “*Premysł ludowy na Litwie i Białorusi – a gdzieindziej*”, якая выйшла ў 1913 г. у Вільні [4]. У навуковы ўжытак былі ўведзены значныя і каштоўныя этнаграфічна-фальклорныя і лінгвістычныя матэрыялы, былі зафіксаваны асаблівасці побыту і духоўнага жыцця беларускага народа, і, незалежна ад суб’ектыўнай пазіцыі аўтара публікацыі, сведчалі аб арыгінальнасці і самастойнасці беларускага этнасу.

Гістарычныя падзеі першай чвэрці XX ст. мелі свой адбітак у працах навукоўцаў. Так, у часы Першай сусветнай вайны, калі кайзераўскія войскі акупавалі частку нашай краіны, адбыліся значныя змены ў жыцці краю. З боку нямецкай грамадскасці ўзрасла цікавасць да беларускай культуры. Пасля многіх стагоддзяў забароны, нарэшце афіцыйна была прызнана беларуская мова (1916), адкрыты першыя беларускія школы, праводзілася значная культурна-асветная работа. Нягледзячы на жорсткі акупацыйны рэжым, немцы ў многім садзейнічалі не толькі далучэнню беларусаў да цывілізаваных асноў еўрапейскага жыцця, але і ў пэўнай ступені спрыялі развіццю беларускай культуры і нацыянальнай самасвядомасці [5, с. 196]. Навукоўцы ў сваіх працах звярнулі ўвагу на асаблівасці гістарычнага шляху беларусаў і развіццё культуры. Манаграфія В. Егера “*Беларусь*” [6] – першая на нямецкай мове кніга, цалкам прысвечаная беларускаму краю і яго народу. У сваёй працы даследчык робіць спробу сістэматызаваць і абагульніць разрозненыя звесткі пра Беларусь, паказаць жыццё насельніцтва ў эканамічным, палітычным і сацыяльным аспектах. У працы А. Іпеля “*Вільна – Менск. Старасветчына і мастацтва*” [7] апісаны шматлікія творы беларускага мастацтва. Навуковец першы ўводзіць у навуковы зварот тэрмін: “*беларускае мастацтва*”.

У выніку Першай сусветнай вайны адбыліся змены на карце Еўропы. Сталі незалежнымі дзяржавы – Літоўская і Польская рэспублікі. Польска-савецкая вайна стала прычынай падзелу тэрыторыі Беларусі на дзве часткі: Усходнюю і Заходнюю. Заходняя Беларусь была далучана да II Рэчы Паспалітай. Дзейнасць польскіх навукоўцаў была накіравана на вывучэнне далучаных да II Рэчы Паспалітай тэрыторый Заходняй Беларусі. Значнай працай у гэтым накірунку з’яўляецца кніга С. Веслоўха “*Stosunki narodowościowe na terenie województw wschodnich*” [8], у якой аўтар разглядае праблему польска-беларускіх узаемаадносін і падкрэслівае, што кіраўнікі II Рэчы Паспалітай былі зацікаўлены і шукалі магчымасць палепшыць міжэтнічныя ўзаемаадносінныя як гарантыю стабільнасці краіны.

Пытанне знаходжання Заходняй Беларусі ў складзе Польскай дзяржавы мела сваё адлюстраванне і ў савецкай гістарыяграфіі міжваеннага перыяду: з сярэдзіны 20-х гадоў XX ст. савецкія гісторыкі прысвячалі свае працы становішчу беларускага насельніцтва ў складзе Польшчы. Даследаваннямі эканамічнага, сацыяльнага, палітычнага становішча займалася камісія АН БССР па вывучэнню Заходняй Беларусі, а таксама Інстытут польскай пралетарскай культуры. Неабходна адзначыць, што дадзеныя працы мелі больш прапагандысцкі характар, чым навуковы. У якасці прыкладу можна прывесці працы П. Гарбацэвіча “*Паланізацыя Заходняй Беларусі*” [9], П. Гака “*Аграрная палітыка польскай буржуазіі ў Заходняй Беларусі*” [10]. Аўтары гэтых прац прытрымліваліся пункту гледжання, што нацыянальная палітыка Польшчы – фашызм з усімі яго негатыўнымі праявамі, а менавіта: паланізацыйнай прыцягненнем правоў працоўных мас і замацаваннем крывавай акупацыі для далейшай імперыялістычнай экспансіі на Усход.

Жыццю беларусаў у Літоўскай рэспубліцы прысвечана праца К. Езавітава “*Беларусы ў Літве*”, якая пабачыла свет у 1932 г. у Рызе. У працы былі разгледжаны розныя бакі існавання беларусаў у 1920-х – пач. 1930-х гг. у Літве [11]. На думку аўтара, адной з праблем беларускай грамадскасці ў Літоўскай дзяржаве з’яўлялася “*адсутнасць беларускай школы і культурна-асветнай арганізацыі, што ў сваю чаргу прыводзіць да павелічэння лічбы польскай і расейскай меншасці за кошт беларускай люднасці, а гэта адчыняе дарогу да палітычных уплываў, гістарычна варожых не толькі ідэі беларускага нацыянальнага адраджэння, але і самому існаванню незалежнай Літоўскай рэспублікі*” [11, с. 4].

На працягу першых чатырох дзесяцігоддзяў пасля заканчэння Вялікай Айчыннай і Другой сусветнай войнаў гістарыяграфічная літаратура ў Беларускай ССР была непасрэдна падпарадкавана ідэалагічным партыйна-савецкім мэтам. Ва ўмовах высокацэнтралізаванай савецкай дзяржавы – Саюза ССР тон і накіраванасць гістарычных даследаванняў задавала саюзная гістарыяграфія. Менавіта яна канкрэтызавала партыйныя ўказанні аб змесце і ацэнках асноўных падзей. Пры гэтым вялікая ўвага надавалася адпаведнасці такім падыходам гістарычнай літаратуры ў саюзных рэспубліках.

Асобных прац, прысвечаных жыццю беларусаў у Літве, да 1980-х гадоў не было. У выніку палітычнай “адлігі” гісторыкі атрымалі большы доступ да архіўных матэрыялаў. Але ў той самы час змены ў гістарыяграфіі былі мінімальнымі, таму што галоўнай функцыяй гістарычнай навукі засталася ідэалагічная.

Даследчыкі звярнулі сваю ўвагу на пытанне знаходжання Заходняй Беларусі ў складзе Польскай рэспублікі. А.А. Сарокін у сваёй манаграфіі “Аграрнае пытанне ў Заходняй Беларусі. 1920–1939 гг.” разгледзіў развіццё сельскай гаспадаркі ў Заходняй Беларусі ў адзначаны час, падрабязна апісаў эканамічнае становішча заходнебеларускай вёскі [12].

Развіццё сельскай гаспадаркі Заходняй Беларусі разглядаецца ў працы Я.Б. Кухарава “Сельская гаспадарка Заходняй Беларусі 1919–1939гг.”, у якой аўтар шмат увагі адвёў правядзенню рэформы ў Заходняй Беларусі, паказаў мэты правядзення, вынікі і значэнне рэформы для заходнебеларускага сялянства [13].

Гісторык І.В. Палуян у сваёй кнізе “Заходняя Беларусь у перыяд эканамічнага крызісу 1929–1933 гг.” даследаваў негатыўны ўплыў эканамічнага крызісу на правядзенне аграрнай рэформы на землях Заходняй Беларусі, разгледзеў працэс маёмаснай дыферэнцыяцыі мясцовага сялянства [14].

Канфесійная гісторыя ў савецкі час не была папулярнай, адпаведна ідэалагічным устаноўкам рэлігія магла адыгрываць толькі негатыўную ролю ў гісторыі беларускага народа, а канфесіянальная палітыка разглядалася з пазіцыяй атэізму. Духоўныя інстытуты лічыліся інструментамі і сродкамі, якія выкарыстоўваў пануючы клас для правядзення карыснай для сябе палітыкі класавага і нацыянальнага ўціску. Барацьбе працоўных супраць “клерыкалізму” прысвечана манаграфія Я. Мараша “Палітыка Ватыкана і каталіцкай царквы ў Заходняй Беларусі” [15].

Вышэйпералічаныя працы савецкіх даследчыкаў даюць агульную інфармацыю пра сацыяльна-эканамічнае, духоўнае становішча Заходняй Беларусі ў складзе Польшчы, але, пакідаючы па-за ўвагай ідэалагічны аспект, з’яўляюцца вартымі для даследавання гісторыі беларусаў Віленшчыны ў складзе Польскай дзяржавы ў міжваенны перыяд з улікам вылучаных навукоўцамі эканамічных, сацыяльных праблем.

У 1982 г. выйшла калектыўная праца літоўскіх і беларускіх навукоўцаў “Lietuva ir Baltarusija Bendradarbiavimas brandas socializmo metais” на літоўскай мове, а ў 1985 г. на рускай “Белоруссия-Литва: содружество множит силы” [16; 29]. Выданні выконвалі ідэалагічную функцыю, але даныя ў галіне развіцця сельскай гаспадаркі, будаўніцтва, навукі і культуры, якія ўтрымліваюцца ў гэтых працах карысныя для вывучэння.

Новая хваля працэсу этнічнай мабілізацыі беларускай дыяспары ў Літве – другая палова 1980-х – звязана з палітыкай перабудовы. У БССР, як і ва ўсім Савецкім Саюзе, пачалі заўважацца пэўныя прыкметы лібералізацыі і дэструкцыі савецкага грамадства. З пачатку 1990-х, калі Беларусь абвясціла незалежнасць, а беларускае нацыянальнае адраджэнне набірала моц, з’явіліся публікацыі навукоўцаў, у якіх з новых пазіцый асэнсоўвалася гісторыя беларускага замежжа. Упершыню ў незалежнай Беларусі тэма беларускай дыяспары пачала ўлучацца ў гістарычны кантэкст развіцця беларусаў у абагульняльнай працы “Нарысы гісторыі Беларусі” [17, с. 309]. Пытаннем беларускага замежжа прысвечана праца Г. Сяргевай “Беларуская дыяспара ў нацыянальнай гістарыяграфіі XX стагоддзя”, у якой аўтарка разглядае міграцыйныя працэсы беларускага насельніцтва ў XX стагоддзі, вылучаючы характэрныя асаблівасці асвятлення гэтага працэсу ў працах беларускіх навукоўцаў як на радзіме, так і ў замежжы [18]. Беларускім дзяржаўным універсітэтам выдадзена спецыяльная навучальная праграма “Беларуская дыяспара”, у якой асвятляюцца пытанні беларускага замежжа, асноўныя накірункі міграцыі беларусаў, гісторыя і сучаснае становішча беларускіх этнічных груп у розных краінах [19].

Пытанні жыцця беларусаў па-за метраполіяй асветлены ў зборніках навуковых артыкулаў, у аичынным і замежным друку. Так, у 1994 г. выйшаў зборнік “Нацыянальныя і рэгіянальныя культуры, іх узаемадзеянне” пад рэдакцыяй А. Мальдзіса. Інфарматыўнымі ў накірунку даследавання беларусаў у Літве з’яўляюцца артыкулы В. Мыслэка “Беларускае пытанне ў каталіцкай публіцыстыцы П Рэчы Паспалітай” [20], І. Коўкеля “Польска-літоўскі канфлікт і роля ў ім беларускіх палітычных партыяў і арганізацыяў (1920–1923 гг.)” [21], А. Цітова “Беларускі дэпутацкі клуб і праблема аграрнай рэформы ў польскім сейме ў 1922–1925 гг” [22], Э. Зайкоўскага “Вільня і беларускі космас” [23], у якіх асветлены розныя бакі жыцця беларусаў у міжваенны перыяд. У сваёй працы В. Мыслэк разглядае беларускае пытанне ў каталіцкай публіцыстыцы П Рэчы Паспалітай. Аўтар звяртае ўвагу на тое, што ў вывучаемым матэрыяле, які ахоплівае некалькі дзесяткаў назваў каталіцкіх выданняў, увогуле не сустракаюцца публікацыі, прысвечаныя цалкам беларускім справам. Пазіцыю гэтых часопісаў і газет можна рэканструяваць, абапіраючыся на фрагментарныя, часта выпадковыя выказванні [24, с. 251].

Польска-літоўскі канфлікт 1920–1923 гг. прааналізаваны ў працы І. Коўкеля. Аўтар разглядае палітычныя падзеі вызначанага перыяду і вырашэнне спрэчак паміж Польшчай і Літвой за землі Віленшчыны і Гродзеншчыны. На спрэчнай тэрыторыі пражывала значная колькасць насельніцтва беларускай нацыянальнасці – 40 працэнтаў ад агульнай колькасці. Для вырашэння тэрытарыяльнага пытання



Літва і Польшча імкнуліся заручыцца падтрымкай беларускіх палітычных партый і арганізацый. Перамовы паміж дзвюма дзяржавамі, якія кантраляваліся Лігай Нацый, былі безвыніковымі, што для апошняй стала аргументам для выхаду і перадачы вырашэння тэрытарыяльнага пытання ўрадам Літвы і Польшчы. Гэты факт быў выкарыстаны польскім урадам і ў хуткім часе яму ўдалося паказаць, што не толькі Віленшчына і Гродзеншчына “жадае” жыць пад уладай II Рэчы Паспалітай, а і ўся Заходняя Беларусь. У сакавіку 1922 г. на тэрыторыі Сярэдняй Літвы было створана Віленскае ваяводства. Адным з фактараў, які быў выкарыстаны польскімі ўладамі – адсутнасць адзінства паміж беларускімі палітычнымі сіламі [21, с. 266].

У артыкуле А. Цітовай аналізуецца аграрная праблема, якая цесна перапляталася з нацыянальнай. У сваёй працы аўтарка прыходзіць да высновы, што сутнасць разглядаемай праблемы заключаецца ў эвалюцыі на працягу двух з паловай гадоў – ад лаяльнасці ў дачыненні да польскага грамадства і дзяржавы да апазіцыі з ёй. Значная доля адказнасці за гэта самімі прадстаўнікамі беларускага народа ў сейме ўскладвалася не толькі на польскіх нацыяналістаў, але і на польскую дэмакратыю, якая не здолела перамагчы нацыяналістычныя прымхі [22, с. 276].

Э. Зайкоўскі ў сваёй працы разглядае пытанне заснавання Вільні і паходжанне яе старажытных насельнікаў. Аўтар на падставе аналізу матэрыялаў легенд і сведчаньняў летапісаў прыходзіць да высновы, што “вобраз Хрыстафора (гарадскі герб г. Вільні з пачатку XVI ст.) выклікае асацыяцыі з чалавекам-сабакам, чалавекам-ваўком, якім у сярэднявечным фальклору паўстае Усяслаў. На аснове гэтага ж фальклору з’явілася легенда пра жалезнага ваўка на Крывой гары, якога сасніў Гедымін. Назва гары мае падабенства як з этнонімам крывічоў, так і з імем легендарнага першасвятара Крывэ-Крывейтэ” [23, с. 425].

У 2001 г. выйшаў зборнік “Беларуская дыяспара як пасрэдніца цывілізацый” [25]. Пытаннем гісторыі беларускай дыяспары ў Літве прысвечаны артыкул В. Гапоненка “Навуковая эліта беларускай дыяспары: адметныя рысы і асаблівасці вывучэння” [26]. В. Гапоненка ў сваёй працы разглядае пытанні міграцыі беларускага насельніцтва: з канца XIX – пачатку XX ст. пачаўся працэс фарміравання дыяспары як сталага месца пражывання значнай часткі беларускага народа за межамі Бацькаўшчыны [26, с. 5]. У сваёй працы аўтарка на прыкладзе асобных постацей вучоных розных галінаў ведаў зрабіла спробу выявіць агульныя і адметныя рысы ў іх навуковым і жыццёвым лёсе.

Мова газет Балты аналізуецца ў працы С. Прохаравай, Ю. Гурскай “Мова беларускага друку ў краінах Балты” [27]. На падставе аналізу газет, навукоўцы акрэслілі асноўную мэту – “разбурэнне стэрэатыпаў беларуса і Беларусі, якія ствараліся шмат гадоў. Сутнасць іх у тым, што нібыта да рэвалюцыі 1917 г. Беларусь была малапісьменнай краінай, не мела ні дзяржаўнай мовы, ні дзяржавы, ні культуры” [27, с. 27]. Падсумоўваючы прааналізаваны матэрыял перыядычных выданняў, аўтары прыходзяць да высноў, што можна выявіць агульныя тэндэнцыі ў выкарыстанні асабовых імёнаў газетамі Балты. З аднаго боку, гэта – разбурэнне стэрэатыпаў, створаных вакол імёнаў, а з другога – выяўленне беларусаў, якія змаглі рэалізаваць свае таленты толькі за межамі Беларусі [27, с. 34]. На думку навукоўцаў, зварот перыядычных выданняў да “тарашкевіцы” як да больш культурнай, па меркаванню выдаўцоў, традыцыі дала ўзоры для далейшай распрацоўкі кадыфікаванай беларускай мовы.

Каштоўнасць уяўляе зборнік “Дыяспара. Культуралогія. Гісторыя” пад рэдакцыяй А. Мальдзіса. У сваёй працы “З гісторыі беларускай дыяспары ў Літве” А. Ціхаміраў разглядае гісторыю ўзаемадзеяння паміж беларусамі і літоўцамі з XIII ст. да 1991 г., выдзяляюцца характэрныя асаблівасці для кожнага з перыядаў існавання двух этнасаў [28]. Аналізуюцца стасункі ў часы Вялікага княства, паказваецца галоўная роля Вільні як палітычнага і духоўнага цэнтра беларусаў і літоўцаў. Увага навукоўца звернута да ажыўлення нацыянальнага пытання як літоўцаў, так і беларусаў на пачатку XX ст. На думку аўтара, беларусы, якія ў перыяд паміж 1920 і 1939 гг. пражывалі ў межах літоўскай дзяржавы, уяўлялі сабой класічную дыяспару, бо знаходзіліся на этнічна літоўскіх землях. Разглядаецца беларускае жыццё ў Каўнасе ў міжваенны перыяд. Аналізуецца спроба стварэння агульнай арганізацыі для беларусаў у 1933 г. і прычыны няўдачы. У 1950-я гг. пачынаецца перасяленне беларусаў у гарады Літвы, значна павялічваецца колькасць беларускага насельніцтва ў краіне. Аднак павелічэнне колькасці беларусаў не прывяло да ажыўлення беларускага нацыянальнага жыцця ў Літве. Новы перыяд пачынаецца ў другой палове 80-х гг., у 1988 г. узнікла першая беларуская нацыянальна-асветная арганізацыя – таварыства “Сябрына” і хор “Сябрына”. Змяняецца становішча беларусаў пасля абвешчання незалежнасці Літвы і яе выхаду са складу СССР.

Артыкул А. Вашкевіча “Віленская газета “Беларускі фронт” і праблема поліэтнічнага выбару беларусаў у другой палове 1930-х гадоў” дае інфармацыю пра дзейнасць незалежнага ад тагачасных “гаспадароў становішча” выдання, якое прапагандавала беларускую ідэю [29]. На думку А. Вабішчэвіча, рэдакцыя “Беларускага фронту” была адзінай беларускай групоўкай, якая сустрэла пачатак Другой сусветнай вайны з акрэсленай ідэалагічнай пазіцыяй.

А. Глагоўская ў артыкуле “Беларуская інтэлігенцыя ў міжваеннай Вільні” звяртае ўвагу на асаблівасці жыцця беларусаў у міжваенны перыяд, палітыку Польшчы ў адносінах да нацыянальных меншасцей і дзейнасць беларускай эліты на ніве беларускай культуры і палітыкі, нягледзячы на цяжасці [30].

Еўрапейскія перасяленчыя працэсы 30–50-х гг XX ст., у якія тройчы былі ўцягнуты беларускія землі, разгледжаны ў артыкуле А. Вялікага “Беларусь у еўрапейскіх перасяленчых працэсах 30–50-х гг. XX стагоддзя” [31]. Аўтар прыходзіць да высновы, што акрэсленыя працэсы праходзілі ва ўмовах складаных міжнародных абставін, калі розныя палітычныя сілы разглядалі заходнебеларускі рэгіён і яго насельніцтва як аб’ект сваіх геапалітычных інтарэсаў. Вынікам перасяленчых акцый стаў масавы зыход насельніцтва з заходняга рэгіёна Беларусі.

Беларуска-літоўскім узаемаадносінам у 1915–1924 гг. прысвечана кандыдацкая дысертацыя С.В. Багалеіша [32; 33]. У 2014 г. выходзіць манаграфія па дадзенай тэматыцы [33], у якой С.В. Багалеіша асвятляе нацыянальна-дзяржаўныя пытанні дзвюх краін і прыходзіць да высновы, што больш спрыяльныя ўмовы склаліся для Літвы. БНР, якая знаходзілася ў стадыі фарміравання, па прычыне вонкавых і ўнутраных абставін не здолела адстаяць сваю незалежнасць [32, с. 16].

Пытанні ўзаемаадносін паміж Літоўскай і Беларускай дзяржавай на сучасным этапе асветлены ў працах А. Ціхамірава “Белорусско-литовские отношения в 2007–2008 гг.” [34], А. Валодзькіна “Аналіз беларуска-літоўскіх палітычных кантактаў у 2001–2010 гг.” [35], Д. Пінькевіч “Пытанне правоў нацыянальных меншасцяў на парламенцкіх выбарах у Літве 2012 г.” [36].

Асобную групу складаюць працы польскіх навукоўцаў. Пытанні памежжа даследуюцца ў працах польскіх даследчыкаў. Вынікі даследаванняў былі асветлены падчас міжнародных канферэнцый у 1995, 1998, 2000 гг. [57]. Міжваенны перыяд выклікае асаблівую цікаўнасць, сярод навуковых даследаванняў грунтоўнасцю вылучаюцца працы А. Бергман “Sprawy białoruskie w II Rzeczypospolitej”, Р. Дзванкоўскі “Polacy na dawnych kresach wschodnich. Z problematyki narodowościowej i religijnej”, В. Слешынскі “Bezpieczeństwo wewnętrzne w polityce państwa polskiego na ziemiach północno-wschodnich II Rzeczypospolitej” і “Świat pogranicza” [38; 39; 40; 41]. Цікавасць прадстаўляе манаграфія польскай даследчыцы Я. Садоўскай “Ku szkole na miarę Drugiej Rzeczypospolitej”, у якой разглядаюцца пытанні арганізацыі адукацыі, школьныя праграмы розных ступеняў і накірункаў навучання (пачатковых школ, гім-назій, ліцэяў, прыхадскіх школ, школ пры фабрыках і заводах) [42]. Пытанню прымуковай працы ў часы III Рэйха прысвечана праца В. Міял “Akta osobowe cudzoziemskich robotników przymusowych w zespole Prezydium Policji w Szczecinie (Polizeipräsidium in Stettin) – Białorusini, Estończycy, Litwini, Łotysze, Polacy i Rosjanie na Pomorzu Zachodnim w latach 1939–1945” [43]. У даследаваннях польскіх даследчыкаў разгледжаны розныя аспекты жыцця беларусаў на тэрыторыі сучаснай Літвы – эканамічныя, палітычныя, культурныя і інш.

Вывучэннем жыцця беларусаў на тэрыторыі сучаснай Літвы займаюцца і самі прадстаўнікі беларускай дыяспары. Так, міжваеннаму перыяду прысвечана праца А. Адамковіча “Беларусы ў Літве: учора і сёння” [1]. Манаграфія падзелена на дзве часткі. У першай частцы аўтар разглядае Віленшчыну ў міжваенны перыяд (1921–1939 гг): развіццё беларускай школьнай справы, перыядычныя выданні, дзейнасць Беларускага пасольскага клуба, у другой размешчаны інтэрв’ю з беларусамі Вільні.

Артыкул Л. Мурашка “Беларуская прысутнасць у Літве” дае інфармацыю пра сучаснае становішча беларусаў у Літоўскай дзяржаве. Разглядаюцца сацыяльна-палітычны, культурны, адукацыйны аспекты. Аўтар прыходзіць да высновы, што беларуская супольнасць інтэгруецца ў дэмакратычную грамадскасць Літвы, але не асімілюецца [45].

Адной з даследчыц беларускай супольнасці ў Літве на сучасным этапе з’яўляецца Л. Плыгаўка. Навукоўца у сваіх працах аналізуе пытанні з’явы моўнай і культурнай інтэрферэнцыі, абмяркоўвае праблемы ўплыву беларускай культуры на агульную культурную сітуацыю ў Літве [46; 47; 48; 49,50].

У 2009 г. выйшла манаграфія Л. Плагыўка “Kalba ir tarpkultūrinė komunikacija” [51]. На шырокім коле апублікаваных матэрыялаў, палявых запісаў было даследавана пытанне лінгвістычных узаемадачыненняў паміж прадстаўнікамі розных нацыянальнасцей Паўднёва-ўсходняй тэрыторыі Літоўскай рэспублікі. Даследаванне паказала агульнасць і спецыфіку з’яў у беларускай мове ў Літве ў параўнанні з мовай метраполіі: яе стан характарызуецца супадзеннем працэсаў, што адбываюцца ў беларускай нарматыўнай мове, так і яе рэгіянальнымі асаблівасцямі, абумоўленымі моўнымі кантактамі на тэрыторыі Віленшчыны, моўнай здольнасцю і ствараемымі тэкстамі, а не самой моўнай сістэмай. Аўтарка ўказвае, што беларускі ўплыў на іншыя мовы даследуемага рэгіёна выяўляецца досыць актыўна і паслядоўна, у першую чаргу ў лексічным масіве як найбольш адкрытай і рухомай сістэме [51, с. 228].

У серыі “Партреты віленчукоў” Беларускага выдавецтва ў Літве у канцы 1990-х – пачатку 2000-х гг. выйшлі кнігі пра знакамітых палітычных і грамадскіх дзеячоў у эміграцыі, у якіх падаюцца сапраўдныя, ачышчаныя ад беспадстаўных закідаў постаці знаных беларусаў – А. Уласава [52], Л. Луцкевіча [53], З. Верас [54], Я. Шутовіча [55], Ст. Станкевіча [56], А. Станкевіча [57], Н. Арсеньеву [58], А. Антановіча [59], А. Сакалову-Лекант [60]. Ініцыятарам стварэння “Партрэтаў віленчукоў” была пісьменніца Зоська Верас, якая пачала збіраць жыццяпісы заслужаных людзей беларускай культуры. Працягнулі яе працу Лявон Луцкевіч і Галіна Войцік.

Такім чынам, вылучаны тры перыяды даследавання беларускай дыяспары ў Літве. Для першага перыяду характэрным з'яўляецца назапашванне інфармацыі і атрыманне доказу існавання беларусаў, як асобнага этнасу. Неабходна выдзеліць працы навукоўцаў міжваеннага часу, польскіх, савецкіх і латышскіх, якія асвятлялі розныя бакі жыцця беларусаў на тэрыторыі сучаснай Літвы. Другі перыяд храналагічна супадае з часам існавання савецкай дзяржавы, калі вялікі ўплыў на гістарычную навуку аказвала дзяржаўная сістэма і яе патрабаванні. Трэці перыяд бярэ свой пачатак у другой палове 1980-х гг., калі адбываецца пераасэнсаванне і змена палітычнага курсу. Развіццё гістарычнай навукі ў незалежных дзяржавах дазволіла больш грунтоўна і змястоўна разгледзіць пытанні беларускага замежжа. У накірунку даследавання беларускай дыяспары ў Літве навукоўцамі асветлены сацыяльна-эканамічныя, палітычныя, культурныя, канфесійныя аспекты, пытанні моўнага і культурнага ўзаемаадзення беларускага і літоўскага этнасаў.

## ЛІТАРАТУРА

1. Коваль, В. Кантакты беларускай і украінскай дыяспар міжваеннага перыяду [Электронны рэсурс] / В. Коваль. – Рэжым доступу: <https://docviewer.yandex.by/?url=ya-serp%3A%2F%2Fpdf.kamunikat.org%2F13178-10.pdf&lang=be&c=55606669feb7>. – Дата доступу: 03.05.2015.
2. Киркор, А. Этнографический взгляд на Виленскую губернию / А. Киркор // Этнографический сборник Императорского Русского географического общества. Вып. 3. – СПб., 1858. – С. 115–276.
3. Карский, Е. Ф. К вопросу об этнографической карте белорусского племени / Е. Ф. Карский. – СПб., 1902. – 16 с.
4. Januszewski, J. Premysl ludowy na Litwie i Bialorusi – a gdzieindziej / J. Januszewski. – Wilno : Znicz, 1913. – 16 s.
5. Сакалоўскі, У. Успрыняцце беларускай культуры ў Германіі ў 1875–1918 гг. / У. Сакалоўскі // Дыяспара. Культуралогія. Гісторыя / пад рэд. А. Мальдзіса, А. Смаленчука. – Мінск : Голас Радзімы, 2006. – С. 193–200.
6. Jäger, W. Weissruthenien, Land, Bewohner / W. Jäger // K. Curtius. – 1919. – 143 s.
7. Ippel, A. Wilna – Minsk, Altertümer und Kunstgewerbe : Führer durch die Ausstellung der Zeitung der 10. Armee / bearb. von A. Ippel. – Wilna : Zeitung der 10. Armee, 1918. – 40 s.
8. Wyslouch, S. Stosunki narodowościowe na terenie województw wschodnich / S. Wyslouch. – Warszawa, 2013. – 331 s.
9. Гарбацэвіч, П. Паланізацыя Заходняй Беларусі / П. Гарбацэвіч ; Бел. акад. навук. Каміс. Заход. Беларусі. – Мінск, 1932. – 23 с.
10. Гак, П. Аграрная палітыка польскай буржуазіі ў Заходняй Беларусі / П. Гак ; Ін-т гісторыі Кастрычніцкай рэвалюцыі пры ЦК КП(б)Б. – Мінск : Дзярж. выд-ва Беларусі. Партмассектар, 1933. – 93 с.
11. Езавітаў, К. Беларусы ў Літве / К. Езавітаў. – Рыга : Выд. Беларус. выд-ва ў Латвіі, 1932. – 16 с.
12. Сорокин, А. А. Аграрный вопрос в Западной Белоруссии (1920–1939 гг) / А. А. Сорокин. – Минск : Наука и техника, 1968. – 204 с.
13. Кухарев, Б. Е. Сельское хозяйство Западной Белоруссии (1919–1939 гг.) / Б. Е. Кухарев ; под науч. ред. проф. И. Н. Шемякина. – Минск : Вышэш. школа, 1975. – 112 с.
14. Полуян, И. В. Западная Белоруссия в период экономического кризиса 1929–1933 гг. / И. В. Полуян ; под ред. М. П. Костюка – Минск : Навука і тэхніка, 1991. – 207 с.
15. Мараш, Я. Н. Политика Ватикана и католической церкви в Западной Белоруссии (1918–1939) / Я. Н. Мараш. – Минск : Беларусь, 1983. – 96 с.
16. Strumskis, K. Lietuva ir Baltarusija Bendradarbiavimas brandas socializmo metais / K. Strumskis, I. Marčėnka, G. Meljankovas. – V. Mokslas, 1982. – 180 p.
17. Сяргеева, Г. Г. Замежныя сувязі: побыткі і пралікі / Г. Г. Сяргеева // Нарысы гісторыі Беларусі : у 2 ч. / М. П. Касцюк [і інш.] ; Ін-т гісторыі АНБ. – Мінск : Беларусь, 1995. – Ч. 2. – С. 409–420.
18. Сяргеева, Г. Беларуская дыяспара ў нацыянальнай гістарыяграфіі XX стагоддзя / Г. Сяргеева // Беларускі ін-т навукі і мастацтва. – Запісы, № 25. – New York – Miensk, 2001. – С. 5–40.
19. Беларуская дыяспара / Беларускі дзярж. ун-т; Факультэт міжнародных адносін. – Мінск : Трыалета, 2006. – 158 с.
20. Мыслэк, В. Беларускае пытанне ў каталіцкай публіцыстыцы II Рэчы Паспалітай / В. Мыслэк // Нацыянальныя і рэгіянальныя культуры, іх узаемадзеянне / рэд. А. Мальдзіс [і інш.]. – Мінск : Навука і тэхніка, 1994. – 431 с.
21. Коўкель, І. Польска-літоўскі канфлікт і роля ў ім беларускіх палітычных партыяў і арганізацыяў / І. Коўкель // Нацыянальныя і рэгіянальныя культуры, іх узаемадзеянне / рэд. А. Мальдзіс [і інш.]. – Мінск : Навука і тэхніка, 1994. – 431 с.
22. Цітова, А. Беларускі дэпутацкі клуб і праблема аграрнай рэформы ў польскім сейме ў 1922–1925 гг. / А. Цітова.
23. Зайкоўскі, Э. Вільня і беларускі космас / Э. Зайкоўскі // Нацыянальныя і рэгіянальныя культуры, іх узаемадзеянне / рэд. А. Мальдзіс [і інш.]. – Мінск : Навука і тэхніка, 1994. – С. 420–426.
24. Мыслэк, В. Беларускае пытанне ў каталіцкай публіцыстыцы II Рэчы Паспалітай / В. Мыслэк // Нацыянальныя і рэгіянальныя культуры, іх узаемадзеянне / рэд. А. Мальдзіс [і інш.]. – Мінск : Навука і тэхніка, 1994. – 431 с.
25. Беларуская дыяспара як пасрэдніца цывілізацый / уклад. Т. Пятровіч. – Мінск : МГА “Бел. кнігазбор”, 2001. – 308 с.

26. Гапоненка, В. Навуковая эліта беларускай дыяспары: адметныя рысы і асаблівасці вывучэння / В. Гапоненка // Беларуская дыяспара як пасрэдніца цывілізацый / уклад. Т. Пятровіч. – Мінск : МГА “Бел. кнігазбор”, 2001. – С. 5–16.
27. Прохарова, С. Мова беларускага друку ў краінах Балтыі / С. Прохарова, Ю. Гурская / Беларуская дыяспара як пасрэдніца цывілізацый / уклад. Т. Пятровіч. – Мінск : МГА “Бел. кнігазбор”, 2001. – С. 27–34.
28. Ціхаміраў, А. 3 гісторыі беларускай дыяспары ў Літве // Дыяспара. Культуралогія. Гісторыя / пад рэд. А. Мальдзіса, А. Смаленчука. – Мінск : Голас Радзімы, 2006. – 359 с.
29. Вабішчэвіч, А. Віленская газета «Беларускі фронт» і праблема політнічнага выбару беларусаў у другой палове 1930-х гадоў / А. Вабішчэвіч // Дыяспара. Культуралогія. Гісторыя / пад рэд. А. Мальдзіса, А. Смаленчука. – Мінск : Голас Радзімы, 2006. – 359 с.
30. Глагоўская, А. Беларуская інтэлігенцыя ў міжваеннай Вільні / А. Глагоўская // Дыяспара. Культуралогія. Гісторыя / пад рэд. А. Мальдзіса, А. Смаленчука. – Мінск : Голас Радзімы, 2006. – С. 329–336.
31. Мыслэк, В. Беларускае пытанне ў каталіцкай публіцыстыцы II Рэчы Паспалітай / В. Мыслэк // Нацыянальныя і рэгіянальныя культуры, іх узаемадзеянне / рэд. А. Мальдзіс [і інш.]. – Мінск : Навука і тэхніка, 1994. – 431 с.
32. Багалеіша, С. В. Беларуска-літоўскія ўзаемаадносінны ў 1915–1924 гг. / С. В. Багалеіша. – Мінск : Беларускі дзяржаўны аграрны тэхнічны ўніверсітэт, 2014. – 231 с.
33. Багалеіша, С. В. Беларуска-літоўскія ўзаемаадносінны ў 1915–1924 гг. / Багалеіша С. В. – Мінск, 2006. – 20 с.
34. Тихомиров, А. В. Белорусско-литовские отношения в 2007–2008 гг. / А. В. Тихомиров // Беларусь в современном мире : материалы VII Междунар. науч. Конф., посвящ. 87-летию образования Бел. Гос. ун-та, Минск, 30 окт. 2008 г. / редкол.: В. Г. Шадурский. – Минск : Тесей, 2008. – С. 56–58.
35. Валодзькін, А. А. Аналіз беларуска-літоўскіх палітычных кантактаў у 2001–2010 гг. / А. А. Валодзькін // Беларусь у сучасным свеце : материалы XI Междунар. науч. конф., посвящ. 91-летию образования Бел. гос. ун-та, Минск, 30 окт. 2012 г. / редкол.: В. Г. Шадурский. – Минск : Изд. центр. БГУ, 2012. – С. 32–34.
36. Пількевіч, Д. П. Пытанне правоў нацыянальных меншасцяў на парламенцкіх выбарах у Літве 2012 г. / Д. П. Пількевіч // Беларусь у сучасным свеце : материалы XI Междунар. науч. конф., посвящ. 91-летию образования Белорус. гос. ун-та, Минск, 30 окт. 2012 г. / редкол.: В. Г. Шадурский. – Минск : Изд. центр. БГУ, 2012. – С. 55–57.
37. Pogranicza etniczne w Europie / Uniw. w Białymstoku. Inst. Socjologii. – Białymstok : Wyd-wo Uniw. w Białymstoku, 2001. – 382 s.
38. Bergman, A. Sprawy białoruskie w II Rzeczypospolitej / A. Bergman. – Warszawa : Państwowe wydawnictwo naukowe, 1984. – 287 s.
39. Dzwonkowski, R. Polacy na dawnych kresach wscodnich. Z problematyki narodowosciowej i religijnej / R. Dzwonkowski. – Lublin, 1994. – 150 s.
40. Sleszynski, W. Bezpieczeństwo wewnętrzne w polityce państwa polskiego na ziemiach północno-wschodnich II Rzeczypospolitej / W. Sleszynski. – Warszawa, 2007. – 406 s.
41. Sleszynski, W. Świat pogranicza / W. Sleszynski. – Białystok : Instytut Historii Uniwersytetu w Białymstoku Kraków : Avalon, 2009–2010. – Cz. 1 : II Rzeczypospolita (1919 – 1939) ; Dwa pierwsze lata wojny (1939–1941). – 2009. – 216 s.
42. Sadowska, J. Ku szkole zamiarę Drugiej Rzeczypospolitej / J. Sadowska. – Białystok, 2001. – 295 s.
43. Mijał, W. Akta osobowe cudzoziemskich robotników przymusowych w zespole Prezydium Policji w Szczecinie (Polizeipräsidium in Stettin) – Białorusini, Estończycy, Litwini, Łotysze, Polacy i Rosjanie na Pomorzu Zachodnim w latach 1939 – 1945 / W. Mijał // Repatriacje i migracje ludności pogranicza w XX wieku / red. M. Kietliński, W. Sleszynska. – Białystok, 2004. – S. 76–89.
44. Адамковіч, А. Беларусы ў Літве: учора і сёння / А. Адамковіч. – Вільня : Таварыства беларускай культуры ў Літве, 2010. – Кніга I – Вільня. – 200 с.
45. Мурашка, Л. Беларуская прысутнасць у Літве / Л. Мурашка // Беларуская дыяспара як пасрэдніца цывілізацый / уклад. Т. Пятровіч. – Мінск : МГА “Бел. кнігазбор”, 2001. – С. 84–86.
46. Плыгаўка, Л. Беларуска-літоўскія рэгіянальныя кантакты ў сістэме інтэрферэнтных з’яў полікультурнай зоны / Л. Плыгаўка – Мінск : Рэсп. ін-т выш. шк., 2001. – 39 с.
47. Плыгаўка, Л. Сацыялінгвістычная сітуацыя ў сучаснай Літве / Л. Плыгаўка // Slovenska-slovaské jazykové, literárne a kultúrne vzťahy / Prešov: Prešovska univerzita v Prešove, Filozofická fakulta, 2007. – С. 210–218.
48. Плыгаўка, Л. Універсітэцкі асяродак беларусістыкі ў Літве / Л. Плыгаўка // Беларуская дыяспара як пасрэдніца цывілізацый / уклад. Т. Пятровіч. – Мінск : МГА “Бел. кнігазбор”, 2001. – С. 84–86.
49. Плыгаўка, Л. Л. Беларуская мова ў Літоўскай рэспубліцы: статус і сферы рэалізацыі / Л. Л. Плыгаўка // Весці БДПУ. Сер. 1, педагогіка, Філалогія. – Мінск : БДПУ, 2004. – С. 50–54.
50. Плыгаўка, Л. Л. Наша мова – без межаў. Беларуская мова ў сітуацыі моўных узаемакантактаў у Літве / Л. Л. Плыгаўка // Образование Минщины / управление образования Миноблсполкома, ГУО «Минский областной институт развития образования». – Минск : Белорусский Дом печати, 2005. – С. 47–50.
51. Kalba ir tarpkultūrių komunikacija / red. kol.: L. Plygavka. – Vilnius : Vilniaus pedagoginio universiteto leidykla, 2009. – 190 s.
52. Луцкевіч, Л. Аляксандр Уласаў / Л. Луцкевіч, Г. Войцік ; рэд.: А. Мінкін. – Вільня : “Рунь”, 2001. – 17 с.
53. Войцік, Г. Лявон Луцкевіч / Г. Войцік ; рэд.: А. Мінкін. – Вільня : “Рунь”, 1999. – 13 с.
54. Войцік, Г. Зоська Верас / Г. Войцік ; рэд.: А. Мінкін. – Вільня : “Рунь”, 2002. – 25 с.

55. Луцкевіч, Л. Янка Шutowiч / Л. Луцкевіч, Г. Войцiк ; рэд.: А. Мiнкiн. – Вiльня : “Рунь”, 2000. – 14 с.
56. Русак, М. Лявонава доля / М. Русак ; рэд.: А. Мiнкiн. – Вiльня : “Рунь”, 2000. – 105 с.
57. Луцкевіч, Л. Адам Станкевіч / Л. Луцкевіч, Г. Войцiк ; рэд.: А. Мiнкiн. – Вiльня : “Рунь”, 2002. – 23 с.
58. Войцiк, Г. Наталля Арсеньева / Г. Войцiк ; рэд.: А. Мiнкiн. – Вiльня : “Рунь”, 2003. – 21 с.
59. Луцкевіч, Л. Антон Антановiч / Л. Луцкевіч, Г. Войцiк ; рэд.: А. Мiнкiн. – Вiльня : “Рунь”, 2002. – 19 с.
60. Войцiк, Г. Алёна Сакалова-Лекант / Г. Войцiк ; рэд.: А. Мiнкiн. – Вiльня : “Рунь”, 2004. – 19 с.

Паступиў 28.09.2015

**THE CENTER FOR THE BELARUSIAN CULTURE, LANGUAGE AND LITERATURE  
RESEARCHES OF THE NATIONAL ACADEMY OF SCIENCES OF BELARUS**

**A. IZERHINA**

*The article deals with the analytical review of the researches by Belorussian, Lithuanian, Polish historians on the question of the studying the Belorussian diaspora in Lithuania. The author marks three chronological periods in the studying of the problem. The first period is characterized by accumulating information and proving the existence of the Belorussian in Lithuania as a specific ethnic group. Chronologically the second period coincides with the time of the Soviet Union when the political system and its demands influenced on the historical science greatly. The third period began in the mid-1980s when the changes in the policy took place. The development of historical science in the independent countries gave the opportunity to analyze the question of the Belorussian expatriate community more properly. By studying the Belorussian expatriate community in Lithuania, social and economic, political and cultural, confessional aspects as well as the questions of language and cultural interaction of the Belorussian and the Lithuanian ethnic groups were analyzed.*

**Keywords:** diaspora, ethnic group, Belorussian expatriate community.

## СОДЕРЖАНИЕ

### ИСТОРИЧЕСКИЕ НАУКИ

<i>Дук Д.У.</i> Археалагічныя раскопкі ў Асвеі .....	2
<i>Даніловіч В.В.</i> Моладзь у сельскай гаспадарцы Савецкай Беларусі ў час разгортвання масавай калектывізацыі (1928–1930 гг.) .....	11
<i>Мацук А.У.</i> Шляхта ўсходніх ваяводстваў ВКЛ і расійскія войскі падчас “вайны за польскую спадчыну 1733–1735 гг.” .....	22
<i>Краско Г.Г.</i> Деятельность антисоветского вооруженного подполья как один из основных факторов дестабилизации обстановки на территории БССР в первые послевоенные годы .....	31
<i>Косов А.П.</i> Российская историография политики США в отношении Южной Азии (конец XX – начало XXI века) .....	35
<i>Мусина Н.Е.</i> Комсомол Беларуси в процессе социализации молодежи (1920-е гг.) .....	45
<i>Шандра И.А.</i> Регионально-отраслевые представительные организации предпринимателей во второй половине XIX – начале XX веков (на примере южных губерний Российской Империи) .....	50
<i>Кривчиков В.М.</i> Обеспечение техническими средствами приготовления пищи и выпечки хлеба в полевых условиях войск Красной Армии в конце 1930-х – начале 1940-х гг. ....	57
<i>Гавриловец Л.В.</i> Основные направления белорусско-польского сотрудничества в первой половине 1990-х гг. ....	62
<i>Бахир Ю.Н.</i> Участие Общества Красного Креста Белорусской ССР в решении проблем медико-социального характера (конец 1943–1991 гг.) .....	71
<i>Бараненко В.В.</i> Отношение белорусского православного населения к обновленчеству (в 1920–1930-х гг.) .....	79
<i>Королева Е.П.</i> Изучение бус и браслетов из стекла древнерусского периода: историография проблемы .....	88
<i>Шуткова Н.П.</i> Технология производства печных изразцов XVII–XVIII веков (по материалам археологических раскопок замка в Старом Быхове в 2013 году) .....	97
<i>Кежа Ю.М.</i> Фарміраванне раннесярэднявечных дзяржаўных утварэнняў на землях Усходняй Еўропы (агульныя асаблівасці) .....	105
<i>Рымко В.Г.</i> Матэрыялы па гісторыі храмаў і манастыроў уніяцкага перыяду на старонках беларускіх епархіяльных ведамасцей другой паловы XIX – пачатку XX стагоддзя .....	118
<i>Трубчык А.Г.</i> Адукацыйная палітыка польскіх улад на беларускай тэрыторыі Грамадзянскага ўпраўлення Усходніх зямель (люты 1919 г. – верасень 1920 г.) .....	123
<i>Вікол Л.Ф.</i> Накірункі заканадаўчай рэгламентацыі дзейнасці ўстаноў грамадскага харчавання ў канцы XVIII – пачатку XX стагоддзяў на тэрыторыі Беларусі .....	129
<i>Ярмац А.А.</i> Улада і антысавецкае падполле ў Заходнім Палессі ў 1944–1949 гг. ....	140
<i>Абилов И.</i> Этнический фактор во взаимоотношениях Турции, Азербайджана и Ирана (2001–2013 гг.) .....	145
<i>Черевко В.В.</i> Археологические исследования на могильнике возле д. Дубровка Городокского района в 2014 г. ....	153
<i>Ізержына А.М.</i> Да пытання гістарыяграфіі беларусаў у Літве ў працах даследчыкаў канца XIX – пачатку XXI стагоддзя .....	162