

MIESIĘCZNIK
POŁOSKI.

Т о м I.
Р о к 1818.

*«Вестник Полоцкого государственного университета»
продолжает традиции первого в Беларуси литературно-
научного журнала «Месячник Полоцкий».*



ВЕСНИК ПОЛАЦКАГА ДЗЯРЖАУНАГА УНІВЕРСІТЭТА
Серыя А. Гуманітарныя навукі

У серыі А навукова-тэарэтычнага часопіса друкуюцца артыкулы, якія прайшлі рэцэнзаванне і змяшчаюць новыя навуковыя вынікі ў галіне гісторыі, літаратуразнаўства і мовазнаўства.

ВЕСТНИК ПОЛОЦКОГО ГОСУДАРСТВЕННОГО УНИВЕРСИТЕТА
Серия А. Гуманитарные науки

В серии А научно-теоретического журнала публикуются статьи, прошедшие рецензирование, содержащие новые научные результаты в области истории, литературоведения и языкознания.

HERALD OF POLOTSK STATE UNIVERSITY
Series A. Humanity sciences

Series A includes reviewed articles which contain novelty in research and its results in history, literary studies and linguistics.

Адрес редакции:

Полоцкий государственный университет, ул. Блохина, 29, г. Новополоцк, 211440, Беларусь,
тел. +375 (214) 53 34 58, e-mail: vestnik@psu.by

Отв. за выпуск: А.А. Гугнин, Д.В. Дук, Н.Б. Лысова.

Редакторы Р.Н. Авласенок, О.В. Мальцева. Техн. редактор Р.Н. Авласенок.

Подписано к печати 30.07.2013. Бумага офсетная 70 г/м². Формат 60 × 84 1/8. Ризография.

Усл. печ. л. 18,59. Уч.-изд. л. 22,42. Тираж 100 экз. Заказ 1145.

ИСТОРИЧЕСКИЕ НАУКИ

УДК [330.8:394/395](476)“18”=161.3

**СІСТЭМА РАЦЫЯНАЛЬНАГА ГАСПАДАРАННЯ
Ў РАБОЦЕ ГАННЫ ЦЮНДЗЯВІЦКАЙ «ЛІТОЎСКАЯ ГАСПАДЫНЯ»****канд. гіст. навук, дац. С.А. ШЫДЛОЎСКИ
(Полацкі дзяржаўны ўніверсітэт)**

Разглядаюцца прынцыпы і метады вядзення памешчыцкай гаспадаркі, якія выкладзены ў кнізе Ганны Цюндзявіцкай «Gospodyni litewska». Прасочваюцца замежныя тэарэтычныя ўплывы на фарміраванне айчыннай мадэлі рацыянальнага гаспадарання. Як крыніца магчымых канцэптואльных запазычанняў у кнізе Г. Цюндзявіцкай разглядаецца праца Альбрэхта Тэера «Grundsätze der rationellen Landwirthschaft», тэарэтычныя падыходы «камеральных навук», а таксама вызначаюцца паралелі паміж развагамі аўтаркі «Gospodyni litewska» і работамі К. Кантрыма і Е. Тышкевіча. Раскрываюцца асноўныя прынцыпы арганізацыі працы ў памешчыцкім двары на падставе аналізу рэкамендацый Г. Цюндзявіцкай. Аналізуюцца элементы сістэмы ўліку і кантролю ў памешчыцкім маёнтку. Выяўляюцца асноўныя гаспадарчыя бакі функцыянавання памешчыцкай гаспадаркі. Вылучаюцца галоўныя віды працоўных зон на памешчыцкім двары, а таксама вызначаецца яго падзел на вытворчыя сектары. Абгрунтоўваецца ўтанічны характар мадэлі «ідэальнай гаспадаркі» Цюндзявіцкай.

Уводзіны. Кніга Ганны Цюндзявіцкай (1803, Каралішчавічы, Мінскі павет – 1850, Кішчына Слабада, Барысаўскі павет) «Gospodyni litewska czyli nauka utrzymywania porządku domu...» (перш. выд. – Вільня, 1848) [1] з’яўляецца каштоўнай гістарычнай крыніцай, якая дазваляе выявіць узровень аграрных ведаў і рэканструяваць гаспадарчыя практыкі на беларускіх землях у першай палове XIX стагоддзя. Работа Г. Цюндзявіцкай не зрабілася пакуль аб’ектам вывучэння ў айчыннай навуцы. Інфармацыя аб дадзенай кнізе, якая бытуе ў беларускіх выданнях, носіць фрагментарны характар [2; 3]. Паўтараюцца пераважна звесткі, якія былі апублікаваныя Аляксандрам Ельскім яшчэ на пачатку XX стагоддзя [4; 5, s. 12 – 20].

Ельскі ведаў толькі шэсць польскамоўных выданняў «Gospodyni litewska» (1848, 1851, 1856, 1858, 1862, 1873). Аднак у 1914 годзе ў Вільне кніга Г. Цюндзявіцкай выйшла ў адзінаццаты раз [6]. Такім чынам, «Gospodyni litewska» друкавалася на польскай мове ў 1848, 1851, 1856, 1858, 1862, 1873, 1876, 1882, 1888, 1897, 1914 гадах. Пачынаючы з трэцяга выдання (1856), кніга выходзіла ў дапрацаванай рэдакцыі, якая належала В. Завадскай. Варта таксама ўдакладніць, што рускамоўны пераклад кнігі быў зроблены з васьмага польскамоўнага выдання і быў апублікаваны ў 1884 годзе [7]. Такім чынам, на працягу некалькіх дзесяцігоддзяў кніга Г. Цюндзявіцкай захоўвала ўстойлівую папулярнасць і заставалася дзейным фактарам, які ўплываў на фарміраванне ўяўленняў аб рацыянальным сельскім гаспадаранні ў асяроддзі мясцовага памеснага дваранства.

Асноўная частка. З 40-х гадоў XIX стагоддзя ў Расійскай імперыі нарастаў крызіс феадальна-прыгонніцкай сістэмы, які выявіўся ў значным зніжэнні прыбытковасці памешчыцкіх маёнткаў. Напярэдадні скасавання прыгоннага права памеснае дваранства Расійскай імперыі ў чаканні непазбежных змен усё часцей звяртала ўвагу на заходнееўрапейскі вопыт гаспадарання. Тэарэтычным увасабленнем апошняга з’яўлялася мадэль рацыянальнай сельскай гаспадаркі.

Канцэпцыя рацыянальнага вядзення сельскай гаспадаркі атрымала прызнанне дзякуючы кнізе Альбрэхта Тэера (1752 – 1828) «Grundsätze der rationellen Landwirthschaft» [8] («Асновы рацыянальнай сельскай гаспадаркі», у 4 т., 1809 – 1812; рус. пер. выйшаў у 1830 – 1835 гг. [9]).

«Асновы рацыянальнай сельскай гаспадаркі» і іншыя работы А. Тэера аператыўна перакладліся на еўрапейскія мовы, іх ведалі і польскамоўныя чытачы. Можна меркаваць, што Г. Цюндзявіцкая з першакрыніц або ў адаптаваным выглядзе [10; 11] сутыкалася з канцэпцыяй «рацыянальнай гаспадаркі» А. Тэера.

Сам нямецкі вучоны адшукаў крыніцу свайго тэарэтычнага натхнення, вывучаючы англійскі вопыт гаспадарання. Працэс рацыяналізацыі сельскагаспадарчай дзейнасці паводле А. Тэера меў на мэце максімалізацыю прыбытку. Апошнія дасягалася шляхам механізацыі сельскагаспадарчай працы, увядзення шматпольнага севазвароту, селекцыйнай работы, абнаўлення аграрнамічных тэхналогій. Значнае месца ў рабоце А. Тэера займае вучэнне аб кіраванні гаспадаркай.

У кнізе Г. Цюндзявіцкай таксама выразна прысутнічае клопат аб рэнтабельнасці сельскагаспадарчай вытворчасці. Напрыклад, у «Літоўскай гаспадыні» папулярнызе ідэя дакладнага ўліку расхода кармоў па катэгорыям якасці, гаворыцца аб неабходнасці асобнага ўліку вячэрніх і ранішніх надояў, разглядаецца праблема планавання прыбытку і ўвязвання аплаты работнікам з агульнай рэнтабельнасцю малочнай прадукцыі. Так, аўтарка раіць дакладна падлічваць прыбытак гаспадаркі ад кожнай каровы і на аснове агульнага прыбытку разлічвацца са сваімі слугамі [12, s. 328]. Аднак імкненне дасягнення максімальнай эканоміі ў Г. Цюндзявіцкай часам ідзе на шкоду элементарнай асцярожнасці. Напрыклад, аўтарка дапускае выкарыстанне скур здохлай ад эпідэмічных захворванняў жывёлы нават з наяўнасцю вонкавых адзнак паражэння пры ўмове, што скуру будуць вымачаныя ў салёнай вадзе з галынам і прасушаныя на вольным паветры [12, s. 41].

З першых старонак «Літоўскай гаспадыні» ў цэнтры ўвагі Г. Цюндзявіцкай знаходзіцца канцэпцыя «парадку». Ідэальная гаспадарка, якая паўстае на старонках кнігі Г. Цюндзявіцкай, выглядае зменшанай копіяй «рэгулярнай» дзяржавы, мадэль якой была выпрацавана ў нетрах «камеральных навук» інтэлектуальнымі коламі Заходняй Еўропы эпохі Асветніцтва.

Паводле высноваў нямецкага філосафа Хрысціана Вольфа, аднаго з ідэолагаў «рэгулярнай» дзяржавы, улада абавязана рэгламентаваць усе бакі жыцця грамадзян:

- прымушаць іх працаваць;
- рэгуляваць заробную плату, умовы працы;
- падтрымліваць правапарадак і маральнасць.

Дадзеныя функцыі ў межах свайго зямельнага валодання ставіць у абавязак памешчыку і Г. Цюндзявіцкай [12, s. 1]. Яна надавала вялікае значэнне пытання арганізацыі працы ў памешчыцкім двары. Важны элемент парадку на двары – забеспячэнне пажарнай бяспекі. Дзеля мэты пажарнай бяспекі рэкамендавалася сачыць, каб персанал не курыў у гаспадарчых памяшканнях, у начны час для асвятлення раілася ўжываць закрытыя ліхтары [12, s. 32].

Аўтар вызначае асноўныя віды працоўных зон на памешчыцкім двары:

- жывёльны двор (хлявы, птушнікі);
- гумно;
- кухня;
- пакоі (буфет, гаспадарскія і гасцявыя апартаменты, гардэробная).

Умоўна іх можна падзяліць на такія, як:

- вытворчы сектар – зоны адкорму і ўтрымання хатняй жывёлы, перапрацоўкі сельскагаспадарчай сыравіны, захоўвання гатовай прадукцыі і паўфабрыкатаў;
- кухня;
- жылы сектар – панскія пакоі, памяшканні для прыслугі.

Для кожнай рабочай зоны вызначаюцца прынцыпы арганізацыі работы (асноўныя віды работы, наменклатура работнікаў, рыштунак, санітарна-гігіенічны рэжым). За кожны ўчастак работы персанальную адказнасць нёс спецыяльна вызначаны работнік [12, s. 1 – 7].

Аўтарка «Літоўскай гаспадыні» асабліваю ўвагу звяртала на неабходнасць увядзення ў паўсядзённую гаспадарчую дзейнасць памешчыцкай гаспадаркі дакладнай сістэмы ўліку і кантролю. Менавіта ўлік і кантроль з'яўляюцца, на думку Г. Цюндзявіцкай, асновай парадку. Кантроль меў на ўвазе праверку паўнаты і дакладнасці выканання работнікамі сфармуляваных гаспадаром абавязкаў. Кожны работнік мусіў мець дакладна акрэсленае кола абавязкаў. Работнікі асабіста дакладвалі аб становішчы на даручаным ім участку гаспадару. Кантроль за работнікамі ажыццяўляўся як эканомам, так і самім гаспадаром. Напрыклад, Г. Цюндзявіцкая раіла штодня патрабаваць ад пастухоў разгорнутага дакладу аб здароўі жывёлы [12, s. 31]; рэкамендавала гаспадарам маёнтку двойчы на дзень, абавязкова кожны раз у розны час, рабіць агляд усіх рабочых месцаў. Штогод на жывёльным двары рэкамендавалася рабіць перапіс скаціны. У спецыяльным рэестры трэба было адзначаць узрост кожнай жывёлы і яе прадукцыйнасць. Непрадукцыйных жывёл раілася адбракоўваць на зарэз або прадаваць. Найлепшыя жывёлы падбіраліся для злучкі, каб палепшыць якасць статку. Летам рэкамендавалася штодня падлічваць колькасць птушкі і быдла, якое вярталася ў двор з поля. Увесь інвентар мусіў перапісвацца, пазначацца клеймамі і замацоўвацца за асобнымі работнікамі. Гаспадар павінен быў рэгулярна правяраць наяўнасць інвентару па спісе. Падкрэслівалася неабходнасць захоўвання інвентару ў дакладна вызначаным для яго месцы. Інвентар мусіў быць спраўным, тое, што не выкарыстоўвалася, мусіла захоўвацца ў ахайнасці. Рэкамендавалася рэгулярна кантраляваць якасць прыгатаванай для работнікаў ежы – яе смакавыя якасці і наяўнасць усіх прадуктаў у вызначанай гаспадаром колькасці [12, s. 15 – 18].

Ганна Цюндзявіцкая выступала папулярызатарам перадавых агра-тэхналогій. Так, яна пісала аб карысці травасеяння, заклікала пашыраць пасевы канюшыны, люцэрны, вікі [12, s. 28]. Сугучныя думкі мы

знаходзім у працы Е. Тышкевіча «Opisanie powiatu borysowskiego» [14, s. 176 – 177] і І. Крашэўскага «Wspomnienia Polesia» [15, s. 70].

Аўтарка прызнае перавагу замежнай племянной хатняй жывёлы, аднак папярэджвае гаспадароў ад залішніх выдаткаў на заморскае быдла. Апошняе, на думку Г. Цюндзявіцкай, патрабуе больш кваліфікаванага догляду, яно таксама горш пераносіць мясцовы клімат. Аптымальным аўтар лічыць набыццё племянных замежных жывёл толькі ў мэтах паляпшэння мясцовай пароды і адгаворвае сваіх чытачоў ад ідэі заводзіць пародзісты замежны статак [12, s. 20]. Скептычна Г. Цюндзявіцкая ставіцца таксама да ідэі адкорму валоў на мяса, сцвярджаючы, што падобнае мяса абыходзіцца вельмі дорага [12, s. 31]. І па пытанні ўтрымання племяннога замежнага ската, і па пытанні адкорму валоў на мяса Г. Цюндзявіцкая ў сваім меркаванні супадае з высновамі К. Кантрыма. Верагодна, тут магчымы прамы ўплыў апошняга, бо яго работа «Podróż Kontryma» была выдадзена яшчэ ў 1829 годзе [13].

Ганна Цюндзявіцкая побач з «навуковымі» метадамі арганізацыі працы выкарыстоўвае таксама і «дзедаўскія» спосабы, апрабаваныя асабіста ёй на практыцы. Так, яна раіць заквашваць буракі ў апошнюю фазу месяца, капусту шаткаваць у маладзік, бо «капуста, пастаўленая ў маладзік, цвёрдая і хрумсціць» [12, s. 223]. Аўтар «Літоўскай гаспадыні» часам спасылаецца і на сялянскі вопыт. Па яе словах, «сяляне часам маюць правільныя назіранні за рэчамі, што іх датычацца» [12, s. 91]. Як прыклад падобнай сялянскай мудрасці Г. Цюндзявіцкая прыводзіць традыцыю, паводле якой кабаноў ніколі не калолі ў маладзік і ў трэцюю квадру месяца [12, s. 71]. Звяртаецца аўтарка і да парадаў, якія публікаваліся ў папулярных газетах. Напрыклад, яна цытуе рэцэпты, што рэкламаваліся ў «Земляробчай газеце Варшаўскай» [12, s. 45].

Яна настойліва ўказвае на неабходнасць прытрымлівацца ў гаспадарцы і побыце высокіх санітарна-гігіенічных стандартаў. Апошняе, на думку Г. Цюндзявіцкай, служыць мэтам эканоміі, бо бруд прыводзіць да захворванняў жывёлы і людзей, псавання сельскагаспадарчай сыравіны, харчовых прадуктаў і вопраткі. Па словах Г. Цюндзявіцкай, «важнейшая ўмова паспяховага гадавання быдла – чысціня і здорае паветра» [12, s. 21]. Так, узорнае з пункту гледжання гігіены памяшканне, паводле Г. Цюндзявіцкай, з'яўляецца светлым, пастаўленым на высокім і сухім месцы, на падмурку, са сцёкам для экскрэменту, далей ад стаячай вады, з выцяжкай, са свежым падсцілам з хваёвых ці ядлоўцавых лапак, а таксама верасу [12, s. 21 – 22].

Асаблівай ахайнасці, на думку аўтаркі, вымагала ўтрыманне малочнай гаспадаркі. Кароў і цялят рэкамендавала мьць праз два-тры дні. Летам жывёлу прапаноўвалася адзін-два разы на дзень купаць (пасля паўдня). Аўтар рэкамендуе патрабаваць ад работнікаў, каб яны хадзілі кожную суботу ў лазню, летам акрамя таго купаліся ў рэчцы, і як мага часта мянялі бялізну і вопратку [12, s. 21 – 24].

Смецце, гной з хлявоў і птушнікаў рэкамендавалася вывозіць у спецыяльна ўладкаваную яму. Аўтарка раіла мьць сцены памяшканняў, дзе ўтрымліваецца хатняя жывёла, а таксама трымаць у аборах пучкі пахучых горкіх траў (палыну, чабору, мяты, мацярдушкі, ізopa, руты, святаянніку, часнаку, багуну, дзягілю, папараці), садзіць каля кароўніка таполі, бяліць сцены вапнай і намазваць іх дзёгцем, лугам ці водарным воцатам (воцатам, настоеным на разнастайных травах), а ясельныя краты націраць воцатам з часнаком і цыбуляй. Вясной і восенню аборы рэкамендавалася штодзённа абмываць воцатам, настоеным на аеру, чаборы, руце, мяце, часнаку і ядлоўцавых ягадах. З асцярогай Г. Цюндзявіцкая раіла практыкаваць абкурванне памяшканняў смалой ці ядлоўцам на вуглях. Ясельныя краты і іншае драўлянае начынне раілася вышпарваць не радзей аднаго разу на тыдзень [12, s. 21 – 23]. Рэкамендавалася паіць жывёлу чыстай вадой і даваць якасны корм у належным аб'ёме, бо «гною ад галоднай жывёлы мае менш карысных рэчываў», галодная жывёла таксама часцей хварэе [12, s. 25].

Хвароба ў скаціны магла здарацца, на думку Г. Цюндзявіцкай, ад псавання крыві, дурнога настрою, кепскага харчавання, бруду і спёртага паветра. Як адзін са спосабаў пазбегнуць распаўсюджвання эпідэмічных хвароб у хатнім статку Г. Цюндзявіцкая прапануе ўтрыманне жывёлы ў лесе на час эпідэміі. Месца, дзе будзе ўтрымлівацца скаціна, аўтарка прапануе абкураць дымам з хваёвых, яловых і ядлоўцавых лапак [12, s. 41 – 42]. Сродкамі прафілактыкі аўтарка лічыць соль, вугаль, парашок ядлоўца, селядзец ці кіслы агурок, вымачаны ў дзёгці, сумесь смалы, часнаку, рамонку, белакапытніку, ядлоўца, хрэну і дзягілю [12, s. 46].

Для жывёл, якія захварэлі, Г. Цюндзявіцкая рэкамендавала завесці асобны хлёў. Аўтарка раіла таксама выкарыстоўваць розны персанал для здаровых і хворых жывёл, утылізаваць гной і кроў (спальваць ці закапваць у далёкім месцы). Здохлых жывёл таксама рэкамендавалася глыбока закапваць – «на два-тры локця» [12, s. 42]. Вопратку абслугоўваючага персаналу трэба было абкураць ядлоўцавым дымам і некалькі дзён праветрываць перад тым, як ісці да здаровых жывёл. Медыцынскія маніпуляцыі з хвораі скацінай рэкамендавалася выконваць у спецыяльных пальчатках, каб пазбегнуць «атручвання» [12, s. 47]. Посуд, інструменты, якія мелі кантакт з хвораі жывёлай, рэкамендавалася вышпарваць і вымываць лугам, праветрываць, а потым націраць усярэдзіне і звонку часнаком з водарным воцатам. Павет-

ра аборы, на думку Г. Цюндзявіцкай, можна было ачысціць, калі абкурваць яго дымам ад спальвання ягад ядлоўца, хваёвых і яловых галінак, кавалкаў смалы [12, s. 40].

Надзвычай дзейным сродкам пры шэрагу заразных хвароб жывёлы аўтарка «Літоўскай гаспадыні» лічыць кровапусканне (ад васьмі да дванаццаці літраў), абліванне вадой, дрэнаж скуры (працягванне праз скуру шнуркоў, вымачаных у шкіпінары), слабіцельнае, ахаладжальнае, умацавальнае і патагоннае піццё (сярод інгрэдыентаў рознага роду піцця фігуруюць купарвас, воцат, салетра, нашатыр, віннакаменная кіслата, селядзец, глаўберава соль, разнастайная раслінная сыравіна) [12, s. 47 – 49].

Заклучэнне. Рацыянальная арганізацыя сельскагаспадарчай вытворчасці мае на мэце дасягненне рэнтабельнасці і стабільнага прыбытку. Дасягненню дадзенай мэты павінны былі служыць і парады, сабраныя ў кнізе Г. Цюндзявіцкай «Літоўская гаспадыня». Гэтая работа стваралася ў часы прыгону і засноўвалася на вопыце выкарыстання асабіста залежнага эканамічна нематываванага ў выніках сваёй працы сялянства. Адсюль падвышаная заклапочанасць аўтаркі пытаннямі кантролю за выкананнем гаспадарчых работ. Патрэба кантролю засноўваецца ў Г. Цюндзявіцкай на прынцыпе «прэзумпцыі вінаватасці» прыгоннага работніка. Падразумявалася, што чэлядзь крадзе, псуе інвентар, адносіцца да сваіх абавязкаў нядобра-сумленна, утойвае праўду, не ўмее і не хоча працаваць, «дзейнічае машынальна».

Прыгонная сістэма сваімі сутнаснымі характарыстыкамі дэвальвавала спробы рэарганізацыі сельскай гаспадаркі на прынцыпах рацыянальнасці. Арганізацыя працы прыгонных, прапанаваная Г. Цюндзявіцкай, толькі ў нязначнай ступені прадугледжвае матэрыяльнае стымуляванне. Адным з нешматлікіх сведчанняў дбання аб дабрабыце прыгонных можа з'яўляцца парада Г. Цюндзявіцкай правяраць якасць прыгатаваных для работнікаў страў, але ў падставе дадзенай парады ляжала хутчэй гледзішча прадухілення крадзяжу панскіх прадуктаў на кухні. Пэўны элемент салідарнасці з сялянствам можна ўгледзець у парадзе аўтаркі пачынаць кожны дзень з агульнай малітвы паноў і чэлядзі. Аднак і ў гэтай парадзе выяўляецца пэўны разлік – неабходнасць прыбыцця на агульную малітву гарантуе збор усіх работнікаў у дакладна вызначаны час, пасля малітвы работнікі атрымліваюць заданні на новы рабочы дзень.

Працоўныя адносіны ў прапанаванай Г. Цюндзявіцкай мадэлі сельскай гаспадаркі трымаліся на дробязнай рэгламентацыі як мага большага кола працоўных аперацый і на татальным кантролі. Падобны падыход вымагаў асабістай штодзённай заангажаванасці гаспадара ва ўсе гаспадарчыя і вітальныя працэсы маёнтка, прадуманай і разгалінаванай сістэмы ўліку і разліку. Падразумявалася, што пані дасканалы ведае кожную тэхналагічную аперацыю і дакладна прагназуе вынік любога дзеяння.

Ганна Цюндзявіцкая, такім чынам, намячае вобраз ідэальнага з яе пункту гледжання гаспадара, які наўрад ці мог сфарміравацца ў тагачасным прывілеяваным грамадстве, тым больш у масавым парадку. У адваротным выпадку феадальная гаспадарка не прайграла б у выніку гаспадарцы, заснаванай на прынцыпах буржуазнай рацыянальнасці.

ЛІТАРАТУРА

1. *Gospodyni litewska czyli nauka utrzymywania porządku domu i zaopatrzenia go we wszystkie przyprawy, zapasy kuchenne, apteczkowe i gospodarskie tudzież hodowania i utrzymywania bydła, ptastwa i innych zwierząt, według sposobów wyprobowańszych i najdoświadczeńszych, a razem najtańszych i najprostszyc.* – Wilno: J. Zawadzki, 1848. – VII, 449 s.
2. Літоўская гаспадыня, ці Навука аб утрыманні ў добрым стане хаты... / пер. з польск. мовы П.П. Казлоўскага, В.В. Нядзвецкай; прадм. А.І. Мальдзіса. – Мінск: Полымя, 1993. – 336 с.
3. Літоўская гаспадыня, ці Навука аб утрыманні ў добрым стане хаты... / пер. з польск. мовы П.П. Казлоўскага, В.В. Нядзвецкай; прадм. А.І. Мальдзіса. – Мінск: Беларусь, 2012. – 383 с.
4. Jelski, A. Sylwetki zasłużonych niewiast polskich z nad Niemna, Dniepru i Dźwiny / A. Jelski. – Dziennik Wileński. – 1906. – № 27, 31, 32.
5. Jelski, A. Sylwetki zasłużonych niewiast polskich z nad Niemna, Dniepru i Dźwiny: Ewa Felińska, Anna Ciundziewicka, Gabriela Horwatowa. Seria 1 / A. Jelski. – Wilno: Druk Marcina Kuchty, 1906. – 24 s.
6. *Gospodyni litewska czyli nauka utrzymywania porządku domu i zaopatrzenia go we wszystkie przyprawy, zapasy kuchenne, apteczkowe i gospodarskie tudzież hodowania i utrzymywania bydła, ptastwa i innych zwierząt, według sposobów wyprobowańszych i najdoświadczeńszych, a razem najtańszych i najprostszyc.* – Wilno: J. Zawadzki, 1914. – 460 s.
7. Литовская хозяйка или наставления как приготовить различные съестные припасы, напитки и т.д.: пер. с 8-го польск. изд. – Вильно: Изд. О. Завадского, 1884. – 618 с.
8. Thaer, A. Grundsätze der rationellen Landwirtschaft / von A. Thaer. – Berlin: Realschulbuchhandlung, 1809 – 1812. – 4 v.

9. Тэер, А. Основания рационального сельского хозяйства: в 5 ч. / А. Тэер. – М.: Университет. тип., 1830 – 1835.
10. Gospodarz galicyjski czyli sztuka z bogacenia się w krotkim czasie przez wiejskie i domowe gospodarstwo: dzieło na wzór wiejskiego gospodarstwa Albrechta Thaera dla Galicyi w 3 częściach. – Kraków, 1800 – 1820.
11. Wyżycki, G. Nauka hodowli zwierząt domowych czyli O systematycznej poprawności oraz chowaniu i pielęgnowaniu krajowych koni, bydła rogatego, owiec, kóz, świń, psów i ptactwa domowego, podług dzieł Schmalza, Thaera, Burgera, Koppego, Andre, D’Altona, Veltheima i innych tudzież podług własnych doświadczeń dla użytku gospodarzy i właścicieli stadnin / G. Wyżycki. – Warszawa: Nakładem S.H. Merzbacha, 1838. – [4], [XXVIII], 417 s.
12. Gospodyni litewska czyli nauka utrzymywania porządku domu i zaopatrzenia go we wszystkie przyprawy, zapasy kuchenne, apteczki i gospodarskie tudzież hodowania i utrzymywania bydła, ptactwa i innych żywności, według sposobów wyprobowańszych i najdoświadczeńszych, a razem najtańszych i najprostszych. – Wilno: Nakł. i drukiem J. Zawadzkiego, 1876 – 510 s.
13. Kontrym, K. Podróż Kontryma, urzędnika banku polskiego odbyta w roku 1829 po Polesiu / K. Kontrym; Wydana przez Edwarda Raczyńskiego. – Poznań: U Walentego Stefańskiego, 1839. – 72 s.
14. Tyszkiewicz, E. Opisanie powiatu borysowskiego pod względem statystycznym, geognostycznym, historycznym, gospodarczym, przemysłowo-handlowym i lekarskim, z dodaniem wiadomości: o obyczajach, śpiewach, przysłowiach i ubiorach ludu, gusłach, zabobonach itd. / E. Tyszkiewicz. – Wilno: Druk. A. Marciniowskiego, 1847. – 489, IV s.
15. Kraszewski, J.I. Wspomnienia Polesia, Wołynia i Litwy / J.I. Kraszewski. – Paryż: Nakładem J.K. Wilczyńskiego, 1860. – 144 s.

Пачыніў 06.06.2013

THE SYSTEM OF GOOD HOUSEKEEPING IN THE WORKS BY HANNA TSUNDYAVITSKAYA “LITHUANIAN MISTRESS”

S. SHYDLOUSKI

The principles and methods of landlord economy, as set out in the book by H. Tsyundyavitskaya “Gospodyni litewska” are considered. Foreign influence on the theoretical model of the formation of the national good housekeeping is traced. As a source of possible conceptual borrowing in the book by H. Tsyundyavitskaya the work of Albrecht Thaer “Grundsätze der rationellen Landwirthschaft”, theoretical approaches of “cameral sciences” are examined, and parallels between the author’s reasoning in “Gospodyni litewska” and works by K. Kantrym and E. Tyshkevich are identified. The basic principles of the organization of work in the landlords’ courts on the basis of the analysis of H. Tsyundyavitskaya’s recommendations are revealed. The elements of the system of accounting and control in the estates are analyzed. The main economic aspects of the functioning of landlord economy are revealed. The main types of work zones on country estates are singled out, and its division into productive sectors is defined. The utopian model of “perfect economy” of H. Tsyundyavitskaya is grounded.

УДК 94(476) “9/13”

**КНЯЖАЦКАЯ ЎЛАДА НА БЕЛАРУСКІХ ЗЕМЛЯХ ІХ – ПЕРШАЙ ПАЛОВЫ ХІІІ СТАГОДДЗЯ
Ў БЕЛАРУСКАЙ І РАСІЙСКАЙ ГІСТАРЫЯГРАФІІ****Ю.М. КЕЖА***(Полацкі дзяржаўны ўніверсітэт)*

Разгледжаны асноўныя працы беларускіх і расійскіх гісторыкаў ХVІІІ – пачатку ХХІ стагоддзя, прысвечаныя даследаванню працэса станаўлення і развіцця дзяржаўнасці і княжацкай улады на беларускіх землях у кантэксце палітычнай гісторыі і дзяржаўнага ладу Старажытнай Русі ІХ – першай паловы ХІІІ стагоддзя. Гісторыя станаўлення інстытутаў палітычнай улады – аб’ект шматгадовых, складаных дыскусій. У розныя перыяды існавання расійскай і беларускай гістарычнай навукі інстытут княжацкай улады разглядаўся пад рознымі пунктамі погляду ў залежнасці ад грамадскіх прыярытэтаў перыяду, у якім працавалі даследчыкі, яго сацыяльных, палітычных і эканамічных складнікаў.

Праблема станаўлення і развіцця княжацкай улады на землях усходніх славян – адна з найбольш актуальных у айчынай і замежнай гістарыяграфіі. Разгляд гэтага пытання ў працах гісторыкаў дазваляе сфармуляваць асноўныя палажэнні і характарыстыкі сацыяльна-палітычнага ладу на старажытнарускіх землях, прааналізаваць традыцыі вывучэння працэсаў зараджэння, станаўлення і эвалюцыі дзяржаўнай улады.

Пытанні эвалюцыі і палітычнай прыроды старажытнаруускай дзяржаўнасці сыходзяць сваімі каранямі ў першыя летапісныя зводзі, а першыя працы, прысвечаныя гэтаму пытання, пачалі з’яўляцца ў ХVІІІ стагоддзі. Расійская гістарыяграфія ХVІІІ – першай паловы ХІХ стагоддзя па асноўным сваім змесце і прадмету даследавання з’яўлялася манархічнай. Пачатак рускай гісторыі быў звязаны з легендарным запрашэннем Рурыка з братамі, змешчаным у “Повести временных лет” пад 862 годам. Палітычная гісторыя гэтага часу разглядалася скрозь прызму дзейнасці князёў як асноўных носьбітаў дзяржаўнай улады. Згодна з асноўнымі гістарычнымі канцэпцыямі гэтага перыяду, у Старажытнай Русі існавала манархічнае, самадзяржаўнае праўленне. Выключэнне рабілася толькі для Ноўгарада. Гісторыя ўсходнеславянскіх зямель зводзілася да гісторыі развіцця манархіі: яе з’яўлення (са смерцю братаў Рурыка) і драблення (са смерцю Яраслава Мудрага, або Мсціслава Вялікага). Падобныя ўяўленні аб “кіеўскай манархіі” і “наўгародскай рэспубліцы” ў расійскай гістарыяграфіі існавалі да 40-х гадоў ХІХ стагоддзя.

Яскравым прадстаўніком манархічнага напрамку ў расійскай гістарычнай навучы з’яўляўся **В.Н. Тацішчаў**. Яго праца *“История Российская с самых древнейших времён”* была апублікавана ў 1768 годзе. Асноўныя палажэнні гэтай працы зводзяцца да атаясамлення развіцця інстытута княжацкай улады ў Старажытнай Русі з развіццём манархіі. Кожную праяву вечавой актыўнасці гараджан Тацішчаў разглядаў або як агульнанародную раду князя, або як мяцеж. Адносна пытання спадчыннага княжацкага валодання В.Н. Тацішчаў лічыў, што дакладна ўсталяванага набыцця княжацкага пасада ў Старажытнай Русі не было. Спадчыннік вызначаўся рознымі спосабамі: па завяшчанні вялікага князя, па старэйшынству ў родзе, пры агульнанароднай падтрымцы, або набыццём пасада было звязана з “*коварством*” князёў [1, с. 53]. Развіццём вечавой актыўнасці В.Н. Тацішчаў звязваў з заняпадам вялікакняжацкай улады. Гісторык крытыкаваў дзяржаўны лад Ноўгарада, Пскова і Полацка, лічачы, што гэтыя гарады: “*учиня собственные демократические правительства, також власть великих князей уничтожили*” [1, с. 68].

Трэба адзначыць, што для даследавання гісторыі беларускіх зямель праца В.Н. Тацішчава каштоўная тым, што яна стала амаль адзіным паведамленнем, з якога можна даведацца аб змесце гістарычных крыніц, якія не захаваліся да нашага часу. У прыватнасці, шэраг гісторыкаў лічаць, што В.Н. Тацішчаў мог карыстацца згубленым Полацкім летапісам. Але, тым не менш, да сведчанняў гэтага гісторыка трэба адносіцца насцярожана. Буйнай крыніцазнаўчай памылкай В.Н. Тацішчава было прызнанне Іаакімаўскага летапісу крыніцай, якое мае больш ранняе паходжанне ў параўнанні з “Повестью временных лет”. Але гэты летапіс быў складзены ў ХVІІ стагоддзі і ўтрымлівае мноства легенд пра старажытнюю гісторыю славян і выдуманых князёў [2, с. 315].

Тацішчаў быў адным з першых гісторыкаў, які зрабіў спробу перыядызацыі гісторыі Полацкага княства. Гісторык вызначыў тры асноўныя перыяды: мясцовага княжэння; вечавы лад у Полацку; знаходжанне княства ў складзе Вялікага Княства Літоўскага. Апісваючы станаўленне мясцовых княжэнняў у землях усходніх славян, В.Н. Тацішчаў адносна Полацка паведамляе: “*Полоцкое, издревле относилось к Великой Руси, но Владимир I, отдав оное сыну Изяславу, отделил, и появилось первое местное княжение, от которого удельные были: Минское, Витебское, Двинское, в Кокенгаузе, Изяславльское и Дручевское*” [1, с. 105]. Такім чынам, В.Н. Тацішчаў вылучае мясцовае княжэнне ў Полацку з часоў Ізяслава Уладзіміравіча і далейшае яго развіццё як вечавую рэспубліку. Разглядаючы асвятленне гісторыі ўзаемаадносін паміж полацкімі і кіеўскімі князямі, В.Н. Тацішчаў апісваў іх як спрадвечную варожасць [1].

У параўнанні з В.Н. Тацішчавым, **М.М. Карамзін** у працы *“История государства Российского”* больш дэталёва паказвае развіццё грамадскага ладу, традыцыі і звычаі, складзеныя ў старажытнарускім грамадстве на аснове спадчыннага права. Паходжанне княжацкай улады на землях усходніх славян М.М. Карамзін выводзіць ад абмежаванай улады племяннага правадыра, які выконваў функцыю абароны ад знешняй небяспекі падчас войнаў. У мірны час кіраўніцтва было агульнанародным [3]. Далейшы генезіс княжацкай улады ў бок манархічнага кіравання М.М. Карамзін звязвае з прызваннем варага Рурыка ў 862 годзе. Але такія паняцці, як “монархія”, “эдынодэржавіе” і “эдыновластіе”, у адпаведнасці з поглядамі таго часу не атыямляваліся з самаўладдзем як абсалютнай уладай аднаго чалавека [4, с. 37]. Спасылаючыся на летапісныя звесткі, М.М. Карамзін вызначыў ролю княжацкай улады ў грамадстве і вылучыў асноўныя функцыі князёў. На думку гісторыка, старажытнарускія князі не толькі валодалі вярхоўнай і судовай уладай, але і выконвалі заканадаўчыя функцыі [3]. Аднак, здзяйсняючы галоўныя грамадскія функцыі ў дзяржаве, улада князя, па М.М. Карамзіну, была абмежавана агульнанародным сходам – вечам. Таксама князь меў раду са сваімі набліжанымі людзьмі – дружынай, якія складалі яго *“верховный Совет”* і з якімі ён *“делился властью”* [3, с. 47]. Як адзначае Е.Н. Дзярбін, М.М. Карамзін упершыню ў расійскай гістарыяграфіі *“старался представить княжескую власть в домонгольской Руси во всем многообразии составляющих ее проблем”* [4, с. 38]. Аднак трэба мець на ўвазе, што яго погляды ў цэлым не выходзяць за межы манархічнага накірунку ў гістарыяграфіі, закладзеныя В.Н. Тацішчавым і гісторыкамі-асветнікамі XVIII стагоддзя.

Разглядаючы гісторыю заходніх зямель Русі, М.М. Карамзін лічыў, што полацкі князь Усяслаў Брачыславіч, маючы прэтэнзіі на кіеўскае княжэнне, пападае ў арбіту палітычнай барацьбы паміж дзецьмі Яраслава Уладзіміравіча. Сцвярджаючы гісторыка, што Усяслаў з’яўляўся законным спадкаемцам вялікакняжацкага стала, дастаткова не абгрунтавана і выклікае супярэчнасці.

Палітычная гісторыя беларускіх зямель у працах расійскіх даследчыкаў XVIII – першай паловы XIX стагоддзя разглядалася даволі фрагментарна і была перш за ўсё звязана з дзейнасцю кіеўскіх князёў. Полацкаму, Тураўскаму, Смаленскаму княствам адводзілася роля перыферычных зямель у дзяржаве пад назвай – Кіеўская Русь. У гэтай сувязі ў дарэвалюцыйныя часы гістарычнае развіццё заходніх зямель Русі не было самастойным прадметам даследавання. Са з’яўленнем у гістарычных даследаваннях сацыялагічных схем, удасканаленнем метадыкі навуковых пошукаў, пашырэннем аб’екта даследавання гісторыкі пачынаюць глядзець на развіццё дзяржаўных інстытутаў і палітычнай сістэмы як на вынік працяглага і складанага працэсу.

Кніга маскоўскага гісторыка **І.Д. Бяляева** *“Рассказы из русской истории. История Полотска или Северо-Западной Руси от древнейших времён до Люблинской унии”* была асобна прысвечана гісторыі Полацкай зямлі [5]. У гэтай працы аўтар найўна лічыў Полацк прыгарадам Ноўгарада, поўнаасцю залежным ад яго. Залежнасць Полацка ад Ноўгарада вызначалася, з пункту гледжання гісторыка, аднолькавым грамадскім ладам абодвух гарадоў: *“и полочане, как истые новгородцы, только по-новгородски и могли жить”* [5, с. 135]. Аўтар вылучае Полацкую зямлю сярод іншых зямель Заходняй Русі і адзначае больш высокае грамадскае развіццё полацкіх крывічоў у параўнанні з дрыгавічамі і літоўскімі плямёнамі. Гісторык адзначае залежнасць дрыгавічоў і літоўскіх плямён ад Полацка ў старажытнарускі перыяд [5]. Згодна з агульным дзяржаўным ладам Полацка і Ноўгарада, І.Д. Бяляеў вылучае адзіны для абодвух гарадоў падзел грамадства на баяр, купцоў і *“чёрных людей”* [5, с. 138]. Княжацкая ўлада ў Полацкім княстве з часоў прызвання Рурыка была залежна ад Ноўгарада, і князі полацкія былі прадстаўнікамі наўгародскага князя. У Полацку, паводле І.Д. Бяляева, згодна з падабенствам палітычных інстытутаў, княжацкая ўлада была залежная ад веча.

Гістарычная канцэпцыя палітычнага развіцця старажытнарускіх зямель, паводле І.Д. Бяляева, звязана са значнай абмежаванасцю княжацкай улады народным сходам да прызвання варагаў. Пасля запрашэння Рурыка адбываецца ўзмацненне ўлады князя праз дзейнасць яго дружыны, якая засяродзіла ў сваіх руках функцыі суда і кіравання. Узмацненню ўлады князя і дружыны спрыяла незалежнасць іх ад зямлі [6]. Другім важным фактарам узмацнення княжацкай улады было прыняцце хрысціянства. Згодна з І.Д. Бяляевым, духавенства з’яўлялася правадніком уяўленняў аб святасці княжацкай улады і паходжанні яе ад Бога. Заняпад княжацкай улады гісторык звязваў з разрастаннем дынастыі Рурыкавічаў і неўпарадкаванасцю міжкняжацкіх адносін [6]. Такім чынам, І.Д. Бяляеў вызначае грамадска-палітычны лад Старажытнай Русі як земшчыну з абшчынным ладам, вечавым кіраўніцтвам і выбарнымі інстытутамі палітычнай улады.

У другой палове XIX стагоддзя склалася дзяржаўная школа, у вытокаў якой стаяў **С.М. Салаўёў**. У працы *“Об истории древней России”* гісторык падрабязна распрацаваў схему працяглага працэсу станаўлення дзяржаўнага ладу праз развіццё радавых і сямейных адносін. Для С.М. Салаўёва рады быт – аснова гармадсіх адносін у старажытнасці. Галоўны кіраўнік рода павінен падтрымліваць унутраную нерухомасць і ўпарадкаванасць радавой арганізацыі. *“Власть, сила старшего в роду основывалась на согласии младших”*, – адзначае С.М. Салаўёў [7, с. 68]. У асобных выпадках, калі малодшыя браты не пагаджаліся са старэйшымі, узніклі міжусобныя канфлікты. У выніку для ўсталявання грамадскага міру ра-

давья старэйшыны павінны былі знайсці новую сілу, “посредника в спорах беспристрастного” [7, с. 71]. Такім прадстаўніком на ўладу, на думку гісторыка, мог быць толькі князь з чужога роду.

Але пасля запрашэння варагаў сутнасць і характар княжацкай улады не змянілася. Па-ранейшаму ў асноўныя абавязкі князя ўваходзіў збор апалчэння, князь займаецца судовай справай, зборам даніны і дыпламатычнымі стасункамі, заключае дамовы. Па меркаванні гісторыка, усталяванню княжацкай улады як сацыяльна-палітычнага інстытута спрыяла станаўленне дружыннай арганізацыі. Галоўным фактарам тут выступае тое, што дружыннікі прыўносілі ў грамадскае асяроддзе новы саслоўны пачатак, у супрацьвагу ранейшаму радавому. Аднак у параўнанні з дружыннай арганізацыяй Заходняй Еўропы на ўсходнеславянскіх землях дружыннікі былі ў большай ступені залежныя ад князя, таму што яны не валодалі зямлёй і іх матэрыяльнае становішча суцэльна залежыла ад яго. Адпаведна свайму статусу ў дружыне старэйшыя мужы (баяры) мелі пэўны ўплыў на князя, былі яго дарадцамі. Акрамя дружыны, пасля прыняцця хрысціянства ўплыў на грамадскае развіццё пачало аказваць духавенства.

З развіццём грамадства слабее радавы лад. У выніку ён захоўваецца толькі ў міжкняжацкіх адносінах. Гісторык выводзіў значэнне радавых стасункаў у Старажытнай Русі на аснове прыняцця прыналежнасці ўлады ўсяму роду Рурыкавічаў [7]. Гісторык лічыў, што ў параўнанні з Заходняй Еўропай, дзе на працягу X – XIII стагоддзяў бурна развіваліся феадальныя адносіны, у Старажытнай Русі ўсе правы і абавязкі паміж князямі былі абумоўлены радавымі адносінамі. Пачатак змен у міжкняжацкіх адносінах С.М. Салаўёў звязваў з дзейнасцю Андрэя Багальюбскага. Менавіта гэты князь перанёс палітычны цэнтр усходнеславянскіх зямель з Кіева ў Паўночна-Усходнюю Русь, дзе пачалося развіццё адзінаўладдзя і дзяржаўны пачатак канчаткова перамог радавы.

Займаючыся разглядам гісторыі беларускіх зямель IX – XIII стагоддзяў, адасобленасць Полацка ад Кіева С.М. Салаўёў разглядаў як вынік асобнага становішча Ізяславічаў у родзе Рурыкавічаў. У сувязі са смерцю старэйшага сына Уладзіміра Святаславіча, Ізяслава, яшчэ пры жыцці бацькі (1001), яго нашчадкі выключаліся з прэтэндэнтаў на кіеўскі пасада. “Ізгойствам” Ізяславічаў С.М. Салаўёў тлумачыць непрымірную варожасць полацкіх князёў да нашчадкаў Яраслава Уладзіміравіча [7]. Такім чынам, С.М. Салаўёў – адзін з першых гісторыкаў, хто разглядаў адасобленае становішча полацкіх князёў як вынік выдалення іх ад удзелу ў агульным радавым валоданні Руссю.

Канцэпцыя развіцця княжацкай улады на Русі ў адпаведнасці з тэорыяй барацьбы родавых і дзяржаўных адносін, распрацаваная С.М. Салаўёвым, аказала вялікі ўплыў на ўсю наступную айчынную гістарыяграфію, стаўшы зыходнай кропкай для яе дзяржаўна-юрыдычнага напрамку [4]. Аднак адным з істотных недахопаў канцэпцыі гісторыка з’яўляецца немагчымасць выйсці за межы манархічнай тэорыі ў даследаванні развіцця дзяржаўнай улады на старажытнарускіх землях.

У другой палове XIX стагоддзя асноўным апанентам С.М. Салаўёва выступаў **В.І. Сергеевіч**. З’яўляючыся прадстаўніком Санкт-Пецярбургскай юрыдычнай школы, В.І. Сергеевіч асноўную ўвагу надаваў даследаванню сацыяльна-палітычнай гісторыі Старажытнай Русі. Першая вялікая праца даследчыка **“Вече и князь”** стала адным з найбуйнейшых дасягненняў у расійскай гістарыяграфіі.

Асноўныя вытокі яго даследаванняў зводзяцца да **“договорной теории”** палітычнага ладу на землях Старажытнай Русі. Згодна з гэтай тэорыяй, на ўсёй прасторы старажытнарускіх зямель у часы князёў Рурыкавічаў і да татара-мангольскага нашэсця існаваў адзіны палітычны лад, які заключаўся ў функцыянаванні народных сходаў – веча [8]. На думку даследчыка, характар веча праяўляўся ў слабасці княжацкай улады і ўсемагутнасці асабістай свабоды [8]. Нягледзячы на зменлівасць вечавых сходаў, яны, як лічыў В.І. Сергеевіч, адыгрывалі галоўную ролю ў палітычным жыцці. Кампетэнцыя і функцыі веча былі амаль неабмежаваныя. У параўнанні з вечам, князь – стабільны інстытут палітычнай улады, але ён яшчэ не мае досыць развітых рычагоў кіравання. У яго няма стабільнага апарату кіравання. Тыя людзі, якія выконваюць яго распараджэнні, нават не звязаныя з ім пазямельнай сувяззю, якая надае трываласць феадальным адносінам [9]. У гэтай сувязі ўзаемаадносіны паміж вечам (якое, паводле В.І. Сергеевіча, з’яўлялася народным органам кіравання) і князем будаваліся па прыняццю дамовы – “ряда”. Як адзначае даследчык, заключэнне “ряда” з князем з’яўлялася абавязковай умовай любога княжэння [8].

У міжкняжацкіх адносінах князі таксама кіраваліся дамовамі. Сродкамі для заключэння міжкняжацкіх дамоў з’яўляліся княжацкія з’езды, але яны не мелі абавязковага характару. Калі паміж князямі не было згоды, яны знаходзіліся ў стане варожасці ці вайны. Але гэта не датычылася адносін паміж князямі-сынамі і князем-бацькам, якія вызначаліся сямейным правам. З’яўляючыся асноўным апанентам С.М. Салаўёва, В.І. Сергеевіч не падзяляў яго думку аб тым, што старажытнарускія воласці з’яўляліся агульным спадчынным валоданнем Рурыкавічаў. Згодна з высновамі В.І. Сергеевіча, княжэнні не даставаліся ў спадчыну князям, а здабываліся імі [9].

Такім чынам, у аснове грамадска-палітычнай сістэмы старажытнарускіх зямель В.І. Сергеевіч бачыў дамоўныя адносіны. Пры аднабаковым юрыдычным разглядзе сацыяльна-палітычных інстытутаў Старажытнай Русі, без уліку ўсіх з’яў грамадскага жыцця, яго метады і атрыманыя вынікі аказалі вялікі

ўплыў на далейшае развіццё даследаванняў палітычных інстытутаў усходнеславянскіх зямель, у прыватнасці на яе дзяржаўна-юрыдычны накірунак.

У канцы XIX стагоддзя з’явіліся першыя абагульняючыя працы аб старажытнарускіх княствах на тэрыторыі Беларусі. Гісторыкі **М.В. Доўнар-Запольскі** і **У.Е. Данілевіч** з’яўляліся выхаванцамі навуковай школы кіеўскага прафесара У.Б. Антановіча. Іх працы аказалі значны ўплыў на фарміраванне нацыянальнай накіраванасці ў даследаваннях палітычнай гісторыі беларускіх зямель.

У канцы XIX стагоддзя грунтоўную працу, прысвечаную гісторыі княстваў Полацкага і Тураўскага, напісаў М.В. Доўнар-Запольскі. У працы *“Очерк истории Кривической и Дреговической земель до конца XII столетия”* аўтар звярнуў увагу, што згодна з паведамленнем летапісаў існавалі племянныя княжэнні ў крывічоў і дрыгавічоў. Княжацкая ўлада ў гэтых плямёнах выйшла з абшчыны. На думку даследчыка, пасада князя як вярхоўнага прадстаўніка абшчыны была выбарнай і абмежаванай племянным вечам [10]. Развіваючы тэму вечавых сходаў, М.В. Доўнар-Запольскі сцвярджае, што асаблівую моц веча атрымала ў Полацкай зямлі. Ён адзначае, што рэзідэнцыя полацкага князя XII стагоддзя знаходзілася па-за горадам, у Бельчыцах, дзе побач з князем знаходзілася яго дружына [10]. Пры падабенстве дзяржаўнага ладу Ноўгарада і Полацка, гісторык адзначае, што наўгародскія князі ў параўнанні з полацкімі знаходзіліся ў лепшым становішчы. Наўгародскія князі паходзілі з роду Яраславічаў і пасля выгнання маглі знайсці сабе прытулак у іншым княстве. Полацкія князі, як паведамляе М.В. Доўнар-Запольскі, *“были совершенно отделены от остальной Руси, защиты искать было не у кого, уделов тоже; если они теряли стол в Полоцкой области, то должны были скитаться без княжения в чужих землях”* [10, с. 67 – 68].

Доўнар-Запольскі адмаўляе варажскае паходжанне Рагвалода, выдвігаючы гіпотэзу, што гэты князь быў нашчадкам мясцовых князёў. Таксама ён адмаўляе скандынаўскае паходжанне летапіснага князя Тура, лічачы паведамленне аб ім народным паданнем [10].

Даследчык адзначае, што князь Святаполк Яраполкавіч, які пэўны час княжыў у Тураве, набіраў апалчэнне ў гэтым княстве і карыстаўся падтрымкай мясцовага насельніцтва [10]. Гісторык звяртае ўвагу на перыяд княжэння Усяслава Брачыславіча. На яго думку, Полацкае княства часоў Усяслава дасягнула піка сваёй магутнасці. Гэтаму спрыяла, на думку аўтара, знаходжанне ўлады ў руках аднаго князя [10].

Доўнар-Запольскі вызначыў асноўныя фактары, якія спрыялі драбленню зямель на асобныя ўдзелы, адзначаючы, што для разгляду ўдзельна-вечавога перыяду недастаткова вызначаць толькі адну прычыну, як гэта рабілі гісторыкі да яго [10]. Згодна з высновамі навукоўца, з другой паловы XII стагоддзя княжацкая ўлада ў землях становіцца вотчынай асобных княжацкіх ліній.

У пачатку XX стагоддзя М.В. Доўнарам-Запольскім была напісана асобная работа, прысвечаная арганізацыі ўлады на землях Старажытнай Русі, у тым ліку і беларускіх – *“Политический строй Древней Руси. Вече и князь”*. У пачатку разгляду асобнай главы, прысвечанай княжацкай уладзе, Доўнар-Запольскі мае рацыю, калі адзначае, што *“к строю древних государств нельзя прилагать той мерки, которою мы определяем государственное устройство нынешнего времени”* [11, с. 33]. Такім чынам, гісторык не разглядае палітычныя інстытуты IX – XIII стагоддзяў скрозь прызму палітычных рэалій пачатку XX стагоддзя, як гэта часта рабілася да яго.

У працы гісторык падрабязна вызначыў і ахарактарызаваў асабістыя якасці, якімі павінен валодаць князь, каб знайсці падтрымку ў грамадстве. Да галоўных функцый князя даследчык адносіць судзებную дзейнасць і падтрыманне ўнутранага спакою ў дзяржаве. У кампетэнцыю князя ўваходзіла дзейнасць па заключэнню дамоў і саюзаў з іншымі князямі. Князь мог аб’яўляць вайну ці заключаць мір. Асаблівую ролю адыгрывае князь у справе абароны ад знешняй агрэсіі. На думку даследчыка, без князя нельга было весці ваенную справу, бо пры адсутнасці князя на полі бою яго войска было асуджана на паразу [11].

Адзначаючы, што ўжо на першапачатковым этапе існавання старажытнаруускай дзяржавы ўлада князя была значна абмежаванай, гісторык лічыў, што канчатковае аслабленне княжацкай улады звязана з дзейнасцю веча, якое набірае моц з сярэдзіны XII стагоддзя. Тым не менш М.В. Доўнар-Запольскі адзначае ў неаднароднасць вечавой актыўнасці на старажытнарускіх землях. У Паўночна-Усходняй Русі княжацкая ўлада была моцнай і амаль неабмежаванай. У сваю чаргу, перавага веча над князем у палітычным жыцці знайшла сваё адлюстраванне ў Полацкай і асабліва Наўгародскай землях. *“В конце древнерусского периода выработалось несколько типов княжеской власти, разница между которыми заключалась в степени силы веча и отдельных элементов общества, из которых оно состояло”* [11, с. 42].

Разглядаючы дзейнасць княжацкага савета, М.В. Доўнар-Запольскі адзначае, што на першапачатковым этапе развіцця дзяржаўнасці на землях усходніх славян княжацкімі дарадцамі былі прадстаўнікі яго старэйшай дружыны. Даследчык параўноўвае іх з таюж domus франкскага двара [11, с. 46]. На яго думку, з часоў Уладзіміра Святаславіча адбываецца пашырэнне кола княжацкіх дарадцаў. Таксама ў працы падрабязна разглядаецца дзейнасць княжацкай адміністрацыі, яе асноўныя функцыі і абавязкі [11].

Гісторык У.Е. Данілевіч у сваёй працы *“Очерк истории Полоцкой земли до конца XIV столетия”* у адрозненне ад расійскіх навукоўцаў па-іншаму ставіцца да асобы Усяслава Брачыславіча: *“В его (Усяслава – Ю. К.) время слава и могущество Полоцкой земли достигли высших пределов своего раз-*

вития” [12, с. 70]. Асобную ўвагу Данілевіч надае перыяду, які наступае пасля смерці Усяслава (пасля 1001 г.), і характарызуе гэты перыяд як удзельна-вечава [12]. Як пазначае гісторык, “*При Всеславе и его предшественниках Полоцкая земля была соединена в одних руках, разделения на уделы еще не существовало, а потому многия явления удельно-вечеваго периода, которыя уже давали себя чувствовать в других русских землях, были еще неизвестны Полоцкой земле*” [12, с. 72]. Такім чынам, згодна з аўтарам, палітычная раздробленасць, якая пачалася на землях паўднёвай Русі фактычна пасля смерці Яраслава Уладзіміравіча (1054), на землях Полацкага княства пачалася на паўстагоддзе пазней. Данілевіч адзначаў асобную спецыфіку вывучэння гісторыі сярэдневяковай Полаччыны – ізалюванае палажэнне Полацкага княства абумовіла пэўныя адносіны да яго з боку летапісцаў: “они (летаписцы – Ю. К.) сообщают еще редкие сведения о Полоцкой земле до конца XII столетия, но затем она почти совершенно исчезает со страниц русских летописей, и только около половины XIV в. начинают появляться в летописях кое-какие известия о ней...” [12, с. 13]. У даследаванні У.Е. Данілевіча прадстаўлена падрабязная рэканструкцыя палітычнай гісторыі рэгіёна, асобная ўвага нададзена полацка-літоўскім адносінам.

Грунтоўную працу “*История Смоленской земли до начала XV столетия*”, якая ахоплівала і сучасную Усходнюю Беларусь, выдаў П.В. Галубоўскі. Даследуючы грамадскі лад Смаленскай зямлі, вучоны адзначае, што арганізацыя ўлады гэтага княства выпякала з абшчыннага пачатку, якое “*было у смоленских Кривичей господствующим*” [13, с. 212]. Таксама, разглядаючы ўзаемаадносіны паміж князем і веча, гісторык лічыць, што імкненне народнага схода захаваць за сабой права вярхоўнага суда з’яўлялася адной з галоўных прычын барацьбы паміж гэтымі палітычнымі інстытутамі. Асобныя абшчыны Смаленскай зямлі захавалі за сабой права суда над сваімі членамі нават пасля фарміравання княжацкай улады. Для ажыццяўлення суда абшчыне было неабходна заплаціць князю гадавую віру [13].

Аналізуючы заканадаўчую дзейнасць органаў улады, П.В. Галубоўскі адзначае, што “*с незапамятных времён, как только запомнит история, кривицкое вече является главным хозяином во внутренних делах*” [13, с. 213]. Веча, якое з’яўлялася органам вярхоўнага кіраўніцтва ў княстве, захоўвала за сабой права ў выбары князя і пазбаўлення яго пасады. Без веча немагчыма ўстанаўленне даніны, дараванне зямлі або надзяленне асобнымі прывілеямі.

Барацьба паміж князем і веча, адзначае П.В. Галубоўскі, праходзіць праз усю гісторыю Смаленска. Асабліва вострая барацьба прыпадае на перыяд княжэння Рамана і Давыда Расціславічаў. Раман Расціславіч яшчэ імкнуўся падтрымліваць добрыя адносіны з веча, як гэта рабіў яго бацька Расціслаў Мсціславіч, які, па словах гісторыка, “*умел соблюдать права веча, что видно из уставной грамоты 1151 года*” [13, с. 219]. Але пры Давыдзе справы пагоршыліся. Неразуменне паміж князем і веча прыводзіла да ўзброеных сутычак.

На думку Галубоўскага, князь з’яўляецца прадстаўніком усёй зямлі. Даследчык вылучае яго асноўныя функцыі: дыпламатычную (заклучэнне дагавораў, прыняцце паслоў), судовую і вайсковую, дзе князь з’яўляецца кіраўніком народнага апалчэння. Але гісторык робіць заўвагу, што апалчэнне не заўсёды ўдзельнічае ў ваенных мерапрыемствах князя [13]. Ваенныя мерапрыемствы смаленскіх князёў, якія былі выкліканы не інтарэсамі усёй зямлі, а асабістымі мэтамі, ажыццяўляліся толькі з дапамогай княжацкай дружыны, без падтрымкі народнага апалчэння. Даследчык вызначыў асноўныя даходы, якія атрымліваў князь за выкананне судовай справы, за атрыманне гандлёвых падаткаў, збор даніны з гарадоў [13].

Вялікі ўклад у даследаванне палітычнай структуры дамангольскай Русі ўнёс А.Е. Праснякоў. Яго погляды на станаўленне і характар княжацкай улады на землях Старажытнай Русі знайшлі сваё адлюстраванне ў магістарскай дысертацыі “*Княжое право в Древней Руси*” і працы “*Лекции по русской истории*” [14; 15]. Згодна з поглядамі А.Е. Праснякова, князі на Русі не знайшлі гатовага ўкладу гарадавых абласцей і народнага войска, але сам гэты лад склаўся дзякуючы арганізаваным намаганням князёў і іх дружын [14]. У сваёй дысертацыі вучоны распрацаваў тэорыю “*княжого права*”, згодна з якой адным з найважнейшых напрамкаў дзейнасці князёў было стварэнне побач са звычайна-прававымі саюзамі членаў племені адмысловага саюза княжай абароны, ў які ўваходзілі княжацкія дружыннікі і насельніцтва княжацкіх вёсак. Гісторык лічыў, што княжацкая абарона была агульнагістарычнай з’явай ва ўсіх еўрапейскіх народаў [14].

У сваіх даследаваннях А.Е. Праснякоў не пагаджаецца з С.М. Салаўёвым і В.І. Сергеевічам у пытаннях княжацкага ўладання. Вучоны лічыў, што Рурыкавічы ажыццяўлялі ўладу згодна з прынцыпам вялікай непадзельнай сям’і. Права на княжэнне ў кожнай воласці набывалася спадчынным валоданнем воласці па бацьку, згодна з сямейным правам. Такім чынам, раздрабленне Кіеўскай дзяржавы вучоны звязваў з сямейна-бацькоўскім правам, якое прадугледжвала падзел бацькоўскай маёмасці паміж сынамі [14]. Гісторык не разглядае княжацкую ўладу ў Старажытнай Русі як уладу аднаго князя або як калектыўную ўладу некалькіх князёў. Вучоны лічыў, што князь падзяляў вярхоўную ўладу разам з вечавай абшчынай. Князь заключаў дагавор з народным сходам, які быў замацаваны ўзаемным крыжацалаваннем. Такім чынам, на думку даследчыка, народ у асобе веча з’яўляўся галоўнай падтрымкай

князя. Асноўныя функцыі князя, якія ён павінен выконваць перад народным сходам, – знешняя абарона і падтрыманне ўнутранай бяспекі [14].

Даследаванні А.Е. Праснякова былі прадуктыўнымі для свайго часу, але з прычыны спецыфічнага развіцця расійскай гістарычнай навукі пасля 1917 года яны не значна паўплывалі на далейшыя пакаленні даследчыкаў [16, с. 11]. Ужо ў “Лекциях по русской истории”, апублікаваных пасля смерці гісторыка ў 1938 – 1939 гадах, А.Е. Праснякоў адмовіўся ад ранейшых поглядаў і вярнуўся да фармалізаваных схем яго папярэднікаў [15].

Значнай падзеяй у гістарыяграфіі Беларусі стала праца У.М. Ігнатоўскага “*Кароткі нарыс гісторыі Беларусі*”, якая напісана з нацыянальных пазіцый. У ёй даволі падрабязна характарызуецца гісторыя Беларусі ў “полацкі перыяд” IX – XIII стагоддзяў. Полацкае княства ў гэтай працы разглядаецца як асобнае княства, якое мае статус незалежнай дзяржавы ў палітычных, эканамічных і культурных адносінах. Каб вызначыць гэты асобны статус княства ў параўнанні з астатнімі землямі Старажытнай Русі, аўтар выкарыстоўвае назву “*Полацкая Русь*” [17], тым самым ён супрацьпастаўляе “*Русь Полацкую*” “*Русі Кіеўскай*”. У разглядзе падзей “данарманскага” перыяду (да 862 г.) Ігнатоўскі выказвае думку, што да летапіснага запрашэння варагаў у Полацку існавала свая крывіцкая дынастыя князёў [17, с. 34]. Даследчык пры разглядзе пытання пра арганізацыю ўлады ў Полацкім княстве ў адносінах да князя і веча пазначае наступнае: “*князь быў прадстаўніком мясцовай родапляменнай знаці і быў, такім чынам, элементом мясцовым. Кожная воласць кіравалася з боку ўстаноўча-заканадаўчага – вечам, а з боку выканаўчага – князем*” [17, с. 34]. Гісторык Ігнатоўскі – адзін з першых беларускіх навукоўцаў, які дакладна вызначыў нацыянальную накіраванасць сваіх прац і паказаў, што беларускі народ – гэта не толькі аб’ект гісторыі, залежны ад волі суседніх народаў, але і творца сваёй гісторыі, гаспадар свайго лёсу.

Савецкая гістарыяграфія выпрацавала некалькі новых падыходаў наконт генезісу ўсходнеславянскай дзяржаўнасці. Найбольшае распаўсюджанне атрымала думка, згодна з якой Старажытнаруская дзяржава з’яўлялася прадуктам класавага грамадства, сфарміравалася ў форме раннефеадальнай манархіі, а ў XII стагоддзі распалася на незалежныя або паўзалежныя княствы [18]. Калі ў дарэвалуцыйнай гістарыяграфіі, у прыватнасці ў працах В.І. Сергеевіча, існавала думка, што княжацкая ўлада з’яўлялася народнай уладай, а князь быў органам веча і абшчыны, то ў савецкай гістарыяграфіі сцвярджалася, што князь быў прадстаўніком улады старажытнарускай знаці, абараняў яе класавыя інтарэсы. Гісторыя старажытнарускіх княстваў XI – XII стагоддзяў прадстаўлена як гісторыя феадалізма на землях Усходняй Еўропы, а дзяржаўны лад разглядаўся як раннефеадальная манархія, дзе, на думку **Б.Д. Грэжава**, князь ажыццяўляў перш за ўсё інтарэсы баярскага класа [18]. Грэкаў распрацаваў феадальную канцэпцыю грамадскага развіцця ўсходніх славян у IX – XIII стагоддзях. У сваіх працах ён даказваў, што ва ўсходніх славян, як і ў германцаў, разлажэнне першабытнаабшчыннага ладу прывяло да развіцця феадальных адносін. Таму ў VI – VIII стагоддзях панаваў дафеадальны лад, а ў IX – пачатку XII – феадальны. Гісторык сцвярджаў пра далучэнне Полацка да Кіева князем Уладзімірам у 980 годзе, пра аўтаномію Полацкай зямлі і пачатак барацьбы з Кіевам пры князе Брачыславе Усяславічы [18].

Гісторыя заходніх зямель Старажытнай Русі з выкарыстаннем пісьмовых крыніц і даных археалогіі выкладзена маскоўскім гісторыкам і археолагам **Л.В. Аляксеевым** у грунтоўнай манаграфіі “*Полоцкая земля в IX – XIII вв.: Очерки истории Северной Белоруссии*” [19]. Гісторыя зямель Смаленскага княства прадстаўлена ў працы “*Смоленская земля в IX – XIII вв.: Очерки истории Смоленщины и Восточной Белоруссии*” [20].

Даследчык Л.В. Аляксееў пагаджаўся са скандынаўскім паходжаннем першага вядомага полацкага князя Рагвалода, адзначаючы, што Рагвалод захапіў Полацк ў 60 – 70 гады X стагоддзя, нягледзячы на тое, што крыніцы не пацвярджаюць у княжэнне Рагвалода ў Полацку шляхам яго захопу. Гісторык прапанаваў сваю версію ажыццяўлення ўлады Усяславам Брачыславічам у час яго кіеўскага княжэння: “*Нам важно, что в период киевского княжения Всеслав Полоцкий был полномочным великим князем, судившим и рядившим в своих новых владениях по своему усмотрению*” [19, с. 248].

Зыходзячы з паведамленняў летапісаў, Л.В. Аляксееў вызначае свой погляд на размеркаванне ўдзелаў пасля смерці Усяслава Полацкага паміж яго сынамі, вызначае асноўныя напрамкі палітычнай арыентацыі полацкіх князёў. На яго думку, сын Усяслава, менскі князь Глеб, з’яўляўся актыўным членам антыманахаўскай партыі, з галавой якой – Сятаполкам Ізяславічам – яго звязвалі роднасныя сувязі праз жонку.

Аналізуючы палітычную гісторыю Полаччыны ў перыяд феадальнай раздробленасці, даследчык адзначаў, што ўключэнне Полацкай зямлі ў агульнарускую палітыку XII стагоддзя прыводзіць да палітычнай залежнасці полацкіх князёў ад розных паўднёварускіх палітычных партый [19, с. 252].

Гісторык звярнуў увагу на асаблівасці княжацкіх імён. Ён вызначыў, што князі давалі імёны сваім сынам не выпадкова, што асабліва адлюстравалася ў XII стагоддзі. У гэты час драбленне Старажытнай Русі на ўдзелы выклікала барацьбу за княжэнне, у якім патрабавалася паказаць прамое паходжанне ад тых ці

іншых продкаў. Кожны княжацкі род меў тады сваю групу характэрных імен. Не быў у гэтым сэнсе выключэннем і род полацкіх Ізяславічаў [19].

Вучоны прапанаваў свой погляд на паведамленні В.Н. Тацішчава наконт падзей полацкай гісторыі. Паведамленне аб наведванні Уладзімірам Манамахам Смаленска з мэтай “*рассмотрения несогласий и усмирения полоцких князей*”, якое Тацішчаў адносіць да 1121 года, Л.В. Аляксееў атаясамляе як васальную залежнасць князёў Полацкай зямлі ад Уладзіміра Манамаха [19, с. 258]. Трэба адзначыць, што акрамя звестак В.Н. Тацішчава, гэтае паведамленне нідзе не згадваецца, таму яе гістарычная даставернасць выклікае сумненні [21]. Такім чынам, Л.В. Аляксееў, разглядаючы ўзаемаадносіны паміж полацкімі і кіеўскімі князямі ў першай палове XII стагоддзя, характарызуе іх як адносіны васалітэта – суверынітэта. На яго думку, пасля перамог кааліцый паўднёварускіх князёў і рабавання Полацкай зямлі пытанне аб кандыдаце на княжацкі стол у Полацку залежыла ад раскладу дамоўленасці паміж княжацкімі групамі Вольгавічаў і Манамахавічаў, але князь у Полацку павінен быць мясцовым, бо даследчык адзначае, што немясцовыя князі ніколі доўга ў горадзе не затрымліваліся [19].

Падзеі сярэдзіны XII стагоддзя, калі ў Полацку актыўна праяўляе сябе веча, Л.В. Аляксееў разглядае як супрацьстаянне Расціслава з баярствам, якое ўзначальвала вечавыя сходы і было ў саюзе з прадстаўнікамі царквы [19]. Аналізуючы палітычную гісторыю Полаччыны другой паловы XII стагоддзя, гісторык адзначае залежнае становішча полацкіх князёў ад палітычных групак паўднёварускіх князёў, раскол Полацкага княства на асобныя часткі са сваімі спадчыннымі князямі і далейшае ўзмацненне феадальнай раздробленасці ў Полацкай зямлі з паступовым падпарадкаваннем яго Літве [19].

У кнізе “Смоленская земля в IX – XIII вв.: Очерки истории Смоленщины и Восточной Белоруссии”, даследуючы сацыяльна-палітычную структуру Смаленскай зямлі, аўтар адзначае, што смаленскі князь Расціслаў Мсціславіч, не жадаючы драблення княства, як у Полацкай зямлі, вылучыў сыноў Рурыка і Давыда, даўшы ім княжацкія валоданні ў Паўднёвай Русі, а Смаленск атрымаў старэйшы сын Расціслава, Раман. Такім чынам, Расціславу на пэўны час удалося захаваць адзінства Смаленскай зямлі [20].

Аналізуючы асноўныя функцыі князя ў Смаленскай зямлі, Л.В. Аляксееў вылучае яго дыпламатычную дзейнасць. Князь прадстаўляе вышэйшую судовую інстанцыю (у тым ліку сямейнае і шлюбнае права), таксама ў кампетэнцыю князя ўваходзілі ўсе цяжбы з іншаземцамі. Акрамя судовай дзейнасці, асноўным абавязкам князя з’яўлялася ваенная справа. У функцыі князя ўваходзіў збор апалчэння, але тут Аляксееў пагаджаецца з П.В. Галубоўскім у тым, што князі рабілі гэта згодна з дынастычнымі меркаваннямі, і апалчэнне магло князя не падтрымаць [20].

Даследуючы ўзаемаадносіны князя і веча, Л.В. Аляксееў не пагаджаецца з П.В. Галубоўскім у пытанні ролі і функцый гэтага органа ўлады ў перыяд першай паловы XII стагоддзя. На думку маскоўскага гісторыка, у перыяд Расціслава веча яшчэ не было моцным, і яно не вырашала пытанняў аб заснаванні епіскапіі ў Смаленску. Таксама яно не выконвала заканадаўчыя функцыі, як гэта сцвярджаў П.В. Галубоўскі. Паводле Л.В. Аляксеева, веча ў Смаленску набірае моц у другой палове XII стагоддзя і з гэтага часу падзяляе разам з князем вярхоўную ўладу ў княстве [20].

У 2006 годзе была выдадзена грунтоўная праца Л.В. Аляксеева “*Западные земли домонгольской Руси*”, у якой абагульняюцца дасягненні рускай і беларускай археалогіі ў вывучэнні гісторыі заходніх зямель Старажытнай Русі IX – XIII стагоддзяў. Аналіз археалагічных і пісьмовых крыніц дазваляе вылучыць асаблівую дружную стадыю, якая звязана са станаўленнем княжацкай улады – “*гнёздовский этап Руси*”. Гэтая стадыя абумовіла ў заходнерускіх землях параўнальна ранняе развіццё дзяржаўнасці з характэрнымі рысамі эканомікі і культуры [22; 23].

Вялікае значэнне для развіцця гістарычнай навукі ў даследаванні беларускіх зямель ранняга сярэднявечча зрабіў Г.В. Штыхаў. У сваёй першай грунтоўнай манаграфіі “*Древний Полоцк: IX – XIII вв.*” аўтар вызначае асноўныя функцыі князя і яго сувязь з дружнай арганізацыяй [24]. У працы “*Города Полоцкой земли*” даследчык характарызуе перыяд станаўлення дзяржаўнай улады ў Полацкай зямлі IX – XI стагоддзяў як дружны перыяд, адзначаючы, што першыя летапісныя “княжэнія” палачан узыходзяць да палітычных арганізацый эпохі ваеннай дэмакратыі [25]. Штыхаў вылучае адну з гіпотэз узнікнення гарадоў у Падзвінні як вынік працэсу каланізацыі і ўсталявання даніны ў гэтым рэгіёне. Гарады, на думку Г.В. Штыхава, з’яўляліся цэнтрам збора даніны і яе размеркавання. Згодна з гісторыкам, кіруе гэтым працэсам князь з дапамогай сваёй дружны [25].

Даследуючы ролю веча ў палітычным жыцці, на думку Г.В. Штыхава, з канца 20-х гадоў XII стагоддзя князь ў Полацку запрашаўся вечам, і княжацкая ўлада была значна абмежавана ў сваім аб’ёме і функцыях. Узмацненне веча сведчыць аб адасабленні Полацка ад астатніх зямель Старажытнай Русі [24]. Аналізуючы ролю і функцыі княжацкай улады ў грамадска-палітычным жыцці княства, вучоны робіць слушную выснову аб існаванні ў Полацку абрада насталявання князя – прыкмета набыцця князем стала. “*Важной особенностью выборности князя в Полоцке середины XII вв., – адзначае Г.В. Штыхаў, являється ограничение выбора узким кругом полоцкой линии князей*” [24, с. 16].

Гісторык вызначыў значэнне летапіснага паняцця “волость”, атаясамліваючы яго з паняццем “власть”: “в X веке *“власть (волость) в Полоцке” и “Полоцкая земля” – понятия равнозначные*” [25, с. 28]. На яго думку, “волостью” называлася тэрыторыя, якая знаходзілася пад чыёй-небудзь уладай, адзначаючы, што тэрмін “князя волость” ужываўся для абазначэння тэрыторыі асобных княстваў [25].

У працы “Древний Полоцк: IX – XIII вв.” гісторык падрабязна прааналізаваў узаемаадносіны князя і веча. На яго думку, веча ажыццяўляла кантроль за дзейнасцю князя і здзяйсняла вышэйшы суд. Але пры ўсіх супярэчнасцях і канфліктах, якія існавалі паміж двума органамі палітычнай улады, даследчык лічыць, што веча абмяжоўвала княжацкую ўладу, але не знішчала яе [24]. Параўноўваючы арганізацыю ўлады ў Полацкім і Наўгародскім княствах, на думку гісторыка, у Полацку, у адрозненне ад Ноўгарада, не склалася спрыяльных умоў для ліквідацыі княжацкай улады: “*Существование особого полоцкого князя было обязательным и традиционным условием государственного устройства Полоцка*” [24, с. 20]. Навуковец Г.В. Штыхаў меў рацыю, калі лічыў, што полацкае веча не мела развітага інстытута прадстаўнічай улады, каб існаваць без князя, што абумоўлівала палітычны дуалізм у княстве [24].

Даследаваннем гісторыі і культуры Тураўскай зямлі IX – XIII стагоддзяў займаецца гісторык і археолаг **П.Ф. Лысенка**. У працах “*Дреговичи*”, “*Туровская земля*”, “*Древний Туров*”, “*Города Туровской земли*” ён падрабязна асвятляе этнічную гісторыю Тураўскай зямлі, фарміраванне яе тэрыторыі, матэрыяльную і духоўную культуру, палітычную гісторыю і грамадскі лад. Разглядаючы палітычную гісторыю тураўскага княства, вучоны выказвае думку, што княства склалася ў канцы X стагоддзя і захоўвала сваё значэнне ў XI стагоддзі [26]. Гісторык прааналізаваў працэс станаўлення і развіцця дзяржаўнай улады ў Тураўскім княстве ад племяннога “княжэння” дрыгавічоў да часоў феадальнай раздробленасці.

Згодна з летапісным паведамленнем аб самастойным племянным княжанні дрыгавічоў, П.Ф. Лысенка робіць выснову, што гэта племя належала да найбольш развітых у сацыяльна-эканамічных адносінах плямён усходняга славянства. Ён адзначае вылучэнне сацыяльнай вярхушкі і адзінаўладных племянных князёў у дрыгавічоў, якія, магчыма, ужо мелі спадчынную дынастычную ўладу [27]. Працэс замены племянных княжанняў феадальнымі княствамі, які канчаткова адбыўся ў форме адміністрацыйнай рэформы кіеўскага князя Уладзіміра Святаслававіча, змяніў грамадска-палітычнае развіццё ў дрыгавіцкім племянным саюзе. Фарміраванне княжацкай улады адбывалася на падставе новай феадальнай структуры грамадства з фарміраваннем сталай дынастычнай улады князя [26]. Такім чынам, гісторык вылучае ў ранняй палітычнай гісторыі тураўскай зямлі два этапы. Першы звязаны з гісторыяй княства дрыгавічоў. У другі перыяд, які пачынаецца ў сярэдзіне X стагоддзя, дрыгавічы апынуліся ў межах уплыву кіеўскага князя. Гісторык лічыць, што прызначэнне на тураўскі прастол старэйшага прыёмнага сына Уладзіміра Святаполка азначала высокую годнасць Тураўскай зямлі сярод іншых зямель Кіеўскай Русі, а сепаратыскія імкненні Святаполка сведчылі аб высокай ступені сацыяльна-эканамічнай самастойнасці Тураўскага княства [28].

У разглядзе палітычнай гісторыі Тураўскай зямлі ў XII – XIII стагоддзях П.Ф. Лысенка робіць выснову аб своеасаблівасці гэтага княства ў сістэме княстваў Кіеўскай Русі. Вялікае значэнне тураўскага княства тлумачыцца яго прыналежнасцю старэйшай лініі Яраславічаў і той акалічнасцю, што менавіта з Тураўскага княства тураўскія князі пераходзілі на кіеўскі вялікакняжацкі стол [26]. Пасля ўмацавання на кіеўскім прастоле Усевалада Вольгавіча змянілася становішча Тураўскага княства. Да гэтага часу, калі ім кіравалі Манамахавічы, княства захоўвала сваю цэласнасць у складзе Кіеўскай Русі. Пры Усеваладзе Вольгавічы пачаўся перыяд яго драблення [26]. Гісторык робіць выснову, што ў Тураве з другой паловы XII стагоддзя сфарміравалася кола мясцовай знаці, якая аказвала значны ўплыў на становішча вышэйшай улады [26]. Аналізуючы падзеі, якія звязаны з аднаўленнем самастойнасці Тураўскага княства, П.Ф. Лысенка адзначае, што “*перарванае Уладзімірам Манамахам у 1113 г. самастойнае палітычнае развіццё Тураўскага княства праз пакуты часовых падарванняў і драбленняў у 40 – 50-я гг. было адноўлена ў 1157 г. дзякуючы рашучасці і мужнасці нашчадка Ізяславічаў Юрыя Яраславіча, гарачай і адданай падтрымкі тураўскага насельніцтва*” [28, с. 193]. Так была адноўлена адносная самастойнасць тураўскага княства і дынастыя Ізяславічаў. Лысенка, даследуючы палітычнае жыццё Тураўшчыны падчас драблення княства на асобныя ўдзелы, адзначыў мірныя адносіны князёў Юр’евічаў. На яго думку, гэта было неабходнай умовай захавання імі пэўнай самастойнасці і незалежнасці [26].

У даследаванні станаўлення дзяржаўнасці на землях Старажытнай Русі рэвалюцыйную значнасць мелі працы Санкт-петэргаўскага гісторыка **І.Я. Фраянава**. Гісторык асаблівую ўвагу звяртаў на даследаванне палітычных інстытутаў на ўсходнеславянскіх землях, падрабязна разглядаў такія структуры ўлады, як князь, дружина, веча. Канцэпцыя гісторыі Старажытнай Русі І.Я. Фраянава адмаўляе існаваўшыя погляды марксісцкай гістарыяграфіі на прыроду і сутнасць дзяржаўнай улады і ўтрымлівае элементы цывілізацыйнага падыходу. Генезіс дзяржаўнасці ў працах даследчыка прадстаўлены як працяглы працэс станаўлення асноўных яе прызнакаў, які адбываўся на працягу VI – XII стагоддзяў. Фраянаў падзяляе гісторыю дамангольскай Русі на два асноўныя перыяды. Перыяд зараджэння і станаўлення дзяржаўнасці на ўсходнеславянскіх землях (VII – X стст.) звязаны з існаваннем племянных саюзаў. У Кіеўскай Русі VII – X стагоддзяў гісторык бачыць грандыёзны суперсаюз плямёнаў з цэнтрам у Кіеве. Асноўнымі элементамі дзяржаў-

най улады ў гэты перыяд з'яўляліся публічная ўлада і падаткаабкладанне ў выглядзе даніны [29]. Па меркаванні І.Я. Фраянава, у працэсе зараджэння дзяржаўнасці ўлада князя была цесна звязана з ваеннай сілай. Улада належала таму, хто прадстаўляў сабою ваенную моц. У X – XI стагоддзях існавала адносная раўнавага палітычных сіл паміж князем і вечам. Улада князя абапіралася на падтрымку дружыны, за вечам стаяла ваенная арганізацыя гараджан [29].

Старажытная Русь XI – XIII стагоддзяў, на думку даследчыка, уяўляла сабой гарады-дзяржавы, якія сфарміраваліся на аснове былых племянных саюзаў і мелі дакласавы характар [29]. Канчаткова канцэпцыя гарадоў-дзяржаў была аформлена ў сумеснай працы І.Я. Фраянава і А.Ю. Дварнічэнкі *“Города – государства Древней Руси”* [30]. У XI – XIII стагоддзях улада князя цесна звязана з абшчынай. На думку І.Я. Фраянава, князь, прымаючы ўладу ў воласці, уваходзіць у пагадненне з вечам і прымае ўмовы, якія ставяць яго ў пэўныя рамкі: *“Князь заключал ряд с народным собранием – вечем. А это значит, что он превращался в известном смысле в общинную власть, призванную блюсти интересы местного общества”* [29, с. 142]. Менавіта ў гэты перыяд адбываецца станаўленне трэцяга прызнака дзяржаўнасці – размяшчэнне насельніцтва па тэрытарыяльнаму прынцыпу. З гэтага вынікае, што працэс станаўлення дзяржавы ў Старажытнай Русі ў асноўных яе рысах быў завершаны. Такім чынам, гісторык сцвярджаў, што Кіеўская Русь з'яўлялася дзяржавай дакласавай – “потестарной”. Гэта заключэнне заснавана на трох асноўных прынцыпах, якія лічацца паказчыкам завершанасці палітагенезу і фарміравання дзяржавы: наяўнасць публічнай улады, адзеленай ад асноўнай масы насельніцтва, спаганне падаткаў для ўтрымання публічнай улады і размяшчэнне насельніцтва па тэрытарыяльным прынцыпе, а не на аснове крэўных сувязяў, як гэта было пры старой родавай арганізацыі.

Гістарычная канцэпцыя І.Я. Фраянава аб развіцці дзяржаўных працэсаў на землях Старажытнай Русі аказала значны ўплыў на далейшую распрацоўку гэтага пытання. На падставе канцэпцыі існавання гарадоў-дзяржаў і дакласавым характары старажытнарускіх зямель сфарміравалася плеяда гісторыкаў, якія развівалі асноўныя палажэнні новай канцэпцыі па матэрыялах асобных рэгіёнаў дамангольскай Русі.

У дадзенай рабоце нельга абысці ўвагай манаграфію ўкраінскага гісторыка **П.А. Талочка** *“Князь в Древней Руси: власть, собственность, идеология”*, якая ўпершыню пасля кнігі А.Е. Праснякова (1909 г.) падрабязна асвятляе сістэму міжкняжацкіх адносін у дамангольскай Русі [31]. Акрамя даследавання станаўлення і характару княжацкай улады і міжкняжацкіх адносін, гісторык падрабязна разглядае ўяўленні аб княжацкай уладзе ў старажытнарускім грамадстве.

Аналізуючы тэрміналогію летапісных крыніц, аўтар прыйшоў да высновы, што паняцці “земля” і “волость” у кантэксце распаўсюджвання княжацкай улады маюць рознае значэнне. “Волость”, на думку гісторыка, – гэта неадчужаемая, умоўная зямельная ўласнасць, аналагічная заходнееўрапейскаму бенефіцыю, а “земля” – гэта тэрыторыя, на якую распаўсюджваецца дзяржаўная ўлада князя, не заўсёды супадаючая з яго ўладальніцкімі правамі [31]. Разглядаючы ключавое пытанне работы аб праблеме міжкняжацкіх адносін на Русі, паводле А.П. Талочкі, з'яўляецца паняцце *“родового сюзеренитета”*, калі ўся тэрыторыя Кіеўскай Русі з'яўляецца калектыўным валоданнем рода Рурывічаў [31]. У гэтым кантэксце выключэннем з'яўляецца Полацкая зямля, на якую ў XI – XII стагоддзях улада кіеўскіх князёў амаль не распаўсюджвалася. На думку А.П. Талочка, *“система старейшинства”* першапачаткова існавала на Русі, што супярэчыць гіпотэзам іншых гісторыкаў [14]. Паводле **А.В. Назарэнкі**, уяўленні аб старэйшыстве як заключнай фазе “родового сюзеренитета” пачынаюцца з “ряда Ярослава” (сярэдня XI ст.) [32, с. 173].

У главе, прысвечанай ідэалогіі княжацкай улады, аўтар у асобных раздзелах закранае такія пытанні, як “Доктрина коллективной власти Рюриковичей”, “Старейшинство”, “Отчина” [31, с. 64 – 102]. Асаблівую ўвагу аўтар надае пытанню *“идеи империи”* і старажытнарускім уяўленням аб суверэнітэце княжацкай улады [31]. На думку гісторыка, у перыяд княжэння Яраслава Уладзіміравіча *imitatio imperii* зводзілася да капіявання канстанцінопальскіх звычаяў і з'яўлялася своеасабовай формай адмаўлення ідэі сусветнай улады канстанцінопальскага імператара. У сувязі з далейшым уплывам хрысціянізацыі адбываюцца адваротныя працэсы ўспрыняцця візантыйскіх традыцый і іх перанясення на старажытнарускую глебу [31]. Аўтар звяртае ўвагу на тытулатуру і атрыбутыку княжацкай улады. У летапісным тэрміне “великий князь” гісторык бачыць не тытул ва ўласным сэнсе слова, а стылістычны прыём, побач з іншымі ўзорамі кшталту “благочестивый князь”, “христолюбивый князь” і да т.п. [31]. Спыняючыся на праблеме старажытнарускіх атрыбутаў княжацкай улады і абраду інтранізацыі, П.Ф. Талочка лічыць, што ў Старажытнай Русі існаваў дастаткова дыферэнцыраваны абрад насталавання кіеўскіх князёў, які ўключаў у сябе ўрачыстую сустрэчу князя пад сценамі горада і ўзвядзенне яго на стол у саборы св. Сафіі [31].

Кніга А.П. Талочкі каштоўная ў даследаваннях узаемаадносін паміж князямі ў пытаннях улады ў Кіеўскай Русі і спадчыннага права. Але гісторык разглядае феномен княжацкай улады выключна скрозь прызму міжкняжацкіх адносін, не закранаючы пытанні развіцця княжацкай улады ў палітычнай структуры старажытнарускіх зямель і адносін паміж князем і асобнымі сацыяльнымі інстытутамі.

Значны ўплыў на метадалагічную распрацоўку і далейшае даследаванне працэсаў зараджэння і станаўлення дзяржаўнасці на ўсходнеславянскіх землях аказаў артыкул **Е.А. Мельнікавай**, прысвечаны тыпалогіі раннедзяржаўных утварэнняў у Паўночнай і Усходняй Еўропе [33], якая выступіла супраць усталяванага ў савецкай гістарыяграфіі погляду на зараджэнне дзяржаўнасці як працэсу ўтварэння класаў і феадальнай фармацыі. На яе думку, паступовы пераход ад родавага да класавага (феадальнага) грамадства ва Усходняй і Паўночнай Еўропе ажыццяўляўся праз некалькі паслядоўных тыпаў сацыяльна-палітычных сістэм: “вождийство”, “дружинное государство” і раннефеадальная дзяржава [33].

Першы тып сацыяльна-палітычнай арганізацыі з’яўляецца яшчэ дадзяржаўным утварэннем са значным уплывам племянной эліты. Для гэтага перыяду характэрна распаўсюджванне ўлады і ўключэнне ў свой склад іншых плямёнаў на аснове канфедэрацыі, заваёвы або падпарадкаванне ў форме абкладання данінай, што суправаджалася значным павелічэннем прыбавачнага прадукту. У гэтых умовах няроўнасць сацыяльных статусаў у доступе да выкарыстання і прысваення залішняга прадукту выклікала нарастанне сацыяльнай і маёмаснай дыферэнцыяцыі [33]. У “*дружинном государстве*”, паводле Е.А. Мельнікавай, патэстарныя структуры прадстаўлены ваеннай арганізацыяй. Галоўнай асаблівасцю палітычнай сістэмы гэтага ўтварэння з’яўляецца прыналежнасць вярхоўнай улады ў грамадстве яе ваенізаванай частцы – дружыне на чале з князем. Менавіта дружына, згодна з Е.А. Мельнікавай: “*образует органы управления центральной власти, еще примитивные и слабо расчлененные*” [33]. Даследчык адзначае, што ў фарміраванні раннефеадальных дзяржаў нельга вылучаць толькі адзін фактар, які паўплываў на развіццё дзяржаватворчых працэсаў і з’яўляўся прычынай утварэння дзяржаўнасці. На яе думку, асноўнымі фактарамі, так ці інакш паўплываўшымі на ўтварэнне раннефеадальнай дзяржавы на землях усходніх славян, былі вытворчая гаспадарка, вайна і гандаль па рачных камунікацыях Усходняй і Паўночнай Еўропы з арабскім светам і Візантыяй [33].

Даследаванню інстытута княжацкай улады на ўсходнеславянскіх землях у VI – XIII стагоддзях прысвечана манаграфія пецябургскага гісторыка **М.Б. Святрдова** [34]. Вучоны пры паслядоўным выкарыстанні сістэмна-структурнага і генетычнага метадаў у гістарычным даследаванні прааналізаваў вытокі княжацкай улады на землях Усходняй Еўропы. На думку даследчыка, праблема аналізу грамадска-палітычных структур старажытнарускага перыяду павінна разглядацца як генетычны працяг сацыяльных інстытутаў індаеўрапейскай цывілізацыі [34].

Аналізуючы грамадскі лад славян у VI – VII стагоддзях, вучоны раскрывае ў ім месца і значэнне ўлады князя ў параўнанні з агульнаіндаеўрапейскім перыядам і вызначае яе змест як далейшае развіццё інстытутаў улады ў славянскім свеце. Пры гэтым даследчык асаблівую ўвагу надае параўнальна-гістарычным дадзеным. Выкарыстоўваючы параўнальна-гістарычныя матэрыялы сінхростадыяльных грамадстваў, ён параўноўвае характар вярхоўнай улады ў старажытных германцаў і славян. Гісторык прыйшоў да высновы, што ў познім племянным грамадстве (VI – VII стст.) князь абіраўся на народным сходзе для кіравання племенем. Такое абранне, на думку даследчыка, працягвала агульную індаеўрапейскую традыцыю. Абраць князем маглі толькі чалавека знатнага роду. Князь становіўся галоўнай асобай племені, але яго ўлада была абмежавана саветам старэйшын і народным сходам [34].

Эканамічнае і сацыяльна-палітычнае становішча, у якіх адбывалася далейшае станаўленне інстытута княжацкай улады ў VIII – IX стагоддзях, істотна змяняюцца. Агульныя змены звязаны з шырокім рассяленнем усходнеславянскіх плямёнаў. На працэсы ўтварэння міжплемянных саюзаў і племянных “княжений”, а таксама на структуры ўлады паўплываў эканамічны фактар, які быў звязаны з сістэмай водных камунікацый: Волхаўска-Волжскім і Балтыйска-Чарнаморскім гандлёвымі шляхамі. Менавіта гэты фактар, як адзначае М.Б. Святрдоў, паўплываў на ўтварэнне племяннога княжэння славян, пскоўскіх крывічоў і фіна-вугорскага племені меры [34]. Адзначаючы свой погляд адносна інтэрпрэтацыі летапіснага сказання аб запрашэнні варагаў, даследчык лічыць яго адлюстраваннем акта абрання князя, якое ўзыходзіла да старажытнай традыцыі славян на апошняй стадыі племяннога ладу і сведчыла аб пачатку дзяржаватворчых працэсаў на ўсходнеславянскіх землях [34]. У кантэксце размеркавання гарадоў Рурыка сваім мужам М.Б. Святрдоў асаблівую ўвагу надае Полацку. Вучоны адзначае, што згадванне Полацка і Растова ў Сказанні магло быць адлюстраваннем гістарычнай памяці як трансфармаванае сведчанне аб асноўных напрамках ваенна-палітычнай экспансіі Рурыка і Алега. Ён пагаджаецца з Л.В. Аляксеевым у тым, што горад мог быць захоплены Рагвалодам у 60-я гады X стагоддзя падчас балканскіх паходаў кіеўскага князя Святаслава Ігаравіча [34].

Рэформы княгіні Вольгі ў другой палове X стагоддзя па замене племяннога падзелу на тэрытарыяльны вызначылі ўтварэнне дзяржавы з асноўнымі палітычнымі інстытутамі. У гэты перыяд зніклі ранейшыя племянныя органы ўлады – савет старэйшын і народны сход. У выніку адбываецца далейшая канцэнтрацыя і ўзмацненне ўлады князя і ўсталяванне ў Старажытнай Русі X – першай палове XI стагоддзя раннефеадальнай манархічнай княжацкай улады [34]. Асноўны прынцып княжацкага атрымання ў спадчыну па прамой сыходнай мужчынскай лініі стаў, на думку М.Б. Святрдова, асноўнай прычынай міжкняжацкіх сутыкненняў у перыяд дынастычных крызісаў, якія вялі да феадальнай раздробленасці. Сярод яе

асноўных прычын даследчык вылучыў наступныя: 1) распаўсюджванне бацькоўскага ўладання княствамі і, як вынік, фарміраванне мясцовых княжацкіх дынастый; 2) рост мясцовых землеўладальнікаў; 3) эканамічная і сацыяльная эвалюцыя гарадоў, якая вяла да аўтаномнасці ад княжацкай улады [34]. У гэтых умовах, па меркаванні М.Б. Свядлова, асаблівае значэнне набываў суб'ектыўны фактар – мера таленту князя як палітычнага кіраўніка.

Даследуючы працэсы развіцця інстытута княжацкай улады ў другой палове XII – першай трэці XIII стагоддзя, вучоны адзначае ўсталяванне на прасторы Старажытнай Русі трох розных сістэм: 1) княжацкай манархічнай улады (якая была ўласціва для Паўночна-Усходняй, Паўднёва-Усходняй і Заходняй Русі); 2) Наўгародскай баярскай рэспублікі з выбарнымі органамі гарадскога кіравання; 3) тэрыторыі Паўднёва-Заходняй і Паўднёвай Русі, дзе на палітычны працэс уплывалі як інстытут княжацкай улады, так і баярская арыстакратыя. Даследчык адзначае, што ў княствах перыяду феадальнай раздробленасці да першай трэці XIII стагоддзя князі захавалі асноўныя функцыі вярхоўнай улады. Нават у Ноўгарадзе, дзе княжацкая ўлада была істотна абмежавана вечам, вялікае значэнне князя захоўвалася ў ваеннай і судовай справе [34].

У апошнія дзесяцігоддзі ў беларускай гістарычнай навуцы дыскутуецца пытанне аб пачатку дзяржаўнасці на беларускіх землях. Гісторыкі галоўную ролю ў дзяржаватворчых працэсах на тэрыторыі Беларусі адводзяць Полацкаму княству. Полацкае княства разглядаецца як дзяржава з усімі атрыбутамі незалежнасці. Пры гэтым у пастаянным імкненні да аўтаноміі ад Кіева полацкія князі, ад Брачыслава Ізяславіча да нашчадкаў Усяслава, вымушаны ўступаць з паўднёварускімі князямі ў ваенныя канфлікты. Як адзначае абсалютная большасць беларускіх гісторыкаў, полацкія князі ўсведамлялі Полаччыну сваёй спадчынай зямлёй і не мелі прэтэнзій на кіеўскі стол.

Альтэрнатыўны погляд на гэтае пытанне прадстаўляе **І.А. Марзалюк**. На яго думку, Кіеўская Русь – адзіная спадчына як для беларускіх княстваў, так і для астатніх зямель Русі. Як пазначае вучоны ў працы *“Гістарычная самаідэнтычнасць насельніцтва Беларусі ў XI – XVII стст.”*, у аснове канфлікту паміж Усяславам Полацкім і Яраславічамі ляжалі прэтэнзіі полацкага князя на кіеўскі “стол”. Усяслаў з’яўляўся праўнукам кіеўскага князя Уладзіміра Святаславіча. З-за таго, што дзед Усяслава, Ізяслаў, памёр яшчэ пры жыцці свайго бацькі ў 1001 годзе і не княжыў у Кіеве, па спадчынным праву яго нашчадкі пазбаўляліся вялікакняжацкага стала ў Кіеве. Пацвярджэннем намаганням Усяслава здабыць кіеўскі пасад з’яўляецца сумеснае княжанне ў Кіеве яго бацькі Брачыслава і Яраслава Уладзіміравіча пасля 1021 года. Як адзначае даследчык: *“З’яўляючыся князем Полацкай зямлі і не маючы права прэтэндаваць на асобныя часткі Кіеўскай Русі, Усяслаў валодаў правам на вярхоўную ўладу ў ёй”* [35].

У працы І.А. Марзалюка прадстаўлена арыгінальная канцэпцыя, паводле якой Усяслаў Брачыславіч, пабудаваўшы Сафійскі сабор, выказаў такім чынам пэўныя прэтэнзіі на гегемонію свайго цэнтра ў Кіеўскай Русі [35]. Факт будаўніцтва Усяславам Сафійскага сабора сведчыць аб запазычанні гэтай ідэі і перанясення ідэі сакральнасці на полацкую прастору.

У гэтай сувязі погляды І.А. Марзалюка ў шэрагу пытанняў сугучны з поглядам расійскага гісторыка **І.Я. Данілеўскага**, які пазначае, што кожны з гарадоў, які прэтэндаваў на ролю цэнтра Рускай зямлі, аўтаматычна прымаў на сябе абавязак стаць “трэцім Рымам” і “Новым Іерусалімам”. У сувязі з гэтым тут з’яўляліся і знешнія атрыбуты сталіцы свету: Залатыя вароты, новы цэнтральны храм і да т.п. [36]. Данілеўскі ў сваіх працах асвятляе “старажытнарускую дзяржаву” скрозь прызму тэалагічных пабудоў складальнікаў усходнеславянскіх летапісаў. Даследуючы герменеўтычныя асновы старажытнарускіх наратыўных крыніц, даследчык робіць высновы аб паралелях летапісных тэкстаў са Свяшчэнным Пісаннем [37]. Такім чынам, ён разглядае палітыка-ідэалагічныя рэаліі ранняга рускага сярэднявечча ў рэчышчы хрысціянскага светапогляду. Адзначаючы яго вялікі ўнёсак у даследаванне пісьмовых крыніц і новыя метады гістарычнага даследавання, трэба адзначыць яго перабольшванне хрысціянскай карціны свету ў светапоглядзе старажытнарускага грамадства, пры тым што значная маса насельніцтва XI – XII стагоддзяў захоўвала язычніцкае светаўспрыманне [38, с. 35]. Назвы асноўных прац даследчыка *“Древняя Русь глазами современников и потомков (IX – XII вв.)”* і *“Древнерусские земли глазами современников и потомков (XII – XIV вв.)”* [39; 40] хутчэй за ўсё адпавядаюць уяўленням інтэлектуальнай эліты Старажытнай Русі, якія, магчыма, з пункту погляду гісторыка з’яўляюцца яе “савременниками”.

Сярод прац апошніх гадоў варта адзначыць манаграфію беларускага гісторыка **С.М. Цемушава** *“Начало Руси: генезис государственности в источниках и исторической традиции”* [41]. У працы аўтар аналізуе комплекс пісьмовых і археалагічных крыніц па праблеме генезісу дзяржаўнасці на землях усходніх славян у IX – X стагоддзях. Даследчык, як і Е.А. Мельнікава, звязвае фарміраванне патэстарна-палітычных структур з пераразмеркаваннем залішняга прадукту, доступ да якога забяспечвае вылучэнне правадыроў і фарміраванне племянной арыстакратыі. Таксама, згодна з Е.А. Мельнікавай, С.М. Цемушовым у перыядзе “вождества” атрыманне залішняга прадукту звязвае з трыма асноўнымі фактарамі: павелічэннем прадукцыйнасці працы, гандлёвай дзейнасцю і вайной. Менавіта апошні фактар даследчык лічыў найбольш выразным, ён ўзмацняў аўтарытэт правадыра [41]. На думку даследчыка, асноўным працэсам, які прывёў да ўтварэння дзяржавы, была сацыяльная дыферэнцыяцыя. Асноўнай яе перадумовай

было з'яўленне рэгулярнага прыбавачнага прадукту, які адрозніваўся ад залішняга: “*большой стабільнасцю і меншай залежнасцю ад экалагічнай абстаноўкі*” [41, с. 82].

Падрабязна разглядаючы ролю скандынаўскага этнічнага элемента ў працэсе ўтварэння старажытна-нарускай дзяржавы, С.М. Цемушаў адзначае, што ва ўмовах міжплемянных сутыкненняў паміж славянамі і фіна-вугорскімі плямёнамі найбольш спрыяльнымі для добрага функцыянавання новай сацыяльнай сістэмы з'яўляюцца прадстаўнікі з інаэтнічнага асяроддзя, якімі былі варагі [41].

Асвятляючы дзейнасць Алега, аўтар прыішоў да высновы, што, захопліваючы гарады на шляху з “вараг у грэкі” і сажаючы там сваіх “мужей”, Олег такім чынам даў пачатак арганізацыі апарата княжацкага кіравання гарадамі-цэнтрамі будучых валасцей. Адбываецца якасна новы ўзровень палітычнага развіцця вярхоўнай улады: фарміруецца дзяржаўны апарат кіравання, сістэма налагаабкладання, адбываецца ўсталяванне кадыфікаванага заканадаўства. Таксама змяняецца характар знешняй палітыкі, які забяспечваў эліце грамадства рынак збыту прадукцыі, спягнанай з падуладнага насельніцтва ў выглядзе даніны.

У асобным артыкуле, які прысвечаны заходне- і ўсходнеславянскім паданням аб узнікненні княжацкай улады, С.М. Цемушаў адзначае, што пры пэўных адрозненнях у крыніцах на акалічнасці ўтварэння новага палітычнага інстытута ў славянскіх пісьмовых помніках варта заўважыць агульныя моманты. Сярод іх даследчык вылучае паведамленні аб запрашэнні князя звонку як прадстаўніка іншага асяроддзя. Звяртае на сябе ўвагу агульнасць паведамленняў аб князе як гаранце ўнутранай стабільнасці і спакою ў грамадстве і вылучэнні галоўных функцый княжацкай улады [42].

Даследаванню генезіса і легітымізацыі княжацкай улады ў Старажытнай Русі прысвечана праца **В.А. Плотнікавай**. У сваім даследаванні аўтар робіць выснову аб расколе ў VIII – IX стагоддзях улады паміж калектыўным органам кіравання – саветам старэйшын і ўладай абраных мясцовых князёў, якія набіралі моц, падпарадкоўваючы сабе племя. У гэтай сувязі старэйшыны з мэтай паслаблення ўлады мясцовых князёў запрашаюць скандынаваў як сілу, якая істотна паслабіла, а затым і знішчыла інстытут мясцовых князёў. У выніку іншародная ўлада ўкаранілася на ўсходнеславянскай глебе [43].

Даследуючы эвалюцыю тытулаты князёў, В.А. Плотнікава звярнула ўвагу на тое, што разам з фізічным знішчэннем мясцовых племянных князёў знікае тытул “светлы князь”, а тытул “великий князь” становіцца дынастычным і звязаны з уладаннем Кіева [43]. Яна адзначыла, што канчатковае ўзвышэнне і легітымізацыя ўлады князя завяршаецца ў сярэдзіне XI стагоддзя, чаму садзейнічала прыняцце хрысціянства і атаясамленне княжацкай улады з уладай ад Бога. Даследчык адзначае вызначальную ролю храма св. Сафіі для працэсу легітымізацыі княжацкай улады. На падставе даследавання тэксталагічных паралелей вызначана атаясамленне гэтага храма з іншымі сусветнымі святынямі хрысціянства [43].

Падзел зямель Уладзімірам Святаславічам паміж сваімі сынамі, з пункту гледжання В.А. Плотнікавай, нельга разглядаць як пачатак афармлення васальных адносін на Русі. На думку даследчыка, надзяленне зямлёй сыноў вялікіх князёў Уладзіміра і Яраслава трэба разглядаць як: “*временное генетическое пожалование с правом управления*” [43]. Устаноўлена, што “ряд” Яраслава заклаў пачатак права вотчыны, замацаванага ў далейшым на Любецкім з'ездзе, з улікам таго, што ўжо да 1054 года прэтэндэнты на ўладу іншых ліній былі ліквідаваны [43].

У артыкуле, прысвечаным крысталізацыі інстытута княжацкай улады ў Старажытнай Русі, даследчык асобна звяртае ўвагу на спадчынны ўдзел полацкіх Ізяславічаў. У гэтай сувязі, параўноўваючы гісторыю радавога сюзэрэнітэту франкаў і ўсходніх славян, яна знайшла тыпалагічна блізкія выпадкі. Так, нягледзячы на тое, што сын Карла Вялікага Піпін, кароль Паўночнай Італіі, пры жыцці бацькі пакінуў нашчадкаў, але памёр раней (810 г.), ягоныя нашчадкі заставаліся італьянскімі каралямі пад кіраваннем франкскага манарха. У сваю чаргу, з паўночнаітальянскімі ўладарамі В.А. Плотнікава параўноўвае полацкіх Ізяславічаў, якія не мелі права прэтэндаваць на кіеўскі пасад згодна з законамi радавога сюзэрэнітэту, які назаўсёды выключыў нашчадкаў Ізяслава (які памёр раней за бацьку Уладзіміра) з прэтэндэнтаў на Кіеў [44].

Такім чынам, падводзячы вынік разгляду гістарыяграфіі інстытута княжацкай улады на беларускіх (усходнеславянскіх) землях, трэба адзначыць, што гісторыя станаўлення і развіцця дзяржаўнасці – аб'ект шматгадовых, складаных дыскусій. Тым не менш вопыт папярэдніх даследчыкаў дазваляе па-іншаму зірнуць на гэтую праблему. У розныя перыяды існавання расійскай і беларускай гістарычнай навукі, пачынаючы з XVIII стагоддзя і заканчваючы апошнімі гадамі XX стагоддзя, інстытут княжацкай улады разглядаўся пад рознымі пунктамі погляду ў залежнасці ад грамадскіх прыярытэтаў перыяду, у якім працавалі даследчыкі, яго сацыяльных, палітычных і эканамічных складнікаў.

У беларускай гістарыяграфіі перыяду IX – XIII стагоддзяў няма працы, якая б была асобна прысвечана праблеме генезісу і эвалюцыі княжацкай улады як асобнага палітычнага інстытута. У працах беларускіх даследчыкаў княжацкая ўлада, княжацкі апарат кіравання, веча разглядаліся як палітычныя інстытуты з яскрава вылучанымі і рэгламентаванымі функцыямі заканадаўчай і выканаўчай улады, што хутчэй адпавядае сацыяльна-палітычным рэаліям Новага часу, чым светапогляду і ўяўленням Чалавека сярэднявечча.

Новае даследаванне патрабуе прааналізаваць інстытут княжацкай улады ў яго ўзаемасувязі з іншымі сацыяльна-палітычнымі інстытутамі, прасачыць працэсы вылучэння ўлады князя ў родапляменным грамадстве, яе генезіс і эвалюцыю на працягу IX – першай паловы XIII стагоддзя. Пры даследаванні станаўлення і развіцця княжацкай улады трэба ўлічваць этнічныя, эканамічныя, палітычныя, культурна-рэлігійныя фактары. Важнае значэнне мае адлюстраванне працэсу станаўлення дзяржаўнай улады ў калектыўных і індывідуальных уяўленнях насельніцтва ўсходнеславянскіх зямель. Комплексны падыход у даследаванні дазволіць прааналізаваць феномен княжацкай улады на беларускіх землях у сумесным і арганічным функцыянаванні з сацыяльнымі інстытутамі ўсходнеславянскага грамадства.

ЛІТАРАТУРА

1. Татищев, В.Н. История Российская / В.Н. Татищев. – М.: Эксмо, 2006. – 736 с.
2. Штыхаў, Г.В. Сярэднявечная гісторыя Полацка і Полацкай зямлі (да канца XIII ст.) у расійскай гістарыяграфіі XVIII – пачатку XX ст. / Г.В. Штыхаў // Гісторыя і археалогія Полацка і Полацкай зямлі: матэрыялы IV міжнар. навук. канф. – Полацк: НППКЗМ, 2003. – С. 314 – 319.
3. Карамзин, Н.М. История государства Российского: в 3-х кн. Кн. 1 / Н.М. Карамзин. – СПб.: Кристалл, 2000. – 704 с.
4. Дербин, Е.Н. Институт княжеской власти на Руси IX – начала XIII века в дореволюционной отечественной историографии / Е.Н. Дербин. – Ижевск: Издат. Дом “Удмуртский университет”, 2007. – 268 с.
5. Беляев, И.Д. Рассказы из русской истории. История Полотска, или Северо-Западной Руси, от древнейших времен, до Люблинской унии, Ч. 1: [Строй жизни Полотска и ВКЛ]. / И.Д. Беляев. – М.: Синодальная тип., 1865. – 456 с.
6. Беляев, И.Д. Лекции по истории русского законодательства / И.Д. Беляев. – М.: Типо-Лит. С.А. Петровского и Н.П. Панина, 1879. – VIII, 728 с.
7. Соловьёв, С.М. Об истории древней России / С.М. Соловьёв. – М.: Просвещение, 1993. – 753 с.
8. Сергеевич, В.И. Древности русского права / В.И. Сергеевич. – М.: Зерцало, 2006. – Т. 2: Вече и князь. Советники князя. – 510 с.
9. Сергеевич, В.И. Лекции и исследования по древней истории русского права / В.И. Сергеевич. – 2-е изд., дополн. – СПб.: Тип. М.М. Стасюкевича, 1899. – VI, 480 с.
10. Довнар-Запольский, М.В. Очерк истории Кривической и Дреговической Земель до конца XII столетия / М.В. Довнар-Запольский. – Киев: Тип. Т-ва И.Н. Кушнерев и К в Москве. Киев. отд-ние, 1891. – 178 с.
11. Довнар-Запольский, М.В. Политический строй Древней Руси. Вече и Князь / М.В. Довнар-Запольский. – М.: Т-во М.А. Сытина, ценз. 1906. – 63 с.
12. Данилевич, В.Е. Очерки истории Полоцкой земли до конца XIV столетия / В.Е. Данилевич. – Тип. В.І. Завадского, 1896. – 260 с.
13. Голубовский, П.В. История Смоленской земли / П.В. Голубовский. – Киев: Тип. Имп. ун-та Св. Владимира. – 337 с.
14. Пресняков, А.Е. Княжое право в Древней Руси / А.Е. Пресняков. Подгот. текста ст. и примеч. М.Б. Свердлова. – М.: Наука, 1993. – 634 с.
15. Пресняков, А.Е. Лекции по русской истории / А.Е. Пресняков. – М.: Гос. соц.-экон. изд-во, 1939. – Т. 2: Западная Русь и Литовско-Русское государство. – 245 с.
16. Вилкул, Т.Л. Люди и князь в древнерусских летописях середины XI – XIII вв. / Т.Л. Вилкул. – М.: Квадрига, 2009. – 408 с.
17. Ігнатоўскі, У.М. Кароткі нарыс гісторыі Беларусі / У.М. Ігнатоўскі. – Мінск: Беларусь, 1992. – 190 с.
18. Греков, Б.Д. Киевская Русь / Б.Д. Греков. – М.: ООО “Издательство АСТ”, 2003. – 578 с.
19. Алексеев, Л.В. Полоцкая земля (очерки истории Северной Белоруссии) в IX – XIII вв. / Л.В. Алексеев. – М.: Наука, 1966. – 296 с.
20. Алексеев, Л.В. Смоленская земля в IX – XIII вв. / Л.В. Алексеев. – М.: Наука, 1980. – 260 с.
21. Толочко, А.П. “История Российская” Василия Татищева: источники и известия / А.П. Толочко. – М.: Новое литературное обозрение; Киев: Критика, 2005. – 544 с.
22. Алексеев, Л.В. Западные земли домонгольской Руси: очерки истории, археологии, культуры: в 2 кн. / Л.В. Алексеев; Ин-т археологии РАН. – М.: Наука, 2006. Кн. 1. – 2006. – 289 с.
23. Алексеев, Л.В. Западные земли домонгольской Руси: очерки истории, археологии, культуры: в 2 кн. / Л.В. Алексеев; Ин-т археологии РАН. – М.: Наука, 2006. Кн. 1. – 2006. – 167 с.
24. Штыхов, Г.В. Древний Полоцк (IX – XIII вв.) / Г.В. Штыхов. – Минск: Наука и техника, 1975. – 136 с.
25. Штыхов, Г.В. Города Полоцкой земли (IX – XIII вв.) / Г.В. Штыхов. – Минск: Наука и техника, 1978. – 160 с.
26. Лысенко, П.Ф. Туровская земля IX – XIII вв. / П.Ф. Лысенко. – Мінск: Беларус. навука, 1999. – 268 с.

27. Лысенко, П.Ф. Дреговичи / П.Ф. Лысенко. – Минск: Наука и техника, 1991. – 215 с.
28. Гісторыя Беларусі: у 6 т. / рэдкал: М. Касцюк (гал. рэд.) [і інш.]. – Минск: Экаперспектыва, 2000. – Т. 1: Старажытная Беларусь: Ад першапачатковага засялення да сярэдзіны XIII ст. – 351 с.
29. Фроянов, И.Я. Начало русской истории / И.Я. Фроянов. – М.: Издат. дом. “Парад”, 2001. – 975 с.
30. Фроянов, И.Я. Города – государства Древней Руси / И.Я. Фроянов, А.Ю. Дворниченко. – Л.: Изд-во Ленингр. унт-та, 1988. – 269 с.
31. Толочко, А.П. Князь в Древней Руси: власть, собственность, идеология / А.П. Толочко. – Киев: Наук. думка, 1992. – 224 с.
32. Назаренко, А.В. К проблеме княжеской власти и политического строя Древней Руси. Замечания и размышления по поводу книги: Толочко А.П. Князь в Древней Руси: власть, собственность, идеология. – Киев, 1992 / А.В. Назаренко // Средневековая Русь. Ч. 2. – М.: Эдиториал УРСС, 1999. – 208 с.
33. Мельникова, Е.А. К типологии предгосударственных и раннегосударственных образований в Северной и Северо-Восточной Европе (Постановка проблемы) [Электронный ресурс]. – Режим доступа: <http://www.rusladoga.ru/bb/viewtopic.php?t=138&sid=2564553d151ee543622722d87cb727ce>. – Дата доступа: 03.01.2013.
34. Свердлов, М.Б. Домонгольская Русь: Князь и княжеская власть на Руси VI – первой трети XIII в. / М.Б. Свердлов. – СПб.: Академ. проект, 2003. – 736 с.
35. Марзалюк, І.А. Гістарычная самаідэнтычнасць насельніцтва Беларусі ў XI – XVII стст. / І.А. Марзалюк [Электронны рэсурс]. – Рэжым доступу: <http://www.lingvo.minsk.by/mab/Glook/BVOKS/Albaruthenica.htm>. – Дата доступу: 09.01.2013.
36. Данилевский, И.Н. Загадки “Русьской земли” / И.Н. Данилевский [Электронный ресурс]. – Режим доступа: <http://www.krotov.info/history/10/2/1997dani.html/>. – Дата доступа: 09.01.2013.
37. Данилевский, И.Н. Повесть временных лет: герменевтические основы источниковедения летописных текстов / И.Н. Данилевский. – М.: Аспект-Пресс, 2004. – 370 с.
38. Пузанов, В.В. Древнерусская государственность: генезис, этнокультурная среда, идеологические конструкты / В.В. Пузанов. – Ижевск: Издат. Дом “Удмуртский университет”, 2007. – 624 с.
39. Данилевский, И.Н. Древняя Русь глазами современников и потомков (IX – XII вв.) / И.Н. Данилевский. – М.: Аспект-Пресс, 1998. – 205 с.
40. Данилевский, И.Н. Русские земли глазами современников и потомков (XII – XIV вв.) / И.Н. Данилевский. – М.: Аспект-Пресс, 2001. – 389 с.
41. Темушев, С.Н. Начало Руси: генезис государственности в источниках и исторической традиции / С.Н. Темушев. – Минск: БГУ, 2008. – 159 с.
42. Темушев, С.Н. Легенды о происхождении власти в западно- и восточнославянских источниках / С.Н. Темушев // Крыніцазнаўства і спецыяльныя гістарычныя дысцыпліны. Вып. 1 / рэдкал.: С.М. Ходзін [і інш.]. – Минск: БДУ, 2002. – С. 160 – 171.
43. Плотникова, О.А. Генезис и легитимизация института княжеской власти в древнерусском обществе VI – XII вв. [Электронный ресурс]. – Режим доступа: http://dibase.ru/article/23032009_plotnikova0a/5. – Дата доступа: 16.01.2013
44. Плотникова, О.А. Кристаллизация института княжеской власти как социально-политического компонента древнерусской цивилизации / О.А. Плотникова [Электронный ресурс]. – Режим доступа: http://zpu-journal.ru/e-zpu/2008/6/Plotnikova_crystallization. – Дата доступа: 16.01.2013.

Пасмуніў 05.03.2013

PRINCELY POWER ON BELARUSIAN LANDS OF THE IXTH – FIRST HALF OF THE XIIITH CENTURY IN BELARUSIAN AND RUSSIAN HISTORIOGRAPHY

JU. KEZHA

The main works of Belarusian and Russian historians of the XVIIIth – the early XXIth centuries are considered, which are devoted to researches of the process of establishing and developing of the statehood and princely power in the context of political history and political system of Ancient Russia of the IXth – the first half of the XIIIth century. In different periods of Russian and Belarusian historical science the institute of princely power was considered from different points of view according to civic priorities of the period of work of a researcher and his social, political and economical components.

УДК 69.059.7:624.011.1:94(477-25)

РЕКОНСТРУКЦИЯ ФОРТИФИКАЦИЙ ДЕТИНЦА ДРЕВНЕРУССКОГО КИЕВА

В.В. ЯНЧЕНКО

(Переяслав-Хмельницкий государственный педагогический университет им. Григория Сковороды)

Исследуются вопросы исторической реконструкции древнерусских укреплений киевского детинца. Изучение этой проблемы является одной из самых важных задач при реконструировании средневекового города. Основные источники воссоздания конструктивных особенностей фортификаций «города Владимира» – археологически зафиксированные остатки укреплений Киева и других городов Киевской Руси. Источниковедческой базой исследования послужили не только материалы археологических раскопок, но и письменные свидетельства летописей, картографические материалы с активным использованием общеевропейских аналогов. Детально изучены основные элементы городских укреплений: вал, ров и наземные деревянные конструкции – заборолы. Выделены отдельные конструктивные типы отмеченных элементов. Используя комплексный анализ всей существующей на сегодня информации, характеризующей древнерусские укрепления, решается задача исторической реконструкции древнерусских фортификационных укреплений в реальном масштабе.

Проект «Парк Киевская Русь» (далее – ПКР) был создан в конце 2005 года и на данный момент реализуется как реконструкция детинца Киева («города Владимира») в его исторических размерах в масштабе 1:1. Планируется воссоздать с максимальной исторической достоверностью постройки и сооружения, существовавшие в X – XIII веках: оборонительные укрепления, княжеские дворцы, культовые строения. Реконструкция происходит с учетом всех новационных методик современной науки, за основу берутся последние открытия и исследования археологии, истории и этнографии. При ПКР существует Исторический клуб, в который входят ведущие специалисты по древнерусскому периоду – археологи, историки, архитекторы и реставраторы из Украины и России. Строительство любого объекта начинается только после согласования его исторической реконструкции с Историческим клубом. В первые годы существования ПКР Национальной Академией Наук Украины был создан и утвержден генеральный план воссоздания детинца Древнего Киева и оборонительных валов «города Владимира» (рис. 1).



Рис. 1. Карта архитектурной реконструкции развития исторического образа Киевского Детинца

Этот проект максимально приближен к известным контурам исторических реконструкций Киева, выполненным такими учеными, как О. Тихонович и М. Ткаченко [1], П. Толочко [2], С. Килиевич [3], а также другими украинскими и зарубежными исследователями (рис. 2).



Рис. 2. Контуры оборонительных сооружений «города Владимира» (автор Гупало К.Н.)

Фортификационные укрепления древнерусских городов состояли, как правило, из двух основных элементов: земляной насыпи с деревянными конструкциями (вал) и рва. Наличие заборол подтверждается письменными источниками, историческими реконструкциями и современными разработками архитекторов.

Информационная база по реконструкции фортификационных укреплений киевского детинца основывается на археологических исследованиях оборонительных укреплений столицы Киевской Руси и других древнерусских городов. Используются данные письменных источников: древнерусских летописей (Лаврентьевской, Ипатьевской, Новгородской), западноевропейских хроник (Титмара Мерзебургского), исландских саг (Эймундова сага), графические изображения (миниатюры Радзивилловской летописи) и т.д. Для реконструкции укреплений «города Владимира» вполне правомерно использование данных об устройстве киевских укреплений позднесредневекового времени, а именно Киевского замка XIV – XVII веков [4, с. 136 – 137].

I. Вал и ров

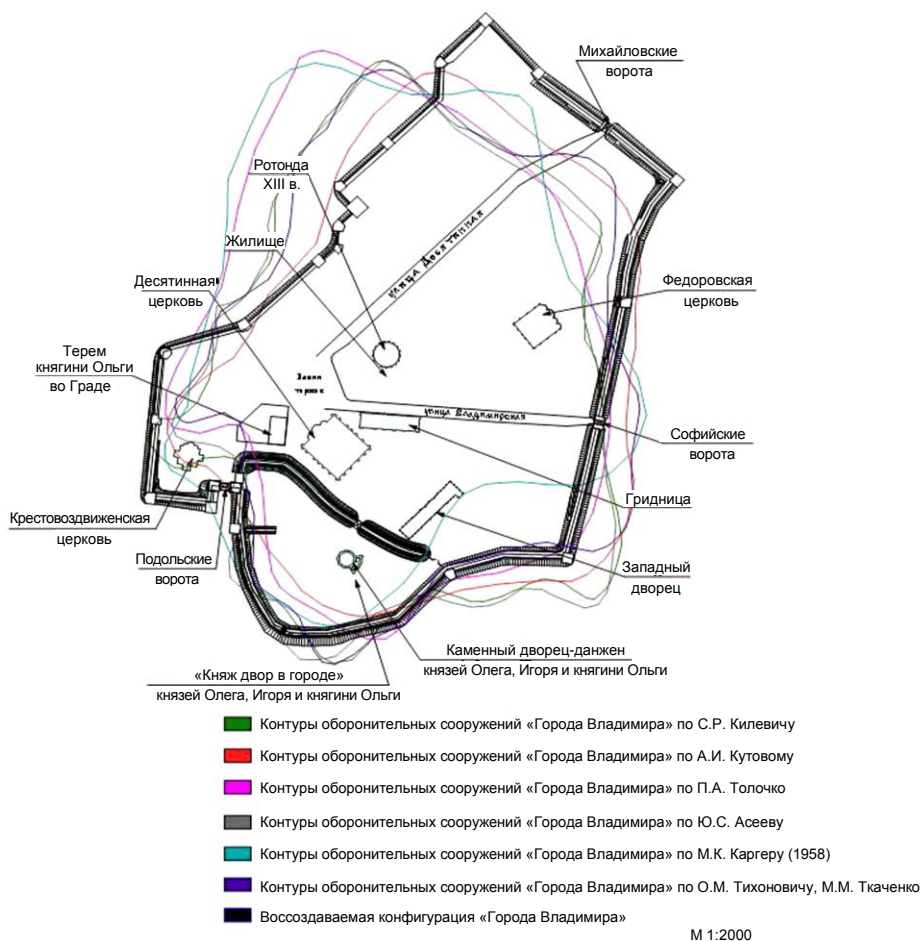
1. Археологические источники

Для реконструкции этих важнейших элементов фортификации в первую очередь принимаются во внимание археологические источники Киева и древнерусских городов Среднего Поднепровья.

Киев, ул. Малая Подвальная, № 13 (1952)

Вал имел сложную внутреннюю систему: состоял из дубовых срубов-городен, установленных на культурном слое XI века. Размеры отдельных срубов (на уровне основания вала) по фасаду имели 6,7 м, по боковой стороне – 19,2 м. Каждый сруб состоял из клеток квадратной формы размером 2,2 × 3,2 м. По фасаду сруб насчитывал две клетки, а по боковой стороне, т.е. по ширине вала – шесть клеток. Срубы, поставленные рядом, плотно примыкали друг к другу. В одном месте лицевая сторона главного

сруба, обращенная к полю, была прослежена на высоту 7 м. Срубы поставлены из дубовых бревен диаметром 0,20 – 0,25 м, кантованных на шесть граней. Изредка встречались и круглые бревна, приблизительно того же диаметра. Они были соединены между собой рубкой «в обло».

С напольной стороны сооружения перед лицевой линией срубов обнаружена «вспомогательная деревянная конструкция», которая представляла собой решетчатый каркас из трех клеток высотой в четыре-пять бревен. Эта конструкция должна была препятствовать сползанию с напольной стороны вала. Клетки срубов были заполнены плотно утрамбованным лесом и сверху засыпаны землей, образующей гребень вала и его склоны [5, с. 91 – 99].

В процессе возведения вала срубы, по мере их сооружения, постепенно плотно забивались лёссом. Как и во всех других случаях, лицевая стенка срубов была расположена под гребнем вала, а так как вал имел значительные размеры, то его лицевая часть, лишенная внутреннего каркаса, по-видимому, вызвала опасения оползня. Поэтому в основании лицевой части вала устроили еще дополнительную конструкцию из ряда невысоких срубов.

Исследования 1952 года легли в основу первой исторической реконструкции киевской оборонительной линии – создания музея-павильона «Золотые ворота». На каждой стене ворот исследователи зафиксировали по одиннадцать отпечатков бревен. Они соответствовали девяти клетям большого и малого срубов. Отдельные клетки имели размеры 3,0×3,0 м, в некоторых местах – 2,35×2,6 м [6, с. 88 – 95].

Киев, раскопки Лядских ворот «города Ярослава» на Майдане Незалежности (1981 – 2001)

Для удержания земляной насыпи строили каркас из дубовых 0,10×0,17 м кантованных на шесть или восемь граней брусьев. Секции, каждая из которых состояла из двух параллельных рядов квадратных клеток (3,1×3,1 м), были поставлены поперек вала на расстоянии 0,8 м одна от другой. Большая секция (12 клеток) удерживала центральную часть насыпи и откос со стороны города, меньшая (6 клеток) была приставной, жестко «не привязанной» к первой, держала откос со стороны поля. Секции установлены на расстоянии 0,8 м одна от другой. На некоторых участках вдоль вала со стороны поля обнаружена берма шириной до 1,0 м. На некоторых участках ее ширина составляла 5 – 10 м. Оборонительный ров находился на расстоянии 5...10 м от вала за бермой. Ров имел ширину около 8 м, глубину – 5 м, угол наклона стенок составлял около 60 градусов [7, с. 267].

Киев, ул. Большая Житомирская, 2 (1988 – 1989)

На этом участке ров был открыт на глубину 5,5 м, его ширина составляла 12 – 13 м, материковые стенки имели уклон 45 градусов к горизонту. Дно рва округлое [8, с. 89 – 92].

Киев, ул. Большая Житомирская, 2 (2001)

Был исследован ров на протяжении 25 м. Ширина рва составляла 12 – 13 м, глубина – около 7 м. Внутренний и внешний склоны имели наклон 55 градусов к линии горизонта. Во время раскопок на участке, прилегающем к внутренней линии рва, был зафиксирован фрагмент деревянной конструкции основания вала. Он представлял собой следы перегнивших деревянных клеток, состоящих из одной продольной и пяти поперечных колод, соединенных между собой врубкой «в обло». Продольная колода, расположенная по краю рва, имела диаметр около 0,25 м и была прослежена в длину на 6,2 м. Пять поперечных колод, перпендикулярно размещенных к основной колоде фасада вала, имели диаметр 0,20 – 0,25 м. Наибольшая зафиксированная длина одной из поперечных колод составляла 2,6 м. Концы поперечных колод выступали за продольную колоду (фактически в ров) на 0,3 – 0,4 м [9, с. 150 – 151].

На основании раскопок 2001 года историческая реконструкция вала разработана М. Иевлевым: «Земляной вал с одним рядом городен в середине заполнен утрамбованным лёссом высотой 6 м, шириной у подошвы 10 – 12 м. Со стороны города сруб забит землей на всю его высоту так, что вал имел откос. С напольной стороны от края рва поднималась отвесная стена сруба, но без какой-либо земляной подсыпки. То есть в разрезе вал имел трапециевидную форму. Сверху гребень вала перекрывался помостом, который на консолях несколько выступал в сторону «поля». На помосте располагались забороллабрустверы с бойницами, завершающиеся двухскатной крышей для защиты воинов от стрел и камней. Рядом с вертикальной фасадной стеной вала проходил ров, шириной 12 – 13 м, глубиной около 7 м, вблизи которого с напольной стороны проходила линия деревянного частокола [9, с. 159, рис. 1].

Предложенная реконструкция была тщательно проанализирована В. Козюбой. Исследователь высказал несколько существенных критических замечаний: «Рассмотренная реконструкция, по нашему мнению, имеет несколько слабых мест. Глубина рва согласно уклону его стенок в 40 – 45 градусов должна быть меньшей (вероятно, около 5 м), а частокол перед рвом археологически раскопками не зафиксирован. Расположение стены-городни высотой 6 м, заполненной уплотненным материковым грунтом, на краю рва маловероятно, поскольку она бы осуществляла мощное давление на край рва, которое могло привести к разрушению конструкции». Наличие деревянной конструкции вала впритык ко рву В. Козюба объясняет по-другому – «при расположении клеток в несколько рядов (в валу «города Ярослава» возле Золотых ворот их зафиксировано девять) внешний ряд должен был удерживать склон вала. Чтобы удержать его от сползания, достаточно было сделать несколько вертикальных стенок-ступенек (опирающихся на поперечные колоды), которые уступами поднимались вверх» [10, с. 246].

Киев, фрагмент рва в районе Десятинной церкви (2007 – 2009)

Полностью исследован отрезок рва «древнейшего киевского городища» X века. Выделено три основных этапа его сооружения:

- первоначально ров имел незначительные размеры – 2 м в глубину и 5 м в ширину;
- позднее, в первой половине X столетия, с внешней стороны рва № 1 был выкопан более мощный ров (глубина 3,5 м; ширина более 7,0 м);
- в середине – второй половине X века укрепления рва № 2 были вновь скорректированы. Наиболее глубокая часть рва снова перенесена в напольную сторону. Теперь она имела 6 м в глубину и ширину около 14 м [11, с. 170 – 171].

Последние исследования участка рва за северной стеной Десятинной церкви дали следующие размеры: глубину – 5,5 м, ширину – 15 м. По предположению одного из авторов раскопок, В. Козюбы, соответствующая высота вала должна была равняться 5 м при ширине основания вала около 12 м. Ров датируется первой половиной X века [11, с. 171].

По мнению Ю. Моргунова, высота древнерусских валов колебалась от 0,5 до 2,0 м на небольших городищах – до 8,0 – 12 м в крупных удельных центрах, т.е. мощность укреплений зависит от степени административной и оборонительной значимости поселений [12, с. 20]. Логично, что наиболее сложным и грандиозным примером древнерусской срубной внутривальной конструкции являются валы «города Ярославля», построенные в 30-х годах XI века. Хотя древние валы Киева сохранились лишь на некоторых участках и менее чем наполовину своей первоначальной высоты, обнаруженные здесь дубовые срубы имеют около 7 м в высоту. Первоначально же эти срубы поднимались, как и весь вал, на высоту от 12 до 16 м. Срубы киевского вала имели поперечную длину около 19 м, продольную – почти 7 м. Они были разделены внутри еще дополнительными срубными стенками (вдоль срубов – на две; поперек – на шесть частей). Таким образом, каждый сруб состоял из 12 камер [13, с. 30].

Каркас земляного вала составляли деревянные срубы-городни, заполненные внутри плотно утрамбованным лѐсом (глиной). Такая конструкция связывала насыпь и препятствовала ее расползанию. С внешней стороны городни были засыпаны (забиты) землей. Наклон склонов вала составлял 45 градусов, высота составляла 5 – 6 м, ширина основания 15 м, по гребню вала – 5 м. Между линией основания вала и краем рва оставляли неширокую полосу земли минимальной шириной около 1 м (берма), которая препятствовала сползанию вала в ров.

Глубина и ширина рва соответствовали размерам земляной части насыпи вала, на который шла земля при его выкапывании. Наклон стен рва к горизонту составлял 45 – 55 градусов. Рвы древнекиевских укреплений, скорее всего, были сухими, т.е. водой не заполнялись [13, с. 32].

2. Реконструкция

Источниковедческая база данной проблематики разработана достаточно подробно. Существующие фундаментальные работы П. Раппопорта [13] и Ю. Моргунова [12] дополняются новейшими данными археологических открытий последних лет [14; 10; 15; 11]. Тем не менее при реконструкции подобных фортификационных конструкций существует целый ряд проблем, решение которых на данном этапе возможно лишь с применением современных инженерно-технических знаний. Именно такой подход определил для себя научно-проектный отдел «Парка Киевская Русь» под руководством архитектора В. Лукьянченко.

Оборонительное кольцо состоит из рва, вала и заборол – каждый из названных элементов представляет собой уникальный опыт современного подхода к реконструкции исторических объектов.

Согласно утвержденному проекту, вал и ров делятся на внешний и внутренний. Внешний вал – означает оборонную линию, которая окружает «город Владимира» по периметру детинца общей протяженностью 1400 м; внутренний же составляет 180 м и окружает так называемый «град Кия». Технология насыпания вала осуществлялась на современном техническом уровне: из грузовых машин высыпался грунт, после чего он утрамбовывался техникой.

Вал «града Кия»: подошва 18 – 19 м; верхняя площадка 4 – 5 м; угол наклона с напольной стороны 40 градусов, с внутренней 36 градусов; высота 4,0 – 4,5 м (рис. 3, а).

Вал «города Владимира»: подошва 19 – 20 м; верхняя площадка 4 – 5 м; угол наклона с напольной стороны 41 градус, с внутренней 37 градусов; высота 5 – 6 м (рис. 3, б).

Берма обоих валов составляет 1,6 м. Ров имеет трапециевидную форму и конструктивно разделяется на два типа:

Ров «града Кия»: глубина до 3 м; длина 12 – 13 м; угол наклона 44 – 45 градусов.

Ров «города Владимира»: глубина 3,5 м; длина 12 – 13 м; угол наклона 41 – 45 градусов.

Учитывая, что при реконструкции вала не были использованы внутривальные деревянные конструкции, проблема удержания грунта на валу оставалась актуальной. Решение этой проблемы было реализовано благодаря деревянной рихтовке, которая накладывалась непосредственно на склон вала. В ячейки рихтовки закладывались земляные блоки дёрна, который посредством корневой системы должен удерживать верхнюю часть вала от расползания.



Рис. 3. Реконструкция разреза вала

II. Заборолы

Этот наземный элемент фортификационных укреплений не сохранился до наших дней и слабо фиксируется археологически. Поэтому в случае с заборолы на первое место в реконструкции выходят письменные источники (древнерусские летописи).

1. Летописные свидетельства

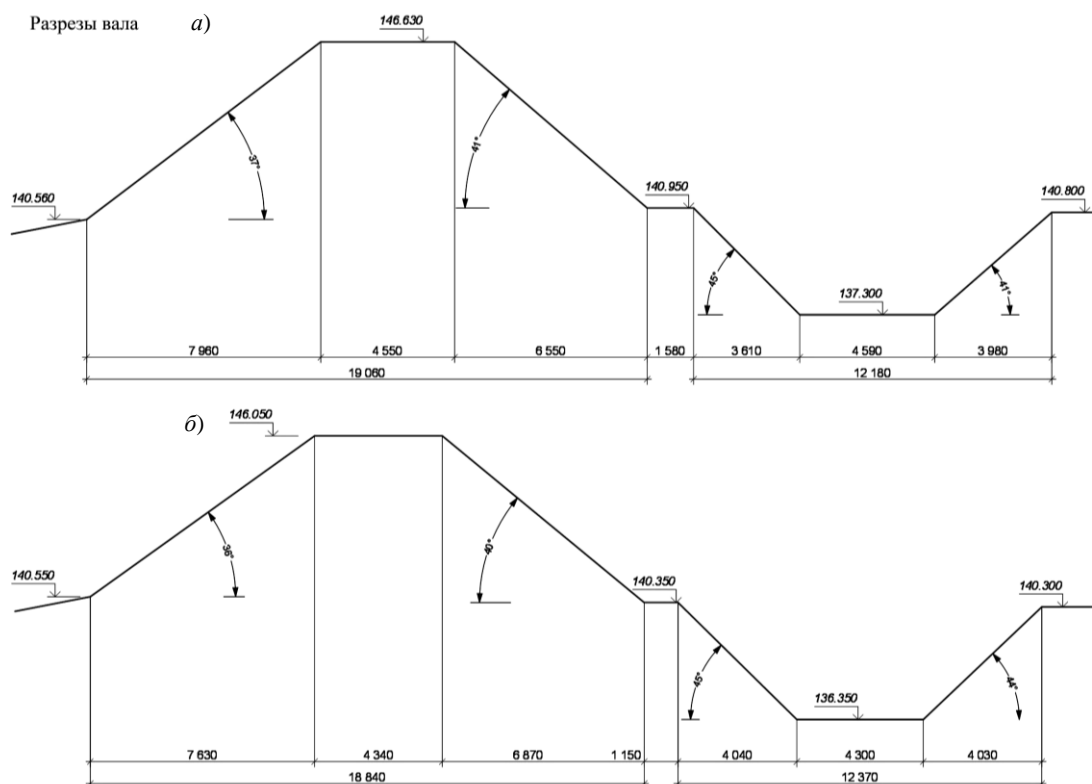
Известный исследователь древнерусского домостроительства и фортификации П. Раппопорт в своём фундаментальном труде «Очерки по истории Русского военного зодчества X – XIII веков» достаточно подробно и доказательно исследовал наземные оборонительные сооружения Древней Руси.

«Наземные деревянные конструкции X – XIII веков, по-видимому, всегда представляли собой либо частокол, либо бревенчатую срубную стену, но никогда не были системой забитых землей срубов, как это имело место в более позднее время. В верхних частях срубных деревянных стен устраивались заборолы – специальные приспособления, защищавших воинов, оборонявших стены, и дававшие этим воинам возможность стрелять по врагу сверху, с городских стен» [16, с. 144].

При этом, как доказательство своих выводов, автор использует летописные сведения о стратегии военных действий древнерусских воинов:

«Летописи совершенно определенно указывают, что на прямой штурм городов в X – XII века решались лишь в редких случаях, по-видимому, тогда, когда в городе был малочисленный гарнизон. ... Именно активность обороны, стрельба с городских стен и была той угрозой, которая являлась основным препятствием к штурму города и вызывала переход к другому методу – «облежанию» [13, с. 14 – 15].

То есть деревянные стены на валах представляли собой лишь дополнительное препятствие для осаждающих город, основное назначение таких укреплений – создание прикрытия для защитников. При обеспечении активной стрельбы с городских стен попытка штурма значительно усложнялась.

На Руси вплоть до середины XIII века не было серьезной осаждающей техники (каменетных машин, стенобитных орудий), поэтому большая толщина или массивность наземных деревянных оборонительных конструкций была совершенно необязательной. Защищать от стрел, копий и дротиков могли деревянные стены любой толщины, а поджечь или перерубить топорами деревянную стену, даже сложенную из нетолстого леса, под обстрелом с заборол было, по-видимому, сложно.

«... стрельба по противнику могла вестись не только с каких-либо определенных точек, а со всего периметра стен города. Заборолы на городских стенах, поэтому должны были иметь сквозное сообщение вдоль стен, благодаря чему защитники могли концентрироваться на тех участках, где осаждающие проявляют наибольшую активность. ... Заборолы представляли собой не только бруствер, но и площадку наверху стен. Об этом можно судить по тому, что в письменных источниках многократно упомянуто, как защит-

ники города стоят на забороллах. Очень возможно, что иногда заборолла представляли собой даже площадки, имеющие кровлю, подобно тому, как они изображены, например, в Радзивилловской летописи» [16, с. 124].

На рисунке видно, что заборолла представляет собой не срубную конструкцию, а стоечно-балочную. Другими словами, эта миниатюра подтверждает слова П. Раппопорта о том, что конструкции заборолл должны были быть не массивными, а легкими. Можно добавить, что благодаря этому подобные укрепления могли легко и быстро возводиться и ремонтироваться. Кроме этого, на миниатюре боевая площадка накрыта крышей, а защитники спрятаны за прикрытием. Однако остается не ясным, с какой стороны изображены летописные заборолла, с напольной стороны или с городской. Судя по правому нижнему углу изображения, можно предположить, что это все же городской фасад.

Когда на забороллах «города Владимира» был убит князь Мстислав, летописец отметил, что стрела проникла «сквозе доску сважнею» [17, с. 262]. Упоминание «сважни» указывает на наличие в забороллах бойниц. В летописном тексте есть ключевая фраза: «сквозе доску сважнею», что означает – «сквозь доску с бойницей». Итак, в «городе Владимира» в конце XI века на забороллах одним из элементов защитного устройства были доски с бойницами. Как указывалось выше, до XIII века осадная техника на Руси не применялась, и противостоять стрелам могли деревянные стены относительно небольшой толщины. Поэтому деревянные дощатые стены с бойницами в данном случае являлись идеальной конструкцией, отвечающей всем функциональным требованиям фортификационного сооружения. Они значительно быстрее строились, чем конструкции из сруба, их ремонт, соответственно, занимал меньше времени.

С заборолл не только стреляли, но и бросали на противника различные предметы. Так, например, в 1159 году осажденные в Киеве дружинники говорили своему князю: «Можем бо брань творити с ними из града; все бо у нас оружие есть: и копя и древа, и камни, и вар» [17, с. 343]. Поэтому, по мнению П. Раппопорта, должны были существовать заборолла, «которые выступали перед городской стеной и позволяли ... бросать вниз камни, бревна, лить кипяток, ... если противник приближался к самому подножию стен» [16, с. 125].

Безусловно, конструкции заборолл были различными и не всегда являлись идеальным фортификационным сооружением. В некоторых случаях оборонявшиеся стреляли и по верх бруствера. В летописи в нескольких местах говорится, что стрелы осаждавших не давали защитникам города «выникнуты из заборолл». Эта запись свидетельствует о том, что на упомянутых забороллах не было не только бойниц, но и крыши.

Иногда заборолла бывали невысокими, так как в одном из текстов летописи сообщалось, что «смерды скачут через заборолла». О том, что деревянные оборонительные конструкции древнерусского города могли иметь небольшую высоту, свидетельствует одно из мест в описании осады г. Владимира-Волынского в 1097 году: «Горожане скочиша с града и почаше сечи вои Давыдовы» [17, с. 262].

Вероятнее всего, в двух предыдущих абзацах поданы фрагменты описания штурма и обороны крепостных сооружений, строительство которых на момент военных действий не было еще полностью завершено. Штурмы недостроенных деревоземляных укреплений подтверждаются многочисленными материалами археологических исследований, несмотря на проблематичность фиксации таких событий в момент археологизации. На стратиграфии разрезов земляных валов очень трудно проследить культурные слои уровня боевых площадок различных строительных периодов. Во-первых, вследствие недолговременности их существования, а во-вторых, из-за непродолжительности пребывания на них защитников городища. Обороняющие город находились на уровне горизонта боевых площадок только во время обороны, т.е. несколько дней, максимум недель в течение года. Однако следы пожара, скелеты людей, остатки дощатых настилов внутри городен в разных горизонтах одного вала являются свидетельством боевых действий на еще недостроенных оборонительных сооружениях. Действия нападающей стороны в этих случаях вполне объяснимы, так как штурмовать недостроенную крепость легче, чем хорошо укрепленную.

2. Реконструкция

Анализируя вышеперечисленные факты, можно прийти к следующим выводам: в XI – XIII веках в крупных городах Руси наземные оборонительные сооружения представляли собой двухъярусные деревянные конструкции. Нами осуществлена проба полностью воссоздать конструктивные особенности древнерусских заборолл, выделить определенные типы этих фортификационных сооружений (рис. 4).

Первый ярус состоял из четырехстенных городен, которые, кроме своего непосредственного назначения – оборонительного, применялись для разных нужд. Прежде всего, они выполняли функции складских помещений для хранения военного снаряжения и продовольственных запасов. Часть из них использовалась как постоянные жилища гарнизона, часть – как жилища для беженцев из ближайших поселений. Отчасти они являлись своеобразным хранилищем, в котором горожане хранили дорогие для них вещи, опасаясь войн, мятежей и пожаров.

Второй ярус – заборолла, который можно разделить на три основных типа:

- *первый* – наиболее простой, состоял из боевого хода (площадки) и, поставленного со стороны поля частокола или «щитов», с заполнением из вертикально установленных колотых досок. Между двух

рядом стоящих кольев или досок прорезалась вертикальная бойница для стрельбы из лука. Этот тип заборол конструктивно не мог иметь подсыбить и крыши, поэтому кипяток и смолу лили на врага через заборолы при помощи соответствующих приспособлений;

- *второй* – более распространенный тип, состоял из крытого боевого хода с подсыбитьем, закрытого со стороны поля вертикально установленными колотыми досками с бойницами для стрельбы из лука и «дверьми», при открывании которых метали камни, копьа или лили кипяток. Это была легкая стоечно-балочная конструкция, перекрытая двухскатной крышей, причем с крутым скатом со стороны поля. Такая конструкция крыши создавала дополнительное препятствие для атакующих при использовании штурмовых лестниц. Пологий склон крыши со стороны городища позволял защитникам более эффективно бороться с возникавшими очагами пожара при поджогах и даже вести стрельбу из лука. Кровельное покрытие, вероятно, было из теса, так как его поджечь сложнее, чем гонтовое или покрытие из дранки;

- *третий тип заборол* состоял из боевого хода с подсыбитьем. Со стороны городища проходила сплошная галерея, а со стороны поля чередовались конструкции четырехстенных городен и стенок из горизонтально уложенных бревен. В стенках и городнях со стороны поля были устроены прямоугольные проемы высотой в четыре-пять бревен, которые закрывались «дверьми» с вертикальными бойницами для стрельбы из лука, а при открывании которых метали камни, копьа или лили кипяток. Конструкция перекрывалась двухскатной крышей с консольным нависанием над галереей со стороны городища.



Рис. 4. Реконструкция заборол

На сегодняшний день полностью реконструирован участок крепостной стены длиной 75 м. Оба типа заборол – с подсыбитьем и без – воссозданы в равных пропорциях.

Выводы. Практически все дошедшие до нас земляные валы долговременных укреплений и их наземные деревянные конструкции, которые функционировали в течение продолжительного времени, не сохранились в первоначальном виде. Поэтому для исторической реконструкции необходимо учитывать не только материалы археологических исследований, но и письменные свидетельства летописей, картографические материалы, активно использовать общеевропейские аналогии. Очевидно, в древнерусском фортификационном зодчестве не существовало устоявшегося канона. Строители-фортификаторы того времени не имели соответствующего образования для расчета и возведения подобных сооружений. При строительстве они руководствовались своим собственным опытом и сложившимися обстоятельствами (ландшафт, временные рамки, материальные возможности). Поэтому так называемые «конструкции валов сложного типа» не являются продуктом единого замысла: *«Вполне возможно, что оборонительные*

сооружения строились не по тщательно продуманному, систематическому плану, а спонтанно, применительно к характеру местности и в зависимости от находившихся под рукой строительных материалов, или в соответствии с традициями своей страны» [18, с. 8].

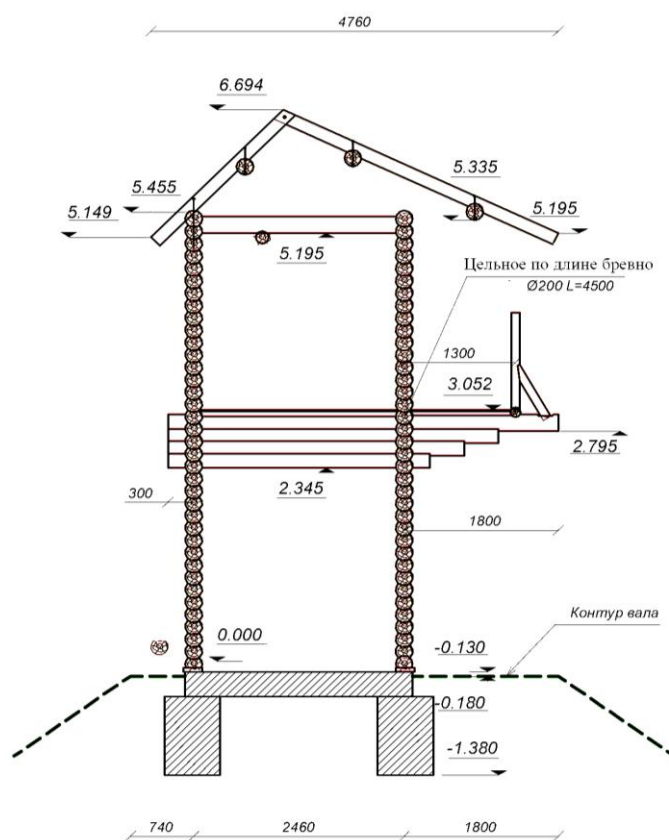
Опираясь на археологические исследования древнерусских защитных сооружений и анализ письменных источников, проектный отдел ПКР подготовил документацию и приступил к реализации проекта по воссозданию конструкции валов, рвов и заборол «города Владимира» в Киеве – основных элементов городской фортификационной системы. В настоящее время реконструкция оборонительных стен древнерусского города является одним из наиболее интересных с точки зрения научно-экспериментальной реконструкции проектов ПКР и не имеет аналогов в европейской музейной практике.

ЛИТЕРАТУРА

1. Тихонович, О.М. Древній Київ-град / О.М. Тихонович, М.М. Ткаченко // Архитектурні пам'ятки. – Київ, 1950. – С. 7 – 17.
2. Толочко, П.П. Исторична топографія стародавнього Києва / П.П. Толочко. – Київ: Наукова думка, 1970. – 220 с.
3. Кирилович, С.Р. Дитинец Києва IX – першої половини XIII століття / С.Р. Кирилович. – Київ: Наукова думка, 1982. – 176 с.
4. Івакін, Г.Ю. Историчний розвиток Києва XIII – середини XVI (історико-топографічні нариси) / Г.Ю. Івакін. – Київ, 1996. – 272 с.
5. Єфіменко, П.П. Кірепость Ярослава Мудрого в Києві / П.П. Єфіменко, В.А. Богусевич // Вісник АН УРСР. – Київ, 1952. – № 12. – С. 38 – 46.
6. Высоккий, С.А. Золотые ворота в Киеве / С.А. Высоккий. – Киев: Наукова думка, 1982. – 128 с.
7. Сагайдак, М.А. Нові дані про укріплення «Міста Ярослава» / М.А. Сагайдак // Фортеця. Збірник заповідника «Тустань». – Львів, 2009. – С. 259 – 277.
8. Боровський, Я.Є. Південні (Софійські) ворота в оборонній системі київського дитинця / Я.Є. Боровський, І.І. Мовчан // Історія Русі-України (історико-археологічний збірник. – Київ, 1998. – С. 84 – 92.
9. Мовчан, І.І. Нове у вивченні оборонних споруд Києва / І.І. Мовчан, Я.Є. Боровський, В.М. Гончар // Нові дослідження давніх пам'яток Києва. – Київ, 2003. – С. 150 – 162.
10. Козюба, В.К. «Місто Володимира» у Києві: історична реальність чи історіографічний міф? / В.К. Козюба // Стародавній Іскоростень і слов'янські гради. – Коростень, 2008. – Т. I. – С. 237 – 271.
11. Розкопки 2009 р. на Старокиївській горі поблизу Десятинної церкви / Г.Ю. Івакін [та інш.] // Археологічні дослідження в Україні 2009. – Київ-Луцьк, 2010. – С. 169 – 172.
12. Моргунов, Ю.Ю. Древо-земляные укрепления Южной Руси в X – XIII стст. / Ю.Ю. Моргунов. – М.: «Наука», 2009. – 303 с.
13. Раппопорт, П.А. Древнерусские крепости / П.А. Раппопорт. – М.: Наука, 1965. – 88 с.
14. Козюба, В.К. Городище на Старокиївській горі // Стародавній Іскоростень і слов'янські гради VIII – X стст. / В.К. Козюба. – Київ, 2004. – С. 139 – 152.
15. Комар, А.В. К дискуссии о происхождении и ранних фазах истории Киева / А.В. Комар // Ruthenica. – 2005. – Т. IV. – С. 115 – 137.
16. Раппопорт, П.А. Очерки по истории русского военного зодчества X – XIII вв. / П.А. Раппопорт // МИА. – 1956. – № 52, Т. V. – 184 с.
17. Летопись по Лаврентіевскому списку. – СПб., 1871.
18. Виоле-ле-Дюк, Э.Э. Крепости и осадные орудия. Средства ведения войны в Средние века / Э.Э. Виоле-ле-Дюк. – М.: Центрполиграф, 2007. – 310 с.

Поступила 06.06.2013

RECONSTRUCTION OF THE CITADEL FORTIFICATIONS IN OLD RUSSIAN KIEV

V. YANCHENKO

The issues of reconstruction of the Old Russian fortifications of the Kiev citadel are studied. It is one of the most important issues in the reconstruction of a medieval city. Archaeological remains of the fortifications in Kiev and other cities of Old Russian Kiev are the main sources used in the reconstruction of the “Vladimir’s city”. Besides the archaeological data, this study is based on written records, maps and analogies across Medieval Europe. The main components of the city fortifications, rampart, ditch and wooden constructions that were built above the ground, were analyzed and classified. Complex analysis of the available data solves the problem of the real-scale reconstruction of the Old Russian fortifications.

УДК 72:528:94(476)

К ВОПРОСУ О РЕКОНСТРУКЦИИ ИСТОРИЧЕСКОЙ ТОПОГРАФИИ ЭКИМАНИ

А.А. СОЛОВЬЕВ

(Национальный Полоцкий историко-культурный музей-заповедник)

Демонстрируются результаты обобщения архитектурно-археологического изучения Экимани. История поселения прослежена в хронологическом порядке, при этом описаны обстоятельства и время её возникновения и развития как древнего посада Полоцка. Приводятся сведения местных старожилов об уличной сети, описывается её формирование с наложением на современную геодезическую съёмку. Приводятся данные о появлении и развитии именя Экимань. Предлагается описание и частичная реконструкция построек на основе имеющихся натуральных остатков. Проведена попытка их датировки и хронологии возведения, выявлены конструктивные особенности. Представлены собранные нами сведения о развитии Экимани в советское время.

Введение. Экимань является одним из малоизученных древних посадов Полоцка. Причин этому несколько. Одна из них – это отдалённость и изолированность данного поселения от остальных полоцких территорий. Она привела к тому, что Экимань была исключена из состава городской структуры Полоцка. Археологическому изучению препятствовало также наличие плотной современной частной застройки.

Как показали наблюдения С.В. Тарасова, проводимые им в 1987 году при строительстве нового автомобильного моста через реку Западную Двину, освоение данной территории могло начаться ещё в XII веке. В это же время, по предположению П.А. Раппопорта, в Экимани началось производство плинфы. В 1976 году им были обнаружены её слабо обожжённые фрагменты (по наблюдениям Д.В. Дука, это был кирпич XVI века) [2, с. 99].

В 2000 году фрагмент плинфы был найден нами в Экимани на ул. Победы (рис. 1). Толщина его около 3 см, на грани имелось клеймо в виде квадрата, разделённого диагоналями, следов раствора на поверхности не имелось [1].



Рис. 1. Фрагмент плинфы с клеймом и без следов употребления, найденный на улице Победы

Косвенным указанием на древность основания Экимани может быть и уникальная находка на её территории креста-энколпиона XII века [2, с. 111, рис. 12].

В ходе археологических исследований, проведенных С.В. Тарасовым в 1987 и 2000 годах, М.В. Климовым в 1996 году и Д.В. Дуком в 2000 и 2009 годах, при изучении территории Экимани, прилегающей к новому автомобильному мосту, были зафиксированы обломки керамики XV века. С этого времени, как показали археологические находки, существование поселения не прекращалось.

Основная часть. Уже в первой половине XVI века (согласно полоцкой ревизии 1552 года) Экимань становится значительным городским посадом с собственным храмом св. Акима и Анны, от которого, вероятно, и происходит её название. Экономический подъём Экимани, по наблюдениям Д.В. Дука, был вызван целенаправленным переселением полочан с Заполоцкого и Великого посада Полоцка, обусловленным угрозой вторжения московских войск, которые выжигали полоцкие посады в 1508, 1513 и 1518 годах. Будучи, вероятно, лично зависимыми от бояр, полоцкие переселенцы одну из экиманских улиц называли Боярской [2, с. 111]. Место расположения первоначального экиманского храма точно неизвестно. Возможно, он был полностью деревянный и мог быть уничтожен во время Ливонской войны 1558 – 1583 годов. Немного позднее, возможно, на старом фундаменте (вероятно, в конце XVI века) строится деревянная Никольская церковь. Её фундамент был обнаружен Д.В. Дуком в 2000 году и представлял собой кладку на известковом растворе из кирпича 31,0×15,0×4,5 см. Он обнаружен в непосредственной близости от ската берега, обращённого к ручью, называемому «Соловин». Возможно, именно эта церковь изображена на плане Полоцка 1707 года. На время его составления это было прямоугольное здание с двухскатной кровлей и башенкой над восточным фронтоном. Перед западным фасадом церкви, согласно этому же плану, была проложена улица [3, с. 12 – 16].

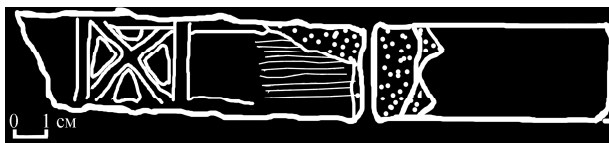
Исходя из полоцкой ревизии 1552 года Экимань имела развитую уличную сеть. В ревизии зафиксировано название одной из улиц (Боярская). Названия улиц Великая и Виленская зафиксированы в по-

лоцких магистратских книгах в 1650-х годах. Косвенно на существование в XVI веке Виленской улицы указывает близкое расположение Виленской дороги, которая зафиксирована в описании похода Ивана IV на Полоцк в 1563 году. Великой могла называться одна из улиц Экимани, проложенных вдоль берега Двины (по аналогии с ул. Великой, проходившей через Великий посад Полоцка).

Сопоставление современного плана с планами Полоцка 1707, 1720 и 1778 годов [3, с. 12 – 16; 4, с. 170, рис. 102; с. 273, рис. 187] позволяет считать, что древняя уличная планировка частично сохранилась и поныне (рис. 2).



Рис. 2. Топографическая съёмка местечка Экимань с наложением уличной сети и расположением наиболее важных топографических элементов XVII – начала XIX века:

- 1 – рынок; 2 – место древней церкви Акима и Анны (позднее Никольской);
- 3 – район обнаружения изразца с монограммой А. Селявы (там располагался дом настоятеля, назначенного им в Никольскую церковь); 4 – храм св. Георгия, позднее костёл, вновь перестроенный в храм;
- 5 – размещение Экиманских крестов; кладбища при церквях; 7 – церковная сторожка у входа на кладбище;
- 8 – усадьба В. П. Зеленкевич; 9 – дорога на Вильно (ныне ул. Победы, она же ранее ул. Виленская);
- 10 – мостовая ул. Боярской и поворот на кладбище; 11 – примерная трассировка ул. Великой; 12 – один из взвозов от реки;
- 13 – начало дороги в имение Экимань; 14 – место расположения заезжего дома (или корчмы?), отмеченной на плане 1707 г.;
- 15 – одно из мест расположения домов с торговыми лавками и мастерскими на плане 1707 г.;
- 16 – трассировки предполагаемых поперечных проездов между главными улицами

Современная улица Победы первоначально была улицей Виленской, которая проходила вдоль ската берега ручья Соловин и очертаниями своими повторяла её. Сейчас улица Победы тупиковая и перекрыта на перекрёстке с улицей Зелёной, но её расположение, очертания и направление полностью повторяют улицу на плане 1707 года. К ней же западным фасадом обращена и Никольская церковь, построенная в конце XVI века. Улица Великая в Экимани могла по аналогии с правобережной частью Полоцка располагаться в непосредственной близости от берега Двины. Наиболее вероятное место её локализации на участке между улицами Свердлова и Набережной, 26. Улица Свердлова расположена на достаточно обширной надпойменной террасе и сегодня является тупиковой. Вместе с тем на участке между ней и улицей Набережной, 26, даже сегодня не существует серьёзных естественных или искусственных препятствий (дома были построены позже). Таким образом, улица Свердлова может быть сохранившейся её частью. На место её соединения с современной улицей Набережной в районе дома № 26 может указывать резкий изгиб последней возле дома № 24. При этом направление улицы меняется, и она оказывается на одной линии с улицей Свердлова. Исходя из её направления, частью данной улицы является и отрезок

улицы Набережной между домами 26-1. Она ориентирована на существующее ныне кладбище с каменными крестами древнего вида и завершалась небольшим мостом через Соловин ручей. Далее могла начинаться тропа или дорога, ведущая в Слободской и Кривцов посады. Она обозначена на плане начала XIX века [4, с. 171, рис. 103].

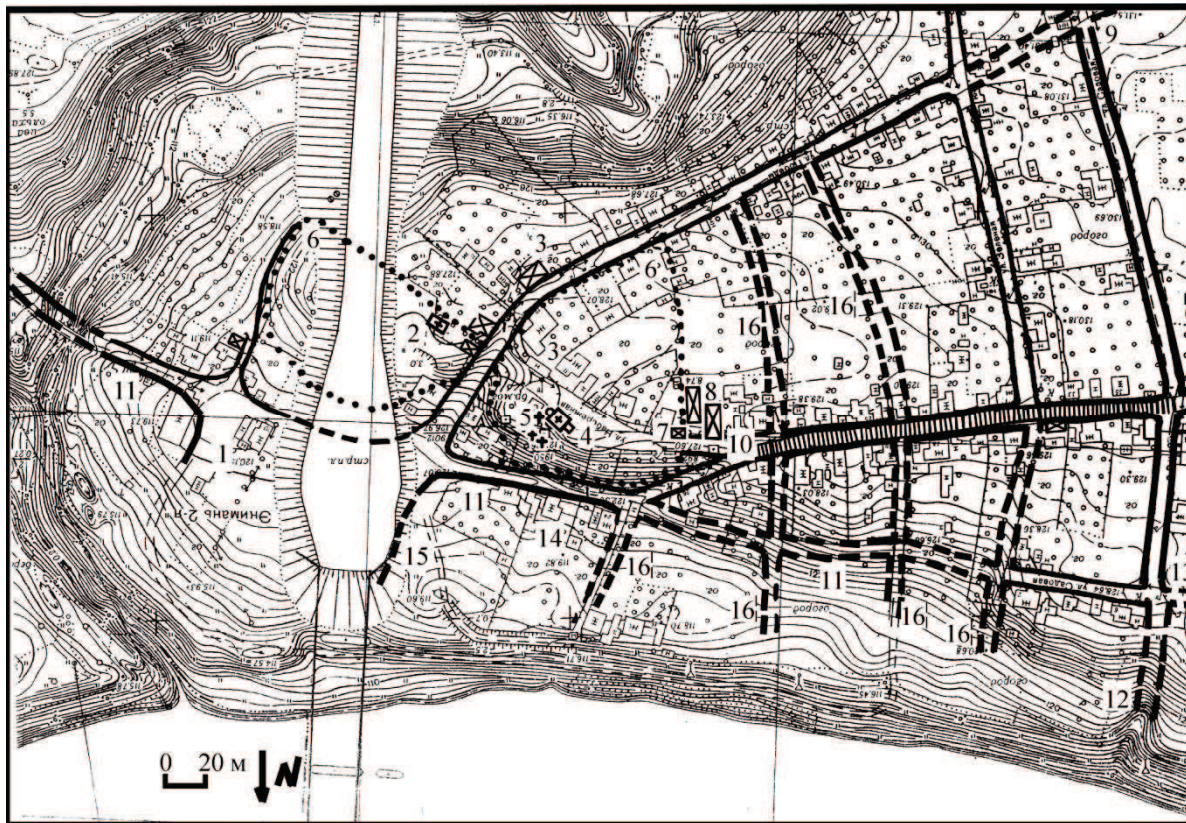
Улица Боярская могла располагаться между Великой и Виленской, ей соответствует часть современной улицы Набережной. Значимость её возросла в конце XVII века настолько, что она была вымощена деревом (покрытие из брёвен диаметром 15 – 17 см). Под бревенчатым настилом на глубине около 30 см начинался глинистый материк. Данная улица в районе домов 19 – 21 по улице Набережной вела вниз, соединяясь в районе дома 26 с улицей Великой, а в районе дома 10 – с улицей Виленской.

Таким образом, все основные магистральные улицы Экимани сходились на территории, которая ныне закрыта насыпью нового автомобильного моста через Двину. Местность, названная Боярщичной, вероятно, располагалась в треугольнике между улицей Великой и Боярской. С западной стороны её ограничивал взвоз от реки, он был устроен за счёт естественного оврага и, возможно, именно его трассе соответствует современная улица Садовая. Территория, на которой сходились магистральные улицы, занятая сегодня мостом, ранее представляла собой обширную площадку. С севера, востока и юга она была ограничена Западной Двиной и Соловиным ручьём. С юго-западной стороны имелось возвышение другой террасы, близ ската которой стоял древний храм XVI века. Вокруг него в XVII веке появилось кладбище, которое занимало как часть ската горы, так и участок в районе современной улицы Победы между домами 10 – 13 и современной улицы Набережной до дома 11. Могилы этого кладбища найдены Д.В. Дуком в 2000 и 2009 годах [1, с. 99 – 100]. Итак, площадка, находившаяся внизу, была довольно компактной и ограниченной территорией с хорошими подходами как со стороны Двины, так и с улиц Экимани. В этом районе, вероятно, располагался рынок, который зафиксирован в документах середины XVII века.

Бурный рост Экимани начинается с начала XVII века, когда на ней обосновались иезуиты. Богатейшие залежи гончарной глины и близость лесных массивов способствовали развитию Экимани как одного из крупных гончарных центров. Отстраивавшийся после Ливонской войны Полоцк требовал огромного количества не только разнообразной посуды, но и декоративно-строительного материала. Непосредственная близость полоцкого рынка также способствовала развитию и речного транспорта. Таким образом, были созданы условия для появления небольших деревянных грузовых судов, называемых «якиманками» («экуманками»). В них ещё тёплые керамические изделия перевозились на полоцкие рынки.

На протяжении XVII века в Экимани иезуитами было налажено производство изразцов, здесь же, вероятно, были изготовлены и первые пластины с иезуитской символикой. В годы русско-польской войны 1654 – 1667 годов, когда полоцкие иезуиты были изгнаны, Экимань около 13 лет находилась под властью полоцкого магистрата. После 1667 года вернувшиеся иезуиты восстановили свои имущественные права и, возможно, поселили в Экимани гончаров из Лиды и Витебска, которые изготавливали для «скромного коллегиума» изразцы. В Экимани найден фрагмент бракованного изразца, точный зелёноглазурованный аналог которому выявлен при изучении Полоцкого иезуитского коллегиума [5; 6]. Фрагменты их были найдены на территории коллегиума.

Наряду с посудой и изразцами расширяется изготовление глиняных игрушек [7 – 10], а возможно, и люлек для курительных трубок. Их производство сопутствовало изготовлению посуды. Единичные фрагменты свистулек с признаками пережога были найдены на ул. Набережной [11 – 15]. Кроме них гончары делали рыболовные грузики для сетей и тигли для плавки стекла и металла. Так, под современным автомобильным мостом через Западную Двину были найдены обломки конических сосудов, не имевших следов использования. Судя по выделке, их можно было отнести к более позднему времени, а именно к XVIII – XIX векам [16 – 21].

Никольская церковь в данный период была переведена в униатскую. В непосредственной от неё близости у южной границы возникшего в то время кладбища строятся и дома священников. В то же время в первой половине XVII века на современной улице Набережной между домами № 17 – 26, западнее памятника участникам Великой Отечественной войны, возводится ещё одна церковь, названная в честь св. Георгия. В середине XVII века (в 1646 г.) униатским митрополитом Антонием Селявой в эту экиманскую церковь был назначен настоятелем священник Василий Никифорович. При строительстве дома он вмуровал в свою печь геральдический изразец с монограммой [1, с. 105, 108, рис. 9, 110]. Это зелёноглазурованное изделие было найдено Д.В. Дуком в 2009 году на участке между улицей Победы (в то время Виленской) напротив дома № 7 по улице Набережной, западнее дома 11, там, где некогда был угловой участок 12 с большим домом. Он располагается на юго-востоке от места бывшей Георгиевской церкви. Фрагмент аналогичного терракотового изделия известен на территории Полоцкого иезуитского коллегиума [22].

Уличная сеть Экимани в то время практически не менялась, кроме улиц Виленской (по планам 1707 и 1720 годов она шла вблизи левого берега Соловина ручья и сливалась с дорогой на Вильно), Боярской и Великой. В документах середины XVII века зафиксирована и улица Езеньская, но её место расположения

даже примерно определить невозможно. Можно только предположить, что происхождение названия улицы связано с одноимённым именем Язни, и её более раннее и правильное название – Язеньская [23, с. 136].

О застройке и уличной сети Экимани XVII – начала XVIII века можно судить в основном по планам Полоцка 1707 и 1720 годов, где показаны направления основных улиц и отдельные здания. Так, на плане 1707 года (показана только восточная часть Экимани) составителем была хорошо прорисована Никольская церковь у Соловина ручья (тогда он мог иметь и другое название). Северо-западнее её показано обширное низкое здание с тремя трубами и воротами посередине (вероятно, корчма или постоянный двор). Возможно, это был заезжий дом, принадлежавший ранее Георгиевской церкви, разрушенной в годы русско-польской войны 1654 – 1667 годов. Находился он, скорее всего, на нижней террасе между Двиной, по улице Набережной в районе домов 22 – 26. Значительный интерес представляют отдельные постройки, изображённые в кварталах, прилегающих к улицам Виленской, Боярской и, возможно, к улице Великой. Большинство строений, судя по изображениям, представляло собой прямоугольные вытянутые в плане дома. В их продольных стенах можно разглядеть по 2 – 3 окна, а торцевая могла иметь одно-два окна или дверь.

Таким образом, можно полагать, что большинство домов Экимани были двухкамерными или однокамерными с обширными сенями. Крыши их были двухскатными, реже четырёхскатными [3, с. 12 – 16]. С одним из таких домов, названным светлицей, во время русско-польской войны 1654 – 1667 годов была связана судебная тяжба 1656 года экиманской мещанки Татьяны Ивановны Бучиникой с полоцким мещанином Яськой Козинцом: «... Иж, дей, он, Козинец, безправне и неналежне собравшы светлицу её и сени, на Екиманьи побудованые, к себе за Двину перевёз...» [24, с. 563]. Дом значительных размеров (на полпляца) упомянут в завещании 1657 года, в котором дается описание имущества полоцкой мещанки Михайловой Якубовичевой Контаровой, передаваемого её внуку Яну Базилевичу Боровому и с передачей последнего в опеку полоцкому мещанину Гавриле Боровому: «А до того засталсе теж дом их, там же на Екиманья, на боярщине, на улице Великой стоячий, зь избою и истобкою, на пол пляца збудованый...» [24, с. 616]. С Экиманью может быть связана и судьба родственников (или самого) униатского киевского Митрополита Киприана Жаховского (1635 – 1693), родившегося в Полоцком воеводстве, начинавшего простым монахом-базилианином и ставшего главой униатской церкви. Так, под 1657 годом в полоцких магистратских книгах было зафиксировано разрешение полоцкому мещанину Исаку Вортюшке строиться на месте, некогда занятом паном Жаховским (в том же году это решение было отменено): «...мещанин места Полоцкого Исак Вортюшка бил нам чолом о пляц земли порожнее на выставене будынку до мешканя себе, меновите от тот кгрунт, на которм пан Миколай Жоховский, войт екиманьски, на Екиманьи прежде сего, перед ратю, в самом рынку жыл...» [24, с. 638; 25, с. 626]. Исходя из предположения, что рынок располагался в районе современной улицы Набережной между домами 1 – 22, вполне вероятно, что упоминаемый «пляц» был накрыт насыпью или уничтожен при строительстве нового моста. На расположение рынка именно в этой части Экимани указывает и характер застройки. Большинство домов располагается свободно и на большом расстоянии друг от друга, но на данном фоне хорошо заметен участок, представленный сплошной линией четырёх торцевых фасадов с фронтонами. Такое размещение жилых зданий широко практиковалось в городских условиях и было наиболее характерно для домов ремесленников и купцов. В той части дома, что выходила на улицу, они обычно устраивали мастерскую или лавку (для удобства клиентов), а сами жили в дворовой части или наверху (в мансарде или на втором этаже). Естественно, что селиться они старались как можно компактнее и ближе к рынку. Значение улицы Боярской (современной Набережной) возросло в конце XVII века настолько, что она была вымощена деревом. Её мостовая представляла собой покрытие из брёвен диаметром 15 – 17 см, под ней на глубине около 30 см начинался глинистый материк. Обнаруженная в 2005 году, она была прослежена между домами 21 и 35. С западной стороны она была ограничена современной улицей Садовой. Восточный конец был довольно размыт.

Первая половина XVIII века была связана с дальнейшим ростом и обустройством Экимани. Кроме Николаевской церкви у ската террасы в 1736 году возводится деревянный костёл, он располагался на современной улице Набережной между домами № 17 – 26, западнее памятника участникам Великой Отечественной войны. Исследователь Д.В. Дук предполагает, что он был отстроен на месте разрушенной в русско-польскую войну 1654 – 1667 годов Георгиевской церкви [1, с. 112 – 113]. Ныне там пустырь и проступает кирпичная кладка его фундамента. Название костёла неизвестно, возможно, он, как и церковь, носил имя св. Георгия. Костёл, как и предшествовавший ему храм, ориентирован алтарём на восток. В это же время, вероятно, были расширены границы кладбища, которое заняло территорию между домами № 11 – 17 по современной улице Набережной и домами 7 – 11 по улице Победы (в то время улице Виленской), которая разделяла его на две части. Там же, близ костёла, располагались и знаменитые экиманские кресты [26], один из них был зарисован Д.Н. Струковым [27, с. 16 и 97]. Кресты (рис. 3), вероятно, относятся к XVI – XVII векам и связаны со строительством церкви Акима и Анны. По словам Веры Петровны Зеленкевич (запись беседы проведена 09.09.2001), старейшей жительницы Экимани, один из крестов находился близ алтаря, два других – севернее храма, на скате террасы, были скрыты в 1986 году при выборке ямы под гараж. На одном из крестов были высеченные крест и буквы.



Рис. 3. Экиманские кресты:
1 – прорисовка акварели Д.М. Струкова;
2 – из экспозиции Полоцкого краеведческого музея

Нами в 2001 году были найдены изразцы середины XVIII века. Развал их был на глубине около 1,5 м. Пластины изделий со смещённой рамкой, их украшали выпуклые медальоны в восьмиугольных рамках. Часть изделий была покрыта тёмно-зелёной полупрозрачной глазурью [28 – 31]. Они выявлены

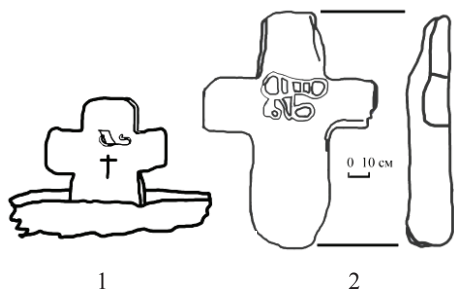

Рис. 4. Убранство печи из найденных изразцов близ церкви

в западной стенке ямы под гараж, вырытой в скате террасы, на которой стоял храм. Скорее всего, изразцы принадлежат именно стоявшей в нём печи (рис. 4), там же в Экимани в 1728 году строится кирпичный завод, ныне его местонахождение неизвестно.

В середине XVIII века началось превращение Экимани в один из крупнейших гончарных центров Речи Посполитой. Это было связано с масштабным иезуитским строительством – началом возведения зданий существующего Полоцкого иезуитского коллегиума. Одним из видов продукции, выпускаемой мастерами, были изразцы, свидетельством производства их являются редкие обломки бракованных изделий, найденных под новым автомобильным мостом [33 – 35]. Аналогичные образцы встречались при изучении существующих зданий коллегиума [36, с. 45, 47, рис. 19: 2, 3]. Местные гончары осваивали и новые технологии их формовки в гипсовых формах. Об экономическом укреплении Экимани свидетельствует и изготовление колокола для древней Николаевской церкви в 1766 году на средства экиманского николаевского братства [1, с. 112].

В последней четверти XVIII века Поезуицкое имение (рис. 5) начинает обустраиваться новыми владельцами (последняя постройка имения была разрушена в 2011 году). Его центр располагался на территории, ограниченной улицей Коммунистической, ручьём и скатами террас, ведущих уступами к Западной Двине. Оно состояло из усадьбы, огромного яблоневого сада и небольшого парка с могилами владельцев при ней [37, с. 116]. Самой старой постройкой имения являлся господский дом. Обращенный главными фасадами на восток и запад, он был поставлен таким образом, что торцом выходил в сторону Двины, и за счёт уступов террас берега выглядел стоящим на горе. С восточной стороны он находился у самого края обрыва огромного оврага, внизу которого протекал ручей. С юго-западной стороны был устроен пруд с островом, за прудом начинался лес (ныне данная территория застроена). Вокруг оврага, дома и пруда был разбит небольшой парк. Отсутствие строгой геометрии и ориентации в расположении пруда позволяет полагать, что парк создавался под влиянием идей сентиментализма, на первое место выходила задача создания камерности и уюта усадьбы. От местечка Экимани к дому была проложена дорога, для чего была, вероятно, продлена улица Великая (современная улица Свердлова). Она проходила по территории совре-

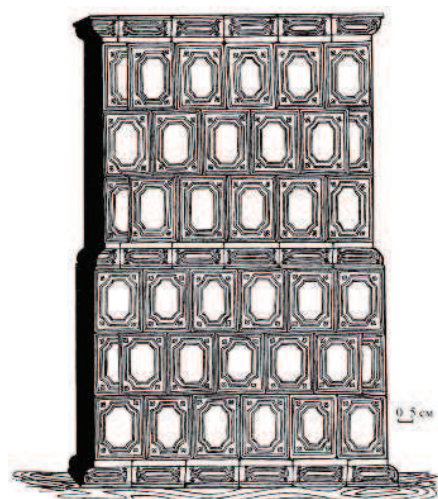
Скорее всего, именно первоначальной Георгиевской церкви, позднее католическому храму, принадлежали находящиеся ныне в фондах Национального Полоцкого историко-культурного музея-заповедника образа «Сретение» и «Вознесение». Кроме них в этой церкви были образы Казанской Божией Матери, написанной в 1637 году, св. Георгия и св. Николая. После перестройки католического храма были возвращены обратно в церковь в 1853 году и далее продолжали там храниться.

Отстроенный иезуитами храм тоже был полностью деревянным, состоял из трёх объёмов, гранёной апсиды, центральной, близкой к квадрату залы и небольшого притвора, который, вероятно, имел башню над входом. Также храм имел небольшую пристройку с северной стороны алтаря.

В последней четверти XVIII века начались наиболее значительные перемены в судьбе и жизни Экимани. В 1772 году произошёл первый раздел Речи Посполитой, и она стала приграничной

менных очистных сооружений и далее раздваивалась. Одна часть вела в объезд в районе улицы Коммунистической, другая представляла собой аллею парка, ведущую к дому. Позднее она была обсажена липами, некоторые сохранились и по сей день. Завершалась аллея деревянным мостом, перекинутым над оврагом прямо к крыльцу дома. Первый владелец нового имения – Болеслав Биспинг, при нём развернулось широкое строительство, основанное во многом на потенциале оставшейся от иезуитов материальной базы.



Рис. 5. Топографическая съёмка бывшего имения Экимань с расположением наиболее важных её элементов:
1 – панский дом; 2 – место расположения моста через овраг с ручьём; 3 – винные погреба; 4 – пруд; 5 – флигель (?);
6 – водонапорная башня; 7 – панская аллея; 8 – ферма 50 – 70-х годов XX века

Первой известной сегодня капитальной постройкой стал господский дом. Сам дом был кирпичным и, по словам В.П. Зеленкевич, одноэтажным. По приблизительным промерам здание имело размеры 12,36×27,25 м (рис. 6). Оно было сложено из кирпича-пальчатки с косыми бороздами 6,5×15,5×30,5; 5,2×16,0×30,0; 6,2×15,0×29,0 см, некоторые образцы достигали длины 31,0 см. Продольные швы составляли 1,0 – 1,5 см шириной, что характерно для построек второй половины XVIII века [37, с. 35]. Для строительства здания могли использовать запасы кирпича, оставшиеся от иезуитов. До сих пор частично уцелел подвал, занимавший центральную и южную часть, – три сводчатых отсека, разделённых капитальными стенами и перекрытых цилиндрическими сводами с распалубками. Кладка стен представлена рядом ложков – рядом тычков. Кладка свода – полностью тычковая – толщиной в кирпич (около 30 см). Высота помещений от земляного пола до замка свода около 2,5 м, ширина помещений – около 4,5 м. Южный отсек первоначально имел 4 арочных оконца. Посередине внутренней стены в своде имелся специальный лаз в кирпичном обрамлении. В него с первого этажа спускалась кирпичная лестница, стороны которой подпирали перегородки, поддерживавшие ослабленный проёмом свод. С западной стороны от входа с первого этажа имелся дверной проём в соседний отсек подвала. В толще его стены прослежен паз 16,0×30,0 см, вероятно, для дверной коробки. Шириной он был около 1,24 м, высотой примерно (с учётом завала) 2,1 м. Следующий отсек подвала, как и первый, был размером на всю ширину здания, но ныне он полностью разрушен. Он был связан и третьим отсеком через аналогичный дверной проём по продольной оси здания. Данный отсек имел предположительно 4 оконца. Арка одного из них прослежена в вос-

точной стене, но были шириной около 0,9 – 1,0 м и приблизительно такой же высоты. Планировка верхнего этажа дома, скорее всего, была анфиладной. Внутренние стены этажа прорезаны дверьми и дымоходами изразцовых печей. В центральной части дома были проходные сени, имевшие двери в восточной и западной стенах. О виде внешних фасадов панского дома XVIII века можно судить по стоявшему рядом до 2011 года флигелю (часовне?) XIX – XX веков, внешний вид которого был увязан с ним. Однозначно можно сказать следующее: благодаря подвалу, он имел цоколь высотой 1,0 – 1,1 м, мог также иметь лопатки шириной 0,65 – 0,8 м и массивные наличники с треугольными фронтонами над оконными и дверными проёмами. Центральный вход мог также при этом выделяться треугольным фронтоном, который, судя по порталу флигеля, был близок к барочным очертаниям.

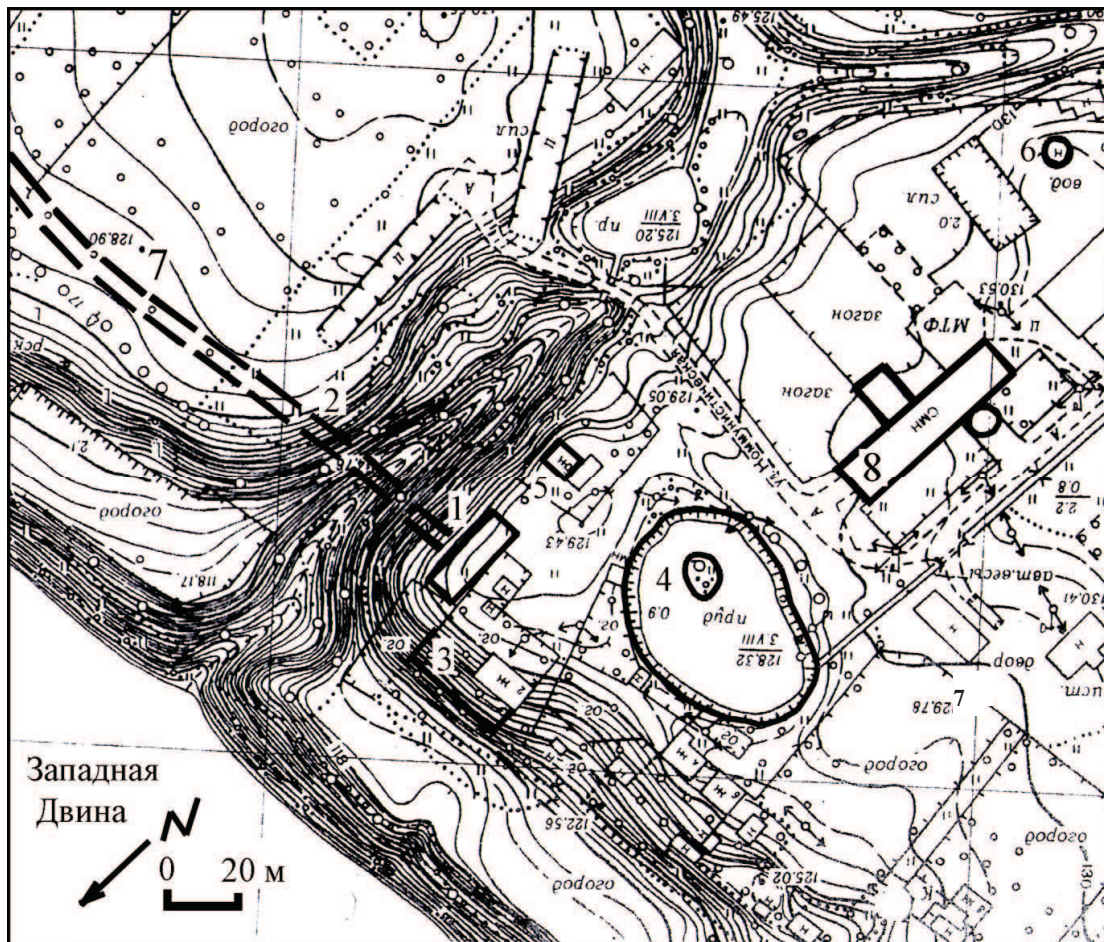

Рис. 6. План подвала панского дома с частичными обмерами и реконструкцией

В конце XVIII – начале XIX века северо-западнее господского дома строятся просторные подвалы. Они хорошо сохранились и могут быть восстановлены. Подвалы были врезаны в скат верхней террасы и со стороны входов оформлены в виде подпорной стены (рис. 6, 7).

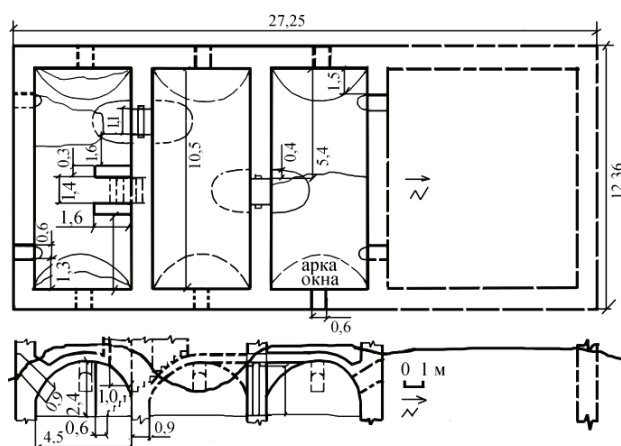

Рис. 7. План винных погребов с частичными обмерами и реконструкцией

Подпорная стена была выполнена лицевой булыжной кладкой в “разынковом (?)” стиле, только венчающий карниз и обрамления дверных проёмов были выполнены из кирпича. Сохранились лишь два помещения. Обследование меньшего из них показало, что это был сводчатый склеп 5,9×7,9 м высотой около 2,6 м (рис. 7 и 8). Обращает внимание необычность кладки его отдельных частей и устройство входа. Толщина внешней стены его достигала 2,1 м и состояла из двух слоёв. Внешний слой со стороны улицы был целиком выполнен в буте, кирпичное обрамление имел только дверной проём. При этом он имел вид тамбура 1,13×0,64 м с двумя дверями. Для них в кладке были устроены специальные пазы и выступы. Одни из них открывались наружу, другие вовнутрь помещения. Уличные двери были выше на 0,5 м, данный слой стены был выложен маломерным кирпичом, характерным для XIX века, тёмно-красного и лилового обжига. Размеры его 25,5×12,0×6,0; 26,0×13,5×6,0 см, ширина швов составляла 1,0 – 1,5 см. Второй слой стены был выполнен в технике и из материала, характерного для XVIII века. Грубая кладка выполнена крупноформатным кирпичом, размеры которого были 30,0×14,3×8,0; 30,0×14,0×7,5; 31,5×17×6,0; 31,5×15,5×7,5 см, по бокам от входа имелись вставки камней. Толщина её продольных швов была от 1,5 до 3,0 см. Откосы дверного проёма расходились раструбом шириной от 1,2 до 1,85 м. Вероятно, из-за разности техники кладок со временем между слоями стены образовалась трещина (рис. 7 и 8). Из анало-

гичного кирпича и в аналогичной технике смешанной кладки XVIII века была сложена и противоположная стена с огромной нишей $1,27 \times 2,0 \times 0,3$ м, доходившей первоначально до пола.

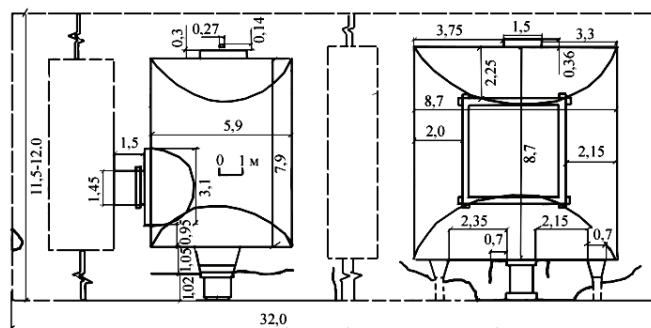

Рис. 8. Торцевые стены, разрезы дверных и оконных проёмов винных погребов с обмерами:
1 и 4 – торцевые стены малого помещения; 2 – продольный разрез входа в малое помещение;
3 – торцевые стены большого помещения; 5 – реконструкция продольного разреза окна-воздуховода большого помещения

С восточной стороны в своде имела распалубка высотой 1,9 и шириной 3,1 м, в которой был устроен вход в соседнее не сохранившееся помещение (см. рис. 7 и 8). Стенка с этим проёмом, как и вход, устроенный в торце боковой распалубки, в несохранившийся отсек, имел в откосах пазы для дверной коробки. Они имели сечение $16,0 - 20,0 \times 6,0$ см. Дальнейшие промеры данной стены помещения на этом участке показали, что она толщиной не менее 1,5 м. Далее за проёмом следовал завал земли с корнями растений. Низ восточной стороны свода помещения (на высоту около 0,5 м от пола) тоже выполнен в технике и в материале, которые характерны для каменного строительства XVIII века. Остальной свод помещения был полуциркульным. Он полностью выполнен тычковой кладкой из малоформатного кирпича $26,0 \times 13,5 \times 6,5$ см. Из подобного кирпича был устроен и вентиляционный канал, выводивший в нишу. Большой каземат подвала представлял собой помещение $8,7 \times 8,7$ м и высотой 4,1 м, посередине его был сруб $5,6 - 5,8 \times 5,6 - 5,8$ м, возможно, это был бассейн или колодец. Сруб был выполнен из бруса 17×24 см и брёвен 24×24 см в квадратную чашку. Близ него встречаются осколки бутылок и глиняной посуды XIX – начала XX века. Размещение разновременных кладок аналогично вышеописанному помещению (см. рис. 7 и 8). Торцевые стены были выполнены в смешанной кладке, при которой с большей или меньшей последовательностью чередовались ряды каменной и кирпича. Свод и вход (устроенный в виде тамбура с двумя дверями) были сложены из кирпича и в технике, характерной для XIX века. Существующий вход был прорублен вместо старого. Возможно, при этом был изменён уровень его порога, и он был поднят под самый свод.

В торцевой стене помещения находилась ниша размером $2,2 \times 1,5 \times 0,36$ м. В ней на расстоянии 0,5 м от пяты арки сохранились пазы для деревянной полки. Данное помещение имело окна-воздуховоды, близкие по устройству к первоначальным окнам Полоцкого иезуитского коллегиума. В помещении они представляли собой проёмы с лусковыми арками $1,3 - 1,4 \times 0,66 - 0,7$ м. Со стороны улицы это были бойницы, расположенные на уровне земли. Их размеры $0,5 - 0,7 \times 0,35$ м. Они имели откосы в виде раструба, обращённого внутрь помещения, наклонный свод и выложенный ступеньками подоконник (см. рис. 7 и 8). Обследование входа в помещение показало, что его внешняя стена была около 1,5 м толщиной, кирпичная облицовка проёмов полностью скрывала стыки слоёв разновременной кладки. Во время одной из перестроек снаружи их залили раствором, а изнутри замуровали.

Описанная конструкция уцелевших подвалов позволяет предполагать, что последние использовались как производственные помещения, в которых за счёт мощных стен и сложного устройства входов поддерживался микроклимат, необходимый, в частности, для производства и хранения алкогольной продукции. На это также указывает их заглубление в землю и ориентация входов на север. Сам подвал первоначально имел габариты около 10×32 м и мог быть основой для какой-нибудь деревянной постройки. Его боковой восточный фасад находился почти на одной линии с западным фасадом панского дома. Создание винокуренного производства было связано с существованием в местечке уже упомянутых корчем и заезжего дома, куда, возможно, и сбывалась продукция. Обращает внимание необычное сочетание в конструкции подвала различных систем кладок и материалов, характерных для XVIII и XIX веков. Возможно, в период его строительства был произведен переход от крупноформатного кирпича к малоформатному [38, с. 102]. Подвал начали возводить по технологиям и из материалов XVIII века, а завершили в материалах и технике нового столетия, на что указывает характер размещения кладок.

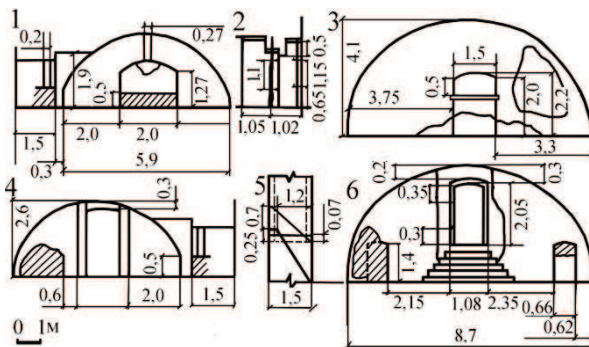
В 1848 году имение перешло к Беликовичам, позднее – к Мальчевским, затем – к К.К. Иванову. Последним владельцем имения Экимани был российский чиновник Александр Иванович Бесперчий

(Безперчий) [40, с. 376]. В XIX – начале XX века южнее панского дома возводится кирпичное строение. Это было одноэтажное здание размером 7,1×10,5 м на бутовом фундаменте и высоком цоколе. Плоские



Рис. 9. План и наиболее сохранившиеся фасады флигеля (?) с обмерами:

1 – восточный фасад; 2 – план; 3 – северный фасад

что местные жители расходились в названиях разрушенной церкви, одни говорили, что это Никольская церковь, другие – Георгиевская. В то же время (в 1853 году) бывший поиезуитский костёл перестроили в церковь св. Георгия (рис. 10). Кроме колокольни была изменена форма крыши, устроили высокое крыльцо и глухой деревянный барабан. Обе башни имели шатровое завершение.

Эта перестройка могла быть связана и с расширением территории кладбища, которое, по словам В.П. Зеленкевич, ещё после войны занимало угол между улицей Победы до дома 16 и Набережной, доходя до её дома (№ 19). Ныне сохранилась церковная сторожка (Набережная, 20 а), которая стояла возле кладбищенского забора. Это небольшое сооружение в виде сруба имеет размер примерно 3,0×3,0 м. Брёвна

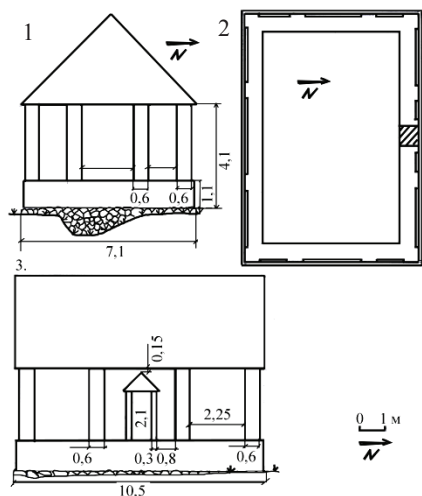

Рис. 10. Церковь Св. Георгия перестроена в 1853 году из римско-католического храма 1736 года.

Прорисовка с фотографии 30-х годов XX века (ARCHE. – № 4. – 2009. Юрка Віцьбіч. Нататкі краязнаўца. С. 91 – 92)

рублены в «чашку» с «остатком», при этом длина «остатков» на восточной стене образует вместе с двухскатной кровлей навес (вероятно, использовался для инвентаря или дров). Дверь её старая, сбита из досок, а косяки разной длины, с пазами для врезки брёвен сруба. Западный косяк – на всю высоту стены. Балки перекрытия со сквозной врубкой, которую больше в Экимани нигде увидеть не удалось.

В начале XX века на месте этой части кладбища появится сад священника. Два «поповских» дома, по словам В.П. Зеленкевич, сохранились и ныне – это дома № 7 и 13, обе постройки также довольно архаичного вида, на каменных белёных цоколях. Они стоят на месте самой древней части кладбища, прилегавшей к Николаевской церкви. Процесс выноса кладбища за пределы местечка начался, вероятно, после Отечественной войны 1812 года, когда «Французская батарея» потеряла своё военное значение, и активизировался в конце XIX века. Туда же могли перенести и некоторые «экиманские кресты» как с самого местечка, так и с окрестных деревень. В 2001 – 2002 годах нам удалось обнаружить 5 каменных крестов разных размеров и видов, разбросанных по старой части кладбища. Один из крестов, вероятно, наиболее древний и ветхий, врос в землю по самые крылья.

Экимань к началу XX века становится крупным гончарным центром [40, с. 468]. Ценную информацию о развитии гончарного промысла в первой половине XX века мы получили от экиманских старожилов В.П. Зеленкевич и М.Г. Лисова. На основе частных гончарных мастерских к 1930 году создаётся артель «Красный горн» (фотография её участников находится в Полоцком краеведческом музее). Горны, по словам В.П. Зеленкевич, стояли и в самом местечке, и на Острове. Глина как для артели, так и для частных нужд добывалась на берегу безымянного (ранее Соловина) ручья близ деревни Жабино. Там до сих пор видны рывины. Кроме посуды в незначительном количестве в Экимани в начале XX века изго-

тавливали также изразцы – гладкие стеновые терракотовые пластины. У семьи Зеленкевичей сохранилась изразцовая печь в доме 1926 года постройки. В топке печи имеется дверца узорного литья с советской символикой. Дом, где жила В.П. Зеленкевич, состоял из двух частей. Часть, выходящая на улицу, по словам Зеленкевич, самая старая, ей около 180 лет, а новая – 1926 года постройки. В новой «хате» первоначально размещалась гончарная мастерская, там же сушили и горшки. Обжигали их в горне, который находился за сараем 1923 года постройки. Ещё одна хата-«халупка» (год строительства неизвестен) находилась, по словам В.П. Зеленкевич, восточнее от существующей, она была более старой и тоже выходила на улицу. В ней не было деревянного пола. С юга к ней примыкали сени. Разобрали её после войны. Между двумя хатами стояли ворота с покатым козырьком. В 1926 году между двумя рядами построек проложили до самого горна дорогу-каменку. В войну и в послевоенные годы вплоть до 70-х отец В.П. Зеленкевич «горшки крутил» и отдавал их в краеведческий музей в Полоцке. К тому времени гончарство пришло в упадок, учеников не было, поскольку ремесло это тяжёлое, терпения и выдержки требует, а сбыть посуду некуда было. Умер экиманский гончар в 1969 году.

По словам экиманского старожила Михаила Георгиевича Лисова (1917 г. р.), экиманская посуда была известна в Риге, куда местные гончары возили её на лодках-«экиманках», а обратно, продав лодку и товар, возвращались на поезде. В 1914 году, по его же словам, Никольская церковь сгорела от удара молнии (хотя её не было уже во время посещения Экимани Д.М. Струковым, возможно, на её месте имелась часовня). После революции в судьбе Экимани начались большие перемены. На основе господского имени была создана одна из первых коммун в городе [37, с. 116], специализировавшаяся на садоводстве и скотоводстве. Свидетелем того времени является водонапорная башня из красного кирпича, расположенная на территории бывшего скотного двора. Это сооружение на бутовом фундаменте уже несколько десятков лет стоит без крыши, обветшали только верхние ряды кладки.

По словам М.Г. Лисова, после войны в Экимань с фронта вернулись немногие. Церковь св. Георгия была уничтожена в 1965 году. Партийные активисты призывали местных жителей участвовать в сносе церкви, но те, по свидетельству Лисова, отказались, ответив: «не мы строили, не нам и ломать». Брёвна от церкви пошли на постройку школы. В то же время попытались воссоздать артель «Красный Горн», и артельный горн поставили на месте церкви. Долго она не просуществовала, на продукцию упал спрос. С этих пор Экимань стала приходить в упадок. Господский дом сильно пострадал в годы войны. Первое время его разбирали на кирпич, затем дом был окончательно заброшен. В 50 – 70 годы XX века в Экимани началось строительство новых помещений для коров. При строительстве одного из них применялась оригинальная технология: стены изготовлялись из бетона с добавлением кирпичного боя, который забивался в опалубку; углы обрамления проёмов окон и ворот выкладывались белым кирпичом. Таким образом, вероятно, имитировалась кладка господских подвалов в поместье. В 80 – 90 годы XX века ферма пришла в упадок и начала разрушаться, однако ее стены частично сохранились (запись беседы была проведена 14 – 15.09.2001).

Заключение. За многовековую историю Экимань из небольшого поселения на левом берегу Западной Двины превратилась в значительный гончарный центр и речной порт. Здесь полоцкими иезуитами была заложена хозяйственная база для развёртывания масштабной стройки Полоцкого иезуитского коллегиума. Ещё одной особенностью Экимани стало садоводство, которое частично сохраняется и поныне. Причиной хозяйственного упадка Экимани стали социально-политические катаклизмы XX века, в результате которых она лишилась не только гончарного промысла, но и всех своих древних реликвий и святынь. Несмотря на бурное современное частное строительство, активизировавшееся благодаря близости Полоцка, Экимань продолжает терять последние черты своей самобытности – лишается традиционной деревянной исторической застройки, на грани гибели находятся и остатки господской усадьбы. Для возрождения Экимани как туристического центра необходима срочная консервация уцелевших объектов на месте господской усадьбы, выявление исторических зданий, а также придание имеющимся традиционным деревянным постройкам, уличной планировке и культурному слою Экимани статуса историко-культурной ценности. Важным импульсом для возрождения могло бы стать проведение масштабных натуральных и археологических изысканий на всей территории поселения, возрождение на основе имеющихся источников гончарного промысла, создание музейной экспозиции и восстановление Георгиевской церкви. Туристической «визиткой» Экимани видится и устройство пристани для прогулочных катеров, и воссоздание легендарных лодок-«экиманок».

ЛИТЕРАТУРА

1. Национальный Полоцкий историко-культурный музей-заповедник (далее – НПИКМЗ). – Фонд КП-19. – Оп. 24203.
2. Дук, Д.У. Экімань у сацыятапаграфічнай структуры Полацка XV – XVIII стст. / Д.У. Дук // Матэрыялы археалогіі Беларусі. – Мінск: Беларус. навука, 2011. – Вып. 21: Вывучэнне археалагічных помнікаў на тэрыторыі Полацкай зямлі (да 1150-годдзя Полацка). – С. 99 – 114.
3. Белы, А. Plan von Poloskoanno 1707 / А. Белы // Спадчына, 1998. – № 4. – С. 12 – 16.
4. Чантурия, Ю.В. Градостроительное искусство Беларуси второй половины XVI – первой половины XIX в.: Средневековое наследие. Ренессанс. Барокко. Классицизм / Ю.В. Чантурия. – Минск, 2005.
5. НПИКМЗ КВФ-4 4037.
6. НПИКМЗ КП-21 28383.

7. НПГКМЗ КП-18 22161.
8. НПГКМЗ КП-18 22149.
9. НПГКМЗ КВФ-4 3948.
10. НПГКМЗ КВФ-4 3949.
11. НПГКМЗ КВФ-4 3953.
12. НПГКМЗ КП-18 22174.
13. НПГКМЗ КП-18 22175.
14. НПГКМЗ КП-18 22177.
15. НПГКМЗ КП-18 21605.
16. НПГКМЗ КВФ-5 4625.
17. НПГКМЗ КВФ-5 4626.
18. НПГКМЗ КВФ-5 4627.
19. НПГКМЗ КВФ-5 4628.
20. НПГКМЗ КВФ-5 4629.
21. НПГКМЗ КВФ-5 4630.
22. НПГКМЗ КП-18 28376.
23. Актавая кніга полацкага магістрата 1650 г.: зб. дак. / НАН Беларусі, Ін-т гісторыі; склаў і падрыхт. да друку М.Ю. Гардзеў. – Мінск: Беларус. навука, 2006. – 270 с.
24. Полоцк: Полоцк и Полоцкое княжество (земля) в IX – XIII вв., летопись древних слов, Полоцк и его округа XIV – XVIII вв., ремесло, денежное обращение и торговые связи Полоцка в средневековье (по данным археологии, нумизматики и письменных источников), культура и просвещение в средневековом Полоцке / О.Н. Левко [и др.]; редкол.: А.А. Коваленя (гл. ред.); науч. ред. О.Н. Левко; Нац. акад. наук Беларусі, Ін-т гісторыі. – Мінск: Беларус. навука, 2012. – 743 с. – (Древнейшие города Беларусі).
25. Казуля, С. Жахоўскі Кіпрыян // Вялікае княства Літоўскае: энцыкл.: у 2-х т. / С. Казуля. Т. 1. – 2-е выд. – Мінск, 2007.
26. НПГКМЗ КП-3 – 130 крест.
27. Струков, Д. Альбом рисунков. 1864 – 1867 / Д. Струков; редкол.: Т.В. Белова (гл. ред.) [и др.]. – Мінск, 2011. – (Энциклопедия раритетов).
28. НПГКМЗ КП-18 22740.
29. НПГКМЗ КП-18 22761.
30. НПГКМЗ КП-18 22762.
31. НПГКМЗ КП-18 22763.
32. НПГКМЗ КП-18 22764.
33. НПГКМЗ КВФ-4 4128.
34. НПГКМЗ КВФ-4 4179.
35. НПГКМЗ КВФ-4 4211.
36. Соловьёв, А.А. Полоцкий иезуитский коллегийум в ретроспективе (1581 – 1914): архитектурно-археологический очерк / А.А. Соловьёв. – Полоцк: Полоцк. кн. изд-во, 2012. – 97 с.: ил., XII с. цв. ил.
37. Дэйніс, І.П. Полацкая даўніна / І.П. Дэйніс. – Мінск, 2007.
38. Трусов, О.А. Памятники монументального зодчества Белоруссии XI – XVII вв.: Архитектурно-археологический анализ / О.А. Трусов. – Мінск, 1988.
39. Землевладение и землевладельцы Витебской губернии в 1905 г. / под ред А.П. Спунова. – Витебск; Губ. Типолитогр., 1907. – 376 с.
40. Энцыклапедыя гісторыі Беларусі: у 6 т. / Беларус. энцыкл.; рэдкал.: Б.І. Сачанка (гал. рэд.) [і інш.]; маст. Э.Э. Жакевіч. – Мінск: БелЭн, 1994. – Т. 2: Беліцк – Гімн. – 537 с.

Поступила 03.06.2013

TO THE ISSUE OF RECONSTRUCTION OF THE HISTORICAL TOPOGRAPHY OF THE VILLAGE EKIMAN

A. SOLOVYOV

This study presents the results of the generalization of the architectural and archaeological research of the village Ekiman. The history of this settlement is traced in chronological order, with the described circumstances and the time of its origin and development as the ancient trade and industrial part of Polotsk, located behind the fortification wall, which was called "posad" at that time. This paper also provides information of the local old residents about the street network and offers the description of its formation, superimposed on the modern geodetic survey. The paper gives some data on the origin and development of the estate Ekiman, offers the description and partial reconstruction of buildings on the basis of the available full-size remains. An attempt of their dating and construction chronology, identification of their design features has been made. The information about the development of the village Ekiman in Soviet times is also collected in this work.

УДК 94(476):94(47).03

К ВОПРОСУ О ВХОЖДЕНИИ ПОЛОЦКА В СОСТАВ ЗОЛОТОЙ ОРДЫ**В.А. ЛЕДНИК***(Полоцкий государственный университет)*

Представлена версия захвата Полоцка татарами после нападения войск Батые на Смоленское княжество в 1239 году. Рассматривается отечественная и зарубежная историография по вопросу вхождения города Полоцка в состав Золотой Орды и передвижения войск Батые в Северо-Западной Руси. Анализируются причины выхода Полоцка из-под влияния Золотой Орды на основе последних открытий в политической истории Золотой Орды и археологических находок в Полоцке. Сделан вывод о том, что предложенную версию возможного нашествия татар на полоцкие земли во время похода Батые следует признать небезосновательной.

Вопрос возможности вхождения Полоцка в состав Золотой Орды и монголо-татарского нашествия на Полоцк давно вызывает интерес у отечественных и зарубежных исследователей. Большинство отечественных и российских авторов придерживаются точки зрения, что Полоцк избежал нашествия войск Батые и не входил в состав Золотой Орды. Так, исследователь В.Л. Насевич считает, что монгольское нашествие практически не затронуло Полоцкое княжество [19, с. 41]. Историк Л.Н. Гумилев полагает, что Полоцк не был задет во время монгольского вторжения [39, с. 308]. Однако среди российских авторов существует и другая точка зрения. Исследователь А.А. Немировский (Моголтай), основываясь на упоминаниях Полоцкой тьмы в ярлыках крымских ханов, делает вывод о вхождении Полоцка в состав Золотой Орды [17].

В зарубежной историографии также существуют различные точки зрения по вопросу завоевания Полоцка Батыем. Исследователи Ч. Гальперин [40, с. 85], В. Шпаковский и Д. Николле считают, что Полоцк избежал завоевания и не находился под властью Золотой Орды [42, с. 4]. В свою очередь историк Э.Д. Филиппс полагает, что Батый подчинил себе Полоцкое княжество [33, с. 142]. Следует отметить, что в летописях нет упоминания о монголо-татарском нашествии на Полоцк, однако существует ряд косвенных сведений, вызывающих споры у историков.

Основная часть. Чтобы разобраться в вопросе завоевания и подчинения Полоцка Золотой Ордой, необходимо рассмотреть, как проблема монголо-татарского нашествия решалась соседними с Полоцком крупными городами Киевской Руси, нашествие на которые не упомянуто в летописи. В этой связи интерес представляет город Смоленск. В первой половине XIII столетия Полоцк и Смоленск тесно связывали политические, экономические и военные события. Монголо-татарское нашествие на смоленские земли, как и в случае с Полоцком, не упомянуто в русских летописях. Тем не менее, среди исследователей похода Батые на русские земли существует достаточно распространенная точка зрения, согласно которой после осады города Торжка, происходившей с 20 февраля 1238 по 5 марта 1238 года, монголо-татарские войска прошли через смоленские земли [27, с. 315]. По мнению исследователя Л.В. Черепнина, только народная освободительная война помешала Батые взять Смоленск [35, с. 196]. Во время нашествия Батые, считает П. Никитин, отдельные отряды татар находились в смоленских землях и были остановлены в местечке Долгомостье, которое находится в 25 верстах от Смоленска [20, с. 69].

Мнение о том, что монголо-татарское нашествие на Смоленск имело место, основано главным образом на литературном средневековом произведении «Слово о Меркурии Смоленском» и археологических находках. В произведении «Слово о Меркурии Смоленском» святой Меркурий прогнал войско Батые из смоленских земель [15, с. 164]. Согласно археологическим находкам, в Смоленской земле в результате монголо-татарского нашествия было уничтожено 108 укрепленных поселений [4, с. 99]. Также исходя из археологических находок в разрушенной крепости Вициж, занимавшей пограничное положение между Смоленским и Черниговским княжествами, исследователь Р. Храпачевский делает вывод о том, что монголо-татарские войска, напав вначале на Смоленское княжество в 1238 году, затем вторгаются в черниговские земли [34].

Таким образом, нашествие татар на Смоленское княжество, занимавшее пограничное с Полоцким княжеством положение, по мнению большинства исследователей, произошло в 1238 году, так как в дальнейшем монголо-татары вели военные действия в Южной Руси. Однако данное мнение противоречит сведениям летописей. Согласно русским летописям, после взятия города Козельска монголо-татары вернулись в степи. Так, Лаврентьевская летопись сообщает: «Батыеж взем Козелеск и поиде в землю Половецкою» [26, с. 197].

Такое событие, как нашествие татар на Смоленщину и Полотчину, должно было быть отражено в летописях, и противоречия в сведениях летописей, относящихся к смоленским и полоцким землям, дей-

ствительно есть, но относятся они не к 1238, а к 1239 году. В частности, в 1239 году, в момент монголо-татарского нашествия на Русь, к власти в Смоленске приходят литовцы. В Лаврентьевской летописи под 1239 годом упоминается, что владими́ро-суздальский князь Ярослав Всеволодович вынужден был идти на Смоленск, чтобы выбить оттуда литовского князя, а затем оставил в Смоленске своего ставленника: «Того же лета Ярославъ иде Смолинъску на Литву и Литву победи, и князя ихъ яль; а Смольняны урядивъ, князя севолода посади на столе, а самъ со множествомъ полона, с великою честью отъиде всояси» [26, с. 201]. В свете этих фактов, исследователь В.Т. Пашуто полагает, что Смоленщина была затронута монголо-татарским нашествием, тогда же и был приглашен в Смоленск литовский князь [22, с. 376]. По мнению В.Л. Насевича, беспорядки в Смоленске с участием литовцев произошли после смерти местного князя Святослава Мстиславовича [19, с. 32].

Однако если монголо-татарское войско в начале 1239 года вторгается из степей в Южную Русь, тогда по хронологии событий летописей выходит, что войска Батые прошли через крепость Вициж после военных действий в Черниговском княжестве и напали на Смоленщину в 1239 году. Собственно, от момента взятия города Переяславля Южного в марте 1239 года до осады города Чернигова в октябре 1239 года нам мало что известно о действиях татар в русских землях. Тем не менее в Черниговской земле за этот период было разорено 198 укрепленных поселений, что свидетельствует о весьма активных действиях татар [4, с. 99]. Даже в «Слове о Меркурии Смоленском» говорится, что Меркурий прогнал Батые из Смоленщины не в Черниговское княжество, а в Венгрию [14, с. 164]. Поход в Венгрию состоялся только после завоевания Батыем всех основных городов Руси, в марте 1241 года.

Таким образом, исходя из хронологии летописей, можно сделать вывод, что какая-то часть монголо-татарского войска вторглась в 1239 году в смоленские земли из разоренного Черниговского княжества.

Но что же происходило в Полоцке во время монголо-татарского нашествия в 1239 году?

Из Новгородской летописи известно о браке князя Александра Невского, заключенном в 1239 году с полоцкой княжной Александрой, дочерью полоцкого князя Брячислава [11, с. 77]. Союз Полоцка и Новгорода, вероятно, был направлен против крестоносцев и литовцев [22, с. 51]. Однако после 1239 года упоминания о полоцком князе Брячиславе исчезают со страниц летописей. Следующим полоцким князем после Брячислава в летописях назван литовский князь Товтивил, которому полочане активно оказывали военную поддержку [11, с. 83]. И здесь мы сталкиваемся с рядом важных сведений. Из летописей следует, что в 1239 году полоцкий князь Брячислав вступает в союз с Новгородом. Брак Александра Невского и полоцкой княжны Александры заключался в Торопце, а значит, к союзу Полоцка и Новгорода был причастен и город Смоленск. В таком случае возникают вопросы:

1) по какой причине полоцкий князь Брячислав не помог своему союзнику, князю Ярославу (отцу Александра Невского) в 1239 году выбить литовцев из города Смоленска?

2) почему после 1239 года полочане кардинально меняют свою политическую линию, перейдя из антилитовской коалиции на позиции союза с литовцами?

Анализируя первый вопрос, мы должны допустить, что, возможно, полоцкий и смоленский князья погибли, защищая свои земли. Нужно отметить, что с 1239 года со страниц летописей исчезают упоминания не только о полоцком князе Брячиславе, но и о молодом смоленском князе Святославе, пришедшем к власти в 1232 году, но уже в 1239 году смещенном в Смоленске литовцами. Если полоцкий князь Брячислав в 1239 году находился уже в преклонном возрасте, то князь Святослав Мстиславович вряд ли к 1239 году умер от старости. Но тогда в столкновении с кем в период с 1232 года мог погибнуть князь Святослав Мстиславович? С литовцами Смоленск справлялся успешно, и если даже допустить, что литовцы в 1239 году обладали достаточной силой, чтобы захватить Смоленск, они должны были попытаться захватить и другие крупные города, расположенные ближе Смоленска к их землям. Русские летописи умалчивают о крупных походах литовцев на русские земли в этот период вплоть до середины 40-х годов XIII столетия [25, с. 182]. В 1235 и 1245 годах литовцы указаны в летописях как вассалы князя Даниила Галицкого. В середине 40-х годов XIII столетия литовские военные походы совершались как грабительские набеги, не приводившие к захвату городов. В 1239 году во главе Полоцка, расположенного ближе, чем Смоленск, к Литве, находился местный, а не литовский князь. Поэтому гибель смоленского князя в столкновении с литовцами и последующий захват литовцами города возможны, но маловероятны. Однако если князь Святослав Мстиславович погиб в столкновении с русскими князьями, от болезни или в результате заговора, то во главе города оказался бы русский, а не литовский князь. На наш взгляд, исчезновение смоленского и полоцкого князей хронологически совпадает с появлением у границ Смоленского и Полоцкого княжеств монголо-татар. О нападении монголо-татар на смоленские земли в этот период свидетельствуют и археологические находки.

В подтверждение версии нападения татар на Полоцк в 1239 году и возможной гибели полоцкого князя Брячислава в столкновении с татарами известны факты, косвенно указывающие на возможность нашествия войск Батые на Полоцк. Если версия нашествия татар на смоленские земли опирается на «Слово о Меркурии Смоленском», то в отношении полоцких земель существует легенда о нашествии

татар с севера на Полотчину. На Россонщине известна легенда о женщине-богатырке, у которой татары спрашивали, как добраться до Полоцка. По легенде, женщина перебила татар, но один из них попал стрелой богатырке в сердце и убил ее [7, с. 28]. Следует отметить, что образ женщины-богатырки является архаическим, и речь в легенде вряд ли идет о крымских татарах, которые двигались бы к Полоцку с юга, а не с севера, через Россонщину.

Татары могли двигаться через Россонщину, разорив перед этим все Смоленское княжество, чтобы не оставлять вражеских войск у себя в тылу во время нападения на Полоцк. Возможно, маршрут движения через Россонщину был выбран татарами, чтобы не допустить объединения союзных войск Полоцкого и Новгородского княжеств. Также на Россонщине монголо-татары могли набирать штурмовую толпу – «хашар», которую потом использовали для осады Полоцка. По сообщению монаха Юлиана: «На укрепленные замки монголы не нападают, а сначала опустошают всю страну и грабят народ. Только потом они гонят захваченных пленников осаждать собственные крепости» [5, с. 147].

Весомым аргументом в пользу нашего предположения является упоминание Полоцкой тьмы в ярлыках крымских ханов. Так, в листе Крымскому хану Саип-гирею 1540 года наряду с другими землями упоминается «Полоцк со тьмою» [1, с. 363]. Термин «тьма» в ярлыках относился к территориям, входившим в состав Золотой Орды. Однако этот аргумент можно объяснить формальным подчинением Полоцка через династическую связь с Александром Невским или смоленскими князьями, подчинившимися татарам.

Возможность присутствия татар в Полоцке XIII столетия подтверждают и археологические находки. Так, исследователь М.В. Климов в ходе археологических раскопок в Полоцке приходит к выводу об уничтожении Заполоцкого посада в Полоцке во время пожара в период с конца XII – первой половины XIII столетия. Автор упоминает и сражение полочан с захватчиками за мост через реку Полоту. Однако ясности с тем, кто сжег посад в Полоцке, пока нет. По мнению М.В. Климова, это могли сделать псковичи, новгородцы, рыцари крестоносцы, смоляне или литовцы [10, с. 96]. Из летописей нам известно, что в период с конца XII – по первую половину XIII столетия Полоцк занимали только смоляне, но о сожжении Полоцка смолянами в летописях нет ни слова. В ходе раскопок М.В. Климовым монгольские стрелы найдены не были. Однако даже в населенных пунктах Центральной Европы, разрушенных кочевниками, находки монгольских стрел малочисленны, а иногда и вовсе отсутствуют. Если же говорить обо всех археологических находках в Полоцке, то чуть ниже по течению реки Двины от места раскопок М.В. Климова исследователем С.Л. Михайко был найден наконечник монгольской стрелы XIII столетия (двурогий срезень с выделенным упором) [6]. В российской историографии преобладает точка зрения, что татары перемещались в лесной зоне по замерзшим рекам [13, с. 334]. Видимо, к Полоцку татары двигались также по руслу замерзших рек, не случайно наконечник монгольской стрелы был найден на берегу Двины.

Однако если Полоцк подвергся нападению татар, то почему в последующем он не вошел в состав Золотой Орды, как другие крупные русские города? Почему после 1239 года полочане кардинально изменили свою политическую линию? Чтобы ответить на эти вопросы, следует подробнее рассмотреть эпизод прихода к власти в Смоленске литовцев.

При приближении монголо-татар к смоленским границам смолянам нужно было найти союзников против татар. Однако к 1239 году пали такие крупные русские города, как Рязань и Владимир, Батыем были захвачены 14 городов Северо-Восточной Руси. К этому моменту татарами уже была уничтожена союзная армия Северо-Восточной Руси в битве на реке Сити 4 марта 1238 года и убит могущественный князь владимирский Юрий Всеволодович [26, с. 198]. Возможно, к моменту вторжения татар на Смоленщину Черниговское княжество также было полностью разгромлено.

После таких масштабных событий помочь смолянам мог только их союзник – влиятельный владими́ро-суздальский князь Ярослав Всеволодович. Однако князь бездействовал во время осады татарами его города Торжка, о чем было известно смолянам. Исследователь В.Н. Татищев также сообщает, что князь Юрий Всеволодович, организовывавший сопротивление татарам, перед битвой на реке Сити отправил послов за помощью к своему брату князю Ярославу Всеволодовичу, но помощь не пришла [31]. Если брат Ярослава Всеволодовича и его город не получили помощи против татар, то и смоляне понимали, что не могут рассчитывать на поддержку князя Ярослава. Следует также учитывать и тот факт, что смоленские войска участвовали в битве на реке Калке в 1223 году и имели представление о высокой боеспособности монголо-татарской армии [25, с. 163].

Во время разгрома либо бездействия влиятельных русских князей смоляне, видимо, обратились за помощью к литовцам. Возможно, смоленский князь Святослав Мстиславович погиб во время нашествия татар, и литовцы охотно пошли на союз со Смоленском, так как для них приближение монголо-татарского войска также представляло угрозу. Узнав о таком союзе, князь Ярослав Всеволодович поспешил вернуть Смоленск в сферу своего влияния. Тем не менее, опыт Смоленска был показательным для Полоцка, он свидетельствовал о том, что союз с литовцами против татар возможен. Более того, переговоры смолян с литовцами вряд ли были возможны без участия Полоцкого княжества исходя как из территориального, так и политического положения Полотчины.

Политическая ситуация в Восточной Европе сложилась так, что если бы литовских князей пригласили после 1239 года править в Полоцк, то они вполне могли бы удержать этот город. Дело в том, что во время монголо-татарского нашествия на Русь военачальник Батый, впоследствии возглавивший Золотую Орду, поссорился с сыном хана Монгольской империи, Гуюком [2, с. 229].

Батый оказался в сложном положении, поскольку после смерти хана Угедэя его заклятый враг – царевич Гуюк, был самым вероятным претендентом на ханский престол империи. С 1242 года Батый намеренно затягивает избрание нового хана, и ни о каких крупных военных походах Золотой Орды не могло быть и речи. А в 1246 году происходит то, чего Батый так опасался, – монгольская знать избирает Гуюка новым ханом Монгольской империи [33, с. 83]. С момента воцарения Гуюка Батый и вовсе оказался на грани гибели, поскольку его собственные силы не шли ни в какое сравнение с военными силами хана империи. Противостояние Батые с ханом закончилось походом хана Гуюка на Батые в 1248 году, во время этого похода Гуюк был отравлен [9, с. 34]. После смерти хана Гуюка в период с 1249 по 1251 год Батый вел активную деятельность, направленную на избрание новым ханом своего друга, нойона Мунке [32, с. 40]. Фактически в период с 1242 – по 1251 год Батый не мог вести военные действия, поскольку был занят противостоянием с военачальником Гуюком и избранием на ханский престол нойона Мунке. Лишь к 1252 году Батый вновь смог обратиться к делам русских княжеств, и именно в этом году происходит татарский поход на русского князя Андрея Всеволодовича, участника заговора, направленного против власти татар [16, с. 278]. Однако уже в 1253 году Батые вновь отвлекают дела Монгольской империи, он ссорится с ханом Мунке из-за финансовых разногласий и Иранских земель [28, с. 14].

После смерти Батые, в 1255 году, хан Мунке назначил правителем Золотой Орды сына Батые, Сартака. В благодарность за расположение хана Сартак дал официальное разрешение на завоевание территорий в Иране, завещанных Чингисханом его роду, а также направил в помощь армии Хулагу на Ближний Восток значительные воинские контингенты во главе с военачальниками Балаканом и Тутаром [28, с. 15]. В 1255 году в результате помощи Сартака в Иране войско Золотой Орды было ослаблено настолько, что влиятельный русский князь Даниил Галицкий решил устроить поход против татар и выбить их из городов Южного Буга [35, с. 202].

Русские князья пользовались занятостью войск Золотой Орды, но все изменилось в 1258 году, когда после смерти очередного приемника Батые правителем Золотой Орды стал младший брат Батые, Берке [33, с. 143]. В 1258 году Берке начинает наводить жесткий порядок в русских землях и посылает в поход на Даниила Галицкого одного из лучших полководцев Золотой Орды, Бурундая, с большим воинским контингентом [18, с. 381]. Бурундай вновь привел русских князей к покорности и заставил князя Даниила Галицкого поддерживать татарский поход против союзников Галицко-Волынского княжества, Литвы и Польши [19, с. 48]. Вопреки устоявшемуся мнению, только к 1258 году у правителей Золотой Орды появилась возможность устраивать крупные военные походы на территории русских княжеств. Даже татарские переписчики для сбора дани появляются в Новгороде только в 1259 году. До этого момента, за исключением 1252 года, правители Золотой Орды были заняты имперскими проблемами. Причем заняты настолько, что некоторые русские земли попытались выйти из состава Золотой Орды и имели временный успех.

Что же происходило на белорусских землях, в частности в Полоцке, в период с 1239 (до монголо-татарского нашествия, когда в нем правил князь Брячислав) по 1258 год, когда правители Золотой Орды могли начать наводить порядок в русских землях?

Полоцк находился гораздо ближе Смоленска к литовским землям, следовательно, должен был столкнуться с усилившимися литовскими набегами. Посол папы римского к хану Монгольской империи, Плано Карпини, путешествующий в русских землях в 1246 году, пишет об опасности со стороны литовцев даже в окрестностях Киева. Причем интерес представляет то, что татарам было известно об огромной проблеме литовских набегов. Плано Карпини жаловался баскаку Южной Руси Куремчи, что не привез подарков из-за опасности литовцев: «Господин Папа не послал никаких даров, так как не был уверен, что мы можем добраться до Татар. Сверх того, мы ехали по очень опасным местам из-за страха пред Литовцами, которые часто рыщут по дорогам от Польши до земли Татар и через страну которых мы проехали» [24, с. 47]. Однако татары не предпринимают активных мер для разгрома литовцев, очевидно, ввиду противостояния военачальников Батые и Гуюка. Воспользовавшись слабостью разгромленных русских княжеств, литовцы в 1247 году в набегах добираются до Пскова и Волыни [25, с. 182]. Очевидно, что Полотчина страдала от подобных набегов гораздо сильнее.

К 1248 году относится начало междоусобной войны литовской знати [8, с. 68]. Но как данные события могли коснуться города Полоцка? В 1248 году Римский папа Иннокентий IV посылает грамоту недавно принявшему христианство князю Полоцкому. Исходя из этого, многие исследователи делают вывод о том, что в городе Полоцке в этот период уже правил литовский князь, поскольку православному князю из местной династии креститься в зрелом возрасте, тем более по католическому обряду, не имело смысла [12, с. 139]. Однако где мог креститься в католическую веру новый полоцкий князь? Вряд ли в

православном Полоцке, да и крещение литовских князей в тот период было событием исключительным. Исходя из этого, на наш взгляд, речь идет о князе Товтивиле, который был крещен в Риге как раз в 1248 году. Тем более что в последующем именно князя Товтивила летописи называют полоцким князем [11, с. 83]. Из этой версии следует, что в 1248 году, когда Батый был на грани гибели в противостоянии с ханом Монгольской империи Гуюком, литовцы уже правили в Полоцке, и этот город вышел из сферы влияния Золотой Орды.

Это предположение может быть проверено последующим развитием событий. В момент, когда русский князь Даниил Галицкий усилился настолько, что решил устроить поход на татар в 1255 году, литовцы были союзниками князя Даниила [36, с. 51]. За участие в походе на татар литовцы были «наказаны», когда в 1258 году военачальник Бурундай заставил брата Даниила Галицкого, Василька, отправиться в поход против Литвы: «Василкови же едушу по Бурундаи одному по Литовьской земле, обреть негде Литву, избивь ю» [25, с. 197]. И здесь же в летописи следует странное сообщение о том, что в 1258 году в ответ на поход Бурундай полочане вместе с литовцами захватывают крепость Вжищ под Смоленском [21, с. 82]. То есть к 1258 году, когда татары начали усиливать свое влияние в русских землях, город Полоцк уже был в союзе с литовцами и воевал против городов, находящихся в сфере влияния Золотой Орды. Причем татары, видимо, не могли подчинить этот город, поскольку справиться с литовцами у них не получалось из-за необходимости контролировать Даниила Галицкого и организации военного похода на Польшу [3, с. 185]. Возможно, Полоцк, как и другие союзники Даниила Галицкого, был атакован в 1258 году, однако сожжение города к этому году, видимо, относить не стоит, поскольку речь идет не о первой, а о второй половине XIII столетия, что противоречит археологическим данным. К тому же войска Бурундай выдвигались из владений князя Даниила Галицкого и нападали бы с юга, а не через Россонщину.

В 1259 году Берке был занят делами Закавказья, а в 1260 году Золотая Орда вмешивается в имперский конфликт между военачальниками Арик-Бугой и Хубилаем [28, с. 358]. Только к 1261 году Золотая Орда вновь могла попытаться подчинить себе Полоцк и литовцев, но хан Берке уже готовился к грандиозной войне с Ираном. Кроме того, в пользу независимости Полоцка были и политические события на Руси. В 1262 году вспыхивают восстания против татар в ряде городов Северо-Восточной Руси. Точно определить, какие города были охвачены восстанием, трудно. Устюжский летописец говорит в очень общей форме о движении «по всем градам руским». В других летописных сводах названы Ростов, Ярославль, Суздаль, Владимир и Устюг [35, с. 201]. В результате восстания были перебиты ханские сборщики дани, что ухудшило отношения хана Берке с новым ханом Монгольской империи Хубилаем. Поддержка же Хубилая была необходима Берке в войне с Ираном [28, с. 17]. Князя Александра Невского, отвечавшего за порядок в Северо-Восточной Руси, вызывают в ставку хана Берке, оттуда Александр Невский возвращается больным и по дороге умирает, возможно, князь был отравлен [21, с. 312].

С 1262 года начинается масштабная война Золотой Орды с Ильханами Ирана. На эту войну уходили все ресурсы Золотой Орды. Заканчивается эта война только в 1268 году уже при новом хане Золотой Орды, Менгу-Тимуре, стремившемся не столько к новым завоеваниям, сколько к экономическому процветанию своей державы и сохранению порядка [28, с. 37].

Однако к 1268 году в политических отношениях между литовцами и татарами произошли кардинальные изменения. В литовских землях с 1264 года начинает править сын князя Миндовга, Войшалк, который был верным союзником галицко-волинских князей, а через них – и союзником татар. В 1266 году князь Войшалк участвовал в совместном походе галицко-волинских князей и татар против польского князя Болеслава Краковского [30, с. 26]. В последующем князь Войшалк отдал власть над Литвой сыну Даниила Галицкого, Шварну [29], а значит, формально литовские земли вообще вошли в состав Золотой Орды.

Следующим литовским правителем был князь Тройдень (1270 – 1282). Согласно Ипатьевской летописи, в период правления этого князя из-за столкновения интересов ВКЛ и Галицкого-Волинского княжества в целях восстановления порядка ханом Менгу-Тимуром было организовано два русско-татарских похода на Великое княжество Литовское в 1275 и 1277 годах. Полоцкие земли в этот период уже имели особый статус, поскольку полочане не участвовали в татарских походах против князя Тройденя. Хотя учитывая, что в походе были все основные русские князья, полочане должны были присутствовать в этих походах, если бы Полоцк входил в сферу влияния Золотой Орды. Согласно той же Ипатьевской летописи, до походов 1270-х годов князь Тройдень был союзником волинского князя Льва и первым пошел на конфликт [25, с. 205, 207]. Уже в 1280 году, пишет П.Ф. Сум, правитель Литвы князь Траебус (по хронологии речь идет о Тройдене) помогал галицко-волинскому князю Льву, который вместе с татарами воевал в Польше с князем Лешко Черным [30, с. 27]. Видимо, союзнические отношения между Золотой Ордой и литовским князем Тройденем быстро восстановились.

Таким образом, с 1264 года литовцы из врагов превращаются в союзников Золотой Орды в борьбе с Польшей. Полоцкие земли в этот период если и не подчиняются литовцам, то, вероятно, входят в сферу литовского влияния и не подчиняются Золотой Орде.

Тринадцатилетний период, следующий за правлением князя Тройденя, является одним из самых спорных в истории ВКЛ. Так, под 1289 годом в Ипатьевской летописи упоминаются литовские князья Бурдикид и Будивид, которые передают галицко-волинскому князю Мстиславу город Волковыск, чтобы быть с ним в мире [14, с. 613, 614]. А «Хроника земли Прусской» Петра из Дусбурга под 1291 годом сообщает о Пукувере, короле Литвы, который отправляет своего сына Витеня с большим войском на Польшу в землю Берестейскую [23, с. 148]. Показательно, что в обоих упоминаниях литовские князья выступают союзниками галицко-волинских князей, на тот момент беспрекословно подчинявшихся хану Золотой Орды. В 1283 – 1285 годах Золотая Орда устраивает военные походы на Польшу и Венгрию, но ни один источник не упоминает, что в этих походах были задеты литовские земли [28, с. 58]. Видимо, и при приемниках князя Тройденя Великое Княжество Литовское было союзником Золотой Орды.

При следующем правителе ВКЛ, князе Витене (1295 – 1316), вновь в источниках прослеживаются контакты между литовцами и татарами. Так, под 1300 годом в Гуситской летописи есть упоминание о совместном походе русских, татар и литовцев на Польшу: «Въ то жь лето Русь собрася со вожемъ свонмъ Петромъ Галкою, и съ Татары и Литвою, въ Судомирскую страну вшедше, въширь и въдолжь огнемъ и мечемъ поплениша и въ Корчине замокъ зажгоша, и со великою користию возвратишася» [25, с. 348]. В польской летописи под 1302 годом описывается победа польских войск над союзной армией русинов, татар и литовцев под новым Люблином [41, с. 188]. В источниках нет ни одного упоминания о каких-либо конфликтах татар и литовцев в период правления князя Витеня. В 1307 году полочане обратились к князю Витеню с просьбой изгнать из Полоцка тевтонских рыцарей, и князь Витень освобождает Полоцк от рыцарей на условиях вхождения города в состав ВКЛ [38, с. 47]. Уже то, что полочане обратились за помощью против рыцарей к литовскому князю Витеню, а не к хану Золотой Орды, как в подобной ситуации поступили новгородцы, говорит об особом статусе полоцких земель, не подчинявшихся в этот период Золотой Орде [28, с. 42].

Начиная с периода правления князя Войшалка (1264 – 1267) и до правления князя Витеня (1295 – 1316) литовцы были традиционными союзниками Золотой Орды в походах на Польшу. Видимо, татарам было выгодно иметь союзную буферную державу, помогавшую им противостоять Польше и Ордену, но в отличие от русских княжеств, не требующую постоянной защиты. Во всяком случае, за исключением двух походов в период правления князя Тройденя, литовцами же и спровоцированных, в источниках нет упоминаний о конфликтах между ВКЛ и Золотой Ордой в этот временной период и, напротив, есть сведения о союзнических походах. Видимо татары смирились и с особым статусом полоцких земель, частично находившихся в сфере влияния литовцев.

В период правления в ВКЛ князя Гедымина (1316 – 1341) между ВКЛ и Золотой Ордой начинается военное противостояние, поскольку изменяется вектор расширения ВКЛ с западного на восточный. После военных неудач ВКЛ в Польше в начале XIV столетия ВКЛ начинает активно включать в свой состав русские княжества и заключает союзные договоры с западными державами [37, с. 31]. К моменту правления князя Гедымина ВКЛ становится могущественной державой, способной защитить свои города от походов Золотой Орды, и Полоцк навсегда выходит из сферы влияния татар. Тем не менее историческая память о том, что Полоцк был когда-то захвачен татарами в 1239 году, могла стать основанием для последующего включения города Полоцка в ярлыки крымских ханов.

Таким образом, версию возможного нашествия татар на полоцкие земли во время похода Батыя следует признать не бесосновательной. Нашествие монголо-татар на Полоцк могло произойти в 1239 году, после разорения монголо-татарами Черниговского и Смоленского княжеств. Версия нашествия монголо-татар на Полоцк в 1239 году объясняет сожжение Полоцка в указанный период, упоминание Полоцкой тьмы в ярлыках крымских ханов – термина земель Золотой Орды, местную легенду о нашествии татар с севера через Россонщину, находку наконечника монгольской стрелы XIII столетия в Полоцке и исчезновение со страниц летописей упоминаний о полоцком князе Брючиславе. Нашествие татар на Полоцк объяснило бы и следующую после 1239 года смену политических предпочтений полочан с подчинившегося татарам Александра Невского на недавних врагов, литовских князей.

Однако, несмотря на возможный захват татарами Полоцка в 1239 году, политическая ситуация в Золотой Орде после монголо-татарского нашествия сложилась в пользу независимости Полоцка от ханов Золотой Орды. В период с 1242 по 1258 год Золотая Орда была слишком занята проблемами Монгольской империи, чтобы завершить подчинение Полоцка. В этот период Полоцк, видимо, уже с 1248 года вступает в союз с литовцами и выходит из сферы влияния Золотой Орды.

ЛИТЕРАТУРА

1. Акты, относящиеся к истории Западной России: в 5 т. – СПб.: Тип. II отделения Е.И.В. канцелярии, 1848 – 1872. – Т. 2 – 1848. – 423 с.
2. Асанов, В.А. Чингисхан: жизнь и деяния / В.А. Асанов. – М.: Кочевники, 2003. – 238 с.

3. «Великая Хроника» о Польше, Руси и их соседях XI – XIII вв.: (перевод и комментарии) / под ред. В.Л. Янина; сост. В.М. Попова, Н.И. Щавелева. – М.: Изд-во Моск. ун-та, 1987. – 264 с.
4. Горский, А.А. Русское Средневековье / А. Горский. – М.: Астрель: Олимп, 2010. – 222 с.
5. Данилевский, И.Н. Древняя Русь глазами современников и потомков (XII – XIV вв.): курс лекций / И.Н. Данилевский. – М.: Аспект Пресс, 2001. – 389 с.
6. Дук, Д.У. Справаздача аб палявых археалагічных даследваннях у г. Полацку ў 2000 г. / Д.У. Дук, С.В. Тарасаў. – Мінск, 2001.
7. Дучыц, Л.У. Сакральная геаграфія Беларусі / Л. Дучыц, І. Клімковіч. – Мінск: Літаратура і Мастацтва, 2011. – 384 с.
8. Ермаловіч, М. Беларуская дзяржава Вялікае княства Літоўскае / М. Ермаловіч. – Мінск: «Беллітфонд», 2000. – 448 с.
9. Ишболдин, Б. Очерки из истории татар / Б. Ишболдин. – Сент-Луи: О-во новой книги Индии, 1973. – 165 с.
10. Клімаў, М.В. Новыя даныя аб Запалоцкім пасадзе ў Полацку (па выніках раскопак 2008 г.) / М.В. Клімаў // Матэрыялы па археалогіі Беларусі. Вып. 21. Вывучэнне археалагічных помнікаў на тэрыторыі Полацкай зямлі (да 1150-годдзя Полацка). – Мінск, 2011. – С. 74 – 97.
11. Клосс, Б.М. Новгородская первая летопись старшего и младшего изводов / Б.М. Клосс. – М., 2000. – 692 с.
12. Краўцэвіч, А. Стварэнне Вялікага Княства Літоўскага / А. Краўцэвіч. – Lublin: Uniwersitet Marii Curie-Sklodowskiej, 2000. – 238 с.
13. Кузьмин, А.Г. История России с древнейших времен до 1618 г. / А.Г. Кузьмин. – М.: Гуманитар. издат. центр ВЛАДОС, 2004. – 447 с.
14. Летопись по Ипатскому списку. Издание Археографической комиссии. – СПб., 1871. – 693 с.
15. Лихачев, Д.С. Библиотека литературы Древней Руси: в 20 т. / Д.С. Лихачев. – М.: Наука, 1997. – Т. 5: XIII век. – 526 с.
16. Мартынюк, А.В. Средневековая Русь в текстах и документах / А.В. Мартынюк. – Минск: РИВШ, 2005. – 520 с.
17. Могултай Западная Русь в 1241 – 1363 гг. Основные политические и территориальные перемены [Электронный ресурс] / Сайт “Элхе Низнах” Web-мастер: Стучков С.Г., 2010. – Режим доступа: http://www.elhe.ru/~dekanat/History/Mog_Rus.htm. – Дата доступа: 16.04.2011.
18. Мыськов, Е.П. Золотая Орда в XIII – начале XVI века / Е.П. Мыськов. – Волгоград: Волгогр. гос. пед. ун-т, 2000.
19. Насевіч, В.Л. Пачаткі Вялікага княства Літоўскага: Падзеі і асобы / В.Л. Насевіч. – Мінск: Полымя, 1993. – 160 с.
20. Никитин, П. История города Смоленска / П. Никитин. – М.: Тип. Салевановскаго С., 1848. – 401 с.
21. Новгородская первая летопись старшего и младшего изводов / под ред. А.Н. Носонова, М.Н. Тихомирова. – М.: Изд-во Акад. наук СССР, 1950. – 680 с.
22. Пашуто, В.Т. Образование Литовского государства / В.Т. Пашуто. – М.: Изд-во Акад. Наук СССР, 1959. – 536 с.
23. Петр из Дусбурга. Хроника Земли Прусской – М.: Ладомир, 1997. – 384 с.
24. Плано Карпини. История Монгалов. Вильгельм де Рубрук Путешествие в восточные страны. – СПб.: Изд. А.С. Суворина, 1911. – 232 с.
25. Полное собрание русских летописей: в 43 т. 1843 – 1876. – СПб.: Тип. Эдуарда Праца, 1843. – Т. 2: Ипатьевская летопись, 1843. – 381 с.
26. Полное собрание русских летописей: в 43 т. 1843 – 1876 – СПб.: Тип. Эдуарда Праца, 1846. – Т. 1: Лаврентьевская и Троицкая летописи, 1846. – 392 с.
27. Почекаев, Р.Ю. Батый. Хан, который не был ханом / Р.Ю. Почекаев. – М.: АСТ МОСКВА, 2007. – 350 с.
28. Почекаев, Р.Ю. Цари Ордынские. Биографии ханов и правителей Золотой орды / Р.Ю. Почекаев. – М.: Евразия, 2010. – 408 с.
29. Сагановіч, Г. Нарыс гісторыі Беларусі ад старажытнасці да канца XVIII ст. / Г. Сагановіч [Электронный ресурс] / Электронная библиотека “Камуникат” Web-мастер: Ярослав Иванюк, 2010. – Режим доступа: <http://kamunikat.fontel.net/www/knizki/historia/sahanovicz/narysy2004/index.htm>. – Дата доступа: 15.04.2010.
30. Сумъ, П.Ф. Историческое разсуждение о Галиции и Лодомирии / П.Ф. Сумъ // Чтения в императорском обществе истории и древностей российских при Московском университете. – М.: Въ университетской типографии, 1847. – № 5. – С. 1 – 30.

31. Татищев, В.Н. История Российская / В.Н. Татищев Ч. 2 [Электронный ресурс] / Электронная библиотека Альдебаран Web-мастер: Анурьев С.В., 2010. – Режим доступа: http://lib.aldebaran.ru/author/tatishev_vasilii/tatishev_vasilii_istoriya_rossiiskaya_chast_2/tatishev_vasilii_istoriya_rossiiskaya_chast_2_63.html. – Дата доступа: 15.04.2010.
32. Усманов, М.А. Источниковедение истории Улуса Джучи (Золотой Орды). От Калки до Астрахани. 1223 – 1556 / М.А. Усманов. – Казань, 2001. – 428 с.
33. Филипс, Э.Д. Монголы. Основатели империи Великих ханов / Э.Д. Филипс. – М.: ЗАО “Центрполиграф”: ООО “Внешторгпресс”, 2003. – 174 с.
34. Храпачевский, Р.П. Военная держава Чингисхана / Р.П. Храпачевский [Электронный ресурс] / Сайт “Xlegio” Боевая техника древности Web-мастера: Зорич А., Каюмов И., 2009. – Режим доступа: <http://www.xlegio.ru/armies/khrapachevsky/batu RAID.htm>. – Дата доступа: 14.03.2011.
35. Черепнин, Л.В. Монголо-татары на Руси (XIII в.) / Л.В. Черепнин // Татаро-монголы в Азии и Европе: сб. ст. – 2-е изд., перераб. и доп.; отв. ред. С.Л. Тихвинский. – М.: Наука, 1977. – С. 186 – 209.
36. Чигринов, П.Г. Очерки истории Беларуси: учеб. пособие для вузов / П.Г., Чигринов. – Минск: Выш. шк., 2000. – 461 с.
37. Шабульдо, Ф.М. Земли Юго-Западной Руси в составе Великого княжества Литовского / Ф.М. Шабульдо. – Киев: Изд-во “Наукова думка”, 1987. – 185 с.
38. Широкоград, А.Б. Россия и Украина. Когда заговорят пушки / А.Б. Широкоград. – М.: АСТ, АСТ Москва, Хранитель, 2007. – 371 с.
39. Gumilev, L.N. Searches for an Imaginary Kingdom: The Legend of the Kingdom of Prester John / L.N. Gumilev. – Cambridge University Press, 1988. – 415 с.
40. Halperin, C.J., Russia and the Golden Horde: The Mongol Impact on Medieval Russian History / C.J. Halperin. – Indiana University Press, 1985. – 181 с.
41. Monumenta Poloniae Historica: Pomniki dziejowe Polski: v 6 t. – Lwow: W komisie księgarni Gubrynowicza i Schmidta, 1878. – Т. 6.
42. Shpacovski, V. Medieval Russian Armies 1250 – 1500 / V. Shpacovski, D. Nicolle. – Osprey Publishing, 2002. – 51 с.

Поступила 05.04.2013

TO THE QUESTION OF ASSUMPTION OF POLOTSK BY THE GOLDEN HORDE

V. LEDNIK

The version of the occupation of Polotsk by the Tatars after the attack of Baty's troops to the Smolensk principality in 1239 is presented. Foreign historiography and the historiography of our country over the problem of Polotsk joining the Golden Horde and the movement of the troops of Baty in the North-Western Russia are considered. The reasons of the withdrawal of Polotsk from the influence of the Golden Horde, based on recent researches in the political history of the Golden Horde and the archaeological findings in Polotsk are analyzed. Conclusion is drawn that the proposed version of the possible Tatar attack on Polotsk lands during Baty's campaign should be acknowledged as not unfounded.

УДК 94(474.5)“1608 –1609”

**ИНФЛЯНЦКАЯ КАМПАНИЯ
ВОЙСКА ВЯЛІКАГА КНЯСТВА ЛІТОЎСКАГА 1608 – 1609 ГАДОЎ****В. У. ЯКУБАЎ**
(*Полацкі дзяржаўны ўніверсітэт*)

Дэманструецца даследаванне па ўдакладненні і апісанні раней маладаследаванай у сусветнай гістарыяграфіі ваеннай кампаніі войска Вялікага Княства Літоўскага. Аналізуецца склад удзельнікаў і крыніцы фінансавання баявых дзеянняў 1608 – 1609 гадоў супраць шведаў у Інфлянтах. Разглядаюцца тактычныя і псіхалагічныя прыёмы вайсковага кіраўніцтва, якія дазволілі, з аднаго боку, выканаць тактычныя і стратэгічныя задачы кампаніі, а з іншага – сталі пралогам для Гарадзенскай канфедэрацыі 1609 – 1610 гадоў, у склад якой упершыню ў айчыннай гісторыі ўвайшоў вялікі гетман Княства Літоўскага.

Уводзіны. У гістарыяграфіі Усходняй і Цэнтральнай Еўропы яшчэ не распрацаванымі застаюцца пытанні вайны на тэрыторыі Інфлянтаў паміж Вялікім Княствам Літоўскім (ВКЛ) і Швецыяй у 1600 – 1611 гады і кампаніі 1609 года як яе завяршаючай часткі. Інфлянты з 1589 года з’яўляліся сумесным уладаннем Княства Літоўскага і Польскай Кароны, прыбыткі і выдаткі павінны былі падзяляцца пароўну. Аднак на практыцы эканамічная зацікаўленасць беларускіх і літоўскіх земляў у Дзвінскім гандлі і атрыманне большасці, стаўшых сенатарскімі ў 1598 годзе, інфлянцкіх пасадак прадстаўнікамі ВКЛ прывялі да разгляду палякамі вайны са Швецыяй 1600 – 1611 гадоў за гэтыя землі як праблемы ВКЛ.

Традыцыйна сусветная гістарыяграфія больш увагі надавала ўдзелу шляхты ўсёй Рэчы Паспалітай у “рускай Смуце”, якая пачалася ў гэты час, а пытанні вайны са Швецыяй падаваліся фонава ў форме абагульненняў. А. Шэлангоўскі даказываў важнасць у палітыцы Польшчы ў 1544 – 1621 гадах прэтэнзій на *Magis Dominium* – панаванне ў басейне Балтыйскага мора [1]. Гэты канфлікт М. Робертс разглядаў як дынастычны паміж Жыгімонтам і Карлам Вазамі ў 1598 – 1611 гадах, А. Ціла – як феадальны канфлікт за землі Інфлянтаў 1600 – 1629 гадоў [2]. У працах польскіх гісторыкаў С. Хербста і Г. Віснера больш дэтальна разгледжаны баявыя дзеянні “польска-літоўскіх” войскаў падчас Інфлянцкіх кампаній 1600 – 1605 гадоў, дзе прысутнічалі Каронныя кантынгенты, але дзеянні 1608 – 1609 гадоў, якія праводзіліся войскам ВКЛ і інфлянцкай земскай службай, засталіся па-за іх ўвагай, а менавіта ў гэтую кампанію была вызвалена ад шведаў Парнава і за год разбіта ў суме як мінімум 12 000 шведаў.

Асноўная частка. Узнаўленне баявых дзеянняў у Інфлянтах адбылося без афіцыйнага абвешчэння вайны з боку Швецыі і нечакана для кіраўніцтва Рэчы Паспалітай [3]. Паводле перапісу 1605 года, паміж Я.К. Хадкевічам і кіраўніком шведскага войска ў Інфлянтах Эўхімам Фрэдэрыкам Мансфельдам (Joachim Frederick von Mansfeld) замацоўвалася свабода гандлю, абяцалася сустрэча камісараў, якія былі ўпаўнаважанымі для правядзення мірных перагавораў. Шведы захавалі захоплены Парнаву і Шалец, а Рэч Паспалітая – шведскі Белы Камень. У 1607 годзе Карл IX аб’явіў, што Э.Ф. Мансфельд не з’яўляўся ўпаўнаважаным заключаць перапіс, і скасаваў яго.

Пасля завяршэння рокашу ў ВКЛ у 1606 – 1608 гадах і падпісання 20 чэрвеня 1608 года перапісу паміж Я. Радзівілам і Я.К. Хадкевічам узброеныя сілы ракашан былі распушчаны [4]. Пазбавіўшыся палітычнай падтрымкі біржанскіх Радзівілаў, частка берасцейскіх канфедэратаў у 1605 – 1608 гадах завербалася ў атрады, якія фарміраваў Я.П. Сапега для Ілжэдзмітрыя II, і выехала ў межы Маскоўскай дзяржавы [5, с. 92]. Аднак частка іншых былых “інфлянцкіх жаўнераў” працягвала займаць эканомію ў ВКЛ. Яшчэ ў пачатку 1609 года сенатары ВКЛ патрабавалі ад караля вываду былых канфедэратаў у Інфлянты, ці ў паход на Пскоў і Вялікія Лукі [6].

У пачатку ліпеня 1607 года шведы падпільнавалі, разграмілі, узялі ў палон пад Белым Камнем патрульны аддзел Андрэя Збароўскага, які замяшчаў на пасадзе адміністратара Лівоніі Я.К. Хадкевіча, а потым захапілі сам горад. За зіму 1608 года іх аддзелы дайшлі да Біржаў і Зэмбарка. Адначасова шведскі сенат прапанаваў лістом ад 17 красавіка 1608 года абмен палоннымі [7, с. 40]. Паралельна вяліся баявыя дзеянні, таму дыпламатычнае ліставанне, якое было ў гэтыя гады, можна разглядаць як спробу адцягнення ўвагі.

У чэрвені 1608 года ў вусце Дзвіны прыбыў на 60 караблях Карл IX, праз тыдзень – яшчэ 80 караблёў прывезлі зброю і падмацаванне. Кіраўніком шведаў у Інфлянтах быў прызначаны Э.Ф. Мансфельд. Агульная колькасць наяўнага ў правінцыі войска ВКЛ на момант пачатку баявых дзеянняў складала 600 чалавек. Месцам канцэнтрацыі сіл Рэчы Паспалітай у правінцыі быў абраны Дэргт. Сюды 20 лютага 1608 года прыбылі ўцекачы з Феліна з пушкарамі, гарматамі і правізіяй, на чале з А. Валовічам, якія пасля бунту

нямецкіх драбаў-наёмнікаў не сталі абараняць горад ад падступіўшых 5000 ворагаў і адышлі пад ахову асноўных сіл [8].

Пакуль не было вырашана пытанне з будучай аплатай за службу, Я.К. Хадкевіч не мог пачаць актыўных дзеянняў. У маі 1608 года жаўнеры, якія ўдзельнічалі ў канфедэрацыях войска ў ВКЛ і пажадалі працягнуць дзяржаўную службу, былі накіраваны з-пад Берасця да Дынамюнда [9]. Акрамя таго, што на выплату ім пайшлі ўсе прыбыткі з падаткаў і калекта (“таварыскія складкі”) скарбу ВКЛ за 1606 – 1608 гады – 328404 злотых, падскарбію ВКЛ Ярашу Валовічу прыйшлося пазычыць у розных прыватных асоб яшчэ 122725,19 злотых і 12,5 пенесяў [10], а Я.К. Хадкевіч за 1605 – 1608 гады пазычыў і выдаткаваў з асабістых сродкаў інфлянцкаму войску і канфедэратам 70 622 злотых. Палову з іх быў павінен кампенсаваць скарб ВКЛ, рэшту – Польская Карона [11]. Хадкевічу ўдалося ўзяць у польскім кварцаным скарбе ў Раве толькі 4300 злотых, грошай на найманне фурманаў і пяхоты бракавала [3]. Хаця ў 1608 – 1609 гадах у гарнізоннай службе, сапёрных працах і баях выкарысталі жамоіцкіх і берасцейскіх выбранцаў, але іх было замала для выканання ўсіх тактычных задач.

Вялікі гетман ВКЛ высылаў лісты і выступаў на соймах, заклікаючы шляхту да ўдзелу ў новай інфлянцкай экспедыцыі. Месцам збору быў прызначаны яго замак у Ляхавічах. Сюды сабралася 1400 вэршнікаў, у тым ліку атрады, сфарміраваныя Валовічамі, Кішкамі, Хадкевічамі і Радзівіламі (М.К. Радзівіл выставіў почт у 200, Альбрыхт Радзівіл – у 300 чалавек), калі першыя былі рэгалістамі і лаялістамі у час рокашу, дык апошнім было важна даказаць сваю лаяльнасць каралю [12, с. 208].

Калі прааналізаваць склад удзельнікаў кампаніі тэрытарыяльна – асноўную масу склалі прадстаўнікі заходняй і цэнтральнай часткі ВКЛ, дзе знаходзіліся ўладанні азначаных магнацкіх родаў, а ўсходне-беларускія землі на гэты момант былі ўжо ўцягнуты ў інтэрвенцыю ў Маскоўскую дзяржаву. У кастрычніку 1608 года войска, складзенае амаль цалкам з прадстаўнікоў і на грошы ВКЛ, выправілася ў Інфлянты [9; 13]. Перад імі ставілася задача вызваліць занятыя шведамі гарады і скончыць вайну ў Інфлянтах.

Пытанне забеспячэння дзяржаўным фінансаваннем службы ў Інфлянтах заставалася адкрытым і вострым для ВКЛ. Так, яно стаяла першым пунктам ў інструкцыі полацкага сойма ад 4 снежня 1608 г., якая даручала паслам пагадзіцца на адзін ці два валочных падаткі і ўсё, што будзе неабходна для хуткага сканчэння інфлянцкай вайны, “не губляючы час у таргоўлі” [14, с. 71]. На варшаўскі сойм 15 студзеня – 26 лютага 1609 года, маршалкам якога быў абраны будучы гарадзенскі стараста Крыштоф Весялоўскі, паслом ад інфлянцкага войска прыбыў Траян Каханоўскі, які 15 студзеня 1609 года папрасіў выплаціць рэшту абяцанага жолду да дня св. Міхала 29 верасня 1609 года. Сойм прыняў падаткі (валочны, чопавы, шосавы, пагалоўны яўрэйскі, воднае мыта) і прызначыў іх *выключна на вайну ў Інфлянтах*. Паслы ад войска далі згоду служыць у крэдыт да 29 верасня 1609 года. Акрамя таго, досвед жаўнерскага свавольства 1600 – 1608 гадоў стаў прычынай зацвярджэння канстытуцыі “Аб парадку паводзін жаўнераў” [15, с. 463] і “Гетманскіх вайсковых артыкулаў 1609 года”, у якіх пад пагрозай смяротнай кары і канфіскацыі маёмасці былі забаронены канфедэрацыі ў войску і любое самавольнае размяшчэнне жаўнераў ва ўладаннях свецкіх і духоўных феодалаў [15, с. 478 – 482].

На момант прыбыцця войска ВКЛ у раён баявых дзеянняў шведы ўжо авалодалі Белым Каменем (4 ліпеня 1607 г.), Фелінам (люты 1608 г.), Дынамюндам (27 ліпеня 1608 г.), Кокенгаўзам (8 жніўня 1608 г.) [12, с. 203]. Калі шведы выйшлі да Кокенгаўза з гарматамі і “гатовымі мастамі”, узнікла пагроза іх пераправы праз Дзвіну і пераносу баявых дзеянняў непасрэдна на тэрыторыю ВКЛ. Па гэтай прычыне яшчэ ў жніўні 1608 года кароль заклікаў шляхту Упіцкага і Вількамірскага павеатаў тэрмінова ехаць да Дзвіны. Фарміраванне і кіраўніцтва апалчэннем было даручана павятовым маршалкам [16].

Ужо 28 кастрычніка 1608 года шведы здалі Кокенгаўз [17, с. 123]. Непасрэдная пагроза землям ВКЛ была ліквідавана. Зімой 1609 года пасля прыезду Я.К. Хадкевіча ў Інфлянты прыблізна двухтысячнае войска ВКЛ і інфлянцкая земская служба распачалі новую кампанію. Для выканання апэратыўных задач і лепшага забеспячэння сілы былі падзеленыя. Тры гусарскія харугвы Я.К. Хадкевіча, рота наўга-родскага ваяводы Тэадора Скуміна Тышкевіча, сына брэсцкага старасты Гераніма Хадкевіча, Крыштофа, земскага харужага ВКЛ Андрэя Валовіча, 150 чалавек люцынскага старасты Томаша Дубровы і Януша Кішкі зімавалі пад Сандзэлем. Другая групоўка блакіравала шведаў у Дынаменце: рота польнага пісара ВКЛ Тэадора Ляцкага, двухсотасабовая конная казацкая рота наваградскіх татарцаў Багдана (Фурсавіча), пяхотныя роты Я.К. Хадкевіча ў 150 чалавек, Шчаснага Невяроўскага і шкоцкія наёмнікі Хіла з Рыгі [12, с. 208 – 209]. Ротамі, выстаўленымі Я.К. Хадкевічам, падчас яго адсутнасці кіравалі: А. Млоцкі, (?) Хамец, Ж. Тымінскі і Ж. Рагазінскі, Глябовічамі – (?) Пятровіч, польскімі ротамі С. Казаноўскага – Сабанскі, Рудніцкі, Тамашоўскі і г.д. [13]. Акрамя таго, у адрозненне ад іншых кампаній, войскам ВКЛ дзейсна дапамаглі інфлянцкія немцы: Я. Фаренсбах выставіў асабовую роту з 200 французскіх рыцараў, 100 рэйтараў выставіў К. Тызенгаўз, 100 рыжскіх кнехтаў – Б. Вал, а таксама В. Платенберг, В. Фаренсбах [13]. Павелічэнню ўдзела інфлянцкіх немцаў у вайне на баку ВКЛ садзейнічала і пазіцыя Я.К. Хадкевіча адносна іх інтарэсаў як

інфлянцкага адміністрацара, і атрыманне інфлянцамі згодна з рашэннем сойма 1607 года доступу да альтэрнатыўных вакантных пасадаў у іх роднай правінцыі – рэальнае ўраўнаванне іх маёмасных і палітычных правоў з іншымі грамадзянамі Рэчы Паспалітай на ўсёй тэрыторыі дзяржавы. Для абароны рыжскага порту былі наняты 8 галандскіх і англійскіх караблёў з акладам 1000 злотых у месяц [18, с. 18].

Напачатку 1609 года быў разбіты атрад шведаў, які ішоў на падмацаванне гарнізону Дынамюнда. Дзеянні войска ВКЛ на працягу ўсёй зімы былі паспяховымі, а страты – мінімальнымі [9]. Напрыканцы лютага 1609 года роты Я.К. Хадкевіча, Т. Дубровы, К. Хадкевіча, Б. Вала, А. Валовіча хутка і ціха, без распальвання вогнішчаў, пазбягаючы гасцінцаў і вёсак, выйшлі з лежа ў хадкевічаўскім уладанні Біржонах пад Шалец (Саліс, Салацгрыва), а адтуль – на Парнаву. Для звязвання сіл ворага і яго дызарыентацыі Я.К. Хадкевіч накіраваў атрад К. Тызенгаўза пад Нарву, а роту Т. Ляцкага – да Дынамюнда. Праз 6 дзён, пакрыўшы начнымі маршамі адлегласць ў 200 км, на світанку 1 сакавіка 1609 года асноўныя сілы ВКЛ з’явіліся пад Парнавай [9].

Калі спроба атакі авангарда з марша была адбіта гарматным агнём, усе войскі былі адведзены на паўмілі ад Парнавы, дзе сталі лагерам і атрымалі суровы загад не распальваць вогнішчаў і не шумець. Гэта мусіла навесці абаронцаў на думку, што ўбачаны імі атрад быў нешматлікай выведкай.

Апоўначы 2 сакавіка 1609 года пачаўся агульны штурм Парнавы [12, с. 210]. Пад агнём шведскіх ручніц, 104 гарадскіх гармат і артылерыі карабля, які стаяў на рэйдзе, 14 шатландскіх наёмнікаў Рэчы Паспалітай падабраліся да гарадской брамы і намаганнямі сапёрнага інжынера Вільгельма Барбера петагдамі падарвалі адну за адной 3 гарадскія брамы, яго памочніка, таксама француз, шведы пры гэтым падстралілі. Каб спыніць спрэчку жаўнераў наконт шляхецкага прывілея біцца конна, а не лазіць па драбінах, “як халопы”, гетман ВКЛ спешыўся сам і кінуўся да горада, за ім спешылася 200 таварышаў, а 50 гусараў у поўным узбраенні нават палезлі на валы. Аддзелы ВКЛ і інфлянцы ўварваліся ў горад і захапілі яго, а калі яны пачалі падкладаць выбухоўку пад браму замка, шведы вынеслі ключы ад горада [9].

Гетман ВКЛ Я.К. Хадкевіч 2 сакавіка 1609 года ўрачыста ўехаў у Парнаву. Падчас бою было забіта 45 і паранена столькі ж ліцьвінаў. Шведы згубілі 100 забітых і 50 параненых. У палоне апынулася 300 жаўнераў, з якіх – 150 шатландскіх наймітаў пад зверхнасцю Кларка перайшлі на службу Рэчы Паспалітай. Былі захоплены ў палон жонка, сын і сястра шведскага капітана Дынамюнда Мікалая Стэрнскольда. У рукі пераможцаў трапілі ўсе шведскія гарматы, 2 гандлёвыя караблі, шмат лодак і барак [12, с. 213]. Гетман ВКЛ падзяліў здабычу паміж рыцарствам і наградзіў параненых пры штурме жаўнераў Кірсноўскага і Скірасмоўскага. Сотня спешаных “пасілковых” вершнікаў ВКЛ былі пакінуты ў горадзе для начнога дазора на сценах і рынку [9]. Пасля гэтага войска было выведзена з горада ў поле, каб не спакушаць яго рабаваннем. Мясцовыя жыхары і служылыя сяляне, не лаяльныя Рэчы Паспалітай, былі з пашпартамі дэпартаваны на пасяленне ў польскае Памор’е, іншыя засталіся пад камандаваннем Кларка.

У Парнаве быў пакінуты гарнізон у 50 гусараў роты Я. Кішкі, 600 пяхоты, 100 шкотаў і 100 пяхоты з роты гетмана, 30 пушкароў з памочнікамі, і войскі ВКЛ выйшлі на Рыгу, пад якой высадзіўся з 8000 дэсантам Э.Ф. Мансфельд. Падчас дарогі да гетмана дайшла інфармацыя аб тым, што ў Шалцы знаходзіцца шведская эскадра, якая блакавала Рыгу з мора, і вораг не чакаў удару. Было вырашана скарыстацца з гэтай акалічнасці.

Да здабытых у Парнаве караблёў гетман ВКЛ набыў некалькі англійскіх і галандскіх барак, нагрузіў іх порахам, а на пяць караблёў пасадыў пяхоту. Інфлянцы, якія раней прымусова служылі ў шведскім флоце і перайшлі на бок ВКЛ [19, с. 281], уначы з 23 на 24 сакавіка 1609 года ўдала скіравалі 4 брандэры, ад якіх загарэліся і пайшлі на дно 2 шведскія караблі, якія стаялі на якары ў порце Шальца. Астатняя эскадра, абстраляная з гармат і мушкетаў, ратавалася ў адкрытым моры. Больш марудная флатылія ВКЛ не стала яе пераследаваць. Порт разам з усімі запасамі правізіі і зброі дастаўся ВКЛ. Там было пакінута 200 вершнікаў з правізіяй.

Для таго каб захаваць дысцыпліну ў войску ВКЛ, Я.К. Хадкевіч распаўсюдзіў дэзінфармацыю, што на злучэнне з сіламі ВКЛ да Рыгі ідзе 2000 курляндцаў і нават “адкрыта” для войска выслаў да іх некалькі ганцоў. Пасля чаго пашыхтаваў свае вазы ў некалькі звязаных ланцугамі шэрагаў і, прыкрыўшыся імі ад шведскай марской артылерыі, прайшоў ад Шальца да Рыгі. Горад даслаў гетману ВКЛ некалькі гармат і роту кнехтаў. Паколькі Э.Ф. Мансфельд меў значную колькасную перавагу, было небяспечна ладзіць з ім вялікую бітву. Таму армія Я.К. Хадкевіча прайшла недалёка ад шведаў і пераправілася на іншы бок Дзвіны, схаваўшыся за пагоркамі і лесам.

Мансфельд вырашыў свае васьмітысячнае войска за ім у пагоню. Калі перадавыя часткі шведаў пабудавалі мост і пачалі пераправу праз раку, вялікі гетман ВКЛ вывеў свае войскі з засады і ўдарыў па ворагу кавалерыяй. Увесь авангард шведаў, які не паспеў пашыхтавацца, быў знішчаны. Потым былі захоплены масты, і шведы на іншым баку Дзвіны пайшлі ўраструску [12, с. 215]. У палон трапіла 100 чалавек, захоплены 18 харугваў, забіта да 2000 шведаў. Пасля гэтай перамогі войска ВКЛ аблажылі Дынамюнд,

а Э.Ф. Мансфельд зняў аблогу з Рыгі і накіраваўся пад Парнаву, дзе заблакіраваў тамашні гарнізон ВКЛ і накапаў паміж морам і горадам умацаваны лагер [12, с. 214]. Наступіў перапынак у баявых дзеяннях.

Вайсковае кіраўніцтва ВКЛ імкнулася забяспечыць дзяржаўную падтрымку для войска ў Інфлянтах. У ліпені 1609 года Жыгімонт Ваза ў Вільні выказаў падзяку за службу Я.К. Хадкевічу і жаўнерам і падпісаў ім некалькі маёмасных прывілеяў [20, арк. 737 – 770; 21]. Шла падрыхтоўка да вайны з Маскоўскай дзяржавай і фінасаванне інфлянцкага войска становілася праблематычным. Прадстаўнікі ад інфлянцкага войска прысутнічалі на вальных соймах і соймаках ВКЛ, ведалі аб цяжкасцях у зборы падаткаў для своечасовага забеспячэння ваенных дзеянняў і кампенсацыі страт на ўзбраенне, але дэманстравалі паслам соймавыя канстытуцыі і патрабавалі, каб улады выканалі свае ранейшыя абяцанні [22]. У канцы чэрвеня 1609 года гетман ВКЛ наняў адзел пяхоты і сачыў за тым, каб навабранцы былі апранутыя і ўзброеныя ў Вільні і выправіліся ў Інфлянты [23]. Дваццатага жніўня 1609 года Я.К. Хадкевіч выехаў да войска ў Інфлянты [12, с. 219], дзе пісьмова пацвердзіў, што будзе “разам з жаўнерамі”, чым фактычна далучыўся да канфедэрацыі [9]. Праблема забеспячэння жаўнераў засталася нявырашанай, аднак “праканфедэрацкая” пазіцыя і аўтарытэт гетмана дазволілі выканаць задачы кампаніі 1609 года сканфедэраваным войскам.

У канцы жніўня дзеве тысячы войска ВКЛ падышло пад Парнаву. Шведы паспрабавалі падпіль-наваць войска на начлезе за 30 км ад Парнавы, былі адкінуты і, адыходзячы, завалілі дарогу дрэвамі і засекамі. Зразумеўшы, што накірунак удара раскрыты, Я.К. Хадкевіч правёў нечаканы рэйд па накірунку Белы камень – Каркус – Фелін і з’явіўся пад Старой Парнавай з поўначы 15 верасня 1609 года. Войска Я.К. Хадкевіча захапіла форт на дарозе з Парнавы на Рэвель, спыніліся ў 4 мілях ад лагера шасцітысячнай арміі шведаў. Драбы пачалі будаваць мост праз раку Парнава, каб ахапіць шведаў у абцугі ці выцягнуць на адкрыты бой [23]. Шведы паспрабавалі напасці на лагер ВКЛ, былі адкінуты, аднак ім удалося выйсці са свайго лагера і пабудаваць новы ў 7 км па дарозе на Рэвель у моцнай пазіцыі паміж багнаў і пушчаў. Адыходзячы, шведы нарабілі засекаў па дарогах і шырока разаслалі свае раз’езды, чым перарвалі падвоз харчавання войску ВКЛ. У баях пад Парнавай войска ВКЛ страціла 100 чалавек забітымі [19, с. 282], шведы – каля 400 чалавек і 2 палявыя гарматы. 3-за праблем забеспячэння войска ВКЛ праз 2 тыдні ад пачатку кампаніі пачаўся вельмі моцны голад, рыцарам прыходзілася піць марскую ваду.

Мансфельд спачатку адвёў армію ў бок Рэвеля, але затым да яго падышлі падмацаванні, складзеныя з 2000 шведскіх драбаў, галандскіх, шатландскіх, 3000 французскіх і валонскіх вершнікаў-наёмнікаў, і зноў атрымаў двухкратную перавагу (5000 супраць 2500 чалавек у Хадкевіча). Забяспечыўшы 520 драбаў пад камандаваннем Я. Мелецкага і 50 казакоў у гарнізоне Парнавы харчаваннем, Я.К. Хадкевіч даведаўся ад перабежчыка-валона аб планах шведаў ісці пад Рыгу, каб дэблакіраваць Дынамюнд, і 22 верасня 1609 года вырашыў іх апярэдзіць, канчаткова зняць пагрозу Рызе [22].

Галоднае войска ВКЛ знаходзілася на мяжы бунта, некаторыя жаўнеры палічылі кампанію завершанай і без загада гетмана накіраваліся на поўдзень Інфлянтаў. Войска ВКЛ рухалася хутчэй за шведаў. Падчас маршу пад Дынамюнд 200 вершнікаў і каля 500 драбаў дэзерціравалі, а рэшта войска 29 верасня 1609 года (дзень Св. Міхала) у Адзельскім касцёле абвясціла канфедэрацыю з патрабаваннем выплаты жолду [9]. Аднак з’яўленне шведаў пад кіраўніцтвам Э.Ф. Мансфельда непадалёк ад Рыгі дазволіла гетману ВКЛ пераканаць рыцарства застацца і змагацца [9]. Два дні войска ВКЛ выклікала ворага на бітву, але той ухіляўся.

Шостага кастрычніка 1609 года Я.К. Хадкевіч выставіў каля ракі Гаўя “безабаронны” абор, дзе нібыта цьвічыў навабранцаў [22], пад удар шведаў і прымусіў шведаў спачатку падзяліць сілы, а потым парушыць шэрагі. Пасля чаго харугвы Т. Дубровы, Я.К. Хадкевіча, Аляксандра Галоўчынскага, Мікалая Нарушэвіча ўдарылі з засады ў фланг ворага, і інфлянцкая групоўка шведаў была канчаткова знішчана [22; 25, с. 58 – 59; 26, с. 155 – 157]. Войска ВКЛ гнала ворага 2 мілі, захапіла ў палон 100 афіцэраў, 14 харугваў, забіла і параніла 1500 шведаў і іх наймітаў [27]. Пасля бітвы гетман ВКЛ упрасіў канфедэратаў застацца ў правінцыі яшчэ на 2 тыдні, каб здабыць Дынамюнд [9].

Шантажуючы каменданта Дынамюнда высылкай яго сваякоў у польскую няволю, Я.К. Хадкевіч прымусіў таго выпусціць з палона невядомага нам ксяндза езуіта і хадкевічаўскага кліента – быхаўскага намесніка, Андрэя Пукля [12, с. 224]. Перамовы, якія праводзіў будучы рыжскі стараста А. Радзівіл, склаліся ўдала [21]. Шведскі гарнізон капітуліраваў 9 кастрычніка 1609 года [25, с. 58 – 59; 28]. Гетман ВКЛ адпусціў усіх палонных і даў 218 злотых дынамюндскай пяхоте і 396 злотых іх капітану А. Статэльсану на дарогу дамоў [13, арк. 117]. У той жа дзень, так і не дачакаўшыся абяцаных каралём грошай ад кароннага падскарбія, на чацвертым ад пачатку канфедэрацыі коле, шляхецкая кавалерыя палічыла вайну скончанай, стварыла канфедэрацыю і з’ехала з Інфлянтаў у Гарадзенскую эканомію.

Жыгімонт Ваза чарговы раз паабяцаў выплаціць канфедэратам грошы і заклікаў далучыцца да дзяржаўных войскаў, якія з верасня 1609 года аблажылі Смаленск. Агулам кампанія 1609 года каштавала скарбу ВКЛ 54413 злотых, а асабіста Я.К. Хадкевічу – 35311 злотых, аднак жаўнеры грошай у Рызе не

дачкаліся [13, арк. 117 – 123]. Нягледзячы на наяўнасць у гетмана ВКЛ звестак аб канцэнтрацыі ў Эстляндскіх пабітых шведаў, зборы ў Швецыі паспалітага рушання, найме на шведскую службу 5000 шкотаў і англічан, і нявызначанасці будучага накірунку іх удару – ці ў Маскоўскую дзяржаву, ці ў Інфлянты, зімой 1609/1610 гадоў з 1200 чалавек пяхоты з Рэчы Паспалітай не дайшлі да інфлянцкіх гарнізонаў, а з 600 драбаў у Парнаве засталася 200 [30; 31]. Далей задача абароны Інфлянтаў лягла на мясцовую земскую службу, дабраахвотнікаў і скарб ВКЛ.

Пачаліся перамовы аб перамір'і. Пасля смерці Карла IX 30 кастрычніка 1611 года Жыгімонт Ваза паспрабаваў аспрэчыць заняцце пасады караля Швецыі Густавам II Адольфам. Аднак Рэч Паспалітая не магла весці адначасова вайну з Маскоўскай дзяржавай і Швецыяй, таму кароль даў згоду на заключэнне перамір'я. Адною з умоў перамір'я, заключанага 16 кастрычніка 1611 года, была канстатацыя таго, што Жыгімонт III – уладар Рэчы Паспалітай, а не Швецыі.

Заключэнне. У выніку кампаніі 1609 года войска ВКЛ пад кіраўніцтвам Я.К. Хадкевіча здолела адстаяць Інфлянты ў складзе Рэчы Паспалітай. Нягледзячы на тое, што быў страчаны Белы Камень, але ліквідавана пагроза Рызе і вызвалена Парнава, тэрыторыя Інфлянтаў вярнулася да status possessio на 1582 год. Войска, якое ваявала ў Інфлянтах, было складзена і аплочана ў асноўным ураджэнцамі ВКЛ і Інфлянтаў. Большая частка кампаніі была праведзена войскам, якое было ў стане канфедэрацыі, што выклікала праблемы з дысертырствам і дысцыплінай, але гетман ВКЛ Я.К. Хадкевіч вельмі ўдала выкарыстаў свой вайсковы талент і салідарнасць канфедэратаў для выканання задачы кампаніі і захавання Інфлянтаў у складзе Рэчы Паспалітай.

ЛІТАРАТУРА

1. Szelągowski, A. Walka o Bałtyk (1544 – 1621) / A. Szelągowski. – Lwów – Poznań: Nakład Wydawnictwa Polskiego, 1921. – 324 s.
2. Тила, А.А. Борьба литовских и шведских феодалов из-за Ливонии в конце XVI – начале XVII века, политические и экономические последствия для Литвы: автореф. дис. ... д-ра ист. наук: 07.00.02 / А.А. Тила. – Вильнюс, 1987. – 41 с.
3. Ліст, Я.К. Хадкевіча да Жыгімонта Вазы з Ляхавіч 1608 г. / Я.К. Ліст // Бібліятэка Чартарыіскіх. – Кракаў // BCzart. – Rkps. 104. – № 74.
4. Замірэнне паміж панам гетманам (Я.К. Хадкевічам) і панам падчашым ВКЛ (Я. Радзівілам) абоз пад Берасцем і Старой вессю 20.06.1608 // BCzart. – Rkps. 104. – № 61.
5. Wisner, H. Lisowczycy / H. Wisner. – Warszawa: Książka i wiedza, 1972. – 357 s.
6. Ліст Гераніма Хадкевіча да Л. Сапегі, 1609 г. // Дзяржаўны архіў на Вавелі. Кракаў (АРВ.) – Архіў Сангушкаў (АС.) – Rkps. Sygn. 51. – Арк. 59.
7. Historia Dyplomacji Polskiej / pod red. Z.Wójcika. – Warszawa: Państwowe wydawnictwo naukowe, 1982. – Т. 2. – 775 s.
8. Інструкцыя і тлумачэнне фелінскіх мяшчан пасля дабраахвотнай здачы горада, дадзеная пасля ліставага загада гетмана. Дэрпт. 1608 г. // BCzart. – Rkps. 3238. – Арк. 52 – 54.
9. Інструкцыя Я.К. Хадкевіча (тлумачэнне колькіх пунктаў аб каторых з панам падканцлерам гаварыў праз Радвана да абозу пасланыя), 1609 г. // BCzart. – Rkps. 103. – № 258.
10. Справаздача Яраша Валовіча, падскарбія земскага за 1605 г., учыненая на сойме Варшаўскім 30.03.1613 // Рас. нац. бібл. Санкт-Пецярбург (РНБ). – Автографы Дубровскаго. – Авт. 63/2. – Арк. 38 – 40.
11. Выказ сум, занятых Я.К. Хадкевічам на вайну ў Інфлянтах, у рукі Андрэя Пукля паданыя 12.01.1610 // BCzart. – Rkps. 3236. – № 64.
12. Naruszewicz, A. Historyja J.K. Chodkiewicza wojewody wileńskiego hetmana WXL / A. Naruszewicz. – Warszawa: Drukarnia № 645 przy Nowolipiuju, 1805. – Т. 1. – 450 s.
13. Рэстр выплаты войску ў Рызе 1609 г. // Архіў Галоўны Актаў Даўніх. Варшава (AGAD). – Акты скарбовых камісій (ASK). – Dz. II. – Sygn. 39.
14. Галубовіч, В. Інструкцыя полацкай шляхты на сойм 1608 г. / В. Галубовіч, А. Радаман // Commeterii polocenses historici. – 2006. – Т. III. – С. 70 – 72.
15. Volumina legum: w 9 t. / nakładem i drukiem Jozofata Ohryzki. – St. Petersburg: Przedruk zbioru praw staraniem xx. pijarow w Warszawie, od roku 1732 do roku 1782, wydane, Drukarnia J. Ohryzki, 1859. – Т. II: Ab anno 1550 ad annum 1609. – 482 s.
16. Універсал некаторых паведаў да Інфлянтаў прылеглых са стараны небяспекі ад шведаў каб да пана гетмана купіліся як на гвалт. 26.08.1608. Кракаў // Нацыянальны Гістарычны Архіў Беларусі (НГАБ). – Фонд КМФ-18. – Воп. 1. – Спр. 289. – Арк. 370.

17. Urwanowicz, J. Wojskowe "sejmiki" koła w wojsku Rzeczypospolitej XVI – XVIII wieku / J. Urwanowicz. – Białystok: Dział wydawnictw filii UW w Białymstoku, 1996. – 265 s.
18. Wisner, H. Wojsko Litewskie w XVII wieku / H. Wisner // Studia i materiały do historii wojskowości. – Warszawa, 1976. – Т. XX. – Cz. II. – S. 5 – 27.
19. Podhorodecki, L. Sławni hetmani Rzeczy Pospolitej / L. Podhorodecki. – Warszawa: Moda, 1994. – 560 s.
20. НГАБ. – Фонд КМФ-18. – Воп. 1. – Спр. 80. Метрыка ВКЛ. Прывілеі шляхце на трыманне пасад і маёмасці ў Інфлянтах і ВКЛ 1588 – 1614 гг.
21. Прывілей Жыгімонта Вазы ротмістру Герману Рамелю за ваенныя паслугі. Жнівень 1609. Вільня // ВСзарт. – Rkps. 104. – № 187.
22. Ліст Я.К. Хадкевіча да Жыгімонта Вазы пасля бітвы і атрымання Дынамента 22.10.1609 // Бібліятэка імя Рачыньскіх. Познань. Адзел рукапісаў (BRacz.). – Rkps. 33. – № 56.
23. Ліст Я.К. Хадкевіча да Жыгімонта Вазы 1609 г. з Інфлянтаў // Архіў Дзяржаўны на Вавелі. Кракаў (APW). – Архіў Хадкевічаў (ACh.) – Rkps. Sygn. 16.
24. Ліст Я.К. Хадкевіча да падскарбія Я. Валовіча ад 15.09.1609, Парнава // APW. – Архіў Сангушкаў (AS). – Rkps. Sygn. 40. – Ark. 351.
25. ВСзарт. – Rkps. 3238. Кніга гетманская. Карэспандэнцыя Аляксандра Хадкевіча і Я.К. Хадкевіча 1608 – 1609 гг.
26. Korrespondencje Jana Karola Chodkiewicza poprzedzone opisem rękopismów z archiwum radziwiłłowskiego, znajdujących się w Bibliotece Ordynacji Krasieńskich połączonej z Muzeum Konstantego Świdzińskiego / Opracował i opisał W. Chomętowski. – Warszawa: Drukarnia Jana Naworskiego, 1875. – 193 s.
27. Я.К. Хадкевіч да Л. Сапегі 22.10.1609. Рыга // ВСзарт. – Rkps. 3237. – № 58.
28. Я.К. Хадкевіч да Раба // ВСзарт. – Rkps. 3237. – № 54.
29. Filipczak-Kocur, A. Konfederacja grodzieńska wojska litewskiego w latach 1609 – 1610 / A. Filipczak-Kocur // Pamiętnik Biblioteki Kórnickiej. – Kórnik, 1981. – Z. 18. – S. 175 – 198.
30. Я.К. Хадкевіч да Л. Сапегі 20.11.1609 Рыга // ВСзарт. – Rkps. 3237. – № 59.
31. Я.К. Хадкевіч да Л. Сапегі 30.11.1609 Бержоны // ВСзарт. – Rkps. 3237. – № 60.

Пастыніў 06.06.2013

THE CAMPAIGN OF GRAND DUCHY OF LITHUANIA AGAINST INFLANTY IN 1608 – 1609

V. YAKUBAU

The specification and description of the little explored in the world historiography campaign of Grand Duchy of Lithuania troops are presented. The composition of the participants and the sources of financing of military operations in 1608 – 1609 against the Swedes in Inflanty is analyzed. Psychological, tactical and military leadership techniques are considered, which allowed on the one hand to perform tactical and strategic objectives of the campaign, and on the other, became a prologue to the Grodno Confederation of 1609 – 1610, which the great hetman of GDL joined for the first time in the Belarusian history.

УДК 2-9(476)(XVI–XVII)

**ГІСТОРЫЯ КАТАЛІЦКІХ ОРДЭНАЎ
НА БЕЛАРУСКІХ ЗЕМЛЯХ У ДРУГОЙ ПАЛОВЕ XVII СТАГОДДЗЯ:
МІСІЯНЕРСТВА І КУЛЬТУРНА-АСВЕТНІЦКАЯ ДЗЕЙНАСЦЬ**

А.Ю. БАРТАШЭВІЧ
(Гродзенскі дзяржаўны ўніверсітэт ім. Янкі Купалы)

Разглядаецца гісторыя з'яўлення і дзейнасці каталіцкіх місій на беларускіх землях у другой палове XVII стагоддзя. Ваенныя падзеі 1649 – 1667 гадоў і дзяржаўная падтрымка каталіцтва прывяла да рэзкага павелічэння колькасці каталіцкіх прыходаў, у Вялікім Княстве Літоўскім былі запрошаны новыя каталіцкія ордэны. У гэты перыяд каталіцкія місіі дамінауюць у сферы адукацыі і асветы, займаюцца добрачыннасцю: адчыняюцца новыя калегіумы, пашираецца школьная сетка, з'яўляюцца першыя шпіталі. Каталіцкае святарства выступала ініцыятарам і арганізатарам агульнагарадскіх урачыстасцей, прысвечаных важным дзяржаўным падзеям і рэлігійным святам, удзел у якіх прымалі гараджане ўсіх веравызнанняў.

Уводзіны. Вайна 1654 – 1667 гадоў прывяла да значных гаспадарчых і культурных страт. Беларускія гарады і мястэчкі стаялі разбуранымі і спустошанымі, заняпала значная частка сакральных аб'ектаў. Ад пачатку ваенная кампанія Маскоўскай дзяржавы супраць Рэчы Паспалітай ажыццяўлялася пад лозунгамі абароны праваслаўя і праваслаўных. У адносінах да астатніх маскоўскі ўрад патрабаваў: “костелам не быць... униатам не быць... жидом в Белоруссии не быць и жития никакого не имети...” [1, с. 16]. Касцёлы і кляштары, каталіцкія навучальныя ўстановы зачыняліся, святары мусілі ўцякаць на захад [2, с. 19]. Пасля заняцця Вільні маскоўскае войска і казакі спалілі касцёл св. Яна, будынкі езуіцкага калегіума. Большасць віленскіх каталіцкіх святароў (у тым ліку езуітаў) пакінула горад і межы дзяржавы [2, с. 32]. Падобны лёс напаткаў каталіцкія і ўніяцкія асяродкі Гродна, Нясвіжа, Навагрудка, Пінска, Оршы, Бабруйска і іншых беларускіх гарадоў [2]. Нягледзячы на заяўленыя мэты, маскоўскае і казацкае войска рабавала і знішчала праваслаўныя цэрквы і кляштары [3, с. 361]. Сустрэкаюцца і такія звесткі: “зважваючы ўвагу на разбурэнне манастыра св. Барбары ў горадзе Пінску і спаленне царквы, каб надалей існаваць магла... ад падаткаў усіх... Рэчы Паспалітай... на чатыры гады вызваляем...” [4, с. 475]. Шэраг дакументаў тычыцца Вільні – па звестках, “непрыцель масквіцін” цэрквы і касцёлы ў горадзе панішчыў, упрыгожванні, царкоўны рыштунак парабаваў: “срэбра, абразы, званы з царквы Свята-Траецкай, так і з касцёла Св. Казіміра, у айцоў езуітаў скрынку з рыштункам немалым... забралі” [5, с. 182]. Маёмасць і храмы царпелі і ад рук мясцовага, “лёзнага”, люду, які далучаўся да царскага войска [4, с. 424].

Падзеі 1654 – 1667 гадоў раскалолі грамадства на прыхільнікаў і праціўнікаў каралеўскай улады Рэчы Паспалітай, дзяржаўнага ладу, прычым раскол праходзіў па канфесійнай прыкмеце. Пратэстанцкая шляхта ВКЛ на чале з біржанскімі Радзівіламі пайшла на палітычны саюз са Швецыяй – ворагам Кароны (Кейданская ўнія 1655 года) [6, с. 98]. Праваслаўная шляхта і мяшчане масава прысягалі на вернасць маскоўскаму цару (на першапачатковым этапе вайны) і нават змагаліся ў казацкіх загонах (палках) [7, с. 355]. У такіх умовах рыма-каталіцкае веравызнанне ўсё больш становіцца прыкметай палітычнай лаяльнасці каралю і дзяржаве, сімвалам вернасці і патрыятызму. Не дзіўна, што пасля вайны канфесійная праблема стала справай дзяржаўна-палітычнай важнасці [7, с. 356]. Занепадаюць традыцыі талерантнасці, роўнасці, плюралізма. Апусцелыя гарады засяляліся каталіцкай шляхтай, іншаэтнічнымі элементамі. Пасля вызвалення беларускіх гарадоў мясцовая шляхта ў першую чаргу давала грошы і фундушы на аднаўленне каталіцкіх храмаў і кляштараў. Уніяцкія і праваслаўныя храмы, згодна дакументаў, доўгі час “стаялі пусткамі”, а некаторыя так і не былі адноўленыя [8, с. 85]. Каралеўская ўлада і мясцовыя ўраднікі (пераважна шляхта і вярхі мяшчанства) імкнуліся да распаўсюджвання і дамінацыі каталіцкай рэлігіі – у гарадах і мястэчках, сваіх маёнтках. У ваенныя часы і за тры пасляваенныя дзесяцігоддзі пасля “патопа” гэта ўвасобілася ў аднаўленні і разбудове старых і фундаванні новых місій каталіцкіх ордэнаў.

Аднаўленне каталіцкіх місій у беларускіх гарадах. Новыя фундацыі каталіцкіх ордэнаў

У другой палове XVII стагоддзя на беларускіх землях засноўваюць свае касцёлы і кляштары шматлікія каталіцкія ордэны, што знайшлі прытулак у ВКЛ, новыя гарадскія плацы і фундушы атрымліваюць місіі ордэнаў, што даўно тут жылі. Сейм 1658 года зацвердзіў фундацыю дамініканцаў у Васілішках (Лідскі павет), дзе неўзабаве паўстаў касцёл і кляштар [4, с. 246]. Канстытуцыя ВКЛ 1659 года пацвярджае заснаванне кляштара манахінь-францысканак у Брэсце (якія раней мелі касцёл і кляштар “за валамі” – на прадмесці, але яны былі разбураны падчас вайны) [4, с. 319]. У дакуменце ўказваецца, што новы касцёл і кляштар будуць узведзены ў горадзе каля касцёла бернардынцаў. У гэтай жа канстытуцыі ўзгадваецца фундацыя дамініканцаў у Расіёнах: пералічваюцца папярэднія прывілеі на фундацыю, якія пацвярджаюцца сеймам [4, с. 320]. У 1662 годзе адбываецца заснаванне плебаніі (касцёла) на некалькіх плячах ў мястэчку Дывіне (Брэсцкае ваяводства) [4, с. 421]. Сейм 1662 года дазваляе фундаваць дамініканцаў у Хорашчах (Гродзенскі павет) [4, с. 421]. Гэты ж сейм пацвярджае фундацыю Яна Караля Копця манахам-

бenedыктынцам каля мястэчка Янава (Пінскі павет), аднак неўзабаве гэты кляштар бenedыктынцаў быў закладзены ў Гарадзішчы [4, с. 421]. Сейм таксама пацвердзіў фундаванне Кшыштафам Пацам (канцлер ВКЛ) ордэна камедулаў у сваіх “добрах дзедзічных”; па гэтаму дакументу ордэн камедулаў атрымаў права ствараць свае асяродкі на землях ВКЛ [4, с. 421]. У 1667 годзе права на будаўніцтва ў Камянцу свайго кляштара атрымалі манахі-баніфраты [4, с. 451]. Сеймам 1667 года была пацверджана фундацыя камедулаў у Веграх (Гродзенскі павет) [4, с. 473]. У 1667 годзе права на заснаванне касцёла і кляштара атрымоўваюць дамініканцы ў Пінску, бернардынцы ў Глуску (касцёл і кляштар) [4, с. 474]. Гэтым жа годам датавана з’яўленне манахінь-францысканак у Слоніме, дамініканцаў у Ашмянах [4, с. 474]. Манахіні-брыгіткі ў Брэсце атрымалі фундацыю на новы пляц у горадзе [4, с. 475]. Зважаючы на разбурэнні касцёла і кляштара манахінь-францысканак у Гродна, на сейме 1667 года іх “добры” былі вызвалены ад падаткаў на 4 гады: “абы маглі з руінаў касцёл і кляштар рэстаўраваць” [4, с. 475].

Канстытуцыя ВКЛ 1673 года пашырае “добры” картузіянцаў у Бярозе, узгадвае фундацыю аўгустынцаў у Міхалішках [9, с. 89]. У гэтым жа годзе быў заснаваны касцёл у прыватных уладаннях пісара ВКЛ К. Пухальскага – Бухавічах (Брэсцкае ваяводства) [9, с. 89]. На сейме 1676 года была пацверджана значная колькасць новых фундацыяў каталіцкіх місій – напрыклад, дамініканцаў у Мсціслаўлі, канонікаў рэгулярных у Вільні і г.д. [9, с. 212]. Андрэй Францыск Катовіч, кашталян віленскі, заснаваў місію кармелітаў босых у Гродна, пад касцёл і кляштар у горадзе былі выкуплены плацы [9, с. 213]. На сейме была пацверджана фундацыя бернардынцаў у Мазыры: падчас вайны будынкі канвента былі знішчаны, планавалася адбудова касцёла і кляштара на старым месцы [9, с. 213]. На гэтым сейме былі ўхваленыя ўсе папярэднія фундацыі каталіцкіх місій у Брэсце – на гэты час у горадзе стала размясціліся езуіты, аўгустынцы, брыгіткі; у гэтым жа дакуменце пацверджалася фундацыя Бухавецкаму касцёлу [9, с. 218]. У 1672 годзе ў Нясвіжы з’яўляецца місія дамініканцаў (заснавальнікам выступіў смаленскі падстолі Васіль Баканоўскі), у 1673 годзе ў горад прыбываюць бenedыктынцы (фундацыя князя Міхаіла і яго сына Караля Станіслава Радзівіла) – у горадзе паўстае касцёл Святога Крыжа [10, с. 445]. Сейм 1678 года ўхваляе заснаванне езуіцкай місіі пры фарным касцёле ў Магілёве – “для абарачэння душ, схізмай апантаных” [9, с. 310]. Разбудова гродзенскай езуіцкай рэзідэнцыі ініцыявала стварэнне місіянерскіх станцый у Гольне, Котры, Дэмбрава, Мерачы, Ротніцы (1664 – 1676) [11, с. 102]. Яшчэ адна місійная пляцоўка гродзенскіх езуітаў з’явілася ў Ваўкавыску [11, с. 102]. Віленскія езуіты значна павялічылі сваю юрыдыку ў сталіцы – у 1678 годзе ім належылі 7 камяніц, якія знаходзіліся на цэнтральных віленскіх вуліцах (Святаянскай, Нямецкай, Замкавай і на рынку) [12, с. 460]. У 1677 годзе сейм зацвердзіў фундацыю баніфратак (касцёл і кляштар) у Навагрудку, паколькі “іх прысутнасць для памнажэння Боскай хвалы нам патрэбная” [9, с. 263]. У 1677 годзе шляхта Слонімскага павета прасіла сейм пацвердзіць фундацыю бenedыктыянак у Слоніме [9, с. 259]. Бenedэктыянкi з’явіліся ў горадзе пасля таго, як іх місію выгналі са Смаленска (пасля вайны, калі горад адыйшоў Маскоўскай дзяржаве) [9, с. 259]. У пастанове сейма (1677), якая вызваляе маёмасць жаночых каталіцкіх ордэнаў ад ваеннага цяжару, узгадваюцца наступныя фондушы: Крамяніцы, Каханяў, Узлаўшчызна, Шыдлоўцы – належылі брыгіткам; Залессе, Зараслаўка (у Гродзенскім павеце) – “добры” манахінь ордэна св. Клары (місія ў Брэсце). Асобна ўзгадваецца мястэчка Адамовічы (“пры цудоўнай выяве Маці Божай грунт і фальварак”), якое вызвалялася ад грамадскіх падаткаў на карысць Гродна [9, с. 264]. На сейме 1678 года місія аўгустынцаў атрымала прывілей на пусты пляц у Вільні [9, с. 308]. Сейм таксама пацверджае фундацыю віленскіх дамініканак, узгадвае дамініканцаў на Уле (Полацкае ваяводства) [9, с. 308].

У 1670 – 1680-я гады значна павялічваюць свае юрыдыкі каталіцкія місіі ў Гродна – францысканцы (якія адбудавалі свой касцёл і кляштар у 1662 годзе), езуіты, кармеліты босыя [13, с. 180]. Юрыдыкі гродзенскіх ордэнаў маглі займаць цэлыя гарадскія кварталы (дамініканцы, кармеліты, бернардынцы, бернардынкі, брыгіткі) [13, с. 133]. Гродзенскім езуітам належыла два гарадскія квартала [13, с. 171]. Фундатарамі часцей выступалі шляхцічы, значна радзей – мяшчане.

У другой палове 1660-х гадоў аднаўляюць сваю дзейнасць місіі кармелітаў у Бялынічах, Чаусах, Магілёве, Мсціслаўлі, Вільні [14]. Кармеліцкая фундацыя ў Чэрыкаве ўпершыню ўзгадваецца пад 1669 годам [14, с. 98]. У 1672 годзе кармелітаў у Ліду запрасіў Адам Нарбут (войскі лідскі). Кляштар лідскіх кармелітаў паўстаў, верагодна, у 1680 годзе [14, с. 242]. На працягу 1670 – 1690-х гадоў лідскія кармеліты значна павялічылі сваю нерухомую маёмасць у горадзе [14, с. 243]. У Пацкаве і Даброве ўзніклі дамініканскія місіі, фундаваныя Самуэлем Казімірам Цеханавіцкім – старастам мсціслаўскім (1676 год) [14, с. 341].

У пінскім павеце езуіцкая місія з’явілася ў Лагішыне – мела фарны касцёл. Да гэтай місіі адносіліся капліцы ў Сташанах, Целяханах – былі заснаваныя ў 1670 годзе праз Мікалая Разахоцкага (трокскі цівун) [15, с. 1383]. У 1670-я гады віцебскія езуіты дзякуючы клопату мясцовай шляхты здолелі аднавіць і значна пашырыць сваю рэзідэнцыю (касцёл і кляштар, школьны будынак) [15, с. 1412]. Бернардынскі кляштар у Віцебску быў фундаваны ў 1675 годзе праз Яна Храпавіцкага – ваяводу віцебскага [15, с. 1414]. Гэты ж ураднік запрасіў у Віцебск місію францысканцаў і перадаў ім “камянічку з плацам” – дзе яны ў хуткім часе пачалі адпраўляць набажэнства “з памнажэннем веры святой каталіцкай паміж разрозненымі ад уніі святой” [9, с. 263]. Пад 1681 годам узгадваецца кармеліцкая сядзіба (касцёл і кляштар) у Няёлавічах (Брэсцкі павет) [14, с. 362]. У 1696 годзе гэтую кармеліцкую сядзібу перанеслі ў Крупчыцы [14, с. 363]. Раман Бenedыкт Твароўскі (падстарасці і падстолі аршанскі) у 1682 годзе стаў фундатарам кармелітаў у

Оршы [14, с. 376]. На сейме 1683 года было пацверджана заснаванне езуіцкага калегіума ў Мінску: “зважачы на неабходнасць памнажэння хвалы Божай... сярод розных дысідэнтаў...” [9, с. 339]. У 1685 годзе слоніўскіх дамініканцаў фундаваў войскі Лідскі – Пакрашыньскі [9, с. 368]. У гэтым жа годзе сейм зацвердзіў фундацыю кармелітаў у Жалудку (Лідскі павет) – праз К.Ф. Радзімінскага (стараста лідскі) і яго жонку – Ганну Нарушэвічаўну [9, с. 368]. У 1687 годзе ў Магілёве паўстаў бернардынскі касцёл з кляштарам [14, с. 330]. У 1690 годзе мсціслаўскія езуіты ўжо мелі вялікі калегіум, значную юрыдыку ў горадзе [14, с. 340]. У 1690 годзе Я. Багуслаў Служка (кашталян віленскі, гетман польны ВКЛ) заклаў місію бернардынцаў у сваім мястэчку – Валожыне [9, с. 403]. У тым жа годзе з’явілася фундацыя французскай у вёсцы Лапеніцы Ваўкавыскага павета [9, с. 403]. Мсціслаўскай езуіцкай місіі былі падначалены місіянерскія станцыі ў Кідзіну і Кулікове (Мсціслаўскі павет) [14, с. 340]. Езуіцкія місіі ў Пагосце і Мсціслаўлі таксама ўзвялі новыя будынкі касцёлаў (1685 і 1692 гг. адпаведна) [15, с. 1061]. У 1692 годзе паўстаў касцёл у Фашоўцы [15, с. 1061]; у 1693 годзе на месцы езуіцкай капліцы ў Оршы – драўляны касцёл [15, с. 1061].

Місіянерства і культурна-асветніцкая дзейнасць

Навучальныя ўстановы каталіцкіх ордэнаў адыгралі важную ролю ў арганізацыі асветы на беларускіх землях. Пасля “патопа” настаў час супрэмацыі каталіцтва – у адукацыйнай сферы гэта ўвасобілася ў дамінаванні езуіцкай школьнай сістэмы [11, с. 100]. Распаўсюджваючы свой уплыў у ВКЛ, езуіты, акрамя чыста палітычных мэт, ставілі мэту выхавання эліты грамадства ў духе каталіцызму, таму такой важнай з’яўлялася дзейнасць па стварэнні ўласнай сістэмы адукацыі. У руках ордэна езуітаў былі сканцэнтраваны моцныя інтэлектуальныя сілы, ордэн узяў у свае рукі выхаванне моладзі з дапамогай высокаадукаваных педагогаў. На тэрыторыі ВКЛ езуіты стварылі каля 90 пунктаў (рэзідэнцыі, місіі, калегіі), якія на Беларусі дзейнічалі ў Нясвіжы, Пінску, Берасці, Вільні, Мінске, Навагрудку, Гродна, Оршы, Віцебску, Мсціслаўлі, Слуцку і іншых гарадах [16, с. 507].

У 1670 – 1680-я гады віленскі езуіцкі калегіум паўнаўважна аднавіў сваю дзейнасць: пачала працаваць школа рыторыкі, бібліятэка, быў сабраны калектыў выкладчыкаў. У 1690 годзе ў калегіума з’явіўся новы будынак; у хуткім часе пачалі працаваць друкарня, аптэка [10, с. 88]. Езуіты пашырылі сваю дзейнасць у Нясвіжы: быў пабудаваны новы калегіум пры касцёле св. Міхаіла (1689) [10, с. 445]. Рэктар аршанскага езуіцкага калегіума Марцін Калакоўскі ў 1674 – 1677 гадах пашырыў і палепшыў будынкі калегіума, пабудаваў асобны “школьны дом” [15, с. 1060]. У 1680-я гады аршанскі калегіум значна павялічыў набор студэнтаў [15, с. 1061]. Да 1675 года быў адрэстаўраваны касцёл і калегіум езуітаў у Пінску [15, с. 1371]. У 1668 годзе пачала працу віцебская рэзідэнцыя езуітаў (аднавіла сваю дзейнасць школа граматыкі), у 1682 годзе пачаў працаваць калегіум. Да канца стагоддзя віцебская місія атрымала будынкі бурсы і аптэкі [15, с. 1413].

Маштабнай і ўплывовай дзейнасці езуітаў (як і іншых каталіцкіх ордэнаў) на Беларусі спрыяла садзейнічанне з боку каралёў Рэчы Паспалітай, магнатаў-каталікоў. На сродкі заможных прадстаўнікоў палітычнай эліты Княства былі заснаваны многія навучальныя ўстановы і кляштары езуітаў: Радзівіламі – у Нясвіжы, Пінске; Сапегамі – у Брэсце і Вільні; Патоцкімі – у Навагрудку [16, с. 507].

Значная роля ў прапагандзе езуітаў адводзілася дзейнасці сяброў ордэна ў шпітальных і турмах. Шырока прапагандуемая дабрачыннасць з’яўлялася сродкам прыцягнення “дысідэнтаў” на свой бок. Вялікі ўплыў на масы веруючых мелі прамовы і ўмела арганізаваныя публічныя дыспуты з іншаверцамі [16, с. 506].

Важным элементам духоўнага ўплыву на масы вернікаў была архітэктура езуіцкіх храмаў, таму размяшчэнне езуіцкіх кляштарных будынкаў у цэнтры беларускіх гарадоў нельга лічыць выпадковым. Напрыклад, усходнюю частку гродзенскага Рынку ў першай палове XVII стагоддзя займаў кляштар і касцёл езуітаў [17, с. 85]. У 1664 годзе езуіцкая школа ў Гродна пачынае сваю дзейнасць у якасці калегіума. Пры Гродзенскім езуіцкім калегіуме дзейнічаюць тэатр, бурса, бібліятэка. У 1677 – 1684 гадах і ў 1691 годзе езуіты ўзводзяць новы мураваны будынак калегіума (значна ўзрасла колькасць навучэнцаў) [11, с. 101]. У 1687 годзе гродзенскія езуіты заснавалі аптэку, будынак якой быў узведзены ў 1709 годзе [11, с. 101].

У 1670-я гады полацкія езуіты аднавілі дзейнасць калегіума: працавала школа гуманітарных дысцыплін для свецкіх вучняў, школа рыторыкі для клерыкаў, пашырыліся зборы бібліятэкі [10, с. 206]. Дзякуючы намаганням Міхаіла Байноўскага, рэктара Полацкага езуіцкага калегіума, у 1687 – 1688 гадах былі пабудаваны касцёлы ў Экімані, Рукшэніцы, Гуменёве, Капаровічах, Мосары, Палудовічах, Карпавічах, Сосніцы і новы касцёл Св. Крыжа на полацкім прадмесці [10, с. 207]. У Наваградку езуіты адчынілі школу “humaniora” (па гуманітарных ведах) ужо ў 1665 годзе, а ў 1679 годзе пачала працаваць школа рыторыкі [15, с. 1295]. У 1690 годзе бабруйская езуіцкая місія стала рэзідэнцыяй, з’явілася школа граматыкі [15, с. 1306].

Стварэнне сеткі езуіцкіх устаноў адукацыі, з аднаго боку, дазваляла шырокім слаям насельніцтва ў беларускіх гарадах (як шляхты, так і мяшчанства) знаёміцца з дасягненнямі гуманітарных навук свайго часу (філасофіі, гісторыі, красамоўства, логікі), з другога боку, адрывала маладую эліту ад нацыянальных каранёў. Асобна трэба сказаць аб ролі езуіцкіх школьных тэатраў, якія значна ўплывалі на грамадскае і культурнае жыццё ў гарадах. Выступленні іх даваліся на гарадскіх плошчах і былі прымеркаваны нейкай

урачыстасці: рэлігійнаму святу (каталіцкае свята Божага Цела), сустрэчы высокага дзяржаўнага ці духоўнага дзеяча, дзяржаўным святам (каранацыя), военным перамогам і інш. [18, с. 69]. У другой палове XVII стагоддзя езуіцкія школьныя тэатры дзейнічалі ў 14 беларускіх гарадах, сярод іх – Полацк, Нясвіж, Орша, Пінск, Брэст, Бабруйск, Навагрудак, Мсціслаўль, Гродна, Драгічын, Мінск, Мышы, Магілёў, Слуцк. Да пачатку XVIII стагоддзя колькасць тэатраў узрасла да дваццаці двух [18, с. 68]. Акрамя езуіцкіх калегій арганізатарам тэатральных пастановак (сацыяльным замоўцам) выступаў магістрат, а таксама каталіцкія брацтвы і касцёлы [18, с. 69].

У канцы стагоддзя езуіты паступова страчваюць манаполію ў сферы адукацыі. Гэта было звязана з наплывам на землі Княства вялікай колькасці іншых манаскіх каталіцкіх ордэнаў, распаўсюджваннем уплыву піяраў [16, с. 509]. Місіі каталіцкіх ордэнаў (кармелітаў, францысканцаў, бернардынцаў, брыгітак і інш.) значна ўплывалі на стан і развіццё культурнага жыцця беларускіх гарадоў. Яшчэ ў 1630 годзе ў Слоніме з’явіліся першыя бернардынцы. У хуткім часе манахі ўзвялі касцёл Святой Тройцы, пры якім дзейнічалі брацтвы святой Ганны і святой Барбары [19, с. 185]. Яшчэ адно брацтва – святога Францыска – было выключна свецкім. Брацтвы займаліся дабрачыннасцю, пры манастыры дзейнічала бурса, знаходзілася манаская бібліятэка [19, с. 186]. Першыя сёстры-бернардынікі ў Слоніме з’явіліся ў сярэдзіне XVII стагоддзя, у 1698 годзе быў узведзены мураваны касцёл ордэна, да якога пазней быў прыбудаваны манастыр. Пры слонімскай манастыры бернардынак дзейнічала пачатковая жаночая школа, дзе акрамя духоўных дысцыплін выкладаліся музыка, майстэрства вышыўкі, французская мова [19, с. 187]. Манастыр канонікаў рэгулярных латэранскіх быў заснаваны ў Слоніме ў 1635 годзе. Сваё прызначэнне прадстаўнікі ордэна бачылі ў адукацыі моладзі, дапамозе ў шпіталях. Ужо ў 1650 годзе ў слонімскай абшчыне з’яўляюцца мураваны касцёл, кляштар, будынак шпіталю, пры манастыры была заснавана бібліятэка [19, с. 188]. Манастыр баніфратаў у Навагрудку быў заснаваны ў 1649 годзе, статут ордэна накіроўваў дзейнасць манахаў на арганізацыю пры манастырах бясплатных шпіталюў, такі шпіталь з сярэдзіны XVII стагоддзя дзейнічаў і ў Навагрудку [19, с. 165]. Дарэчы, навагрудскі кляштар баніфратаў быў першым на тэрыторыі ВКЛ [19, с. 165].

Трэба заўважыць, што рэлігійныя ўстановы арганізавалі не толькі асветніцкую, адукацыйную, дабрачынную дзейнасць у гарадах. Беларускія мяшчане ў складзе сваіх карпарацый удзельнічалі ў рэлігійных святочных цырымоніях агульнагарадскога маштаба [18, с. 61]. Сярод іх цэнтральнае месца займала каталіцкае свята Божага Цела. Калі ў пачатку XVII стагоддзя ў ім удзельнічалі толькі католікі і ўніяты, то ўжо з сярэдзіны стагоддзя – у абавязковым парадку і праваслаўныя мяшчане [18, с. 88]. Святочнае шэсце на свята Божага Цела (“фэст”) у беларускіх гарадах звычайна праходзіла па сцэнарыю езуітаў: яно ўключала непасрэдна “манстрацыю з целам Ісуса Хрыста” (шэсце), святочнае багаслужэнне пад адкрытым небам, спяванне рэлігійных кантаў і інш. [18, с. 88]. Прадстаўнікі цэхаў ішлі ў пэўным вызначаным парадку, што, мабыць, было абумоўлена як традыцыяй, так і месцам, якое займаў цэх у гарадской іерархіі, на мерапрыемстве прысутнічалі і іншыя мяшчане; сярод кіраўнікоў працэсій ўзгадваюцца каталіцкія святары [18, с. 88]. Дакументы захавалі сведчанні пра правядзенне такіх мерапрыемстваў у апошняй трэці XVII стагоддзя ў Полацку, Магілёве, Мінску, прычым удзел у ім прымалі гаражане ўсіх хрысціянскіх канфесій [18, с. 90]. Буйныя святочныя мерапрыемствы таксама праводзіліся ў гонар юбілейных дат каталіцкай царквы, асвячэння царквы ці касцёла, “каранацыі” знакамітых ікон, кананізацыі святых і інш. Гродзенскія езуіты былі ініцыятарамі і арганізатарамі святочнай працэсіі ў гонар інтрадукцыі іконы Маці Божай Студэнцкай у гродзенскі езуіцкі касцёл (1664) [20, с. 101]. Святочнае мерапрыемства пачалося на Азёрскім прадмесці за горадам, падчас якога ікону асвяцілі, пасля адбылася ўрачыстая імша і прамова. Святочнае шэсце, па сведчаннях відавочцаў, налічвала каля 5 тыс. чалавек [20, с. 104]. Грандыёзнае свята ў гонар кананізацыі Францыска Борджа (“Боргія”) адбылося 10 кастрычніка 1671 года ў Полацку. Свята ўключала трыумфальнае шэсце гарадскіх цэхаў, каталіцкага і ўніяцкага духавенства, тэатральную пастаноўку [18, с. 90]. У Мінску ў красавіку 1697 года адбылася каталіцкая працэсія ў гонар Св. Марка Евангеліста: удзельнікі ішлі шэсцем з крыжамі ад Дамініканскага кляштара, наперадзе неслі харугвы, за якімі ішлі манахі-бернардынцы з распяццем, у гэты ж час у касцёле адбывалася святочная імша. Па сведчаннях відавочцаў, ва ўрачыстасцях прымала ўдзел вялікая колькасць гараджан [18, с. 91]. Асвячэнне кафедральнага ўніяцкага сабора ў Барысаве (1698) стала прычынай агульнагарадскіх урачыстасцей [18, с. 91].

Заклучэнне. Грамадскі раскол і супрацьстаянне на канфесійнай глебе падчас ваенных падзей 1654 – 1667 гадоў, незваротныя матэрыяльныя страты праваслаўнай царквы і знішчэнне праваслаўнага мяшчанства, маральная дыскрэдытацыя праваслаўных падчас “патопа” прывялі да ўзмацнення “пракаталіцкай” накіраванасці канфесійнай палітыкі дзяржавы, згортвання талерантнасці і раўнапраўя ў адносінах да некаталікоў. Гэтая тэндэнцыя знайшла адлюстраванне ў запрашэнні на землі ВКЛ вялікай колькасці новых каталіцкіх місій і іх фінансавай і матэрыяльнай апекі, а таксама ў рэстаўрацыі і пашырэнні старых фундацыяў каталіцкіх ордэнаў з боку караля, буйных магнатаў – дзяржаўных саноўнікаў Рэчы Паспалітай, а таксама і менш заможнай шляхты ў 70 – 90-ыя гады XVII стагоддзя. Місіі каталіцкіх ордэнаў займалі актыўную сацыяльную пазіцыю: адчынялі ўстановы адукацыі розных узроўняў, займаліся дабрачыннасцю і аховай здароўя, выступалі арганізатарамі гарадскіх святочных мерапрыемстваў, дзе ўдзельнічала вялікая колькасць гараджан. Гэта, у рэшце рэшт, вяло да пашырэння і ўзрастання папулярнасці

каталіцкай канфесіі ў апошняй трэці XVII стагоддзя, выцянення і абмежавання грамадскага і культурнага ўплыву праваслаўя і пратэстантызма.

ЛІТАРАТУРА

1. Сагановіч, Г. Невядомая вайна 1654 – 1667 гг. / Г. Сагановіч. – Мінск: Навука і тэхніка, 1995. – 164 с.
2. Zaleski, S. Jesuici w Polsce / S. Zaleski. – Т. III: Praca misyjne nad ludem 1648 – 1773. Czesc I. 1648 – 1700. – Lwow, 1902. – 439 s.
3. Акты Виленской археографической комиссии. – Вильно: Тип. Губернского правл., 1870. – Т. 3: Акты Брестского городского суда. – 440 с.
4. Volumina Legum. Tom IV. Prava, konstytucje i przywileje krolestwa Polskiego, Wielkiego Xięstwa Litewskiego u wszystkich prowincyi należących na walnych sejmiech koronnych. Ab anne 1641 ad annum 1668. – Petersburg: nakładem i drukiem Jozafata Ohryzki, 1859. – 519 s.
5. Акты Виленской археографической комиссии. – Вильно: Тип. А.Г. Сыркина, 1878. – Т. 9: Акты Виленского земского суда. – 676 с.
6. Катлярчук, А. У ценю Польшчы і Расеі. Вялікае Княства Літоўскае і Швэцыя ў часе эўрапейскага крызісу сярэдзіны XVII ст. / А. Катлярчук. – Мінск: АРСНЕ, 2008, 2009. – 306 с.
7. Сагановіч, Г.М. Царкоўная вунія 1596 г. і пытанне нацыянальнай тоеснасці беларусаў у XVIII ст. / Г.М. Сагановіч // Наш Радавод. – 1996. – Кн. 7. – С. 353 – 357.
8. Сліж, Н. 3 гісторыі Прачысцёнскай царквы ў Гародні. XVI – XVIII ст. / Н. Сліж // Гарадзенскі палімпсест: матэрыялы міжнар. навук. канф., Гродна, 7 лістап. 2008 г.; рэдкал. А.Ф. Смаленчук [і інш.]. – Гродна – Беласток, 2008. – С. 64 – 96.
9. Volumina Legum. T. V. Prava, konstytucje i przywileje krolestwa Polskiego, Wielkiego Xięstwa Litewskiego u wszystkich prowincyi należących na walnych sejmiech koronnych. Ab anne 1669 ad annum 1697. – Petersburg: nakładem i drukiem Jozafata Ohryzki, 1860. – 480 s.
10. Zaleski, S. Jesuici w Polsce / S. Zaleski. – Krakow, 1905. – Т. IV: Dzieje 153 kolegiow i domow jezuitow w Polsce. Czesc I. – 479 s.
11. Левшук, В. Иезуитский коллегиум в Гродно XVII – XVIII стст.: очерк эволюции забытого образовательного учреждения / В. Левшук // Гарадзенскі палімпсест: матэрыялы міжнар. навук. канф., Гродна, 7 лістап. 2008 г.; рэдкал. А.Ф. Смаленчук [і інш.]. – Гродна – Беласток, 2008. – С. 96 – 105.
12. Акты Виленской археографической комиссии. – Вильно: Тип. А.Г. Сыркина, 1893. – Т. 20: Акты касающиеся города Вильны. – 673 с.
13. Borovik, P. Jurydyki miasta Grodno w XV – XVIII w. Stanowy podzial nieruhomosci / P. Borovik. – Suprasl, 2005. – 275 s.
14. Wołyniak. Z przeszłości karmelitow na Litwie i Rusi / Wołyniak. – Kraków, 1918. – 806 s.
15. Zaleski, S. Jesuici w Polsce / S. Zaleski. – Krakow, 1905. – Т. IV: Kolegia i domy zalozone w drugiej dobie rzadow Zygmunta III, i za rzadow Wladyslawa IV. 1608 – 1648 Czesc III. – 552 s.
16. Карев, Д.В. Иезуиты и культура народов Великого княжества Литовского (II пол. XVI – XVIII в.) / Д.В. Карев // Наш радавод. – 1993. – Кн. 4. Ч. 2. – С. 504 – 510.
17. Гардзеў, Ю. Гродзенскі рынак у XVI – XVIII стст. (праблемы соцыятапаграфічнага развіцця) / Ю. Гардзеў // Краязнаўчыя запіскі. – 2000. – Вып. 5. – С. 80 – 105.
18. Катлярчук, А.С. Праздничная культура в городах России и Белоруссии XVII в.: официальные церемонии и крестьянская обрядность / А.С. Катлярчук. – СПб.: РАН, 2001. – 238 с.
19. Татаринов, Ю.А. Города Беларуси. Гродненщина / Ю.А. Татаринов. – Минск: Смэлток, 2009. – 200 с.
20. Левшук, В. Процессия студентов Гродненского иезуитского коллегиума в 1664 г. как ритуал обозначения центра сакрального пространства города / В. Левшук // Гістарычная ўрбаністыка: асновы метадалогіі і крыніцазнаўчая база: зб. навук. арт. / ГрДУ імя Я. Купалы; рэдкал.: І.В. Соркіна (гал. рэд) [і інш.]. – Гродна: ГрДУ, 2011. – С. 95 – 110.

Паступіў 16.04.2013

THE HISTORY OF THE CATHOLIC ORDERS ON THE BELARUSIAN LANDS IN THE SECOND HALF OF 17th CENTURY: THEIR MISSIONS AND THE CULTURAL-EDUCATIONAL ACTIVITIES

A. BARTASHEVICH

The history of the appearance and the activities of the catholic missions on the Belarusian lands in the second half of 17th century is considered. Military events of 1649 – 1667 and the state support of the Catholicism led to the sharp increase of the catholic parishes, the new Catholic orders were invited to the GDL. In that period of time the catholic missions were dominant in the sphere of education, provided charity: the new collegiums, schools and hospitals were opened. The Catholic priests held the celebrations that were dedicated to the important state and religious events, in which citizens of different confessions took part.

УДК 81'27

**ИЕРУСАЛИМСКИЙ ПАТРИАРХ ФЕОФАН
И ВОССТАНОВЛЕНИЕ ПРАВОСЛАВНОЙ ИЕРАРХИИ 1620 ГОДА В РЕЧИ ПОСПОЛИТОЙ:
РЕЛИГИОЗНЫЙ И ПОЛИТИЧЕСКИЙ АСПЕКТЫ****К.О. АПАНОВИЧ***(Республиканский институт высшей школы, Минск)*

Исследуется деятельность Иерусалимского патриарха Феофана (1570 – 1644) в Речи Посполитой, в которой доминирующей была религиозная цель – сохранение и укрепление православной церкви в Речи Посполитой, политическая же цель являлась второстепенной и была подчинена цели религиозной. Восстановление православной иерархии патриархом Феофаном привело к укреплению православной церкви и временной стабилизации межконфессиональных отношений. Нежелание правительства Речи Посполитой закрепить позитивные изменения на государственном уровне явилось причиной усиления контактов православной Киевской митрополии с русским правительством и Московским патриархатом в 20-е годы XVII столетия.

Введение. Несмотря на значительную историческую отдаленность событий, тема деятельности Иерусалимского патриарха Феофана на восточнославянских землях Речи Посполитой не перестает привлекать исследователей. Данный аспект истории Восточной Европы является актуальным, поскольку восходит к истокам формирования этноконфессионального и культурного пространства современной Беларуси. Комплексное исследование контактов Иерусалимского патриарха Феофана с православной Киевской митрополией позволит также дать объективную оценку историческому прошлому – проблеме поиска моделей *accommodating cultural differences* в условиях религиозно-культурного плюрализма в Речи Посполитой.

События 1620 годов рассматривались такими историками, как митрополит Макарий Булгаков, П. Подвысоцкий, К. Ходыницкий, С. Плохий, А. Миронович, М. Дроздовский [1 – 6] и другими. Однако следует отметить недостаточную разработанность данной проблематики – историками освещаются отдельные аспекты деятельности Иерусалимского патриарха.

Цель настоящей работы – систематизация сведений относительно миссии патриарха Феофана, оформление их в качестве отдельного сюжета и выявление на основе полученных данных характера деятельности Иерусалимского патриарха Феофана на территории Речи Посполитой.

Основная часть. Заключение Брестской церковной унии в 1596 году обусловило начало специфического этапа в деятельности православной церкви в Речи Посполитой. С самого начала своего существования уния была взята королем Сигизмундом III (1587 – 1632) под особое покровительство. Правительство Речи Посполитой юридически игнорировало существование православия, а все прежние права и акты законодательства в пользу его переносило на унию, что вызвало ожесточенную борьбу между православными и униатами. Государственная политика в отношении православной церкви привела к религиозному противостоянию и длительному социально-политическому конфликту в Речи Посполитой. Ситуацию внутренней нестабильности, искусственно созданную королевской властью, стремились использовать во внешнеполитических интересах враждующие с Речью Посполитой государства.

Согласно польскому исследователю В. Томкевичу, прогабсбургская политика Сигизмунда III, поддержка императора в борьбе с турецким противником князем Семигорским повлекли за собой соответствующие действия со стороны Стамбула, осуществление которых стало возможным благодаря связям Константинопольского патриархата. По словам В. Томкевича, «Вселенский¹ патриарх Кирилл Лукарис, ранее не скрывавший своей склонности к кальвинизму, бывший ректор Острожской академии и главный советчик Константина Острожского, был врагом не только Римско-Католической церкви, но и Польши – потому уже в 1618 году в Константинополе возникает совместный план действий» [7, s. 162]. В Москву Османской империей было отправлено посольство с целью побудить Русское государство к продолжению войны с Речью Посполитой и воспрепятствовать заключению между ними мирного договора. В то же время в Московское государство был послан «политический агент» Иерусалимский патриарх, который также имел поручение усилить внутренний межконфессиональный конфликт в Речи Посполитой, что ему в значительной степени удалось посредством рукоположения православной иерархии. Патриарх Феофан должен был также привлечь к религиозному противостоянию в Речи Посполитой внимание казаков, «чтобы они в случае польско-турецкой войны подняли восстание или, по крайней мере, не участвовали в сражениях с турками» [7, s. 163].

¹ Отметим следующую неточность в приведенной цитате В. Томкевича: в 1618 году Кирилл Лукарис был Александрийским патриархом, Вселенским предстоятелем он становится только в 1620 году.

Пребывание патриарха Феофана в Московском государстве и Речи Посполитой пришлось на время польско-турецкой войны. Согласно В. Томкевичу, Сагайдачный вместо того, чтобы поспешить на помощь войску Жолкевского, задержался на Украине. Первый этап польско-турецкой войны окончился поражением польского войска под Цецорой (20 сентября 1620 г.) [7, s. 163]. Таким образом, политика Константинополя достигла желаемого успеха. Отсутствие поддержки войска Жолкевского со стороны Сагайдачного и казаков во время битвы под Цецорой и одновременно содействие казацкого войска миссии патриарха Феофана в Речи Посполитой было расценено как государственная измена.

Таким образом, используя контакты с Московским государством и межконфессиональный конфликт в Речи Посполитой, Османская империя стремилась ослабить силы Речи Посполитой. В успешных военных действиях Османской империи против Речи Посполитой были также заинтересованы Вселенский патриарх и православная Киевская митрополия, поскольку таким образом надеялись добиться возвращения правового статуса православной церкви в Речи Посполитой.

Необходимо, однако, отметить, что утверждение В. Томкевича относительно политического характера миссии Иерусалимского патриарха не базируется на каких-либо источниках. Это заставляет усомниться в убедительности его рассуждений.

Как и В. Томкевич, К. Ходыницкий также обращает внимание на заинтересованность православного Киевского духовенства, Вселенского патриархата и Русского государства в восстановлении иерархии. Что касается казаков, то польский исследователь считает, что они «не ориентировались» в вопросе церковной иерархической структуры, и отводит им лишь вспомогательную роль [3, s. 419 – 420]. Решающим же фактором, по мнению К. Ходыницкого, «были неизвестные переговоры между Константинополем (возможно, не только на уровне патриархата, но и турецкого правительства), Москвой и Киевом» [3, s. 421]. Он допускает, что во время пребывания казацкой делегации в Москве в 1620 году между казаками и Иерусалимским патриархом была достигнута договоренность относительно восстановления православной иерархии в Речи Посполитой, в Москве также могли состояться переговоры по данному вопросу с русским правительством, в частности с патриархом Филаретом, ранее пребывавшим в плену у поляков [3, s. 422]. Польский исследователь также отмечает политический характер миссии Иерусалимского патриарха [3, s. 423]. Данную мысль К. Ходыницкий аргументирует следующим образом: путь патриарха Феофана в Москву лежал через Османскую империю, а не через территорию Речи Посполитой, как приезжали другие патриархи; Иерусалимский патриарх пребывал в Туле во время польско-московской войны и участвовал в переговорах в Деулино; после возвращения из польского плена он посвятил в патриархи Московские митрополита Филарета; во время посещения монастыря Св. Троицы патриарх Феофан особым образом благословил монахов, которые сражались с оружием в руках против польского войска [3, s. 423 – 424]. Таким образом, К. Ходыницкий в качестве доказательства приводит исторические факты, которые могут быть интерпретированы по-разному, но в его исследовании также отсутствует ссылка на какой-либо источник, который позволил бы оценить характер миссии патриарха Феофана как последовательно политический. То есть заключение польского исследователя в данном случае является необоснованным.

Что касается участия казаков в событиях 1620 года, то в литературе имеются различные мнения. Так, согласно Т. Опариной, с которой соглашается и М. Дроздовский, правительство Русского государства возлагало на Сагайдачного надежду на сохранение Православной церкви в Речи Посполитой. По мнению М. Грушевского, достижение договоренности с Иерусалимским патриархом было основной целью делегации казаков в столице Великого Княжества Московского. Отсутствие источников, к сожалению, не позволяет сделать определенных выводов относительно контактов казаков и Иерусалимского патриарха. Тем не менее М. Дроздовский обращает внимание на немаловажный в данной ситуации факт предоставления Сагайдачным казацкого войска в размере 1500 человек патриарху Феофану, отправлявшемуся из Москвы в Речь Посполитую. Казаки должны были охранять Иерусалимского иерарха во время его пребывания на территории соседнего с Московским государством ввиду опасности, исходившей от правительства Речи Посполитой. Поддержка казацкого войска явилась одним из важнейших факторов, повлиявших на реализацию патриархом Феофаном плана восстановления православной иерархии в Речи Посполитой [6, s. 93 – 94]. Участие казачества в миссии Иерусалимского иерарха предупредило ответные радикальные меры со стороны правительства Речи Посполитой в отношении патриарха Феофана и новопоставленной иерархии [6, s. 95].

Австрийская политика Сигизмунда III вызвала также недовольство протестантов, целью которых было направить силы Османской империи и Московского государства против Речи Посполитой. Объединить протестантов и православных с указанной выше целью стремился голландский посол в Константинополе К. Хага, с которым совместно действовал Александрийский, а затем и Вселенский патриарх Кирилл Лукарис [3, s. 423].

Согласно А. Мироновичу, проект восстановления православной иерархии в Речи Посполитой был создан в Константинополе², в Москве же были согласованы детали реализации плана возобновления организационной структуры Киевской митрополии [5, с. 266 – 267]. С Константинопольским патриархом действовал совместно Кирилл Лукарис, который был хорошо ознакомлен с религиозной ситуацией в Речи Посполитой [5, с. 267]. О влиянии Кирилла Лукариса на восстановление иерархии в православной Киевской митрополии и его взаимоотношениях с Иерусалимским патриархом Феофаном упоминает К. Ходыницкий [3, с. 423].

Заинтересованность внутривосточной ситуацией в Речи Посполитой Вселенского патриарха, являвшегося главой православной церкви в Речи Посполитой, оправдана. Насильственное обращение в унию епархий православной Киевской митрополии католическим правительством Речи Посполитой начиная с 1596 года и дискриминация православной церкви на государственном уровне представляли собой попытку отторжения от Константинопольского патриархата его канонической территории. Сразу же после Брестского собора в 1597 году местоблюститель Константинопольского престола Мелетий поручил своим экзархам и православному духовенству Киевской митрополии избрать митрополита и епископов. С этого момента главной целью Восточных патриархов становится восстановление православной иерархии в Киевской митрополии, что удалось реализовать в 1620 году.

Ответственную миссию Вселенский предстоятель Тимофей поручил Иерусалимскому патриарху Феофану, передав ему полномочия на совершение священнодействий в Киевской митрополии посредством представительной грамоты. Грамота датируется апрелем 1618 года, т.е. либо она была прислана Феофану во время его пребывания в Туле, где он был задержан по дороге в Москву и пробыл более года, либо была получена им уже после посещения Москвы в Киеве, где патриарх Феофан получал письма из Константинополя [2, с. 30 – 31]. В грамоте Константинопольский патриарх сообщает о поездке Иерусалимского патриарха в Московскую землю, в связи с чем повелевает иерархии подвластных Константинопольской кафедре епархий с честью «принимать Его Преосвященство и безотказно снабжать его всем необходимым». Далее Вселенский патриарх сообщает: «Мы позволили ему совершать в наших епархиях все церковные священнодействия и вести все архиерейские дела. А если где-нибудь кто-либо выкажет каким-то образом непослушание, то такой подлежит соответствующему церковному наказанию. Сообщаем вам об этом, чтобы не случилось чего-либо иначе» [8, с. 297 – 298].

Полномочия, данные патриарху Феофану Вселенским предстоятелем, своим присутствием подтверждал сопровождавший Иерусалимского патриарха Константинопольский экзарх архимандрит Арсений.

Каким образом патриарх Феофан осуществил возложенное на него поручение и преследовал ли он в Речи Посполитой какие-либо политические цели, как утверждают В. Томкевич и К. Ходыницкий, или все же его миссия носила религиозный характер, можно проследить, проанализировав деятельность Иерусалимского патриарха в Киевской митрополии.

Приблизительно 22 марта 1620 года патриарх Феофан прибыл из Москвы в Киев, после чего сразу же обратился с письмами к Коронному канцлеру и гетману Станиславу Жолкевскому и Киевскому воеводе Фоме Замойскому с просьбой ходатайствовать перед королем о предоставлении ему свободного проезда через территорию Речи Посполитой. Пятого мая 1620 года Станиславом Жолкевским были изданы два универсала, которые свидетельствовали о признании королем Сигизмундом III Феофана Иерусалимским патриархом, а также об удовлетворении просьбы патриарха. Только после издания данных универсалов Феофан приступил к исполнению своих полномочий в качестве верховного иерарха православной Киевской митрополии [2, с. 29 – 32]; 17 мая 1620 года им была издана первая грамота, которой он благословил всех православных «обывателей» Малой России, в особенности киевлян. Данной грамотой Иерусалимский патриарх Феофан «для большего попечения о церквях Божиих» утвердил Киевское «старейшее» братство и учреждение при нем «младшего» братства. Патриарх похвалил Киевских братчиков за благочестие и взаимную любовь, а также преподал им небольшое наставление [9, № III]. 29 мая 1620 года датируется грамота патриарха Александрийского Кирилла Лукариса жителям г. Львова и православному населению Речи Посполитой с увещанием исповедовать православную веру, отгонять от себя нераскаившихся отступников и заступаться за бедных, требующих помощи [10, № XXXII].

Патриархом Феофаном были выданы грамоты с дарованием ставропигиальных прав и другим братствам, обращавшимся к нему: Могилевскому (19 мая), Слуцкому (6 июня) и Луцкому (20 июня). Кроме подписи Феофана, на этих грамотах есть подпись и Константинопольского экзарха архимандрита Арсения [2, с. 32].

Необходимо подчеркнуть тот факт, что в своих грамотах Иерусалимский патриарх указывает канонические основания своих действий на территории православной Киевской митрополии, находящейся под властью Константинопольского патриарха [9, № IV].

² Э. Ликовский и В. Томкевич высказывают предположение, что это произошло в 1618 году [11, с. 242; 7, с. 162].

Посредством дарования ставропигий, по мнению К. Ходыницкого, патриарх Феофан стремился приобрести расположение братств, что и было первым шагом на пути восстановления иерархии [3, s. 425 – 426]. В начале XVII века братства существовали во всех наиболее важных городах «Руси и Литвы»: Львове, Вильно, Минске, Луцке, Могилеве, Слуцке, Киеве. Некоторые из братств, такие как Виленское и Львовское, пользовались уважением среди населения и оказывали большое влияние на его жизнь. Необходимо учесть и то, что в состав каждого братства входило мещанство не только города, в котором располагалось братство, но и окрестных городов. После заключения Брестской унии в рядах братчиков встречались представители шляхты, магнаты и князья [11, s. 227]. Братства являлись религиозными организациями, объединявшими своей деятельностью отдельные территории. Данный момент представляется особенно важным, поскольку в условиях отсутствия необходимого количества православных епископов братства фактически выполняли их роль. То есть братства представляли собой центры организации религиозной жизни православного населения и его сопротивления унии. Кроме того, братства активно общались между собой, осведомляя друг друга о проведенной работе, обмениваясь опытом борьбы с унией, делились проблемами, оказывая друг другу помощь в трудных ситуациях. Братства также находились в общении с Константинопольскими и Александрийскими патриархами, от которых получали поддержку и ободрение для стойкого сопротивления унии [11, s. 229]. В городах, где существовали братства, грекокатолическая церковь встретила с наиболее сильным сопротивлением [11, s. 230]. Стремление Иерусалимского патриарха заручиться поддержкой братств является вполне обоснованным. Руководящую роль при реализации Иерусалимским патриархом плана возобновления организационной структуры Киевской митрополии С. Плохий отводит Киевскому братству, в состав которого в 1620 году вступило Запорожское казачье войско во главе с Петром Сагайдачным [4, с. 155].

Вторым шагом, предпринятым патриархом Феофаном и необходимым для восстановления православной иерархии в Речи Посполитой, было объединение православного духовенства и народа [3, s. 425 – 426].

Иерусалимский патриарх согласовывал свои действия главным образом с монашеским сообществом [12, р. 82]. Ходыницкий отмечает связи патриарха Феофана во время его пребывания в Речи Посполитой с Межигорским, Трехтемировским, Чернчицким и Киевским монастырями, игумены которых в 1620 – 1621 годах стали епископами [3, s. 430 – 431; 12, р. 82 – 83]. Во взаимоотношениях православного духовенства с Иерусалимским патриархом большое влияние могли иметь духовные лица, которые владели греческим языком. Это Иов Борецкий, ректор школы Львовского, а затем Киевского братства, и игумен Чернчицкого монастыря Исаак Борискович, до этого 15 лет подвизавшийся на Афоне. Иова Борецкого патриарх Феофан рукоположил в митрополита Киевского, Исаак Борискович стал епископом Луцким и Острожским [3, s. 430 – 431].

Патриарх Феофан 13 августа 1620 года обратился к православным с грамотами с повелением избрать достойных людей для посвящения в епископы. В середине августа 1620 года в Киеве состоялось совещание по религиозным вопросам делегатов православной Киевской митрополии, представлявших различные епархии и учреждения православной церкви Речи Посполитой. Во время совещания делегаты были ознакомлены с текстом грамоты Константинопольского патриарха Тимофея, данной им Иерусалимскому патриарху. Вместе с патриархом Феофаном на совещании присутствовал экзарх Константинопольского патриарха архимандрит Арсений.

Все это, а также обещание короля, данное православным на сейме 1607 года и, как сказано в произведении «*Verificatia niewinnosci*», «подтвержденное на прошлом славном сейме и внесенное в конституцию, которым ... позволено иметь митрополита и епископов, находящихся под ... властью Константинопольского патриарха», дало основание делегатам сделать вывод о каноничности и законности восстановления православной иерархии в Речи Посполитой. Представителями православной церкви было принято решение воспользоваться представившейся возможностью [Цит. по: 2, с. 40 – 41].

Еще одной силой, необходимой для реализации плана восстановления православной иерархии, было казачество. Как уже было сказано выше, казаки поддерживали патриарха Феофана еще со времени его пребывания в Московском государстве и постоянно сопровождали, охраняя его, в Речи Посполитой. Рукоположение православной иерархии Иерусалимским патриархом стало возможным благодаря военной поддержке казаков [6, s. 95]. По словам С. Плохия, «у 1620 році ... козацтво виявилось найрадикальнішою та найрішучішою силою, чия військова потуга забезпечила успіх цілої справи (посвящення ієрархії – К. А.)» [4, с. 155]. Как Сагайдачный, так и Бородавка, несмотря на их борьбу за лидерство, были причастны к восстановлению иерархии. Среди казачества в целом «існував консенсус щодо втручання в релігійну боротьбу на захист “грецької релігії”» [4, с. 156].

Таким образом, прежде осуществления плана восстановления православной иерархии Иерусалимский патриарх объединил руководящие организации (братства) православной Киевской митрополии и различные социальные группы (духовенство, мирян и казачество), входившие в ее состав. Только после этого Иерусалимским патриархом Феофаном совместно с Софийским митрополитом Неофитом и Ста-

гонским епископом Авраамием были совершены хиротонии православных митрополита и пяти епископов. На епископство Пинское Феофаном был назначен грек Авраамий Стагонский [1, с. 409]. Таким образом, была восстановлена высшая иерархия православной церкви в Речи Посполитой.

В конце сентября или начале октября 1620 года патриарх Феофан, возможно, по инициативе епископа Стагонского Авраамия созвал собор. В работе собора приняли участие все иерархи, в тот момент находившиеся в Киеве, а также архимандриты, игумены, иеромонахи и иереи. На соборе были рассмотрены и запрещены некоторые обычаи, укоренившиеся в Киевской митрополии, но противоречившие благочестию и практике Вселенской церкви [2, с. 51 – 52]. После собора Иерусалимский патриарх, оповестив грамотой православное население Речи Посполитой о восстановлении православной иерархии, предоставил высшему духовенству Киевской митрополии особые права. В случае смерти православного митрополита, ввиду тяжелого положения церкви в Речи Посполитой и дальности пути до Константинополя, епископам разрешалось избрать и рукоположить нового митрополита без предварительного согласия Константинополя, с условием, что в дальнейшем, «егдаже в путном шествии обдержашее кое зло престанет и препоны не будет», митрополит или сам явится за утверждением ко Вселенскому патриарху, или отправит своего посла. В грамоте патриарх Феофан повелел также ставропигиям Киевской митрополии «во всяких делах и судах духовных» оставаться в подчинении у своих епархиальных архиереев во избежание раскола в православной среде [2, с. 52 – 53; 1, с. 409].

После восстановления православной иерархии в Речи Посполитой в 1620 году необходимость в самостоятельной организационной деятельности братств была утрачена, поскольку к исполнению своих обязанностей приступили епископы. Об этом свидетельствуют грамоты Иерусалимского патриарха Феофана (1620) и в дальнейшем – Константинопольского патриарха Кирилла Лукариса (1625 и 1626) о подчинении ставропигий власти епархиальных архиереев [1, с. 440]. Таким образом, в Киевской православной митрополии возобновляется традиционный порядок жизни.

Религиозные мотивы побудили казацкого гетмана Сагайдачного обратиться к патриарху с просьбой отпущения казацкому войску греха «пролития христианской крови» во время последней войны с Русским государством. В ответной речи Иерусалимский патриарх возложил ответственность за упомянутые военные действия на короля Речи Посполитой, в подданстве у которого находились казаки и по повелению которого действовали. Но, отпустив грех, условием спасения казаков патриарх поставил внутреннее сокрушение казаков об участии в войне на стороне королевича Владислава [6, с. 96 – 97]. Целью Иерусалимского патриарха было развитие конфессионального способа мышления среди казаков – привитие им идеи конфессионального единства православной ойкумены (*Christianitas orthodoxa*) и их принадлежности к ней [4, с. 390]. На последующую религиозную деятельность казачества непосредственное влияние оказали слова патриарха Феофана перед отъездом из Речи Посполитой: он запретил им воевать с Московским государством и обязал бороться с унией [6, с. 98 – 99]. В период времени с 30 января по 7 февраля 1621 года патриарх Феофан покинул Речь Посполитую [2, с. 64]. С 1623 года казачество становится одной из главных сил, добивавшихся возвращения православной церкви ее прав и свобод на сеймах Речи Посполитой. Кроме того, казацкие гетманы неоднократно обращались с письмами к королю и лицам (К. Радзивиллу, Т. Замойскому и др.), принимавшим активное участие в политической жизни Речи Посполитой, взывая о проведении деятельности, направленной на восстановление правового статуса православной Киевской митрополии [6, с. 115, 142, 159]. Борьба казачества за легализацию православной иерархии на сеймах в 20-х – начале 30-х годов XVII века сопровождалась казацкими восстаниями, одним из требований которых было «успокоение греческой религии».

Посвящение патриархом Феофаном православной иерархии в 1620 году, а также его влияние на казачество (тактика запрета войны с Москвой) привело к возобновлению контактов православной Киевской митрополии с Русским государством, которые находились в упадке со времен Смуты и польской интервенции, а также после смерти Константина Острожского и последних «доберестейских» епископов – Гедеоны Балабана и Михаила Копыстенского [4, с. 357]. Большая часть посвященных Иерусалимским патриархом владык была связана с Острожским культурным центром и имела промосковскую ориентацию. Киевский митрополит Иов Борецкий и его ближайшее окружение стали активно искать пути сближения с русским правительством и Московским патриархатом с целью решения этноконфессиональной проблемы в Речи Посполитой [13, с. 180]. В 20-х годах XVII века между Киевской православной митрополией и Русским государством «были установлены постоянные и прочные доверительные отношения, активизировались поездки представителей православных монастырей и церковью Украины и Белоруссии в Москву за «милостыней»» [13, с. 179].

Восстановление православной иерархии способствовало консолидации православного населения. Для успешной реализации плана восстановления православной иерархии в Речи Посполитой Иерусалимский патриарх объединил руководящие организации (братства) православной Киевской митрополии и различные социальные группы (духовенство, мирян и казачество), входившие в ее состав.

В результате событий 1620 года Иерусалимским патриархом Феофаном было восстановлено древнее право поставления православного духовенства на основе канонического законодательства Восточной церкви. Выборность представителей духовной власти способствовала объединению духовенства и мирян, устранив разделение, присущее православной Киевской митрополии «доберестейского» периода. Отмена ставропигий братств содействовала возвращению задействованных в них мирян под власть епархиальных епископов. Устранение исполнивших свою роль центров власти – братств – имело целью сосредоточение властных полномочий в руках епископов и, следовательно, централизацию власти Киевского митрополита.

Благодаря патриарху Феофану высшая православная иерархия сохранила свою каноническую непрерывность [5, с. 284]. Была возобновлена практика созыва соборов, посредством которых новопоставленная иерархия получила возможность координировать свою деятельность по управлению православной Киевской митрополией: анализировать внутренние проблемы церковной жизни и осуществлять совместный поиск путей их решения. Таким образом, православная церковь в Речи Посполитой получила возможность внутреннего самоконтроля.

Согласно В. Томкевичу и К. Ходыницкому, целью «политической» деятельности Иерусалимского патриарха должно было стать ослабление Речи Посполитой, однако в действительности имел место обратный эффект. Иерусалимским патриархом была устранена проблема внутрицерковной дезорганизации православной Киевской митрополии и созданы все условия, необходимые для нормального функционирования православной церкви в Речи Посполитой. Это, в свою очередь, имело следствием умиротворение и консолидацию православного населения. Восстановление православной иерархии патриархом Феофаном привело к стабилизации отношений в православной среде и временному снижению уровня напряженности в межконфессиональных отношениях.

Кроме того, восстановление Иерусалимским патриархом православной иерархии в Речи Посполитой вынудило высшее духовенство греко-католической церкви, в частности Киевского митрополита Иосифа Рутского, обратиться к поиску компромисса с православной церковью, в результате чего греко-католической иерархией вновь была высказана идея преодоления раскола в Киевской митрополии и объединения обеих частей «русского» народа – православных и католиков восточного обряда – посредством созыва совместного собора [4, с. 425].

Нежелание правительства Речи Посполитой закрепить положительные изменения в жизни православного населения на государственном уровне явилось причиной усиления контактов православной Киевской митрополии с русским правительством и Московским патриархатом в 20-е годы XVII века, имевших целью решение межконфессиональной проблемы в Речи Посполитой. Необходимо, однако, отметить, что представителями Киевской митрополии не исключалась возможность дальнейшего сосуществования православия с другими конфессиями в рамках Речи Посполитой при условии легализации православной иерархии. Одновременно с процессом сближения с Москвой казачеством осуществлялись попытки добиться возвращения православной церкви в Речи Посполитой ее прав и свобод посредством сеймовой борьбы и казацких восстаний 20-х и начала 30-х годов XVII века.

Заключение. Утверждение В. Томкевича и К. Ходыницкого о деятельности Иерусалимского патриарха как деятельности «политического агента» Османской империи, целью которого являлось ослабление Речи Посполитой, не совсем корректно и убедительно с научной точки зрения. Необходимо, однако, отметить, что политический аспект все же присутствовал в деятельности патриарха Феофана, но имел иную направленность. Политический фактор миссии Иерусалимского патриарха заключался в союзе с православными Москвы. Миссия патриарха Феофана была направлена не столько против Речи Посполитой, сколько на единство православных на основе единства веры. Запрет казакам воевать с Москвой имел целью не ослабление Речи Посполитой, но скорее защиту единоговерного Московского царства, ослабленного Смутным временем.

Запрещение патриарха казакам воевать с Москвой, а в дальнейшем и попытка побудить казачество принять подданство Москвы было вызвано политикой дискриминации Православной церкви и поддержки унии, проводившейся правительством Речи Посполитой, и потому являлось вынужденным. Стремление к союзу с Москвой было мерой защиты Православной церкви от проуниатски настроенной государственной власти Речи Посполитой. Следовательно, в деятельности патриарха доминирующей была религиозная цель – сохранение и укрепление православной церкви в Речи Посполитой, политическая же цель являлась второстепенной и была подчинена цели религиозной.

Восстановление организационной структуры православной Киевской митрополии Иерусалимским патриархом Феофаном было единственно возможным вариантом решения проблемы межконфессиональных отношений в полиэтничном и поликонфессиональном государстве, каким являлась Речь Посполитая. Об этом свидетельствует легализация православной иерархии королем Владиславом IV в 1633 году. Владислав IV продолжил дело патриарха Феофана в новых условиях на законодательном уровне.

ЛИТЕРАТУРА

1. Макарий (Булгаков), митр. История Русской Церкви: в IX т. / митр. Макарий (Булгаков). – М.: Изд-во Спасо-Преображенского Валаамского монастыря, 1996. – Кн. VI. – Т. 11. – 798 с.
2. Подвысоцкий, П. Западно-русские полемические сочинения по вопросу о восстановлении православной иерархии в Западной Руси в 1620 г. / П. Подвысоцкий. – Могилев: Тип. И.Б. Клаза и М.Л. Кагана, 1915. – 337 с.
3. Chodynicki, K. Kościół Prawosławny a Rzeczpospolita Polska. Zarys historyczny 1370 – 1632 / K. Chodynicki. – Warszawa: Kasa imienia Mianowskiego, 1934. – 610 s.
4. Плохий, С. Наливайкова віра: Козацтво та релігія в ранньомодерній Україні / С. Плохий; пер. з англ. С. Грачової. – 2-е вид. – Київ: Критика, 2006. – 496 с.
5. Мірановіч, А. П'раваслаўная Беларусь / А. Мірановіч. – Беласток, 2009. – 353 с.
6. Drozdowski, M. Religia i Kozaczyzna Zaporoska w Rzeczypospolitej w pierwszej połowie XVII wieku / M. Drozdowski. – Warszawa: Wydawnictwo DiG, 2008. – 278 s.
7. Tomkiewicz, W. Cerkiew dyzunicka w dawnej Rzeczypospolitej Polskiej. Okres walki z Unją Kościelną 1596 – 1635 / W. Tomkiewicz // Przegląd Powszechny. – 1933. – Т. 200. – S. 149 – 178.
8. Verificatia niewinności // Архив Юго-Западной России, издаваемый Временною комиссиею для разбора древних актов: в 8 ч. – Киев: Унив. тип., 1859 – 1911. – Ч. 1, т. VII: Памятники литературной полемики православных южно-русцев с латино-униатами. – 1887. – С. 279 – 344.
9. Памятники, изданные Киевскою комиссиею для разбора древних актов: в 3 т. – Киев: Тип. Императорского Ун-та Св. Владимира Н.Т. Корчак-Новицкаго, 1897 – 1898. – Т. 2. – 1897. – 618 с.
10. Крыловский, А. Львовское Ставропигиальное братство (Опыт церковно-исторического исследования) / А. Крыловский. – Киев: Тип. Императорского Ун-та Св. Владимира Н.Т. Корчак-Новицкаго, 1904. – 315, 230 с.
11. Likowski, E. Unia Brzeska (1596) / E. Likowski. – Poznań: Czcionkami Drukarni Kuryera Poznańskiego, 1896. – 424 s.
12. Mironowicz, A. The Activities of the Patriarch Teofanes III in the Polish-Lithuanian Commonwealth / A. Mironowicz // The Orthodox Church in the Balkans and Poland. Connections and Common Tradition / Uniwersytet w Białymstoku; ed. by A. Mironowicz. – Białystok, 2007. – P. 77 – 85.
13. Булатецкий, О.Ю. Русское государство и Киевская православная митрополия: историко-правовое исследование взаимоотношений (конец XVI – первая треть XVII в.): дис. ... канд. юрид. наук: 12.00.01 / О.Ю. Булатецкий. – М., 2004. – 184 л., XIII л.

Поступила 15.03.2013

**PATRIARCH OF JERUSALEM THEOPHAN AND RESTORATION OF ORTHODOX HIERARCHY
OF 1620 IN THE POLISH-LITHUANIAN COMMONWEALTH:
RELIGIOUS AND POLITICAL ASPECTS**

Ch. APANOVICH

The article is dedicated to the activity implemented by Theophan (1570 – 1644), Patriarch of Jerusalem in the Polish-Lithuanian Commonwealth. The ordination of the Orthodox hierarchy led to inner consolidation of the Orthodox Church and temporary stabilization of interconfessional relations in the Polish-Lithuanian Commonwealth. Reluctance of government to legitimate positive changes caused intensification of contacts between the Orthodox Kiev metropolitanate, Russian government and Moscow patriarchate in the twenties of the 17th century.

УДК 94(476.6) “1805/60”:619

ЭПИЗООТИЧЕСКОЕ СОСТОЯНИЕ ГРОДНЕНСКОЙ ГУБЕРНИИ В 1805 – 1860 ГОДАХ

А.С. БИЛЕЦКИЙ

(Гродненский государственный университет им. Я. Купалы)

Представлено комплексное исследование истории становления ветеринарии Гродненской губернии в первой половине XIX века. Опираясь на статистический материал, показан уровень её эпизоотического состояния, характеризующий особенности формирования и основные направления развития ветеринарной работы в губернии, в частности динамика численности заболевших и павших сельскохозяйственных животных за период с 1825 по 1860 годы от наиболее опасных и распространенных заразных заболеваний. Приводятся сведения об их количественном соотношении, устанавливаются основные причины, нанесенный ущерб и определяется масштаб распространения этих заболеваний. Предпринимается попытка анализа приведенных статистических данных. Замечено, что ветеринарно-санитарная работа в Гродненской губернии в первой половине XIX века имела ряд проблем. Доказывается, что на результат деятельности ветеринарии не влияло количество задействованного персонала.

Введение. Событийные и фактографические стороны эволюционного процесса развития России конца XVIII – первой половины XIX века частично представлены в научной литературе. Однако и отечественные, и зарубежные историки, оперируя макроисторическими категориями, часто схематизировали и нивелировали политические и социальные явления. Это значительно усложнило выявление причин возникновения, закономерностей и особенностей развития ветеринарного дела в Северо-Западном регионе Российской империи. Изучение как общероссийских, так и региональных модификаций ветеринарного дела имеет большое значение, потому что в российской, особенно советской историографии длительное время превалировала тенденция единообразия оценки происходящих процессов в центральных регионах империи и на ее пограничных территориях. Между тем, несмотря на общий результат и унификацию политического строя, разнообразие социально-политических сил как в центре, так и на периферии корректировало направление организации ветеринарной сферы жизни общества и государства.

В настоящее время возникла потребность осмыслить особенности формирования ветеринарного дела на белорусских землях, понять его сущность и раскрыть содержание. Опыт решения тех или иных задач в ветеринарной сфере деятельности общества прошлого может оказать неоценимую помощь в решении проблем на современном этапе, когда многие способы в реализации намеченных планов оказываются бездейственными. Поэтому предполагаемый теоретический анализ опыта работы ветеринарии Белоруссии представляет не только историческую, но и практическую значимость.

В сфере интересов наших исследований – процесс формирования и совершенствования ветеринарного дела в Гродненской губернии в первой половине XIX века и его анализ. При этом необходимо выделить группу наиболее важных среди прочих вопросов в изучении данной темы: организация ветеринарно-врачебной деятельности, становление и дальнейшее развитие санитарного надзора, а также ущерб, нанесенный инфекционными заболеваниями животных сельскому хозяйству края.

В связи с этим целью исследований явилось изучение и научное обобщение становления и развития ветеринарно-санитарной работы в Гродненской губернии в первой половине XIX века на основе анализа собранных статистических данных о числе заболевших и павших сельскохозяйственных животных от наиболее опасных инфекционных заболеваний, распространенных на данной территории.

Изученная литература по данной теме дает основание утверждать, что история ветеринарии на белорусских землях в первой половине XIX века в комплексе не была предметом специального научного исследования ни в дореволюционном, ни в последующих периодах как в отечественных, так и зарубежных источниках, хотя глубокий и всесторонний анализ архивных материалов, а также ряда косвенных работ, посвященных отдельным вопросам развития данной науки и практики в нашей стране, позволяют изучить становление ветеринарного дела и провести его дальнейший исторический анализ, оценить роль ветеринарной работы в сохранении и приумножении животноводства, раскрыть наиболее характерные проблемы развития данной науки и дать общую оценку ее результативности.

Основная часть. В дореволюционный период становления историографии указанной проблемы можно указать, пожалуй, единственную специальную работу, посвященную истории ветеринарии – книгу А.М. Руденко «Столетие русской военной ветеринарии 1812 – 1912» [1], а также некоторые немногочисленные статьи в медицинских и ветеринарных журналах второй половины XIX – начала XX века, написанные ведущими ветеринарными чиновниками и магистрами ветеринарных наук Российской империи. Среди наиболее полных исследований по истории ветеринарного образования западного края можно назвать работу польского автора Ю. Белинского «Виленский университет (1579 – 1831)» [2]. В книге содержится достаточно подробная информация об организации кафедры скотолечения Л. Боянусом в 1806 году, его жизни и деятельности в университете, а затем с 1823 года о работе ветеринарной школы,

вплоть до ее закрытия в 1832 году [2, с. 369 – 383]. Среди некоторых других трудов Белинского по истории медицины Литвы иногда встречаются данные по ветеринарной части. В частности, в книгах «Состояние медицинской науки во времена Виленской медико-хирургической академии» [3, с. 390 – 420] и «Адам Фердинанд Адамович: биографический очерк» [4] рассказывается о научной и практической деятельности некоторых ветеринарных ученых, пришедших на смену Боянусу, ярким представителем которых является А. Адамович, об их взаимоотношениях с праотцом Виленской ветеринарной школы Людвигом Боянусом, со студентами и университетом в целом, освещается дальнейшая судьба подготовки ветеринарных кадров, устройство и положение ветеринарного отделения Виленской медико-хирургической академии и многое другое. Однако данные, содержащиеся в этих источниках, являются малоценными в изучении истории ветеринарии Беларуси, поскольку содержат незначительную информацию, связанную с нашими территориями, и к тому же носят скорее популярный характер.

В советский период интерес исследователей к изучаемому вопросу значительно усилился. Публикации отличались немного большим составом исследователей, введенных в научный оборот архивных и иных источников, тематикой проводимых исследований. Однако их теоретико-методологическая основа выбиралась в зависимости от идеологических и общественно-политических условий.

Неоценимый вклад в изучение истории ветеринарии внес В.М. Коропов, опубликовавший учебное пособие «История ветеринарии в СССР» [5], который впервые комплексно изучил историю данной профессии в Российской империи. В работе автор обобщил опыт становления и развития ветеринарного дела, социально-экономическое и правовое положение ветеринарных кадров, их подготовку и влияние на дальнейшую динамику развития данной сферы жизни общества и государства. В другом подобном учебном пособии «История ветеринарии» И.Н. Никитина [6] история данной науки представлена поэтапно – в различные общественно-политические периоды. Показана ее роль в народном хозяйстве и здравоохранении. Основное внимание обращено на важнейшие условия, создавшие предпосылки к возникновению и проявлению характерных черт ветеринарной работы в условиях зарождения новых капиталистических отношений в обществе. Как и предыдущее исследование, названная книга характеризуется серьезным и взвешенным подходом к интерпретации приводимых сведений.

В течение советского периода опубликованные труды и собранные исторические материалы в научной литературе не отражают всестороннего развития ветеринарии нашей страны в первой половине XIX века, они касаются лишь отдельных проблем науки и практики. Поэтому давно назрела необходимость во всеобъемлющей проработке, изучении и систематизации полученного материала.

Публикации современного периода значительно отличаются от работ двух предыдущих периодов тематикой и методологией исследований, источниковой базой. Часть из использованных источников впервые была введена в научный оборот. Полученные научные результаты носят более объективный и системный характер. Примечателен ряд российских историков, занимающихся исследованием данной темы и широко представляющих свои материалы в различных изданиях. Стоит выделить учебное пособие по истории ветеринарии России Т.И. Минеевой [7]. В ее работе представлен широкий фактический материал с использованием как опубликованных, так и неопубликованных источников. Тут отражены истоки зарождения и этапы развития ветеринарии, дана оценка ее достижениям, показана ее неразрывная связь с общими процессами развития общества.

За последние десятилетия в научных трудах вузов и научно-исследовательских институтов опубликован ряд статей в различных журналах, и прежде всего в журнале «Ветеринария» в специальном разделе «История ветеринарии». Среди авторов можно отметить И.С. Колесниченко, Ю.В. Боева и др. [8 – 11], которыми установлены общие закономерности развития коннозаводской и военной ветеринарной службы в дореволюционный период; О.М. Гильмутдинову, С.И. Попова, Б.С. Семенова, Е. Е. Яковлеву и др. [12 – 15], благодаря которым показан вклад передовых ученых и организаторов ветеринарного дела, определена роль правительства и общества в становлении и дальнейшем совершенствовании ветеринарии на отдельных этапах экономического и политического развития России.

Значительные достижения в изучении истории ветеринарии можно найти у литовских коллег. И хотя исследований, посвященных данной теме в Литовской Республике, не так уж много, однако интерес к этим работам нам близок еще и потому, что на протяжении многих веков наши территории были объединены в рамках одного государства, а после вхождения белорусских земель в состав Российской империи часть ее нынешней территории была включена в состав Виленской губернии. Также стоит отметить, что работа ветеринарной школы Виленского университета, а затем ветеринарного отделения Виленской медико-хирургической академии в те годы имела огромное значение в подготовке ветеринарных специалистов-выходцев из белорусских губерний. Среди работ по истории ветеринарии Литовской Республики основными источниками являются: «Питание, санитария и ветеринария в армии до 1922 г.» В. Августаскас [16]; «Люди и животные древности», «Вклад в Литовскую ветеринарную историю» К. Алекса [17; 18]; «Ветеринария Литвы прошлого и настоящего» Э. Данилевичус [19]; «Краткая ветеринарная история Литвы до 1918 г.» А. Буракаускас [20]; «История Вильнюсского университета, 1803 – 1940» Й. Кубилюс и др. [21]; «Наука в старом Вильнюсском университете» А. Пирочкинас [22]; «История Литовской ветеринарной академии» Б. Знайдаускас и др. [23]; «Ветеринария Литвы» В. Стуйкис и др. [24].

Заметим, что вся изученная библиография в большинстве своем содержит общие сведения касательно устройства ветеринарии, характерные для всей Российской империи либо для территорий отдельных регионов современной России. А информация об особенностях функционирования ветеринарной части в белорусских губерниях упоминается редко и в незначительном количестве. Даже единственное учебное пособие для сельскохозяйственных вузов «История ветеринарной медицины в Беларуси» [25], изданное доктором ветеринарных наук, известным в Беларуси паразитологом А.И. Ятусевичем, не содержит исчерпывающих и глубоко проработанных архивных материалов по данной теме. Следовательно, не может являться в полной мере достаточным и основательным источником в изучении прошлого ветеринарии. В связи с этим достаточно давно назрела необходимость в издании фундаментального труда в данном направлении.

До организации самостоятельной ветеринарной службы – Ветеринарного управления и Ветеринарного комитета при Министерстве внутренних дел – все ветеринарное дело, включая борьбу с эпизоотиями, в основном находилось в ведении Медицинской коллегии Министерства полиции, а с 1811 года – Медицинского департамента Министерства внутренних дел [5, с. 238; 6, с. 58]. Всю работу на местах по ветеринарной части возлагали на медицинских чиновников врачебной управы, учрежденной в 1797 году, в частности, на губернского медицинского инспектора, городских и уездных лекарей, а там, где их не было, на земских начальников. Их деятельность в основном заключалась в составлении рапортов о факте возникновения той или иной эпизоотии, о количестве павших, заболевших, выздоровевших, зачастую без указания диагноза, причин болезни, мер по ликвидации и профилактике эпизоотии. Такая постановка ветеринарного дела еще долго не решала вопросов, касающихся массовых болезней животных [7, с. 134].

В Гродненской губернии с давних времен домашний скот заболел и падал от чумы, сибирской язвы и воспаления легких. Более того, наблюдалась большая потеря овец, особенно тонкорунных, от фасциолеза, оспы, а свиней поражали рожа и болезни копыт. Но все же самой страшной с хозяйственной точки зрения болезнью, происходившей всегда с огромными потерями и наиболее часто обнаруживаемой, являлась чума рогатого скота. Первые вспышки инфекционных заболеваний на гродненской земле были зафиксированы, как видно из рапорта Гродненского нижнего земского суда генерал-губернатору от 18 сентября 1805 года, в м. Воле и дер. Залески князя Любецкого, «...где скот рогатый падает не известно от чего» [26, л. 41]. Уже в октябре 1807 года Гродненскому губернатору было донесено, что за сентябрь в Волковысском уезде от чумы рогатого скота в дер. Незбодичах, Гриневичах, в м. Свислочи пало 233 головы. А старосты Волковысского в дер. Заречанах и в м. Яловке – 87 штук рогатого скота пали от чумы [27, л. 99]. В сентябре 1808 года в м. Сновье Новогрудского уезда и в соседнем им. Лисицах в течение трех дней пало скота 69 штук. Под угрозой оказался рогатый скот Владимирского мушкетерского полка, квартировавшегося неподалеку. Было опубликовано в тех имениях «дабы соблюдались правила и осторожности, указанные в статье 241 устава о губерниях, и имели наблюдения, предписанные Новогрудским уездным лекарем Вульфом по поводу лечения и правил предосторожности обращения со здоровым скотом» [27, л. 219 – 220]. Происходившие ежегодно практически в каждом уезде падежи домашнего скота в незначительном количестве считались нормальным явлением. Случались они, как тогда считалось, от «сильных жаров и засухи летом и больших морозов зимой», а также от «нечистоты воды» и «недоброкачественных пастбищ». Доказательством тому могут служить слова, написанные в рапорте инспектором Гродненской врачебной управы Меллином губернскому правлению в 1827 году: «...а что болезни местами и доселе на скот открываются, то сему причиною есть благоприятствующая им время года, а не расширение их через непосредственную заразу» [28, л. 18]. Данное высказывание инспектора как раз подтверждает господствовавшую в то время в обществе миазматическую теорию возникновения заболевания, когда утверждалось, что заразные болезни распространяются особыми болезнетворными частицами, взвешенными в воздухе (испаряющимися из «зловредных» болот, исходящими от трупов и пр.) и вдыхаемыми вместе с воздухом, – «миазмами». Что вполне соответствовало развитию тогдашней медицинской науки [29, с. 165].

В течение первой половины XIX века заразные болезни появлялись во всех крупных городах губернии. В некоторых уездных городах они свирепствовали по нескольку раз, уничтожая все поголовье животных. В сентябре 1829 года чума была зарегистрирована даже в г. Гродно [30, л. 24, 28, 30; 31, л. 543, 545]. По этой причине в 1842 году медицинский департамент Министерства внутренних дел издал распоряжение о разрешении, по усмотрению местного начальства, взыскания штрафа с хозяев за бродячий скот по улицам губернских и областных городов в размере 10 коп. серебром с крупного рогатого скота и 2 коп. серебром с мелкого скота с каждой головы, удваивая всякий раз плату за повторное нарушение. Администрация г. Гродно решила на такую меру в 1845 году в связи с нарастающим ежегодно числом эпизоотических вспышек заболеваний в губернии. На что было получено разрешение министра внутренних дел 11 октября [32, л. 1 – 5].

Анализ переписки по канцелярии Гродненского губернатора с врачебной управой и земской полицией показал несколько путей распространения болезней домашних животных в губернии: а) посредством прогоняемых из различных мест единичных животных, а также гуртов домашнего скота и б) в результате ежегодного движения рогатого скота через Гродненскую землю происходило из южных губерний, так как считалось, что там в силу лучших природных условий содержится более качественный скот [33, Ч. 1, с. 372]. Гурты степного скота, собранные в Волынской губернии, через Бердичев входили в Гродненскую губернию двумя путями – по дорогам от Ковеля и Пинска – и проходили разными путями в смежные губернии и Царство

Польское. Самым главным пунктом пригона степного скота было м. Влодавка Брестского уезда. Сюда на две ярмарки (15 августа и 4 октября) пригонялось ежегодно от 3 до 6 тысяч голов степного скота, не считая постоянного пригона на еженедельные торги, по четвергам и пятницам, до 500 штук и даже более, так что в круглый год в местечко Влодавку пригонялось до 30000 голов рогатого скота. Отсюда часть его шла в Царство Польское, через Влодавский карантин, на левом берегу Буга, а другая часть проходила по Гродненской губернии, не подвергаясь никакому осмотру [34, л. 189 – 196].

Число павших от заразных болезней сельскохозяйственных животных определить трудно, поскольку вплоть до конца 70-х годов XIX века в Российской империи общего государственного статистического учета заболеваемости, падежа и выздоровления животных не было. Представлялись только единичные рапорты с конкретных мест локализации болезней [5, с. 142; 6, с. 57; 7, с. 137]. Поэтому есть все основания полагать, что каждый год в Гродненской губернии регистрировались массовые вспышки инфекционных заболеваний домашнего скота, которые по той или иной причине в отдельные периоды не нашли своего отражения в документах. Положение со статистикой немного улучшилось после восстания 1830 – 1831 годов, когда, пытаясь восполнить упущенную бесконтрольность в литовских губерниях, власти предписывали начальникам губерний отчитываться перед генерал-губернатором по каждому вопросу и действию во всех сферах жизни Западного края, в том числе и по количеству заболевших, павших и остающихся больных сельскохозяйственных животных. Законодательно сформировавшаяся форма отчетности была закреплена при «наказе членам и служителям земской полиции» 3 июня 1837 года, где статистика приобрела совершенно новое значение, получив статус точной науки, в связи с чем к ней начали предъявляться более строгие требования [35, л. 39]. Однако, несмотря на это, официальные данные врачебной управы и земских судов существенно отличались друг от друга, притом у последних, как правило, показатели были выше. Это могло быть связано с разветвленной системой полицейских чиновников и, в частности, развитым институтом ключвойтов в западных губерниях, у которых была возможность собрать более подробные сведения о количестве заболевших и павших животных на местах, чем у медицинских чиновников и членов врачебной управы, которые, кроме того, были склонны занижать официальные цифры падежей, тем самым выгораживая себя перед лицом высшего начальства. Поэтому медицинские и ветеринарные врачи часто не доезжали до некоторых мест возникшей эпизоотии, а если им и удавалось посетить зараженные территории, то в такое время, когда болезнь уже практически прекращалась. Как заметила врачебная управа в 1850 году: «Земские полиции, получив сведения от подведомственных своих чиновников о заболевании скота, первоначально ограничиваются донесением о том губернскому начальству, тогда как, по силе закона 1842 г., по получении таковых сведений земский исправник вместе с уездным врачом или ветеринаром должны немедленно отправиться на то место для освидетельствования больных и определения рода и качества болезни. И после принятия первоначальных мер к излечению больных и прекращению болезни, исправник и врач обязаны доносить начальству. А между тем от несоблюдения этих правил появившаяся болезнь усиливается, и командированный туда врач находит уже эту заразу саму по себе прекратившеюся» [36, л. 190 – 193]. Следует также учесть и тот факт, что врачебная управа в первую очередь обращала внимание на болезни животных, происходившие в государственных имениях, что односторонне отражалось на ветеринарной статистике в годовых отчетах Гродненскому гражданскому губернатору. Например, по показанию врачебной управы, в 1837 году овец пало в Слонимском уезде 215 голов, но, по полицейским сведениям, павших овец в основном от фасциолеза в этом году и также только в Слонимском уезде показано до 10000 [37, л. 252]; в 1839 году в годовом отчете Гродненского гражданского губернатора к генерал-губернатору, основанному на данных врачебной управы, значится количество павших животных во всей Гродненской губернии 816 голов [38, л. 10], тогда как, по собранным нами сведениям, состоящим практически полностью на этот год из донесений земского суда, вышло 1065; из рапортов ветеринаров и уездных врачей в 1841 году числилось павшими по Кобринскому уезду 866 голов крупного рогатого скота и 1835 голов овец, однако, по показанию Кобринского земского суда, рогатого скота пало 2618, а овец 21041 голова у помещиков и крестьян в течение зимы и весны [39, л. 2]. Пожалуй, самая рекордная разница была установлена нами в 1845 году, когда, по официальным данным, пало рогатого скота 4956 голов и 1529 голов овец, а по отчетам земских исправников можно увидеть, что количество павшего скота составляет 21619 голов и овец 151051 голова, и это только за зиму 1844 – 1845 годов [40, л. 101, 105 – 125; 41, л. 27 об.]; в 1849 году врачебная управа в годовой ведомости приводит цифру падежа различных животных от инфекционных заболеваний в Гродненской губернии в 7350 голов, при этом земские исправники – 8420 [36, л. 47, 55]; и наконец, в 1856 году – 9060 голов, но, по полицейским сведениям, павшего зачумленного скота в этом году показано до 40 000 голов [33, Ч. 1, с. 369]. Во всех этих сведениях уже по одному их противоречию нет никакой точности, да ее и быть не может, из-за того, что везде, где появлялся падеж скота, жители не только вовремя не сообщали об этом властям, но и старались всячески скрыть информацию от начальства; одни, полагая, что никакие средства не помогут, другие – из-за корысти, опасаясь запрета торговать большим скотом и кожами павших животных; третьи, как, например, крестьяне, – по неосмотрительности и незнанию отрицательных последствий, от возникающих эпизоотий. Это усугублялось игнорированием дворовым начальством имений, самими крестьянами и земскими полициями правил предохранения скота от заразных болезней и других причин.

В таблице представлены сведения о количестве заболевших и павших домашних животных за период с 1825 по 1860 год с показаниями по видам болезней и по уездам Гродненской губернии.

Общая ведомость о числе заболевших и павших сельскохозяйственных животных в Гродненской губернии в 1825 – 1860 годы

Годы	Заболело, голов	Пало, голов	Пало на 100 заболевших	Количество павших животных по видам болезней, голов	Количество павших животных по уездам, голов		
1825	–	–		В 10 лет пало рогатого скота и лошадей: от чумы – 12123 от сибирской язвы – 894 от перипневмонии – 535 от других болезней – 25	В 10 лет пало различных видов животных в уездах: Брестском – 1322 Волковыском – 1103 Гродненском – 2282 Кобринском – 4141 Лидском – 206 Новогрудском – 732 Пружанском – 861 Слонимском – 2930		
1826	Нет данных	236					
1827		238					
1828		232					
1829		2963	2450			82,7	
1830	1109	879	79,3				
1831	3225	2604	80,7				
1832	5809	4747	81,7				
1833	2529	1973	78				
1834	281	218	77,6				
В 10 лет	15916	13577					
1835	213	162	76,1	В 10 лет пало рогатого скота и лошадей: от чумы – 3251 от сибирской язвы – 2577 от перипневмонии – 3550 от ящура – 110 В 10 лет пало овец: от оспы – 11670 от фасциолеза – 14316 от других болезней – 48	В 10 лет пало различных видов животных в уездах: Брестском – 1258 Волковыском – 6266 Гродненском – 4331 Кобринском – 12133 Лидском – 464 Новогрудском – 1192 Пружанском – 4174 Слонимском – 5706		
1836	934	884	94,6				
1837	9993	9693	97				
1838	6251	1587	25,4				
1839	3801	1065	28				
1840	2827	1184	41,9				
1841	20788	13913	67				
1842	255	140	55				
1843	1974	361	18,3				
1844	6630	6535	98,6				
В 10 лет	53666	35524					
1845	9601	6485	67,5	В 3 года пало рогатого скота и лошадей: от чумы – 5333 от сибирской язвы – 318 от перипневмонии – 358 В 3 года пало овец: от оспы – 118 от фасциолеза – 1411 от других болезней – 18	В 3 года пало различных видов животных в уездах: Белостокском – 178 Бельском – 97 Брестском – 804 Волковыском – 251 Гродненском – 132 Кобринском – 3950 Пружанском – 512 Слонимском – 1632		
1846	925	782	84,5				
1847	344	289	84				
В 3 года	10870	7556					
1848	1175	943	80,3	В 10 лет пало рогатого скота и лошадей: от чумы – 30487 от сибирской язвы – 1382 от перипневмонии – 279 от чесотки – 19	Нет данных		
1849	12730	9041	71				
1850	6287	3975	63,2				
1851	3487	2130	61,1				
1852	1386	555	40				
1853	536	149	27,8				
1854	1187	959	80,8				
1855	4365	2633	60,3				
1856	11815	9060	76,8				
1857	4112	2722	66,2				
В 10 лет	47120	32167					
1858	515	406	78,8	В 3 года пало рогатого скота и лошадей: от чумы – 9217 от сибирской язвы – 551	В 3 года пало в уездах: Белостокском – 203 Бельском – 222 Брестском – 364 Волковыском – 203 Гродненском – 169 Кобринском – 6706 Пружанском – 19 Слонимском – 1863 Сокольский – 19		
1859	Нет данных	748					
1860	Нет данных	8614					
В 3 года		9768					
Итого	128087	98592					

Данные за 1825 – 1851 годы были собраны нами из официальных документов: рапортов медицинских и полицейских чиновников, отчетов инспектора врачебной управы и исправников земских судов, а также годовых отчетов гражданского губернатора. Эти сведения были проанализированы и при необходимости дополнены друг другом. Причем следует добавить, что в журнале присутствия губернского правления говорилось о благополучии губернии по заразным болезням животных в 1825 году [42, л. 1175 – 1178]. Статистика

падежей в период с 1852 по 1858 год была взята из книги Бобровского «Материалы для географии и статистики России...» [33, прил. к Ч. 1, с. 85], которая составлена только на основании официальных показаний Гродненской врачебной управы, а данные за 1859 и 1860 годы – из памятных книг [43, с. 198; 44, с. 206].

Из таблицы видно, что всего за 36 лет в губернии пало от заразных болезней различных видов сельскохозяйственных животных 98592, или примерно 77 % от количества заболевших голов, в том числе от чумы рогатого скота – 60411 голов, или 61,3 % от общего количества павших животных в губернии; различных видов животных от сибирской язвы – 5722, или 5,8 %; повального воспаления легких – 4722, или 4,9 %; овец от фасциолеза и других паразитарных заболеваний – 15727, или 16 %; оспы – 11788, или 12 %. В первое десятилетие (с 1825 до 1834 г.) по сравнению с другими периодами пало меньше всего домашнего скота, в среднем по 1378 голов ежегодно, против 3552 во втором (с 1835 по 1844 г.) и 3217 в третьем десятилетии (с 1848 по 1857 г.). Это объясняется скорее всего недостаточными сведениями, сохранившимися в архивах, в которых, заметим, до 30-х годов учитывались практически только чума, сибирская язва и повальное воспаление легких, или перипневмония.

По такому показателю, как количество павших животных на 100 заболевших, можно судить с большой вероятностью о виде заболевания, происходившего в тот или иной год, с поправкой на некоторый процент вылеченных животных в связи с развитием ветеринарной науки того времени. Поскольку чума являлась самой смертельной из того перечня болезней, которые обычно регистрировались в Гродненской губернии, то этот показатель для нее составлял, как правило, от 70 голов, павших на 100 заболевших животных, и выше, или более 70 %. Не меньший ущерб наносила сибирская язва и перипневмония с 60 – 70 %-ной смертностью. Затем можно выделить оспу и фасциолез овец, у которых этот показатель мог колебаться примерно с 40 до 60 %. Самая низкая смертность наблюдалась у ящура – до 10 %, болезнь часто сама собой прекращалась, даже без какого-либо лечения [45, с. 127 – 132, 221, 318, 552]. Поэтому при появлении ящура помещики не только не разыскивали ветеринарных врачей для принятия мер, но даже не доносили об этом земской полиции. Хотя несведущие граждане часто путали ящур и чуму рогатого скота из-за схожести проявления их признаков или специально прикрывали этим свое поведение в деле ликвидации эпизоотической чумы, что становилось причиной ее массового распространения. Исходя из сказанного, в таблице можно увидеть, что чума рогатого скота случалась в Гродненской губернии практически каждый год. Достаточно сказать, что в 36-летний период мы можем указать не более чем на восемь или на девять таких лет, когда во врачебных и полицейских отчетах не было отмечено падежа скота от этой болезни. Но в 1832, 1837, 1844 – 1845, 1849, 1856 и 1860 годах чума свирепствовала с такой силой, что не оставила в деревнях ни одной скотины. В эти 7 лет пало 54175 голов, или более половины павшего скота за весь рассматриваемый период. Эти сильнейшие вспышки преимущественно чумной эпизоотии были связаны прежде всего с возникавшими неурожами и, как следствие, всеобщим голодом, наиболее крупные из которых происходили в Гродненской губернии в 1841, 1844 – 1845 годах, а также в период с 1853 по 1857 год [5, с. 230; 29, с. 30; 33, Ч. 1, с. 374]. Существенный вклад в распространение и развитие инфекционных заболеваний также вносили интенсивные перемещения как военных, так и гражданских гуртов различных животных в отдельные годы. Боевые действия на территории губернии в 1830 – 1831 годы объединили два вышеназванных фактора и привели к опустошению хозяйства края. А в последующем, в связи с появлением огромного числа конфискованных имений, ослаб и контроль за их управлением, в том числе и за ведением животноводства, что непосредственно сказалось на увеличении количества случаев падежей домашнего скота от заразных болезней. Кроме того, из собранных нами сведений в архивах стало достоверно известно, что сибирская язва преимущественно господствовала в 1826, 1827 годах; в 1830 году все основные заболевания свирепствовали в Гродненской губернии примерно в равной степени; ящур наблюдался в 1839 году; различные паразитарные заболевания, в том числе фасциолез, случились в 1840 году, вместе с повальным воспалением легких и сибирской язвой свирепствовали в 1841 году; оспа овец – в 1843 году, а вместе с ящуром происходили в 1838 году; чесотку и лишай, сопряженные с воспалением легких, можно было наблюдать в 1853 году, сибирскую язву вместе с повальным воспалением легких – в 1852 и 1855 годах.

Следует также сказать, что в статистических сведениях, приведенных в «Материалах для географии и статистики России...» Бобровского, отсутствуют официальные данные о падеже овец; но, рассматривая их количество за отдельные годы и находя, что число тонкорунных овец в конце первой половины XIX века уменьшилось почти в два раза против 1843 года, а также принимая во внимание вышеперечисленные причины, в том числе учитывая и неурожайные годы, мы не ошибемся, если скажем, что 1845, 1854 и 1856 годы произвели весьма сильные опустошения в стадах мериносов.

За тридцатилетний период (1825 – 1851; 1858 – 1860 гг.) наиболее сильный ущерб от существовавших эпизоотий был нанесен Кобринскому уезду, в котором пало разного рода домашнего скота, с учетом неофициальных данных земских судов, 36,5 % от общего количества павших животных в губернии, затем следуют Слонимский, Пружанский и Волковысский уезды, у которых процент павших животных составил 16,7, 14,1 и 12 % соответственно. Общая структура распределения падежей за указанные годы может служить доказательством приоритетного пути распространения инфекционных заболеваний, и прежде всего чумы рогатого скота, поскольку на территории вышеназванных уездов непосред-

ственно располагались важнейшие скотопробные тракты, по которым следовали гурты из Украины в Царство Польское и Минскую губернию. Следует также указать, что после присоединения Белостокской области к Гродненской губернии в 1842 году здесь за небольшой промежуток времени (13 лет) пало значительное количество домашнего скота: в Белостокском уезде 10,7 %, в Сокольском 2,9 %, в Бельском 1,1 % от общего числа павших животных за весь исследуемый период против 0,7 и 0,2 % отсоединенных Новогрудского и Лидского уездов за 17-летний отрезок времени.

Таким образом, происходившие ежегодно опустошительные падежи скота в Гродненской губернии приносили огромный фактический экономический ущерб. Так, исходя из данных Бобровского [33, прилож. к Ч. 1, с. 84] и отчетов начальника губернии, можно сказать, что в течение 15 лет (с 1843 по 1857 г.) на среднее наличное число 188478 голов от чумы и сибирской язвы заболело 70431 и из этого числа пало 42280 голов, так что на 100 голов из наличного числа скота заболело 2,3 % и пало 1,5 %, а из заболевшего пало около 65 %. Путем несложных вычислений, принимая стоимость лучших на то время пород рогатого скота в среднем за 40...50 руб. серебром за одну голову (данные на 1844 г.) [33, Ч. 2, с. 128], можно узнать ущерб, нанесенный падежами в Гродненской губернии за 15 лет, который составил примерно два миллиона рублей серебром. И это не считая значительных затрат на лечение животных и проезд ветеринарных и уездных врачей к местам возникавших очагов эпизоотий. Учитывая, что после массовых падежей скота из-за их недостатка или отсутствия, а также гибели местных жителей от общих с животными заболеваний, крестьяне часто не могли исполнять в полной мере свои обязанности перед помещиками, от чего значительно терпело как само население, так и государство. В октябре 1831 года Брестский предводитель дворянства отмечал: «Принимая во внимание донесение администратора казенного имения Радости, что рогатый скот дворовой и крестьянский почти весь выпал от существующей в уезде заразы и от того крестьяне не в состоянии выполнять разные повинности, что грозит всеобщей неуплатой податей» [46, л. 42]. Тем более что выздоровевший скот всегда оставался с частными повреждениями организма, хроническими недугами, потерей значительной части массы тела, молока у коров, продуктивности, качества мяса и другими остатками болезни. Недаром врачебная управа начиная с 1840 года неоднократно писала в рапортах губернатору: «Уже от нескольких лет по всем почти казенным имениям Гродненской губернии существует на овцах и скоте падеж, прекращение которых не зависит даже от усердия командированных управою медиков, от чего казна теряет ежегодно огромную сумму денег. На что врачебная управа предлагает вовсе продать всех казенных овец и скот, что для казны может быть гораздо выгоднее, а содержать их такое количество, которое будет сообразно местоположению имений и нужных обстоятельств, при надлежащем содержании и хорошем надзоре удобнее могут уцелеть» [47, л. 15 – 16; 48, л. 71, 73; 50, л. 1 – 3]. Чуть позже министерство государственных имуществ все же пошло на эту меру, предписав палатам государственных имуществ западных губерний предложить часть оставшегося здорового скота крестьянам под круговое поручительство общества с рассрочкой на 6 лет без процентов, а остальную часть – продать с публичного торга на общих основаниях [49, л. 5об., 6].

В заключение следовало бы заметить, что первый губернский ветеринарный врач Венедикт Флигель появился в Гродненской губернии 14 января 1830 года [50, Л. 5], а уже в конце 40-х – начале 50-х годов XIX века, согласно рапорту врачебной управы генерал-губернатору от 28 июля 1850 года, всего числилось в губернии 6 ветеринарных специалистов и 1 вольный ветеринарный практикант, подведомственные врачебной управе [36, л. 209 – 212; 33, прил. к Ч. 2, с. 76 – 77]. Однако, как видно из таблицы, увеличение числа ветеринарных работников в этот период не сказалось коренным образом на уменьшении количества падежей сельскохозяйственных животных в Принеманском крае.

Заключение. В первой половине XIX века в Гродненской губернии обширно свирепствовали падежи сельскохозяйственных животных. Так, число павшего домашнего скота по официальным данным в период с 1825 по 1860 год, по нашим подсчетам, составило 98592 голов, хотя если учитывать отдельные сведения членов земской полиции в самые неблагоприятные годы, то эта цифра составила более 325000 павших животных. Подобная разница возникла из-за того, что жители утаивали падеж скота. Одни, полагая, что никакие средства не помогут, другие из-за корысти, опасаясь запрета торговать большим скотом и кожами павших животных; третьи, как, например, крестьяне, по неосмотрительности и незнанию отрицательных последствий, от возникающих эпизоотий. Это усугублялось игнорированием дворовым начальством имений, самими крестьянами и земскими полициями правил предохранения скота от заразных болезней, издававшихся врачебной управой практически ежегодно, а также низкой животноводческой культурой населения и других причин. Нужно принять во внимание и постоянные вспышки эпизоотических болезней, возникавшие на территории Минской и Волынской губерний на протяжении первой половины XIX века, которые не могли дать Гродненской губернии стационарного благополучия.

Бесперывные волны двигавшегося по разным направлениям гражданского скота и передвижение скота, предназначавшегося для нужд армии, без соблюдения установленных мер в отношении предупреждения разноса эпизоотии, а также то, что скотопромышленники, вопреки запрету, приводили в разные места губернии зараженный скот, продавая его и кожи, снятые с павших голов, местным жителям, впрочем, как и сало, шерсть, рога и копыта, и другие причины, явились основой для угрожающего развития наиболее опасных из этих эпизоотий – чумы, сибирской язвы и повального воспаления легких, как раз в тех местах, где вышеназванные события происходили наиболее интенсивно.

Первый ветеринарный врач в Гродненской губернии официально начал работать с января 1830 года, и к концу первой половины XIX века число врачей постепенно увеличивалось. Однако это существенных результатов не дало, поскольку меры по преодолению инфекционных заболеваний животных проводились не комплексно, идентично и не систематически.

ЛИТЕРАТУРА

1. Столетие русской военной ветеринарии, 1812 – 1912 / сост. гл. военно-ветеринарный инспектор, магистр ветеринарных наук, тайный советник А.М. Руденко. – СПб.: Тип. Тренке и Фюсно, 1912. – 406 с.
2. Bielinski, J.S. Uniwersytet Wilenski (1579 – 1831): T. 1 – 3 / J.S. Bielinski – Kraków: Druk W.L. Anczyca i spółki, 1899 – 1900. – Т. 2. – 845 s.
3. Bielinski, J.S. Stan nauk lekarskich za czasów Akademii Medyko-Chirurgicznej Wileńskiej, bibliograficzne przedstawiony: pszyczynek do dziejów medycyny w Polsce / J. Bieliński. – Warszawa: Towarzystwo Lekarskie Warszawskie, 1889 – 907 s.
4. Bielinski, J.S. Adam Ferdynand Adamowicz: szkic biograficzny: przez d-ra Szeligę / J.S. Bielinski. – Warszawa: Druk K. Kowalewskiego, 1885. – 30 s.
5. Коропов, В.М. История ветеринарии в СССР / В.М. Коропов. – М.: Гос. изд. с.-х. лит., 1965. – 264 с.
6. Никитин, И.Н. История ветеринарии / И.Н. Никитин, В.И. Калугин. – М.: Агропромиздат, 1988. – 191 с.
7. Минеева, Т.И. История ветеринарии / Т.И. Минеева – СПб.: Лань, 2005. – 384 с.
8. Колесниченко, И.С. Военному образованию в России – 300 лет / И.С. Колесниченко // Ветеринария. – 2001. – № 2. – С. 53 – 54.
9. Колесниченко, И.С. Исторические военно-ветеринарные законодательные документы России / И.С. Колесниченко // Ветеринария. – 2007. – № 4. – С. 54 – 57.
10. Колесниченко, И.С. Развитие законодательства, регулирующего ветеринарное образование и присуждение ветеринарных ученых степеней в России в XVIII – XIX вв. / И.С. Колесниченко // Ветеринария. – 2008. – № 5. – С. 55 – 56.
11. Боев, Ю.В. Коновальных дел мастер / Ю.В. Боев // Военно-промышленный курьер. – 2007. – № 24(190). – С. 15 – 17.
12. Гильмутдинова, О.М. Высшему ветеринарному образованию в Казани – 125 лет / О.М. Гильмутдинова // Ветеринария. – 1998. – № 5. – С. 58 – 60.
13. Попов, С.И. «Нестроевые офицеры». Гражданские чиновники в войсках военно-сухопутного ведомства 1801 – 1855 гг. / С.И. Попов // Цейхгауз (11). – 2000. – № 2. – С. 16 – 20.
14. Семенов, Б.С. Санкт-Петербург – родина высшего ветеринарного образования в России (к 190-летию высшего ветеринарного образования в России) / Б.С. Семенов // Ветеринария. – 1998. – № 8. – С. 41 – 44.
15. Яковлева, Е.Е. Первые организаторы ветеринарной службы в Казанской губернии / Е.Е. Яковлева // Ветеринария. – 2005. – № 10. – С. 61 – 64.
16. Augustauskas, V. Kariuomenės tiekimas, sanitarija ir veterinarija: sistematizuotas rinkinys įsakymų, įstatymų ir taisyklių, išleistų kariuomenei iki 1922 m. sausio 1 d. / V. Augustauskas, V. Tarasevicius – Kaunas: K.A.M., Karo mokslo skyrius, 1923. – XVI, 749 p.
17. Aleksa, K.J. Žmonių ir gyvulių pajauninimas / K.J. Aleksa – Marijampolė: “Dirvos” b-vė, 1926. – 31 p.
18. Aleksa, K.J. Įnašas į Lietuvos veterinarijos istoriją / K.J. Aleksa // Veterinarijos ir zootechnijos. – 1935. – № 3. – P. 2 – 12.
19. Danilevičius, E. Veterinarija Lietuvoje seniau ir dabar: (medžiaga lektoriui) / E. Danilevičius. – Vilnius: Lietuvos TSR “Zinijų” d-ja. Žemės ūkio moksl.-mėtod. taryba, 1966. – 18 p.
20. Burakauskas, A. Trumpa Lietuvos veterinarjos istorija iki 1918 metų / A. Burakauskas, E. Danilevičius; LTSR Ž.-ū. M-ja. Lietuvos Veterinarijos moksl. tyrimo in-tas. – Vilnius: LKP CK I-kla, 1970. – 55 p.
21. Vilniaus Universiteto istorija, 1803 – 1940 / [redakcinė kolegija: J. Kubilius (pirmininkas) ... [et al.]; Vilniaus Darbo Raudonosios Vėliavos Ordino Valstybinis V. Kapsuko Universitetas. – Vilnius: Mokslas, 1977. – 344 p.
22. Piročkinas, A. Mokslas senajame Vilniaus universitete / A. Piročkinas, A. Šidlauskas, J. Kubilius (pirmininkas). – Vilnius: Mokslas, 1984. – 328 p.
23. Lietuvos veterinarijos akademijos istorija: [str. rink.] / redkol.: B. Znaidauskas (ats.red.) ... [et al.] – Vilnius: Mokslas, 1992. – 126 p.
24. Stukys, V. Veterinarija Lietuvoje / [autoriai-sudarytojai V. Stukys, K. Lukauskas; straipsnių bendraautoriai: A. Burakauskas, E. Danilevičius, J. Kairiukstis, V. Kemėža, R. Mockeliunas, A. Silkunas]. – Vilnius [i.e. Kaunas: Judex], 2000 – 196 p., [20] iliustr.
25. Ятусевич, А.И. История ветеринарной медицины в Беларуси / А.И. Ятусевич, Н.С. Безбородкин. – Витебск: ВГАВМ, 2004. – 200 с.
26. Литовский государственный исторический архив (далее – ЛГИА). – Фонд 378. – Оп. 1804 BS. – Д. 354. Дело по отношению Виленского вице-губернатора к генерал-губернатору о скотском падеже в литовских губерниях 1804 – 1805 гг.
27. ЛГИА. – Фонд 378. – Оп. 1807 BS. – Д. 166. Дело о появившихся в разных местах по литовским губерниям на людях и скот болезнях 1807 – 1809 гг.

28. Национальный исторический архив Беларуси в г. Гродно (далее – НИАБ в Гродно). – Фонд 1. – Оп. 2. – Д. 2047. Переписка с врачебной управой о появившейся эпизоотической болезни по уездам Гродненской губернии 1827 г.
29. Грицкевич, В.П. С факелом Гиппократ: Из истории белорусской медицины / В.П. Грицкевич. – Минск: Наука и техника, 1987. – 271 с.
30. НИАБ в Гродно. – Фонд 1. – Оп. 3. – Д. 694. Дело о появившейся эпизоотической болезни на скоте в уездах Гродненской губернии 1829 г.
31. НИАБ в Гродно. – Фонд 1. – Оп. 3. – Д. 523. Дело о происшествиях случившихся по Гродненской губернии за 1829 г.
32. ЛГИА. – Фонд 378. – Оп. 1845 BS. – Д. 555. Дело о введении штрафов за бродящих по улицам скоте в г. Гродно 1845 г.
33. Бобровский, П.О. Материалы для географии и статистики России, собранные офицерами Генерального штаба. Гродненская губерния: в 2 ч., прил. к Ч. 1 – 2 / П.О. Бобровский. – СПб.: Тип. департамента Ген. штаба, 1863. – 2 ч., прил. к Ч. 1 – 2.
34. НИАБ в Гродно. – Фонд 14. – Оп. 1. – Д. 639. Ведомости, отчеты и др. со статистическими сведениями по городам и уездам Гродненской губернии 1835 – 1840 гг.
35. НИАБ в Гродно. – Фонд 1. – Оп. 19. – Д. 1557. Отчет о состоянии и управлении Гродненской губернией за 1838 г.
36. ЛГИА. – Фонд 378. – Оп. 1848 BS. – Д. 476. Дело о заразительных на скоте болезнях в западных губерниях 1848 – 1850 гг.
37. НИАБ в Гродно. – Фонд 1. – Оп. 19. – Д. 1556. Отчет о состоянии и управлении Гродненской губернией за 1837 г.
38. ЛГИА. – Фонд 378. – Оп. 1839 BS. – Д. 1388. Годовой отчет Гродненского гражданского губернатора за 1839 г.
39. НИАБ в Гродно. – Фонд 1. – Оп. 20. – Д. 599. Дело об учреждении в Вильне ветеринарного училища 1841 г.
40. НИАБ в Гродно. – Фонд 1. – Оп. 20. – Д. 1736. Дело с ведомостями о болезнях на скоте в Гродненской губернии 1845 г.
41. НИАБ в Гродно. – Фонд 12. – Оп. 1. – Д. 549. Дело о приезде Министра внутренних дел Сеневича в Гродненскую губернию для ознакомления с состоянием народного продовольствия 1846 г.
42. НИАБ в Гродно. – Фонд 2. – Оп. 38. – Д. 164. Журнал присутствия Гродненского губернского правления за 1825 г.
43. Памятная книжка Гродненской губернии на 1861 год / сост. Гродненским губернским стат. ком. – Гродно: Тип. губ. правл., 1861. – 219 с.
44. Памятная книжка Гродненской губернии на 1862 год / сост. Гродненским губернским стат. ком. – Гродно: Тип. губ. правл., 1862. – 214 с.
45. Эпизоотология и инфекционные болезни / А.А. Конопаткин [и др.]; под ред. А.А. Конопаткина. – 2-е изд., перераб. и доп. – М.: Колос, 1993. – 688 с.
46. НИАБ в Гродно. – Фонд 1. – Оп. 3. – Д. 1232. Дело о появившейся в Кобринском уезде на рогатом скоте чумы в 1831 г.
47. НИАБ в Гродно. – Фонд 1. – Оп. 20. – Д. 395. Дело о болезнях на скоте в 1840 г.
48. НИАБ в Гродно. – Фонд 31. – Оп. 2. – Д. 194. Дело о люстрации имения Деречин Слонимского уезда 1840 г.
49. НИАБ в Гродно. – Фонд 1. – Оп. 5. – Д. 190. Переписка с врачебной управой о существовании различных болезней на овцах и скоте по Гродненской губернии 1841 г.
50. НИАБ в Гродно. – Фонд 1. – Оп. 3. – Д. 587. Дело о зачислении медицинских работников на должности, о перемещении и увольнении их, о выдаче денежного содержания и пенсии 1829 г.

Поступила 07.05.2013

ЕPIZOOTIC CONDITION OF GRODNO PROVINCE IN 1805 – 1860

A. BILETSKI

A comprehensive study of the history of veterinary science of Grodno province in the first half of the XIXth century is presented. Relying on the statistical material, the level of epizootic state of Province, characterizing features of the formation and the main directions of development of veterinary work in Grodno province is shown, in particular, the dynamics of the number of diseased and dead farm animals during the period from 1825 to 1860 from the most dangerous and widespread infectious diseases, information on their quantitative ratio is provided, the basic causes and damage are established, and the the scale of spreading of these diseases is defined. An attempt is made to analyze the given statistical data. It has been noticed, that veterinary and sanitary work in Grodno province in the first half of the XIXth century faced a number of problems. It is proved, that the quantity of the personnel didn't influence the result of the veterinary activity.

УДК 94(476):271.2

**ФУНКЦИИ ОФИЦИАЛЬНЫХ ИНСТИТУТОВ РОССИЙСКОЙ ПРАВОСЛАВНОЙ ЦЕРКВИ
В СТАНОВЛЕНИИ И РАЗВИТИИ ЗАПАДНОРУССКОЙ ВЕТВИ РОССИЙСКОГО МОНАРХИЗМА
(1895 – 1914)****Н.Н. ГОНЧАРОВ***(Белорусский государственный педагогический университет им. Максима Танка)*

Аргументируется современное концептуальное видение институционализации монархического движения в Северо-Западном крае Российской империи конца XIX – начала XX века. Определены функции православных церковно-общественных организаций в развитии монархического движения. Обосновывается формирование западнорусской ветви российского монархизма. Освещается дифференциация монархических организаций на политический, социальный и православно-русский духовный монархизм по направлениям общественной жизни. Показан раскол монархического движения на дворянско-аристократическое и народно-крестьянское направления по социально-классовому признаку. Раскрыты тенденции перманентной монархической радикализации и интеграции праворадикалов в социальную систему Северо-Западного края, являющуюся элементом общественной сверхсистемы Российской империи.

Введение. Православный русский конфессионально-этнический фактор становления и развития западнорусской ветви российского монархизма недостаточно изучен в современной историографии. По авторскому определению, монархическое движение представляет собой политическое, социальное и духовное явление общественной жизни Северо-Западного края, как и Российской империи в целом, в конце XIX – начале XX века.

В данной работе освещается ранее неисследованный первоначальный этап институционализации духовного монархизма в Западном России в 1865 – 1895 годах, когда формировались первые «миссионерско-патриотические» организации с ориентацией на монархические идеалы. Второй этап охватывает вторую половину 1890-х – первое десятилетие XX века и характеризуется структурным оформлением взаимодействия организаций православно-русского духовного монархизма с правыми партиями, в частности в рамках Русского окраинного союза. Выявлены православно-русские конфессионально-этнические истоки монархического движения в Северо-Западном крае со второй половины XIX века. Раскрыта тенденция дифференциации российского монархизма по территориальному признаку (выделяется западнорусская ветвь общероссийского монархического движения), по социально-классовому (дворянско-аристократическое и народно-крестьянское направления) и по направлениям общественной жизни (политический, социальный и православно-русский духовный монархизм). *Главенство монарха над православной церковью в Российской империи определяло общественную и политическую позицию православной иерархии.*

Автором определены функции официальных институтов Российской православной церкви в становлении и развитии монархического движения в Северо-Западном крае. Раскрывается механизм влияния христианских идеалов на процесс интеграции праворадикальных элементов в социальную систему Северо-Западного края, модернизированную в результате буржуазных реформ и являющуюся частью общественной сверхсистемы Российской империи во второй половине XIX – начале XX века.

Самобытность социально-политической системы Северо-Западного края заключалась в обусловленных еврейской чертой оседлости особенностях многоэтнического и поликонфессионального состава населения, в разделении белорусов на православных и католиков (объективный фактор), в системе взаимодействия конфессионально-этнических групп, своеобразие которой определялось толерантностью большинства населения (фактор субъективной реальности). Наличие центробежных тенденций в российском монархизме – выделение его западнорусской ветви, официально противопоставляемой белорусскому национальному возрождению (но реально монархисты-западнорусы вынуждены были считаться с белорусским самосознанием), свидетельствовало о поступательном развитии объективного процесса белорусского этногенеза и об обречённости монархического движения в исторической перспективе.

Универсальные по своему значению христианские религиозно-нравственные идеалы (представленные в систематизированном виде в Нагорной проповеди Евангелия и в Декалоге Ветхого Завета) являются общехристианской духовной основой, определяющей лицо всего христианства как мировой религии и её отличие от остальных религий мира. Духовные идеалы христианской системы ценностей, очищенные от религиозных символов научно-рациональным мировоззрением, заложены в гуманистическую основу Всеобщей декларации прав человека 1948 года, сконцентрировавшей в себе общечеловеческие ценности нашей эпохи, основным защитником которых позиционирует себя современная интеллектуальная элита западных стран XXI века. *Вопрос о роли общечеловеческих ценностей в общественной жизни является ключевым в современной дифференциации народов на «передовые» и «отстающие».* По своему нравственному содержанию идентичные общечеловеческим ценностям православно-христианские идеалы в историческом прошлом во многом оказывали определяющее влияние на процессы в обществен-

ном сознании восточноевропейских народов. Универсальные христианские ценности повлияли на стабилизацию общественно-политической ситуации, предотвратив крайнюю радикализацию монархического движения, угрожавшую социальным взрывом «справа» в Российской империи начала XX века.

Автор акцентирует внимание на возможности синтеза тенденций *перманентной радикализации* ультраправых организаций и *интеграции* праворадикалов в модернизированную социальную и политическую систему путём трансформации политической энергии правого радикализма (*интеллектуального и физического потенциала* черносотенцев) в конструктивную социальную активность посредством общехристианских ценностей, отражающих объективную силу исторических закономерностей общественного развития. В этом заключается возможность практического применения результатов исследования современными идеологическими центрами Республики Беларусь. Наиболее значимые цитаты первоисточников автор выделяет курсивом. Подчёркивания в цитатах принадлежат автору публикации. Датирование информации приводится по старому стилю.

Основная часть. Организации западнорусской ветви российского монархизма развивались в русле двух основных тенденций: волнообразной *перманентной радикализации* и *интеграции* крайних монархистов в модернизированную политическую и социальную систему, претерпевшую значительные трансформации в результате прогрессивных реформ второй половины XIX – начала XX века. Политическое направление монархического движения в основном носило агрессивный характер. Становление и развитие западнорусских организаций духовного монархизма направлялось объективной силой православно-христианских ценностей, нивелировавших политические крайности и стабилизовавших монархическое движение, что создавало предпосылки для интеграции реакционеров и крайних консерваторов из радикальных монархических рядов в общественную жизнь многоэтничного и поликонфессионального Северо-Западного края.

Во второй половине XIX века реформы Александра II (освобождение крестьян, земская, городская, судебная, цензурная и др.), раскрепостившие в значительной мере инициативу подданных Российской империи, привели к пробуждению политического сознания как революционно-демократических кругов прогрессивной общественности, так и реакционно-монархических группировок. В имперских масштабах, на этапе 1870 – 1880-х годов российские консерваторы и реакционеры проявили активность по консолидации своих рядов в рамках деятельности городских дум. В этом отношении показательно, что понятие «чёрная сотня» приобрело политическое значение в России уже в конце XIX века. По публикациям С. Муромцева (впоследствии один из лидеров партии кадетов) в либеральном журнале «Вестник Европы» за 1885 год, термином «чёрная сотня» иронически обозначалась блокировавшая прогрессивные начинания, сплочённая реакционно-консервативная группа мещан и ремесленников в Московской городской думе [10, с. 127, 129]. В отличие от центральных регионов империи, в губерниях Северо-Западного края масштабная общественно-политическая активизация пророссийски настроенных групп населения (в сознании которых верность традиционным устоям православной веры, монархической власти и русской народности ассоциировалась с имперским единством и величием), поддержанная в определённой мере административным ресурсом, берёт начало с середины 1860-х годов. Истоки монархического радикализма как общественного движения Северо-Западного края берут начало в событиях, связанных с восстанием под руководством К. Калиновского, спровоцировавшим всплеск масштабной политической волны по формированию первых в Северо-Западном крае монархических религиозно-политических организаций на общественных началах при административном содействии местных властей.

В результате восстания 1863 – 1864 годов в регионе, охваченном вооружёнными столкновениями, накалилась этнополитическая обстановка. Группы населения с ярко выраженным русским самосознанием чувствовали угрозу со стороны польского культурного и политического влияния. В 1865 году западнорусская монархическая общественность формирует «миссионерско-патриотические» организации, преследовавшие конфессионально-этнические и политические цели усиления русского православия и русской народности на западе империи под эгидой самодержавия. Первыми центрами формировавшейся западнорусской ветви российского монархизма стали важные в географическом и культурном отношении города Минск и Вильно, в которых возникают в 1865 году соответственно Свято-Николаевское и Свято-Духовское братства. Ещё в проекте создания предполагалось их противопоставление польско-католическому «засилью». Архиепископ Минский Антоний (Зубко) в записке «О миссионерских братствах для распространения православия и русской народности в Северо-Западном крае», направленной графу М. Муравёву в конце 1864 года, прямо указывал на цели проектируемых церковно-общественных организаций: «Ваше Высокопревосходительство, Милостивейший Государь! Давно у нас в Минске в брожении мысль о составлении миссионерско-патриотического братства для распространения у нас православия и русской народности... Для объединения всех русских сил здешней интеллигенции, для возбуждения в них энергии и единомыслия нужно учредить в Минске как центре русского населения, под нашим управлением находящегося, *патриотическое миссионерское общество*, о котором по натиску общественного мнения писал к Вашему Высокопревосходительству Преосвященный Михаил. Общество это, чтобы не тревожить преждевременно ксёндзов и примениться к закону, назвать можно религиозным

братством, или прямо *братством*. Девиз его: распространение убеждения о потребности единой державы и православия, на которых держится единство и крепость России» [12, с. 3 – 5, 10].

Видный деятель Виленского Свято-Духовского братства, историк конца XIX – начала XX века А. Милловидов раскрыл значение отмеченной выше инициативы: «...В этом случае Антоний Зубко был выразителем русского общественного мнения не только Минска, но и Вильны... проект организации западнорусского патриотического общества был близок к осуществлению, но не одобренный свыше дал толчок к восстановлению Виленского Свято-Духовского братства» [12, с. 4]. Исторически значимое свидетельство А. Милловидова говорит о решающей роли в организационном становлении православно-русского духовного монархизма не административного аппарата, а западнорусской общественности реакционно-консервативной направленности и представителей официальных институтов Российской православной церкви.

Вскоре после подачи ему этого проекта создания «западнорусского патриотического общества» М. Муравьев оставил Северо-Западный край. Назначенные вместо него администраторы проигнорировали на первоначальном этапе эту инициативу западнорусской общественности и духовенства. Несмотря на игнорирование вертикалью власти этой записки, в 1865 году в городах Вильно и Минске всё-таки возникают, как отмечалось выше, православные братские организации. Своевременность создания «миссионерско-патриотических обществ» и одновременно разочарование в «иноверческом правительстве» выразил Михаил, архиепископ Минский и Бобруйский, в утверждённом им уставе Минского Свято-Николаевского братства 17 апреля 1865 года: «*Настоящий устав, возобновляемого при Минском Кафедральном Петропавловском соборе Братства, утверждаю. Благодарю Господа... сподобившего нас радости возобновления здесь Братства, в трудные для православия под иноверческим Правительством времена...*» [15, с. 18].

Религиозно-политическая направленность деятельности созданных церковно-общественных организаций, включавших в свой состав представителей разных сословий, проявилась в проводимых культурно-просветительских мероприятиях и агитационно-пропагандистских материалах, популяризовавших монархическую идею. Минское Свято-Николаевское братство было пассивным. Наиболее масштабной и результативной была «миссионерско-патриотическая» активность Виленского Свято-Духовского братства, распространявшего в соответствии с уставом свою деятельность на всю территорию Северо-Западного края. По уставу, утверждённому в августе 1865 года митрополитом Литовским Иосифом и виленским генерал-губернатором, генерал-адъютантом, фон-Кауфманом, к «предметам занятий» Свято-Духовского братства относилась забота «*о покровительстве... лицам, кои своею деятельностью оказали услуги Православному Русскому делу в Крае*» [4, с. 27 – 28]. В 1868 – 1869 годах «Государь Наследник Цесаревич», будущий император Александр III, ознакомившись «*о цели, средствах, направлении и деятельности Св.-Духовского братства, благоволил принять на себя звание почётного члена братства*» [4, с. 36].

Необходимо отметить: в соответствии с созданным в 1832 году Сводом законов Российской империи (1-й том Свода, раздел «Основные законы», статья 42) самодержавие официально объявлялось оплотом русского православия: «Император яко христианский государь есть верховный защитник и хранитель догматов господствующей веры и блюститель правоты и всякого в Церкви святой благочиния». В примечании к этой статье особо отмечалось: «В сем смысле император в Акте о наследии престола 1797 г. апр. 5 именуется главою Церкви» [22, с. 121]. Первая масштабная кодификация законов Российской империи с указанием главенства монарха над православной церковью была осуществлена в годы правления императора Николая I, при котором министр просвещения С. Уваров сформулировал основные направления внутренней политики монархического государства в знаменитой триаде «Самодержавие. Православие. Народность». К началу XX века традиционный русский идеал «Православие» занял главенствующее место в монархическом кредо.

С 18 марта 1895 года значительно повышается статус Виленского Свято-Духовского братства: за высокие заслуги перед русским православием и империей эта организация берётся под особое покровительство императором Николаем II, что было отражено в названии организации: «Состоящее под Высочайшим Его Императорского Величества покровительством Виленское Православное Свято-Духовское братство» [16, с. 3]. Таким образом, к 1895 году формируется православно-русское духовное направление монархического движения в Западной России. Виленское Свято-Духовское братство, активизировавшееся в масштабах всего Северо-Западного края, становится первой организацией, представлявшей институционально оформившееся духовное направление западнорусской ветви российского монархизма.

В отличие от агрессивного политического направления монархического движения, характерная черта духовного монархизма – нацеленность на церковно-общественную консолидацию монархических рядов (независимо от принадлежности к политическим группировкам) и на интеграцию реакционно-консервативных группировок в конструктивные общественные процессы на основе синтеза православно-христианской системы ценностей и русских национальных традиций. Значимые функции нейтрализации политических крайностей и стабилизации монархического движения в России выполняла объективная сила *православно-христианской системы ценностей*, сконцентрировавшей в себе как русский национальный, так и общечеловеческий духовный опыт, отразившийся в универсальных христианских идеалах (систематизированных в Нагорной проповеди Христа в Евангельском тексте и в Декалоге Ветхого Завета).

Проводниками в сознание монархистов-традиционалистов влияния объективной силы исторических закономерностей, направлявших общество по пути прогресса, стали отражавшие их универсальные христианские мировоззренческие идеалы – эффективное связующее звено субъективной реальности реакционного монархического сознания с общечеловеческими ценностями.

Официальные институты Российской православной церкви (епархиальные центры, церковные приходы и православные братства, функционировавшие под эгидой самодержавия), позиционирующие себя в качестве оплота канонической основы христианского вероучения, выполнили функции социализации прорадикальной личности, стабилизации монархического движения и интеграции западнорусских монархистов в модернизированную социальную систему на территории Северо-Западного края путём воздействия на субъективные убеждения сторонников российского самодержавия (рисунок).



Функции православно-христианской системы ценностей в монархическом движении

Для представителей духовного монархизма в общественной жизни важен был не путь насилия, а диалог различных слоёв населения, что достигалось в просветительской и благотворительной деятельности на благо русской веры и народности под эгидой самодержавия. В «христианском духе» архиепископ Минский Антоний (Зубко) особо отмечал в записке «О миссионерских братствах для распространения православия и русской народности в Северо-Западном крае» методы работы «миссионерско-патриотической» организации: «Братство должно действовать не официальным предписанием, но нравственным убеждением» [12, с. 10]. Политические крайности на этапе первой масштабной волны монархического радикализма середины 1860-х годов проявились в имевшей успех попытке реакционеров и крайних консерваторов объединить политику и религию, и только благодаря стабилизирующей функции духовной основы православного христианства (через приобщение к общечеловеческим ценностям) «гремящая смесь» политических крайностей и религиозного фанатизма не спровоцировала новый виток конфессионально-этнических конфликтов.

Церковно-общественные организации духовного монархизма выполняли значимую функцию консолидации на православной русской конфессионально-этнической основе представителей различных направлений западнорусской ветви российского монархизма. Социальный монархизм был представлен как организациями (культурно-просветительскими, благотворительными, социально-экономическими, сословными), распространёнными в Российской империи, так и обществами, формирование и деятельность которых были вызваны конфессионально-этническими локальными особенностями Северо-Западного края. В частности, в 1869 году в Вильно возникает Общество ревнителей православия и благотворителей в Северо-Западном крае, состоявшее с 1872 года под «Высочайшим покровительством Её Императорского Величества Государыни Императрицы Марии Александровны». В отчёте общества за 1872 год акцентировалось внимание на локальной особенности «нужд православия и русской народности в Северо-Западном крае», а также на сочувствии и «поддержке великорусского общества» [17, с. 20].

В 1872 году в организации состояло 176 членов. Среди них – статский советник Ф. Лешко, генерал-майор П. Пахомов, полковники П. Салтыков, П. Смыслов, протоиерей Н. Дмитриевский, священник И. Берман, почётный член-директор Департамента общих дел МВД тайный советник Мансуров. Председательствующим был Преосвященный Иосиф епископ Ковенский, vicарий Литовской епархии. В политическом институте самодержавия и в царствовавшей династии члены общества видели опору православия и русской народности на территории Северо-Западного края [17, с. 4, 6 – 7]. Во второй половине XIX века в деятельности Общества ревнителей православия и благотворителей в Северо-Западном крае институционально проявилась связь епархиальных центров с благотворительным движением под эгидой самодержавия. Православно-русская система ценностей придавала развитию организаций социального монархизма соответствующее конфессионально-этническое направление с ориентацией на монархические идеалы.

В начале XX века западнорусские церковно-общественные организации активизировались в политическом направлении с целью консолидированного с Русским окраинным союзом противодействия католическому польскому влиянию в Северо-Западном крае, усилившемуся после вступления в силу Указа

о веротерпимости от 17 апреля 1905 года. Как отмечал в работе «К трёхлетней годовщине свободы совести» член Русского окраинного союза и Минского православного народного братства Животворящего Креста Господня священник П. Мацкевич, «Бессовестное проявление свободы совести по отношению к нам, русским, со стороны... врагов наших воздвигло среди нас народных героев, которые энергично стали на страже интересов православия и русской народности и вызвали к жизни Русский окраинный союз и Православное народное братство... и Церковный историко-археологический комитет... Война объявлена и прекратить её мы не можем» [11, с. 140, 143].

На этапе монархической радикализации в годы первой российской революции отдельные православные священнослужители, представлявшие официальные институты церкви, заняли радикальную монархическую позицию, демонстрируя *черносотенные убеждения*. Благочинный священник о. Феодор Вечорко в память о скоропостижно скончавшемся 27 января 1908 года «на 64-м году жизни и 39-м году священства» члене Благочиннического совета 1-го округа Слуцкого уезда священнике Слуцкой Островской Свято-Михайловской церкви о. Василие Мацкевиче, состоявшем в Слуцком Свято-Преображенском братстве во имя Святого Животворящего Креста Господня, отмечал: «Будучи по своим политическим убеждениям искренним патриотом-черносотенцем, в настоящее тяжёлое время для Русского Государства о. Василий... убеждал... благо Родины... крепнет на незыблемом чистом православии, неограниченном Русском самодержавии и сохранении христианской русской народности» [3, с. 145].

Организационными центрами *православно-русского духовного монархизма* в Западной России начала XX века стали политически активные православные братства, редакции «религиозно-патриотических» печатных изданий (орган Минского православного народного братства Животворящего Креста Господня «Братский листок»), втянувшиеся в политическую деятельность церковные приходы (Церковь Виленского Свято-Духовского монастыря, Гродненский Кафедральный собор, Минский Крестовый Архиерейский храм), епархиальные центры, представленные епископатам, состоявшим в монархических объединениях (гомельский, впоследствии минский епископ Митрофан, могилевский епископ Стефан). К наиболее крупным православным братствам, занимавшим ярко выраженную монархическую позицию, относятся: 1) Виленское Свято-Духовское братство, сотрудничавшее с Союзом русского народа (СРН), Русским народным союзом имени Михаила Архангела (РНСМА) и Русским окраинным союзом (РОС) [16, с. 26]; 2) взаимодействовавшее с петербургским Национальным клубом-филиалом Всероссийского национального союза (ВНС) Могилёвское церковно-православное Богоявленское братство, под эгидой которого в Могилёве уже в 1905 году сформировался Союз русских людей (СРЛ) [5, с. 127; 18, с. 16]; 3) Минское православное народное братство Животворящего Креста Господня, возникшее в 1907 году в качестве противовеса праволиберальному «слишком космополитичному» «Союзу 17 октября» и ставшее идеологическим центром притяжения для монархических организаций в РОС [23, с. 2 – 3; 20, с. 2]. Церковно-общественные организации духовного монархизма выполняли значимую функцию консолидации на православной русской конфессионально-этнической основе представителей различных направлений западнорусской ветви российского монархизма.

В начале XX века консервативные православные иерархи активно культивировали идеалы «Православия. Самодержавия. Народности» в общественном сознании *посредством организаций социального монархизма*. В частности, и граф В. Бобринский, один из лидеров русских националистов, и духовный лидер западнорусской чёрной сотни Митрофан, епископ Минский и Туровский, проводя лекции о «галицких “русинах”, наших братушках» (первый с агитационно-пропагандистской целью – в Минском русском общественном собрании 30 марта 1912 года; второй с *благотворительной целью* сбора средств помощи православному населению «Галицкой и Угорской Руси» – в сословно-аристократическом минском Дворянском депутатском собрании 12 января 1914 года) «единым духом» сводили всю информацию своих лекций к исключительно значению в русской национальной жизни традиционной православно-русской конфессионально-этнической системы ценностей, политическим оплотом которой, в их представлении, в международном масштабе являлась Российская империя [2, с. 1, 8 – 9; 13, с. 1, 4, 11].

Раскрытые выше факты свидетельствуют о том, что реализованная православным духовенством функция стабилизации монархического движения заключалась в *направлении деятельности правых в легитимное русло и в трансформации праворадикальной энергии (интеллектуального и физического потенциала черносотенцев) в конструктивную социальную активность (благотворительность, культурно-просветительская деятельность, легальная общественная деятельность)*. Черносотенцы, неспособные интегрироваться в общественную жизнь Северо-Западного края, вынуждены были навсегда оставить его пределы: председатель объединённого пинского отдела СРН-СРЛ дворянин В. Казаринов и его «правая рука» в социальных низах – крестьянин Г. Колошвин, пытавшийся объединить монархический популизм с распространением антипомещичьих социал-демократических прокламаций под многообещающим для крестьян названием «Революция, а не грабёж»; лидер гомельской черносотенной группировки А. Давыдов [6, л. 15].

Среди объединений *социального монархизма* вместе с Минским русским общественным собранием следует также отметить группу «Крестьянин» в Вильно и Русский женский кружок в Минске, которые стремились повлиять на конструктивное решение социальных вопросов в крае просветительскими методами [24, с. 2; 25, с. 2, 3]. Из сословных общероссийских организаций социального монархизма не-

обходимо выделить Объединённое дворянство, включавшее и уполномоченных дворянских обществ западных губерний. Дворяне стремились играть руководящую роль в «чёрной сотне», создав в Петербурге 21 – 28 мая 1906 года на I съезде уполномоченных дворянских обществ аристократический центр русского монархического движения – Объединённое дворянство, консолидировавшее элиту правых партий по сословно-аристократическому признаку [14, с. 12, 160, 402, 404].

Монархическое движение фактически раскололось по социально-классовому признаку на дворянско-аристократическое и народно-крестьянское направления. *Православно-русская народная концепция «чёрного передела» как совокупность направлявших классовую борьбу социальных идей (о «Божией земле», о социальной справедливости и об отце-правителе – «Помазаннике Божиим», «Царе-батюшке», призванном воплотить в жизнь народную правду) крестьянами облекалась в религиозную форму.* В этом контексте показательным свидетельством современника событий, русского мыслителя Н.А. Бердяева: *«Это даже гораздо более психологический и моральный вопрос, чем чисто экономический. Русским крестьянам всегда были чужды понятия римского права о собственности. Крестьяне считали, что земля Божия, т.е. ничья в человеческом смысле. Присвоение земли помещиками-дворянами крестьяне всегда считали такой же неправдой, как и крепостное право... Крестьяне мечтали о “чёрном переделе”... Раньше верили даже, что это сделает царь»* [1, с. 111 – 112].

Первым в отечественной историографии акцентировал внимание на влиянии религиозного мировоззрения на концептуальное обоснование социальной борьбы в крестьянской среде доктор исторических наук М.С. Корзун, открывший истоки народной православно-русской концепции «чёрного передела» (для которой была характерна «связь наивного монархизма с господствующим православием») в XVIII веке [6, с. 131 – 132]. *С возникновением в начале XX века правых партий, включавших десятки тысяч крестьян, социальные низы не стали терять новой возможности реализовать вековое стремление к социальной справедливости с религиозной надеждой на «Помазанника Божиего», как это имело место в пинском объединённом отделе СРН-СРЛ в 1906 году [7, л. 30 (об.); 6, л. 2, 3, 15].* О религиозном авторитете в патриархальных массах не только царя, но и представителей императорской фамилии свидетельствует обращение неграмотного белорусского крестьянина села Михалюк Минской губернии А. Теслиюка за «крестом благословения» через минского губернатора к «Её Императорскому Величеству Государыне Императрице Марии Феодоровне» в 1906 году [8, л. 414]. На этапе первой российской революции формировавшееся классовое сознание патриархальных слоёв населения воплощалось в религиозных формах. Крайне правые организации стали первой политической школой для патриархальных социальных низов в борьбе за свои классовые интересы.

Монархическое движение не было строго централизованным в имперских масштабах в организационном и идеологическом отношении. Своеобразие западнорусской ветви русского монархизма определялось спецификой западнорусского самосознания монархистов (в самоидентификации между «западнорусами» и «белорусами» ставился знак равенства). Показателен следующий факт. Вместо подвергшегося думскому ostracismу Г. Шмидта, лидера РОС в Минской губернии, членом III Государственной думы от «русской национальности» 16 сентября 1908 года был избран ректор Минской духовной семинарии, председатель совета епархиального Св.-Николаевского братства протоиерей А. Юрашкевич (82 голоса против 42), в качестве «коренного белоруса» по происхождению и русского человека по национальности [19, с. 327], получивший абсолютную поддержку на выборах от РОС, наиболее влиятельной организации западнорусской ветви русского монархического движения. Национальная позиция А. Юрашкевича проявилась в его речи на предвыборном собрании РОС 18 мая 1908 года: *«На нашем избрании... долг – раскрыть пред избранными русской земли... замыслы врагов западнорусского народа...»* [21, с. 332]. В целом, несмотря на радикализм предвыборных речей, духовенство личным моральным авторитетом стабилизировало деятельность правых партий, направляя их активность в легитимное русло.

Особенности западнорусской ветви русского монархизма определялись также наличием особой монархической идеологии «западнорусизма» и в организационном отношении активизацией региональных монархических объединений Западной России: 1) политически активные западнорусские православные братства, представлявшие направление православно-русского духовного монархизма; 2) западнорусские благотворительные, просветительские и сословные организации социального монархизма; 3) РОС, Северо-Западное Русское Вече, губернские и уездные отделы СРН, формально единые с Главным Советом, фактически действовавшие автономно, так же как и местные отделы «Союза 17 октября» – местные партийные организации *политического направления русского монархизма*, сформировавшиеся в основном после вступления в силу Манифеста 17 октября 1905 года, в условиях первой российской революции.

Церковно-общественные центры (редакции печатных изданий, политически активные церковные приходы, братства) православно-русского духовного монархизма генерировали три интеграционных процесса внутри монархического движения: 1) консолидация монархических рядов независимо от партийности, нивелировка крайностей партийной атомизации *политического монархизма*; 2) стремление к усилению православно-русского конфессионально-этнического и ортодоксально-христианского аксиологического единства *всего монархического движения*, дифференцированного на различные (политическое,

социальное и духовное) масштабные направления; 3) интеграция праворадикалов в социальную систему Северо-Западного края, являвшуюся элементом общественной сверхсистемы Российской империи. Кроме отмеченной функции генерации интеграционных процессов в монархическом движении, официальные институты Российской православной церкви выполняли функцию проводников влияния объективной силы универсальной христианской системы ценностей на монархическое сознание.

Заключение. Монархическое движение представляло собой политическое, социальное и духовное явление общественной жизни Северо-Западного края, как и Российской империи в целом, в конце XIX – начале XX века. Развитие российского монархизма и выделение его западнорусской ветви проходили в русле тенденции дифференциации монархических организаций по направлениям деятельности в наиболее значимых сферах общественной жизни: на политический, социальный и православно-русский духовный монархизм.

Наиболее значимая общественно-политическая активность представителей официальных институтов Российской православной церкви была связана со становлением западнорусских православно-монархических организаций. В 1865 – 1895 годах на первоначальном этапе институционализации духовного монархизма в Западной России формируются первые «миссионерско-патриотические» объединения с ярко выраженной ориентацией на традиционные монархические идеалы. Второй этап охватывает вторую половину 1890-х годов – первое десятилетие XX века и характеризуется структурным оформлением взаимодействия организаций православно-русского духовного монархизма с правыми партиями, легализовавшимися по Манифесту 17 октября 1905 года, в частности в рамках РОС, включавшего в себя западнорусские православные братства.

Институционализация западнорусской ветви российского монархизма позволяет утверждать о центробежных тенденциях в монархическом движении на территории северо-западных губерний Российской империи под влиянием объективного процесса белорусского этногенеза и, как следствие, об исторической бесперспективности великодержавных тенденций в общественно-политической жизни Северо-Западного края.

Волнообразный характер перманентной монархической радикализации проявился в событиях середины 1860-х годов, спровоцировавших формирование первых «миссионерско-патриотических» организаций, и в событиях первой российской революции, которые привели к консолидации ряда церковно-общественных организаций и правых партий. В радикализации монархизма и в его социально-классовой дифференциации на народно-крестьянское и дворянско-аристократическое направления проявилась неизбежность социального взрыва в Российской империи начала XX века, закономерно продвигавшейся в социальной модернизации путём прогрессивных реформ, но по западноевропейскому варианту капиталистического развития, в цивилизационном отношении чуждому для восточноевропейских народов.

Тенденция интеграции черносотенцев в общественную систему Северо-Западного края (являвшуюся элементом общественной сверхсистемы Российской империи) направлялась объективно-сложившейся православно-христианской системой ценностей, отражавшей историческую силу объективных закономерностей. Официальные институты Российской православной церкви выполнили наиболее общие функции, определившие эволюцию монархизма: 1) генерация интеграционных процессов в монархическом движении; 2) стабилизация российского монархизма; 3) являлись проводником влияния объективной силы исторических закономерностей через универсальные христианские идеалы на народное сознание (в религиозном восприятии эта объективная сила – воля Бога). Православно-христианская система ценностей в значительной мере нивелировала политические крайности черносотенства, предотвратив тотальный социальный взрыв, который могли спровоцировать «экстремисты справа», что позволяет утверждать о приобщении белорусской нации (как и восточноевропейских народов в целом) к общечеловеческим ценностям через христианские идеалы ещё в период своего становления в начале XX века.

ЛИТЕРАТУРА

1. Бердяев, Н.А. Истоки и смысл русского коммунизма / Н.А. Бердяев. – М.: Наука, 1990. – 224 с.
2. Бобринский, В.А. Возвращение в лоно Православной церкви униатов Червонной Руси и гонение на них со стороны поляков / В.А. Бобринский. – Минск: Электро-тип. С.А. Некрасова, 1912. – 9 с.
3. Вечорко, Ф. Священник Слуцкой Островской Свято-Михайловской церкви Василий Мацкевич / Ф. Вечорко. – Минские епархиальные ведомости. Часть неофициальная. – 1908. – № 6. – 15 марта. – С. 143 – 150.
4. Виленское Свято-Троицкое, впоследствии Свято-Духовское братство. – СПб.: Изд. ред. народного журнала “Мирской вестник”, 1876. – 60 с.
5. Волженков, В.В. Лидер могилёвских консерваторов епископ Митрофан и его отношения с местной властью / В.В. Волженков // Гістарычнае і сацыякультурнае развіццё Магілёва: зб. навук. прац удзельнікаў V міжнар. навук. канф. «Гісторыя Магілёва»: мінулае і сучаснасць / уклад. І.А. Пушкін, В.В. Юдзін. – Магілёў: Могилёв. обл. укр. тип., 2007. – С. 126 – 129.
6. Дело об устранении от должности делопроизводителя Столинского волостного суда Колошвина за распространение листовок “Революция, а не грабёж” и агитацию крестьян к захвату помещичьей земли // Национальный исторический архив Беларуси (НИАБ). – Фонд 1595. – Оп. 1. – Д. 972.

7. Дело по жалобе бывшего земского начальника Минской губернии В. Казаринова об устранении его от должности по ложному докладу неперменного члена г. Щепотьева и невыплате ему жалования // НИАБ. – Фонд 1595. – Оп. 1. – Д. 858.
8. Жалобы на полицейских чиновников и переписка с уездными исправниками о политической благонадёжности разных лиц // НИАБ. – Фонд 295. – Оп. 1. – Д. 7694.
9. Корзун, М.С. Русская православная церковь на службе эксплуататорских классов: X век – 1917 год / М.С. Корзун. – Минск: Изд-во «Беларусь», 1984. – 255 с.
10. Лебедев, С.В. Слово и дело национальной России. Очерки истории русского патриотического движения / С.В. Лебедев. – М.: Ин-т русской цивилизации, 2007. – 576 с.
11. Мацкевич, П. К трёхлетней годовщине свободы совести / П. Мацкевич. – Минские епархиальные ведомости. Часть неофициальная. – 1908. – № 6. – 15 марта. – С. 140 – 143.
12. Миловидов, А.И. Из бумаг архиепископа Минского Антония Зубко / сост. А.И. Миловидов. – Минск: Типолиграфия Б.В. Соломонова, 1900. – 15 с.
13. Митрофан. Лекция Его Пресвященства, Пресвященнейшего Митрофана, Епископа Минского и Туровского, 12 января 1914 года в зале Дворянского Депутатского собрания “О положении русских в Галицкой и Угорской Руси в связи с историей этого края”. – Минск, 1914. – 11 с.
14. Объединённое дворянство. Съезды уполномоченных губернских дворянских обществ. 1906 – 1913 гг.: в 3 т. / редкол. В.В. Шелохаев (отв. ред.) [и др.]. – М.: РОССПЭН, 2001 – 2002. – Т. 1. 1906 – 1908 гг. – 926 с.
15. Отчёт Минского православного Николаевского братства за 1866 – 1867 год. – [Б. м, 1867]. – 21 с.
16. Отчёт о деятельности состоящего под Высочайшим Его Императорского Величества покровительством Виленского Православного Свято-Духовского братства за 1913 год. – Вильна: Тип. “Русский почин”, 1914. – 93 с.
17. Отчёт состоящего под Высочайшим Покровительством Её Императорского Величества Государыни Императрицы Общества ревнителей православия и благотворителей в Северо-Западном крае за 1871 – 1872 годы. – Вильна: Печатня О.С. Блюмовича, 1872. – 28 с.
18. Отчёт о состоянии и деятельности Могилёвского церковно-православного Богоявленского братства за 1910 год. – Могилёв: Типолитограф. Ш. Фридланда, 1911. – 20 с.
19. Речь А.Н. Беляева, произнесённая 18 мая в предвыборном собрании Русского окраинного союза // Минские епархиальные ведомости. Часть неофициальная. – 1908. – № 11. – 1 июня. – С. 326 – 331.
20. Речь Председателя Совета Минского Православного Народного Братства во имя Животворящего Креста Господня на общем собрании членов 23 марта 1908 г. // Отчёт Минского Православного Народного Братства во имя Животворящего Креста Господня за 1907 год. – Минск: Типография С.А. Некрасова, 1908. – С. 1 – 3.
21. Речь протоиерея А.Д. Юрашкевича, произнесённая 18 мая в предвыборном собрании Русского окраинного союза // Минские епархиальные ведомости. Часть неофициальная. – 1908. – № 11. – 1 июня. – С. 331 – 334.
22. Смолич, И.К. История Русской церкви / И.К. Смолич. – М.: Изд-во Спасо-Преображенского Валаамского монастыря, 1996. – Ч. 1. – 800 с.
23. Устав Минского православного народного братства во имя Животворящего Креста Господня. – [Б. м.], 1907. – 11 с.
24. Устав Минского русского общественного собрания. – [Б. м., Б. г.]. – 12 с.
25. Устав Русского женского кружка в гор. Минске. – Минск: Губ. Тип., 1911. – 15 с.

Поступила 07.05.2013

FUNCTIONS OF OFFICIAL INSTITUTIONS OF THE RUSSIAN ORTHODOX CHURCH IN FORMATION AND DEVELOPMENT OF WESTERN RUSSIAN BRANCH OF RUSSIAN MONARCHISM (1895 – 1914)

N. GONCHAROV

The contemporary conceptual vision of the institutionalization of the Russian monarchism in the north-west province of the Russian Empire in the late 19th – early 20th century is argued. The functions of the orthodox church and social organizations in the development of the monarchist movement are defined. The formation of the Western Russian branch of Russian monarchism is grounded. The monarchist organizations differentiation on political, social and Russian Orthodox Christian monarchism in areas of public life is covered. The split of monarchist movement on aristocratic and people-peasant areas according to the social and class feature is shown. Trends of perpetual monarchical radicalization and integration of radical right-wingers in the social system of the Northwestern land are revealed, which is the element of public supersystem of the Russian Empire.

УДК 94(476).281.93:316.343.33 “1905”

**БЕЛОРУССКОЕ ПРАВОСЛАВНОЕ ДУХОВЕНСТВО
НА ЗАЩИТЕ РОССИЙСКОГО САМОДЕРЖАВИЯ В 1905 ГОДУ****Е.В. КУЛАБУХОВА***(Белорусско-Российский университет, Могилев)*

Рассматриваются вопросы, связанные с позицией белорусского православного духовенства по отношению к политике российского самодержавия, описываются методы борьбы православной церкви с начавшейся революцией, а также раскрываются некоторые причины массовых отпадений от православия в революционном 1905 году. Несмотря на то, что в начале XX века основная часть православных священнослужителей была прочно связана с существующей государственной системой, влияние православной церкви на народные массы накануне революции 1905 – 1907 годов все еще оставалось существенным. Однако события «кровавого воскресенья» подорвали веру в царя и стали началом революции, в борьбу с которой включился весь аппарат царской власти. Православная церковь использовала различные методы в борьбе с революцией, но массовые отпадения от православия в 1905 году стали подтверждением того, что по разным причинам влияние «господствующей» церкви постепенно ослабевало.

Введение. В начале XX века белорусские земли в составе Российской империи входили в пять епархий: Минскую, Полоцко-Витебскую, Литовско-Виленскую, Гродненскую и Могилевскую.

Российская империя вступила в XX век с многочисленными нерешенными проблемами, ставшими причиной нарастающего кризиса в обществе относительно внутренней политики, которую проводило в то время государство. Этот кризис проявился в нарастании движения протеста во всех слоях российского общества. С 1904 года ситуация ухудшилась следовавшими одно за другим поражениями в войне с Японией, что снижало не только международный престиж страны, но и авторитет верховной власти [1, с. 13].

Основная часть православного духовенства, прочно связав себя с существующей государственной системой, в своих суждениях и оценках колебалась вслед за противоречивым курсом правительства, прिवетствуя лишь те изменения, которые исходили сверху, оставаясь на страже государственных интересов, и в условиях острого гражданского конфликта принимала сторону властей [2, с. 20 – 21], а самодержавие в свою очередь использовало церковь для поддержания угодных ему порядков.

Основная часть. Накануне революции 1905 – 1907 годов церковь еще располагала определенным влиянием на народные массы и являлась серьезной политической силой, хотя влияние это уже постепенно ослабевало. Расстрел 9 января 1905 года подорвал веру в царскую справедливость, а «гром январских выстрелов всколыхнул многомиллионные массы трудящихся, разбудил народный гнев и послужил началом народной революции» [3, с. 70]. События «кровавого воскресенья» получили отклик во многих белорусских городах. Так, 11 января 1905 года в Могилеве произошла одночасовая забастовка рабочих и фармацевтов; 23 января с красными флагами вышли на демонстрацию учащиеся гимназии, реального училища и фельдшерской школы. Во время этой демонстрации двое учеников реального училища и рабочий были ранены полицейскими. Столкновением с полицией и задержанием многих участников закончилось и организованное социал-демократами шествие на Большой Садовой улице 5 февраля 1905 года [1, с. 13].

В борьбу с начавшейся революцией включился весь аппарат царской власти. В «Определении Святейшего Синода к православной пастве Российской империи по поводу революционных событий от 14 января 1905 г.» «кровавое воскресенье» было названо «новым испытанием Божиим». Виновниками «беспорядков» Синод объявлял «злонамеренные элементы», имевшие «в своей среде недостойного священнослужителя, дерзновенно поправшего святыне обеты и ныне подлежащего суду церкви». «Врагам нашим, – развивали свою версию синодальные архиереи, – нужно расшатать твердыни наши – веру православную и самодержавную власть царскую. Ими Россия жива, на них возросла и окрепла и без них погибнет». Далее следовали призывы к духовенству и пастве, в которых Синод обращается с просьбой сохранить порядок и «всякой власти от Бога поставленной повиноваться и содействовать по мере возможностей общественному успокоению» [4]. Таким образом, православная церковь заявляла о том, что она на стороне правительства.

То обстоятельство, что церковь оставалась заступником и хранителем самодержавия, нашло отражение и в церковной прессе [5, с. 237]. Например, в январском номере «Могилевских епархиальных ведомостей» за 1905 год приводилось слово епископа Могилевского и Мстиславского преосвященного Стефана, сказанное в день Нового года, где он описывал сложившуюся ситуацию следующим образом: «Итак, мы вступаем в новое лето под нависшими тучами, с одной стороны, язычества внешнего, старающегося отторгнуть у нас занимаемые наши позиции на Дальнем Востоке; с другой стороны, язычества внут-

ренного, домашнего, старающегося занять внутренние твердыни православного нашего отечества. Одно старается сдвинуть нас с берегов Тихого океана и даже Байкала; другое с берегов православия, самодержавия и национальности» [6, с. 42]. Речь преосвященного Стефана, епископа Могилевского и Мстиславского перед панихидой по Великому князю Сергею Александровичу была следующего содержания: «Как злые духи, они своим безверием, своей злобой, своим восстанием против власти стараются заразить набожный и царелюбивый народ наш... Возлюбленные чада в Господе!.. Соединимся вместе с тем в отращении от злых крамольников, соединимся в противодействии их злым козням против предрержавшей власти» [7, с. 97]. Выход из сложившейся ситуации автор статьи «Бога бойтесь, царя чтите!», напечатанной в № 7 «Могилевских епархиальных ведомостей» за 1905 год, видит в надежде и вере народа в самодержавную власть: «Не верьте, русские люди, тем ложным учителям, которые дерзко стремятся лишить нашу родину великого дара Божия – Самодержавной власти» [8, с. 168]. А по мнению гродненского епископа Сергия: «...церковным деятелям по отношению к общественным делам свойствен больше консерватизм, чем либерализм: к установившемуся строю все привыкли и он уже не отвлекает к себе главного интереса, не требует особых затрат духовной энергии; всякий же перемены отвлекают внимание человека от главного, единого на потребу и; кроме того, еще неизвестно, насколько новый порядок будет обезпечивать «тихое и безмятежное житие во всяком благочестии и чистоте...» [9, с. 449], что подтверждает мнительность православного духовенства по поводу перемен в стране и установления новых порядков.

Первые же события революции 1905 – 1907 годов показали, насколько непрочно было внутреннее единство господствующей церкви. Во многих белорусских губерниях стал очевидным обострившийся кризис церковной организации. Одним из проявлений такого кризиса было начавшееся в 1905 году движение учащихся духовных учебных заведений. Например, 14 февраля произошли волнения в Минской семинарии, а на следующий день она была закрыта [10, с. 83]. Вслед за этим выступили учащиеся Витебской семинарии, которую также вскоре закрыли: «Правление Семинарии сим доводит до сведения родителей и опекунов воспитанников, что оно, вынужденное обстоятельствами времени и поведением самих учащихся, несмотря на все свои мероприятия, не могло предупредить и остановить временного закрытия Семинарии до 10-го января 1906 года... В целях установления порядка при открытии занятий Правление предлагает воспитанникам подать... заявления о том, что они не будут требовать возвращения своих товарищей, уволенных из Семинарии за участие в насильственных вторжениях в Семинарию и других учебных занятия и активное участие в демонстрациях революционного характера...» [11, с. 141]. Было закрыто и Полоцкое женское училище: «Тревоги, испытанные в последние дни Полоцким женским училищем духовного ведомства, произвели удручающее действие на воспитанниц. Имея основание предполагать возможность новых беспорядков, при возникновении которых было бы поздно решать вопрос о роспуске воспитанниц и не имелось бы возможности отправить их домой, Правление училища... составило постановление... об отпуске детей в дома их родителей...» [12, с. 140]. В целом семинарское движение начала 1905 года отличалось стихийностью и неорганизованностью.

Важным приемом отвлечения народных масс от революции являлись восхваления церковью «подвигов» святых, канонизация новых, популяризация возможных чудес, исцелений и т.д. [13, с. 36]. Активно доказывалось, что все православные святые были примерными гражданами и никогда не нарушали «долга верноподданных своих царей» [14, с. 509], а также то, что даже власть злых начальников – есть Божие попущение за грехи людей [15, с. 479], а соответственно и любое сопротивление власти есть преступление: «Противиться власти – восставать против самого Бога» [16, с. 1318]. Епископ Гродненской епархии Никанор (Каменский) причину пошатнувшихся государственных устоев усматривал в злонамеренной деятельности «завистников и ненавистников России», ее видимых и невидимых врагов [17, с. 879].

В белорусских епархиях усилилась пропагандистская деятельность духовенства, которую предлагалось вести различными методами. Например, духовенство Влодавского благочиния Гродненской епархии предлагало наиболее действенные, по его мнению, методы воздействия на прихожан в борьбе с революцией: «...духовенство Влодавского благочиния... обсудило способы пастырского действия в нынешнее смутное время, причем, все единогласно заявили, что население Влодавского благочиния – все сплошное православное, к церкви привержено, в православии и преданности Царю и отечеству твердо, несмотря на близкое соседство с ополяченным Привислинским краем, отделенным только рекою Бугом; что переживаемое ныне смутное время, несчастная война с Востоком, вызывают в среде народа, с одной стороны, страстное осуждение врагов порядка, с другой, – чувства глубокой скорби, преданности Царю и теплых молитв к Богу об умиротворении всего. На случай же появления в приходе пропаганды или каких-либо волнений духовенство находит самым целесообразным примирительный образ воздействия на прихожан при внебогослужебных беседах, а главным образом в частных беседах с прихожанами: разъяснить все возникающие в приходах ложные слухи о волнениях в других местах, руководить чтением газет крестьянами, тщательно следить за появлением в приходах каких-либо подозрительных личностей и предостерегать от них прихожан, по возможности чаще посещать дома прихожан, входить в их

семейные нужды...; касаться же нынешних смут в проповедях с церковной кафедры духовенство находит невозможным и неудобным...» [18, с. 434 – 435].

В своей борьбе с революцией церковь ориентировалась на наиболее отсталые и «забитые» слои народа с остатками патриархально-царистских иллюзий. Соответственно этому и строилась церковная проповедь, контрреволюционная по своей сущности и патриархально-монархическая по духу. Следует заметить, что богословские чтения для «простонародья» возникли еще в годы, предшествующие революции [13, с. 42]. Однако революция вскоре показала, что ни по своей сущности, ни по духу, ни по уровню эта проповедь не соответствует настроениям, стремлениям и кругозору значительной части народа, несмотря на наблюдавшиеся кое-где частные успехи этой проповеди [10, с. 108].

Отход от церкви народных масс особенно ощутимо проявлялся в крупных городах. Гораздо медленнее этот процесс протекал в деревне. Это было связано с тем, что, даже находясь в условиях глубокого кризиса, церковь еще сохраняла большую притягательную силу. Играли свою роль темнота и забитость народных масс, особенно крестьянства, сказывалась историческая традиция: православие было «привычным», так как оно являлось «религией отцов и дедов» [10, с. 40].

Распространение социал-демократической идеологии, по мнению отца В. Романовского из Гродненской епархии, является причиной социальных столкновений в сельской местности [16, с. 1315 – 1316]. В целом, вспыхнувшую революцию белорусское православное духовенство считало итогом ослабления веры в народе, которым искусно воспользовались «враги церкви и государства» [2, с. 23]. Священник Гродненской епархии С. Иванцевич предлагал два пути к спасению государства: попытаться побороть греховные склонности внутри себя и, исцелившись самим, исцелить и государство, а также «сплотиться у престола своего государя против врагов религии, нравственности, церкви и отечества» [19, с. 413]. Конкретные меры, предлагаемые епархиальным духовенством, заключались в укреплении и поддержании в прихожанах веры в Бога, преданности Царю и Отечеству через проповеди и распространение соответствующих журналов и брошюр «патриотического» содержания [20, с. 500 – 501]. Так, приходским священникам белорусских епархий рекомендовалось более тесно сблизиться с прихожанами и посредством «живых бесед о насущных вопросах действительности, рассеивать антиправительственные слухи» [2, с. 24]. Необходимым признавалось привлечение в члены православных братств «людей неимущих и простых», открыть доступ населению к школьным, церковным и братским библиотекам и читальням [21, с. 502 – 504].

В своей борьбе с начавшейся революцией церковь стремилась усилить свое влияние на женщин. С этой целью создавались «Союзы христианских матерей», общества содействия религиозно-нравственному воспитанию детей, женские кружки. Церковные идеологи прилагали все силы к тому, чтобы опорочить революцию и революционное движение народа. Они объявляли революцию нигилистической, торжеством анархии, лишенной нравственной ценности и идеалов [13, с. 37]. Широкое распространение получают различные материалы, критикующие революционное движение и социалистические идеи. Так, в троицкой народной беседе «Можно ли христианину быть социалистом?», напечатанной во всех епархиальных ведомостях, говорилось: «Социализм отвергает бога, христианство, душу человека, бессмертие и загробную жизнь, отвергает грех и борьбу с грехом, отвергает отечество, собственность, личность и духовную свободу» [13, с. 38]. В церковной публицистике тех лет активно критиковался социализм и характеризовался как «нравственный искус» [22, с. 135]. Еще одним доказательством того, что епископы белорусских епархий были обеспокоены сложившейся ситуацией и принимали меры по ограничению ложных учений, может служить указ Св. Синода Преосвященному Никанору, епископу Гродненскому и Брестскому от 2 августа 1905 года: «По Указу Его Императорского Величества, Святейший Правительствующий Синод слушали: представление Вашего Преосвященства, от 27 июня сего года... о мерах, принятых по вверенной Вам епархии к ограждению православной паствы от обольщения ложными учениями и к укреплению в истинах веры и правилах благочестия, в виду усиленной в настоящее время деятельности врагов церкви православной...» [23, с. 897 – 898]. Очевидно, что православное духовенство оставалось на стороне самодержавия.

С самого начала революции 1905 – 1907 годов выявилось, что церковная идеология устарела, а ее влияние на народ значительно ослабло. Уже тогда многие деятели церкви понимали, что усиление влияния церкви и ее «объединительных» возможностей не может произойти без внутренней перестройки самой церкви. Это поставило вопрос о церковных реформах. Движение, начавшееся среди духовенства, проходило под лозунгом восстановления «соборности». Но тесная связь церкви с самодержавием лишь усиливала внутренний кризис церкви, выражавшийся в массовых отпадениях от православия, что являлось причиной ослабления позиций церкви в борьбе с революционным движением.

Осенью 1905 года под натиском революции правительство было вынуждено сделать некоторые уступки: 17 октября был опубликован манифест, в котором содержались обещания созвать законодательную Думу и ввести режим гражданских свобод. Предстоящий созыв Думы служил тактическим средством в пропаганде против революции. Духовенство в свою очередь пыталось внушить крестьянству

надежды на Думу и склонить его к пассивному ожиданию. Все это отвечало целям самодержавия на начальном этапе революции. Преосвященный Стефан, епископ могилевский и мстиславский, ставший одним из лидеров правых сил в губернии, призывал выбирать в Государственную думу только преданных императору людей. Под его патронатом еще в октябре 1905 года была создана Могилевская партия русских людей, которая объединила около 10 тыс. человек. Эта партия просуществовала недолго и вскоре слилась с местным отделом «Союза русского народа» [24, с. 59].

Закон о выборах в Государственную думу открывал перед духовенством широкие возможности для участия в законодательной деятельности и политической борьбе. Но, несмотря на эти уступки, в рядах духовенства, в том числе и высшего, нарастало недовольство политикой правительства, особенно из-за задержки созыва Поместного собора. Высшее духовенство понимало, что в условиях буржуазно-конституционной системы православие вряд ли сохранит значение господствующей религии, и тогда церковь лишится ряда нынешних ее привилегий. Поэтому основная часть духовенства белорусских епархий выступала за сохранение самодержавия в его почти неограниченном виде. В условиях начавшейся революции 1905 – 1907 годов церковь еще более скрепляла этот союз, противопоставляя свое учение социал-демократическому.

Заключение. Основная часть белорусских православных священнослужителей в 1905 году, ранее прочно связав себя с существующей государственной системой, в своих взглядах и суждениях полностью оставалась на стороне самодержавия, несмотря на некоторое недовольство, связанное с задержкой решения правительством созыва Поместного собора. На территории белорусских губерний церковь использовала различные методы для отвлечения народных масс от революции. Однако по причине устаревшей церковной идеологии, обострившегося внутрицерковного кризиса, а также распространения социал-демократического учения влияние православной церкви на народные массы значительно ослабло, что выразилось в массовых отпадениях от православия в революционном 1905 году.

ЛИТЕРАТУРА

1. Опиок, Т.В. «Могилевские епархиальные ведомости» о событиях 1905 года в России / Т.В. Опиок // Веснік МДУ імя А.А. Кулешова. – 2005. – № 2 – 3. – С. 13 – 18.
2. Норель, Д.М. Православное духовенство Гродненской епархии в 1905 г.: гражданская позиция и государственная идеология (по материалам «Гродненских епархиальных ведомостей») / Д.М. Норель // Весн. Гродзен. дзярж. ун-та імя Я. Купалы. Сер. 1. – 2006. – № 4. – С. 20 – 24.
3. Грекулов, Е.Ф. Церковь, самодержавие, народ (вторая половина XIX – начало XX в.) / Е.Ф. Грекулов. – М.: Наука, 1969. – 184 с.
4. Определение Святейшего Синода к православной пастве Империи по поводу революционных событий от 14 января 1905 г. // Минские епархиальные ведомости. – 1905. – № 1. – С. 1 – 4.
5. Кулабухова, Е.В. Отражение общественной жизни в начале XX века в «Могилевских епархиальных ведомостях» / Е.В. Кулабухова // Этносоциальные и конфессиональные процессы в современном обществе: сб. науч. ст. / ГрГУ. – Гродно, 2012. – С. 236 – 239.
6. Слово преосвященного Стефана, епископа Могилевского и Мстиславского в день Нового года // Могилевские епархиальные ведомости. – 1905. – № 2. – С. 33 – 43.
7. Речь преосвященного Стефана, епископа Могилевского и Мстиславского перед панихидой по Великому князю Сергею Александровичу // Могилевские епархиальные ведомости. – 1905. – № 4. – С. 95 – 97.
8. Бога бойтесь, царя чтите! // Могилевские епархиальные ведомости. Неофициальная часть. – 1905. – № 7. – С. 167 – 170.
9. Сергей, епископ. К вопросу о веротерпимости / епископ Сергей // Гродненские епархиальные ведомости. – 1905. – № 15. – 10 апр. – Неоф. часть. – С. 447 – 453.
10. Зырянов, П.Н. Православная церковь в борьбе с революцией 1905 – 1907 гг. / П.Н. Зырянов; отв. ред. А.И. Клибанов. – М.: Наука, 1984. – 224 с.
11. Давид, архимандрит. От Правления Витебской духовной Семинарии. По поводу временного закрытия семинарии / архимандрит Давид // Полоцкие епархиальные ведомости. – 1905. – № 22. – 18 нояб. – С. 141 – 142.
12. От Правления Полоцкого женского училища духовного ведомства. По поводу роспуска воспитанниц из училища // Полоцкие епархиальные ведомости. – 1905. – № 22. – 18 нояб. – С. 140 – 141.
13. Короткая, Т.П. Религиозная философия в Белоруссии начала XX века: критич. анализ / Т.П. Короткая; под ред. Е.С. Прокошиной. – Минск: Наука и техника, 1983. – 108 с.
14. О беззаветной преданности Государю всех верноподданных // Гродненские епархиальные ведомости. – 1905. – № 18. – 1 мая. – С. 508 – 512.

15. Никанор, еп. Слово о любви к начальникам / еп. Никанор // Гродненские епархиальные ведомости. – 1905. – № 16–17. – 24 апр. – С. 477–480.
16. Романовский, В. Поучение к простому народу в неделю 25-ю по Пятидесятнице / В. Романовский // Гродненские епархиальные ведомости. – 1905. – № 49–50. – 25 дек. – С. 1314–1318.
17. Никанор, еп. Речь по прочтении Манифеста о Государственной Думе, 17 августа 1905 года / еп. Никанор // Гродненские епархиальные ведомости. – 1905. – № 32. – 14 авг. – С. 879–880.
18. Никанор, еп. Мнение духовенства Влодавского благочиния о способах воздействия на прихожан в нынешнее смутное время / еп. Никанор // Гродненские епархиальные ведомости. – 1905. – № 15. – 10 апр. – С. 434–435.
19. Иванцевич, С. Слово во 2-ю неделю Великого Поста – на пассии / С. Иванцевич // Гродненские епархиальные ведомости. – 1905. – № 14. – 3 апр. – С. 408–414.
20. Мнение духовенства г. Бреста и окрестных сельских приходов о способах воздействия на прихожан в нынешнее смутное время // Гродненские епархиальные ведомости. – 1905. – № 18. – 1 мая – С. 500–501.
21. Протокол пастырских собраний духовенства г. Гродно 7 и 8 апреля 1905 года // Гродненские епархиальные ведомости. – 1905. – № 18. – 1 мая. – С. 501–504.
22. Фирсов, С.Л. Церковь в Империи: очерки из церковной истории эпохи Императора Николая II: документы, воспоминания, свидетельства / С.Л. Фирсов. – СПб.: Сатисъ, 2007. – 462 с.
23. Указ Его Императорского Величества, Самодержца Всероссийского, из Святейшего Правительствующего Синода. Преосвященному Никанору, Епископу Гродненскому и Брестскому // Гродненские епархиальные ведомости. – 1905. – № 33–34. – 28 авг. – С. 897–899.
24. Биндарев, А. Православное духовенство в общественно-политической жизни Беларуси в годы Первой российской революции / А. Биндарев // Гісторыя: праблемы выкладання. Серыя «У дапамогу педагогу». – 2008. – № 1. – С. 58–63.

Поступила 17.05.2013

BELARUSIAN ORTHODOX CLERGY IN THE DEFENSE OF RUSSIAN AUTOCRACY IN 1905

E. KULABUHOVA

The issues related to the position of the Belarusian Orthodox clergy against the policy of the Russian autocracy are considered, the methods of struggle of the Orthodox Church with the revolution are described, and also some of the causes of mass falling away from Orthodoxy in the revolutionary year 1905 are revealed. Despite the fact that in the early XXth century most of the Orthodox clergy was strongly associated with the existing state system, the influence of the Orthodox Church on people on the eve of the revolution of 1905 – 1907 was still significant. But the events of “bloody Sunday” undermined confidence in the king and were the beginning of the revolution, the struggle, into which the entire apparatus of royal power was involved. The Orthodox Church used a variety of methods to fight against the revolution, but the mass falling from the Orthodox Church in 1905 confirmed that for various reasons the influence of “dominant” church gradually weakened.

УДК 271.2-76(476)“1921/1939”

МИССИОНЕРСКАЯ ДЕЯТЕЛЬНОСТЬ ПРАВОСЛАВНОЙ ЦЕРКВИ В ПОЛЕССКОЙ ЕПАРХИИ (1921 – 1939)**Н.В. САМОСЮК***(Белорусский государственный университет культуры и искусств, Минск)*

Рассмотрена миссионерская деятельность Православной церкви на территории Полесской епархии в 1921 – 1939 годах. Показана главная задача епархиального и районных миссионерских комитетов – сохранение численности православного населения. Православные миссионеры вынуждены были одновременно противодействовать активной агитации со стороны представителей нетрадиционных религиозных организаций, сдерживать распространение унитарства, бороться с проявлениями атеизма среди молодёжи. Для обсуждения различных вопросов миссионерского характера, обмена опытом, выработки новых методов работы проводились специальные собрания, конференции, курсы. Церковные власти привлекали к миссионерской работе православное население. Сделан вывод о том, что миссионерская деятельность во многом способствовала совершенствованию душпастьерской работы духовенства и сохранению традиций и устоев церковно-приходской жизни православного населения Полесской епархии.

Введение. После окончания Первой мировой войны Польское государство было возрождено под именем Второй Речи Посполитой. В соответствии с Рижским мирным договором от 18 марта 1921 года Западная Беларусь и Западная Украина вошли в ее состав [1, с. 160]. Варшавская, Холмская, Гродненская, а также часть Минской (с Пинском), Литовской (с Вильно) и часть Волынской (с Луцком) епархии Русской православной церкви оказались в пределах Польского государства [2, с. 222]. В августе 1922 года по решению Собора православных епископов Польши была создана Пинско-Новогрудская епархия с центром в городе Пинске [3, л. 8]. На состоявшемся 14 – 15 июня 1922 года соборе епископов главой Пинско-Новогрудской епархии был назначен Люблинский епископ Александр [4, с. 11]. В состав Пинско-Новогрудской епархии входили части Коссовского, Лунинецкого и Пинского поветов Полесского воеводства, а также Барановичский, Несвижский, Новогрудский, Столбцовский поветы Новогрудского воеводства. Территория епархии подвергалась неоднократным изменениям. В сентябре 1922 года Священный Синод Православной Церкви в Польше переименовал Пинско-Новогрудскую епархию в Полесскую и Пинскую. В дальнейшем стало употребляться сокращенное название – Полесская епархия. Второго мая 1923 года Брестский, Кобринский, Дрогичинский, Пружанский поветы, которые относились к Гродненской епархии, вошли в состав Полесской епархии [5, л. 15]. Постановлением Священного Синода от 2 ноября 1927 года и рескриптом Министра исповеданий и народного просвещения от 19 апреля 1928 года вводилось новое разделение Православной церкви по епархиям. К Полесской епархии были присоединены приходы Сарненского и Камень-Каширского поветов.

Таким образом, границы Полесской епархии совпали с границами Полесского воеводства [6, л. 86]. В 1928 – 1938 годах в состав Полесской епархии входили все поветы Полесского воеводства [7, л. 86]. С 1 января 1939 года приходы Брестского повета Полесской епархии перешли к Варшавско-Холмской епархии [8, л. 61]. Население воеводства согласно переписи 1931 года составляло 1133,4 человек. Из них православными являлись 79,3 %. Большую часть православных составляло крестьянство (около 93 %) [4, с. 13].

Согласно традиционному определению, миссионерство – это форма деятельности религиозной организации по распространению своего вероучения и культа среди иноверцев [9, с. 212]. Для Православной церкви Польши первостепенной задачей миссионерской работы в рассматриваемый период стало сохранение численности верующих. В этой связи миссионерская деятельность проводилась преимущественно среди изначально православного населения, а также среди недавно обращенных в другие вероисповедания из православия, что обусловило специфику ее организации и осуществления.

Цель данного исследования – раскрыть основные направления миссионерской деятельности Православной церкви на территории Полесской епархии в 1921 – 1939 годах.

Основная часть. Православной церкви в Польше было необходимо создать *структуру по организации миссионерской работы*. Постановлением от 8 июля 1923 года Священный Синод признал необходимым «...иметь в каждой епархии епархиального и уездных миссионеров» [10, л. 41]. Деятельность миссионеров регламентировалась инструкцией, разработанной в синодально-миссионерском комитете. В каждом повете учреждался уездный миссионерский комитет [10, л. 42]. Члены миссионерских комитетов назначались епископом из духовных и светских лиц, опытных и заинтересованных в миссионерском деле. Уездный миссионерский комитет, находившийся под контролем епархиального архиерея, собирал информацию о нетрадиционных религиозных движениях, разрабатывал и реализовывал различные миссионерские мероприятия. Заседания уездных миссионерских комитетов проходили по мере накопления дел, но не реже одного раза в месяц. Особо подчеркивалось, что «...уездный миссионерский комитет принимает все меры, которые могут служить утверждением православных в вере, доброй нравственности, к ограждению

от влияния лжеучений и инославия, раскола, сектантства и неверия, а также в обращение в лоно церкви заблудших» [10, л. 42]. Уездные миссионеры должны были иметь духовный сан и, как минимум, среднее образование. Они подчинялись непосредственно епископу и действовали под руководством епархиального миссионера. Каждый уездный миссионер именовался «миссионер-проповедник» [10, л. 41]. Уездные миссионеры обязаны были посещать «зараженные лжеучениями местности для собеседования с лжеучителями и их последователями, составлять отчеты поветовому миссионерскому комитету о своих поездках с внесением в них впечатлений, принимать живое участие в организации приходских и пастырских собраний; о делах миссии, особенно важных и требующих незамедлительного решения, безотлагательно доносить епископу; содействовать распространению в народе брошюр и листовок миссионерского содержания» [10, л. 43].

В феврале 1928 года в целях концентрации миссионерской работы Полесским епархиальным миссионерским комитетом было решено уездные миссионерские комитеты реорганизовать в районные с центрами в Пинске (Пинский и Камень-Каширский поветы); Бресте (Брестский); Пружанах (Пружанский и Коссовский); Кобрине (Кобринский и Дрогичинский); Столине (Столинский и Лунинецкий); Барановичах (Барановичский, Несвижский, Столбцовский, часть Молодечненского) [11, л. 1]. В 1929 году был увеличен состав епархиальной миссии, так как епархиальный миссионер протоиерей Владимир Шимановский из-за болезни не мог активно заниматься миссионерским делом [12, л. 15].

Для совершенствования миссионерской работы проводились изменения и в районных миссионерских комитетах. Главной целью работы комитета являлось улучшение пастырской деятельности в епархии. На заседании епархиального миссионерского комитета 11 октября 1928 года было принято решение поручить районным миссионерским комитетам выработать ряд мер по борьбе с пьянством. Духовенство обязано было «принять к руководству и точному исполнению резолюцию епископа Александра о безотлагательном устройстве обществ трезвости и об усилении пастырской проповеди против алкоголизма» [11, л. 56]. В постановлении епархиального миссионерского комитета от 12 декабря 1929 года основное внимание уделялось поведению духовенства в приходах. Районные миссионерские комитеты должны были побудить духовенство «... избегать недружелюбных отношений между членами причта и проявлений неудовольствия со стороны прихожан» [13, л. 5]. Миссионеры напоминали духовенству, что настойчивость и вымогательство в получении платы за пастырский труд; грубость и личные оскорбления отдельных прихожан при обходе их домов; презрительное и высокомерное или слишком фамильярное обращение с прихожанами недопустимо. Особо подчеркивалось, что священник должен быть примером для своих прихожан: укреплять молитвенный подвиг, не нарушать постов, совершать бесплатно нарочитые молебствования, обязательно перед праздниками и воскресными днями совершать всенощные бдения, посещать дома прихожан с молитвой или со святой водой, обязательно вести катехизические и противосектантские беседы, учить детей и взрослых повседневным молитвам, символу веры и заповедям; распространять среди прихожан книги и брошюры религиозно-нравственного характера. Районные миссионерские комитеты должны были при участии благочинных составлять расписание торжественных миссионерских дней, а также заботиться о хоровом общенародном пении в приходах [13, л. 74].

В сентябре 1932 года епископ Александр принял на себя председательствование в Полесском епархиальном миссионерском комитете, заменив митрофорного протоиерея Ст. Жуковского [14, л. 5]. Распоряжением епископа Александра от 5 сентября 1933 года была проведена реорганизация Пинского районного миссионерского комитета. От временного исполнения обязанностей руководителя миссионерского комитета с выражением ему архипастырской благодарности за усердную работу был освобожден епархиальный протоиерей П. Калинович [15, л. 21].

На территории Полесской епархии осуществлялись попытки распространения вероучений *новых религиозных организаций*. В настоящее время многие из этих религиозных организаций являются самостоятельными протестантскими направлениями. В Православной церкви существовала тенденция именовать все религиозные направления, за исключением католичества и униатства, как «секта». Руководство Полесской епархии, сознавая общее ослабление влияния Православной церкви, пыталось собирать подробную информацию и на ее основании выработать методы по борьбе с нетрадиционными религиозными организациями [16, л. 111 – 112]. Знаковым в этом отношении событием стала работа религиозно-просветительской секции собрания благочинных Полесской епархии, созданная 1 – 4 января 1923 года по распоряжению епископа Александра. Благочинные выразили мнение, что «очень сильно нравственно развратилась молодежь в период большевизма» [17, л. 24]. Духовенство считало, что «в секты приходят три элемента: ищущие правды, имеющие материальные проблемы, а также лица, живущие безнравственной жизнью», при этом «за пропаганду агитаторы получают вознаграждение, равное окладу чиновников» [17, л. 25об.]. Духовенство постановило: обеспечить населенные пункты, где были нетрадиционные религиозные организации, литературой религиозно-нравственного характера и назначать настоятелей и псаломщиков, которые бы «своей жизнью не могли служить соблазном для прихожан в нравственном и религиозном отношении» [17, л. 26].

В 1926 году епархиальный миссионерский комитет рекомендовал в приходах, «зараженных сектантством» [18, л. 16об.], организовывать кружки ревнителей православия, миссионерские праздники в виде торжественных богослужений, сопровождаемых хоровым пением и миссионерской проповедью, а также взимать умеренную плату за совершение треб. Для неопытных священников по противодействию распространению

новых религиозных организаций планировалось проводить миссионерские курсы [18, л. 16]. Постановление епархиального комитета от 10 июля 1930 года было полностью посвящено вопросу «о диспутах с сектантами» [19, л. 16]. Для успешного ведения диспута необходимо было «1) отчетливо разобраться в пререкаемых сектантами вопросах ... и подготовить прихожан; 2) не позволять сектантам устраивать в церкви место сектантской пропаганды; 3) во время диспута обеспечить присутствие ревнителей православия...» [19, л. 16об.].

В резолюции религиозно-просветительской комиссии от 12 декабря 1936 года по пастырско-миссионерским вопросам отмечались «сдвиги в сектантстве, благоприятные для возвращения отпавших от церкви и противодействия образованию новых сект» [20, л. 29]. Поэтому поветовые миссионерские комитеты должны были «позаботиться, чтобы во всей пастырско-миссионерской деятельности приходских священников проявлялась любовь к своему делу, не угасла энергия и чувствовалось, что пастырь занят живым делом, необходимым для предохранения людей от тлетворного духа времени» [20, л. 30]. Духовенству рекомендовалось проявлять опеку и заботу «к вернувшимся в лоно церкви, а также к молодежи, особо подверженной безбожническим влияниям» [20, л. 29].

Епархиальный и районные миссионерские комитеты занимались сбором и обработкой информации о нетрадиционных религиозных организациях. По статистическим данным, собранным епархиальным миссионерским комитетом к 1928 году, общее число «сектантов разных наименований» в Полесской епархии достигало 5 тысяч обоего пола, не считая значительного количества сочувствующих. В докладе подчеркивалось, что «точная цифра не может быть установлена, так как молитвенные собрания часто посещали еще не окончательно отделившиеся от православия и не перекрестившиеся в новую веру и любопытствующие». Такое положение было особенно характерно для тех местностей, где не было церквей. Поэтому, по мнению епархиального миссионера, количество представителей нетрадиционных религиозных организаций, по подсчетам епархиального комитета, не расходится с данными, полученными от воеводского управления, которое определило общее число протестантов, зарегистрированных на территории Полесского воеводства, – 4 тысячи [16, л. 37]. По информации, полученной из отчета председателя Полесского епархиального миссионерского комитета Ст. Жуковского, в 1929 году на территории Полесской епархии насчитывалось 6052 последователя неокультов. Наибольшее распространение наблюдалось на юго-восточной окраине и в центре епархии, так как пропаганда шла с территории Волини. В распоряжении «сектантов» было 36 оборудованных молитвенных домов, из которых пропаганда распространялась, в первую очередь, в те приходы, где не было деятельных душпастырей.

Нетрадиционные религиозные организации православные миссионеры епархии делили на три главных течения: штундо-баптисты; пятидесятники-зеленосветковцы; субботники-адвентисты.

Штундо-баптисты, по данным епархиального миссионерского комитета, были распространены преимущественно на северо-западе; пятидесятники – на юго-востоке, а адвентисты sporadически – по всей епархии. Штундо-баптистов на территории Полесской епархии насчитывалось 3960 человек. У них было 30 молитвенных домов, среди которых 23 являлись наиболее сильными центрами пропаганды.

Главной отличительной особенностью пятидесятников-зеленосветковцев являлась вера в наделение отдельных последователей особыми дарами Святого Духа: владение иностранными языками, пророчествование, совершение чудес. Во время богослужений многие пятидесятники-зеленосветковцы впадали в экстаз, бились в конвульсиях, выкрикивали непонятные слова и выражения, что признавалось как знак появления в них Святого Духа. По мнению православных миссионеров, участники богослужений пятидесятников часто подрывали свое здоровье, страдали расстройствами нервной системы и внезапно умирали. В 1929 году на территории Полесской епархии было 1306 пятидесятников, в их распоряжении находилось 6 молельных домов. Наиболее влиятельными пресвитерами были: Ярмлюк, Леонович, Я. Мурашко¹. Особой популярностью пользовался Я. Мурашко, именовавший себя «пророком», «апостолом», «епископом».

Отличительной особенностью адвентистов-субботников являлось то, что вместо воскресенья праздничным днем они считали субботу, не употребляли мяса животных, запрещенных Моисеем, отрицали бессмертие души и верили в скорое пришествие спасителя. Богослужения адвентистов были близки к богослужениям баптистов. Всего на территории Полесской епархии насчитывалось 786 адвентистов, причем наибольшее количество – в Сарненском повете (603). Больших организованных общин не было. Руководил адвентистами Б. Кот, который жил в Варшаве и периодически посещал Полесскую епархию [16, л. 111 – 112].

Православные миссионеры весьма низко оценивали моральный уровень всех «сектантов», отмечая, что среди них «довольно часто случаются драки, пьянство, скандалы, прелюбодеяния, поджоги, неподчинение властям, отказ от выполнения воинского долга» [16, л. 111]. Православным духовенством подчеркивалось, что финансирование представителей нетрадиционных религиозных организаций осуществлялось единоверцами из Европы и Америки.

Кроме того, на территории Полесской епархии действовали нетрадиционные религиозные организации марьявитов, годуровцев, пророка Илии. Однако они были немногочисленными и значительного распространения на территории епархии не имели. Новая религиозная организация марьявитов вела свое

¹ Установить точные инициалы пресвитеров Ярмлюка и Леоновича не удалось.

происхождение от группы католиков во главе с сестрой Марией Козловской, которые отделились от католической церкви в начале XX века. Козловская создала значительную религиозную организацию, состоящую из бывших католических монахов и монахинь, веривших видениям своей основательницы. В Полесском воеводстве было 117 марьявитов во главе с монахиней Леокадией (Плясецкой). Марьявиты действовали преимущественно на территории Пружанского повета [4, с. 48]. Неокульт годуровцев действовал на территории Брестского повета и в 1936 году насчитывал не более 30 человек. Название организации происходит от имени основателя Годура, галичанина по происхождению. Свою миссию Годур видел в освобождении Польши от власти Ватикана [4, с. 50]. Религиозная организация пророка Илии возникла в 1933 году, когда некоторые жители Полесского воеводства увлеклись святостью жизни И. Климовича, издавшего брошюру «Духовные песни второго пришествия Христова». В ней Илья называл себя то «Богом-Отцом», то «Христом-Спасителем» [4, с. 51]. Новые религиозные организации на территории Полесской епархии могли существовать и вести активную пропаганду своих вероучений среди православного населения вследствие недостаточной душпастьерской работы духовенства в приходах. Православные миссионеры выделяли три основных направления в нетрадиционных религиозных организациях: штундо-баптизм, пятидесятничество-зеленосвентковство, субботничество-адвентизм. Критерием такого разделения выступали особенности вероучения и культа данных религиозных организаций. Однако административные власти классифицировали данные организации только по названиям.

Католическая церковь во Второй Речи Посполитой встала на путь возрождения унии на присоединенных территориях. С 1924 года католической церковью проводилась миссионерская деятельность по образованию *приходов византийско-славянского обряда*. Первоначально миссионеры католической церкви византийско-славянского обряда пытались создать видимость, что новое вероисповедание ничем не отличается от православия, за исключением главенства папы [21, л. 263]. В ряде случаев православные верующие не знали о том, что приехавший к ним священник, назвавшийся «православным, признающим папу» или «истинным православным», являлся католическим священнослужителем. Согласно донесению коссовского старосты Полесскому воеводе от 12 июня 1934 года православное население не всегда создавало различия между православием и католичеством византийско-славянского обряда [22, л. 12]. Когда православные узнавали реальное положение вещей, то в некоторых случаях возвращались в православие. Имели место случаи перехода православных священников в католичество византийско-славянского обряда.

В соответствии с указом Полесской духовной консистории от апреля 1926 года благочинным вменялось «...разъяснить духовенству, что священники восточного обряда – отступники..., лишены сана и отлучены от Святой Церкви, общение с ними губительно и греховно, все таинства являются незаконными и безблагодатными» [18, л. 35].

Особенно сложным для Православной церкви был 1929 год, так как летом римско-католические власти предъявили в окружных судах иски об изъятии у православного населения и духовенства храмов и церковного имущества. Волынской православной духовной консистории было предъявлено 144 иска, Виленской – 71, Гродненской – 159, Полесской – 248. В наибольшей опасности оказалась Полесская епархия, в которой было всего 320 приходов [23, с. 34]. Ревиндикация представляла массовое и не всегда обоснованное закрытие православных храмов, их разрушение или освящение в католические костелы [4, с. 10]. В ноябре 1929 года епископ Александр в письме митрополиту Дионисию отмечал, что «в последние месяцы на приходы Полесской епархии ведется ожесточенная атака со стороны унии» [24, л. 8]. При курии местного римско-католического епископа была образована специальная комиссия, представители которой обещали приходы, убеждая православных переходить в унию. Приемы убеждения остались прежними: обещания не брать вознаграждение за требы и освобождение от всяких взносов в епархиальную кассу. Для пропаганды унии на местах активно создавались «комитеты» из представителей интеллигенции римско-католического исповедания. В их деятельности участвовали учителя, осадники, войты и солтысы [24, л. 8об.].

В постановлении епархиального миссионерского комитета от 15 мая 1930 года отмечалось, что в последнее время целью деятельности неоуниатов является борьба с Православной церковью и «энергичная пропаганда католичества восточного обряда» [19, л. 17]. Благочинные и миссионеры на курсах, конференциях и пастырских собраниях обязывались «разбирать подробно основные пункты униатского лжеучения, доказывать его неправоту и подтверждать чистоту и непреложность взглядов православия на эти вопросы» [19, л. 18]. В ряде случаев униатские священники совершали религиозные обряды, имеющие юридическую силу, в то время как православные считали их незаконными и поэтому не совершали. Так, униатский священник в селе Бобровичи Коссовского повета совершил обряд венчания, не спрашивая никаких документов. В феврале 1926 года он обвинял несовершеннолетнего и неотслужившего воинской службы жителя Доброславского прихода Александра Яворского с Софией Шляжко. На этот брак официально не дал разрешения ни православный епископ, ни римско-католический [25, л. 12, 12об.]. Полесский епархиальный миссионерский комитет 28 июня 1928 года обратился в Сарненский районный миссионерский комитет по поводу информации «об усилении римско-католической пропаганды среди православного населения Сарненского повета» [8, л. 23]. В качестве меры противодействия римско-католической пропаганде духовенству поручалось с вниманием отнестись к посланию Священного Синода православной автокефальной церкви в Польше, которое «...воодушевляло ревнителей православия

на защиту веры» [26, л. 234]. Послание было напечатано в № 16 «Воскресного чтения». Духовенству поручалось при всяком удобном случае оглашать послание и разъяснять верующим его смысл.

Характерным для католической церкви византийско-славянского обряда было совершение религиозных обрядов бесплатно или за символическую плату. Это обещали как сами проповедники, так и напечатанные в Вильно листки [27, л. 28]. Осенью 1931 года ксендз Вацлав Оношко обратился к населению села Оздамичи со следующими словами: «скажите вашему батюшке, что он не имеет права брать за крестины более 50 грошей, а за брак – 3 злотых. Соединившись с государственной католической церковью, вы будете иметь все совершенно бесплатно, и ваши церкви не будут знать никаких податков» [28, л. 3,4]. Кроме бесплатного совершения религиозных обрядов верующим обещали освобождение от взносов в епархиальную кассу и консисторию [29, л. 6, 8об.]. Проповедники неоиунии обещали строить новые и обновлять старые храмы [30, л. 1]. Для верующих, не имеющих в своем населенном пункте культового здания, это могло представлять существенный интерес. В таких условиях некоторые православные начинали посещать неоиунатские храмы.

В январе 1927 года православные верующие села Ольпень Столинского повета написали епископу Александру письмо, в котором отмечалось, что «пропаганда унии ведется всеми способами, вплоть до угощения водкой, конфетами и обещания земных благ... По хатам ходил ксендз и собирал подписи будто бы для отсылки их православному архиерею. На самом деле он давал неграмотным крестьянам подписывать прошение о переходе в унию» [4, с. 23]. В межвоенный период на территории Полесской епархии считалось, что обращение в иную веру мужчины-мужа неизбежно приведет к переходу в эту веру всей семьи. Римско-католические священнослужители старались оказать миссионерское воздействие прежде всего на главу семьи. В селе Ольпень В. Оношко пытался обращать в неоиунию замужних и незамужних женщин. Такая практика оказалась действенной, так как число прихожан росло. Полесский епископ Александр в отчете митрополиту «О состоянии православной миссии» за 1933 год писал, что «униаты, потеряв надежду среди взрослых на успех, обратили внимание на детей, которым делают разные подарки, угощают конфетами и т.д.» [31, л. 75]. В марте 1933 года священник З. Каленюк обратил в неоиунию тринадцатилетнего мальчика Василия Букато и девятилетнюю девочку Марию Лемешевскую [31, л. 47].

Католическое духовенство византийско-славянского обряда стремилось вести проповеди в местах, где у населения были какие-либо претензии к местному православному священнику, например, связанные с арендой церковной земли. Священник В. Оношко в селе Оздамичи, обращаясь к местному населению, говорил, что церковную землю можно было бы разделить между безземельными и малоземельными. В Оздамичах шла земельная реформа, и жители разделились на три враждующие группы. Расчет был верным: такие заявления не могли оставить сельское население равнодушным [28, л. 4, 4об.]. Литература миссионерского характера активно распространялась униатами, особенно часто в праздничные и базарные дни [19, л. 33]. Некоторые католические приходы византийско-славянского обряда, например, в селе Таракане Кобринского повета, содержали библиотеки, которыми пользовались как взрослые, так и дети. Для склонения населения в униатство светские власти закрывали церкви и не соглашались на назначение православных священников, ликвидировав фактически таким способом приход. Когда прошения православной иерархии и верующих не давали результата, то, как правило, появлялся униатский священник, который говорил верующим, что стоит только написать прошение римско-католическому епископу и церковь будет открыта и восстановлен приход. Если верующие писали прошение на имя римско-католического епископа, то в большинстве случаев церковь действительно открывалась, однако богослужение в ней проводилось по униатскому обряду. В Полесском воеводстве существовали униатские приходы в Бобровичах Коссовского повета, Городно – Столинского, Заречье, Оброво, Хойно – Пинского, Збураж – Брестского, Мерлинских хуторах и селе Ольпень – Столинского, Таракане – Кобринского. Как филиал Ольпеньского прихода в 20-е годы действовал приход в Давид-Городке Лунинецкого повета. Верующие католической церкви византийско-славянского обряда в 20-е годы были отмечены в Бресте и Малорите.

Православная церковь видела в унии во всех ее проявлениях большую угрозу, несопоставимую с опасностью распространения неоекультов. Благодаря активному противостоянию православных миссионеров, попытки католического духовенства по открытию новых приходов византийско-славянского обряда в Домачево, Замшанах, Олтуше Брестского повета, Глинной, Мотоле, Снитове, Янове – Дрогичинского, Кобрине, Плянте, Толково – Кобринского, Краи, Телеханах, Любищицах – Коссовского, Кривичах, Лемешевичах, Новом Дворе, Поречье, Терebenь – Пинского, Матвеевичах – Пружанского, Оздамичах, Ольмянах, Речице – Столинского, Яглевичах – Ивацевичского не принесли желаемого результата. В течение рассматриваемого периода на территории Полесской епархии униатская церковь смогла организовать не более двух десятков приходов [32, л. 99 – 100].

Новым явлением для Православной церкви во Второй Речи Посполитой стал *атеизм*. Православное духовенство Полесской епархии в отчетах Полесской консистории также определяло это явление как «безбожие», «индифферентизм» [33, л. 23], «безразличие к религии и вере» [34, л. 35]. В ходе упомянутого выше собрания благочинных Полесской епархии, проходившего 1 – 4 января 1923 года, наряду с другими вопросами рассматривалась проблема появления атеизма среди православного населения. Комиссия пришла к выводу, что за военное время религиозно-нравственное состояние народа пошатнулось вследствие отсутствия соответствующего просвещения: более семи лет дети не обучались Закону Божь-

ему; взрослое население под влиянием военных и политических событий почти забыло устои религии и нравственности. Было принято решение «обязать приходское духовенство обучать детей Закону Божьему; в школах и домах прихожан ввести в воскресные и праздничные дни обязательное совершение вечере с беседованием; организовать при каждой церкви приходскую бесплатную библиотеку; ввести в определенные дни крестные ходы по деревням» [17, л. 24 – 26]. В 1926 году для поднятия религиозно-нравственного состояния прихожан епархиальный миссионерский комитет предложил обратиться к Священному Синоду об издании на русском языке Нового Завета, Псалтыря, Часослова, молитвенников, сборника церковных песнопений в отдельных книжках малого формата, по возможности дешевых, для распространения среди прихожан [19, л. 33]. На пастырской конференции, проходившей 5 – 7 октября 1931 года, протоиереем Ст. Жуковским был прочитан доклад на тему «Безбожие и несостоятельность главных положений его». Докладчик настоятельно рекомендовал участникам конференции вести борьбу с пропагандой безбожия не только в среде взрослых прихожан, но и в школах, и вне их с детьми и молодежью. Участники конференции постановили: «...духовенству следует иметь в виду, что всестороннее улучшение пастырской работы и наличие в пастырях и пастве благочестивого молитвенного настроения, является первым и важнейшим способом борьбы с безбожием и религиозным индифферентизмом» [35, л. 1]. При обличении безбожников и индифферентных к религии признано было желательным не оскорблять без особой необходимости их самолюбия и даже не допускать некорректности выражений и поступков. В ходе организованного 15 октября 1931 года Столинским районным миссионерским комитетом собрания миссионерского характера был заслушан доклад районного миссионера Ивана Струковского, который обратил особое внимание на развивающийся крайний индифферентизм, «...доходящий до полного безразличия», в приходах Круговичи, Лотвинов, Бутча и других [35, л. 10]. Настоятель Велико-Ельнянской церкви Брестского повета С. Левчук в своем рапорте о состоянии прихода за 1932 год просил об издании литературы против безбожия. По его словам, в двух селах Велико-Ельнянского прихода, Белево и Линово, «распространен индифферентизм, особенно среди молодежи, с которой ничего нельзя сделать» [36, л. 1 – 2].

В целом, проявлениям атеизма среди населения Полесской епархии со стороны миссионерских комитетов уделялось значительное внимание, хотя и меньшее по сравнению с другими направлениями миссионерской работы. Для улучшения миссионерской работы в приходах, обмена миссионерским опытом, выработки новых методов по борьбе с различными религиозными организациями епархиальными и районными комитетами, а также отдельными благочинными организовывались *конференции миссионерского характера, курсы для псаломщиков, специальные собрания духовенства*.

В Полесской епархии регулярно проходили церковно-певческие курсы для псаломщиков, на которых важное место отводилось вопросам миссионерского характера. Так, Полесский епархиальный миссионерский комитет поручил благочинному первого округа Дрогичинского повета Ф. Смоктуновичу устройство со 2 по 19 февраля 1928 года миссионерских курсов в селе Брашевичи [11, л. 7]. В сентябре 1929 года по предложению Сарненского миссионерского комитета были организованы краткосрочные церковно-певческие курсы миссионерского характера. Заведующим курсами в Сарнах был назначен председатель Сарненского миссионерского комитета протоиерей Дружиловский, а лектором – протоиерей П. Калинович [8, л. 23]. В марте 1931 года проходила пастырско-миссионерская конференция в Камень-Каширском миссионерском районе под председательством протоиерея А. Пинькевича [19, л. 30]. Под руководством Павла Калиновича 1 – 2 июля 1931 года проходило епархиальное собрание православных священников и псаломщиков «...из тех местностей, где наиболее активизировались секты» [37, л. 56]. В собрании участвовали 17 священников и 18 псаломщиков. Павел Калинович подготовил обстоятельный доклад «Об истории появления различных сект и их отношении к православной церкви» [37, л. 33]. В городе Лунинце 12 – 18 августа 1930 года проходили церковно-певческие курсы миссионерского характера для псаломщиков Столинского района [19, л. 12]. Проблемы миссионерского дела обсуждались также на собраниях благочинных епархии. Так, 21 – 23 декабря 1924 года в Пинске состоялось собрание благочинных, которое было проведено взамен запланированного епархиального собрания духовенства. Одним из вопросов повестки дня было миссионерское дело [35, л. 3]. Наиболее важными мероприятиями для улучшения миссионерского дела в епархии являлись конференции. Так, 11 – 16 августа 1930 года проходила пастырская конференция миссионерского характера, организованная Пинским районным миссионерским комитетом под председательством митрофорного протоиерея Вл. Шимановского. Программа занятий была одобрена епархиальным миссионерским комитетом от 30 июля 1930 года. Лекторами конференции особое внимание было обращено на «возбуждение и поднятие духа пастырской ревности как в пастырском вообще, так и особенно в миссионерском деле, а равно и на обновление и освежение пастырских идеалов и на обсуждение и напоминание, как применить практически все распоряжения миссионерского комитета» [19, л. 28]. В 1928 году духовная консистория поручила Пинскому районному комитету организовать с 14 по 21 августа в селе Витчевка конференцию для священников третьего округа Пинского повета, а также с 21 по 27 августа в г. Пинске – церковно-певческие курсы миссионерского характера для псаломщиков всего района. На конференции и курсах было обязательным присутствие всех священников и псаломщиков, за исключением больных и престарелых. Планировалось заранее ознакомить духовенство с содержанием книги «Оружие правды», чтобы на конференцию и курсы оно являлось «уже более подготовленным для более успешного слушания и усвоения лекций по сектантству» [11, л. 12].

Обязанности цензоров лекций, предлагаемых слушателям конференций и курсов, возлагались на председателей районных миссионерских комитетов. Учебная программа для священников предполагала: изучение Библии; литургики; истории сектанства и методов борьбы с ним; изложение основ православной веры в связи с указанием разницы во взглядах с инославием, сектантством; обличение безбожия и борьба с ним. Учебный цикл церковно-певческих курсов для псаломщиков включал следующие элементы: катехизация с указанием инославных взглядов и опровержение их; сектантство и его обличение; теория пения; практическая регентура; изучение осмогласия и других церковных напевов; церковный устав; беседы по истории церкви [11, л. 12].

В Брестском повете 5 – 7 октября 1931 года проходила конференция священнослужителей. Митрофорный протоиерей Ст. Жуковский выступил с докладом «О главных видах проповедей и необходимости усовершенствования в проповеди Слова Божьего и усиления подготовки к этому важному делу». Участники конференции произнесли заранее подготовленные проповеди, слова, поучения, беседы. Относительно подготовки и произнесения проповедей и поучений, с учетом недостатков, отмеченных в заслушанных выступлениях, участники конференции постановили рекомендовать духовенству следующее: «а) приложить усердие в выработке внешних приемов проповедования Слова Божьего, особенно хорошей дикции; б) составлять и произносить проповеди более жизненные, отвечающие современному состоянию паствы; в) придавать проповеди сердечный характер, чтобы проповеди свидетельствовали о глубокой любви пастыря к прихожанам; г) рекомендовать пастырям ежедневно читать Слово Божие перед совершением служб церковных и готовиться к проповедованию по святоотеческим творениям, а также по лучшим сборникам современных проповедников» [35, л. 2об.].

Столинским районным миссионерским комитетом 15 октября 1931 года было организовано собрание по текущим вопросам миссионерского характера. Был заслушан и принят к сведению доклад председателя комитета протоиерея Л. Роздяловского, который обратил внимание на то, что в некоторых приходах существуют ненормальные отношения среди прихожан, что «вредно отражается на миссионерской работе» [38, л. 1об.]. Районный миссионер И. Струковский в своем докладе призвал собравшихся обратить особое внимание на развивающийся «крайний индифферентизм, входящий до полного безразличия, в приходах Круговичи, Лотвинов, Бутча и других» [35, л. 10]. По итогам обсуждения было решено организовать двухнедельные народные курсы в населенных пунктах: г. Лунинец (15 – 16 ноября 1931 года); д. Велюнь (18 – 19 января 1932 года); д. Ольшаны (24 – 25 января 1932 года). Занятия на курсах были призваны «сообщить знания истинной веры, раскрыть заблуждения сектантов» [35, л. 10об.]. Однако из-за нехватки материальных средств курсы были значительно сокращены и прошли только в Лунинце и Ольшанах. Подводя итоги проведенных курсов, миссионер И. Струковский подчеркнул, что «общее положение в районе требует особого внимания в деле наблюдения за деятельностью униатских ксендзов, а также сектантов» [38, л. 1].

На заседании Пружанского районного миссионерского комитета от 13 мая 1931 года рассматривался вопрос о приходских миссионерских кружках. Было решено предложить духовенству района на местах организовывать «приходские миссионерские кружки для беседы и руководства паствой» [38, л. 3]. Планировалось, что более способные члены приходских кружков будут собираться при районах для прохождения особых курсов для ревнителей православия. Духовенству рекомендовалось в дни храмовых праздников в приходах района устраивать одновременно торжественные сборные богослужения и миссионерские дни по заранее выработанной программе, а также совершать крестные ходы [38, л. 4].

С 1 по 10 апреля 1932 года в Пинске были организованы миссионерские курсы под руководством П. Калиновича. В работе курсов принимали участие как священнослужители, так и прихожане. Целью курсов являлась «подготовка к борьбе с сектантством» [39, л. 47]. 25 сентября 1932 года духовенство и прихожане праздновали десятилетие существования Полесской епархии. В связи с этим событием епископ Александр поручил провести пастырско-миссионерскую конференцию для членов консистории, епархиального и районных миссионерских комитетов [40, л. 53].

Заключение. Создание Полесской епархии проходило в сложных и непривычных для православного духовенства условиях функционирования в польском государстве, где приоритетной религией государственные власти считали католичество и стремились способствовать его распространению. Провозглашение автокефалии Православной церкви и создание Полесской епархии сопровождалось некоторым соперничеством высших духовных иерархов Православной церкви в Польше, которые по-разному представляли ее дальнейшее развитие. Епископ Александр был последователем политики митрополита Георгия, стремящегося к провозглашению автокефалии и взаимодействию с польскими гражданскими властями. Границы Полесской епархии изменялись и корректировались до тех пор, пока не стали соответствовать границам Полесского воеводства. Это обстоятельство упрощало надзор польским административным органам за жизнью Полесской епархии.

Православная церковь во Второй Речи Посполитой была поставлена в сложные условия: неравное по сравнению с католической церковью материальное и неясное правовое положение потенциально грозили потерей значительного числа верующих и изменением в худшую сторону процентного соотношения православных и представителей других конфессий. Католическая церковь, стремившаяся увеличить свое влияние на присоединенных территориях, пользовалась поддержкой властей и располагала более

значительными материальными и административными ресурсами. Нежелательными для Православной церкви факторами стали распространение новых нетрадиционных религиозных организаций, появление идей атеизма, особенно среди молодежи. В этих условиях Православная церковь в Польше в целом и в Полесской епархии в частности вынуждена была отстаивать свои позиции и бороться за верующих.

Православная церковь уделяла миссионерству пристальное внимание. Была создана вертикальная структура миссионерской деятельности Православной церкви в Польше, представленная синодальным, епархиальными, районными комитетами. С целью оптимизации миссионерского дела епархиальным комитетом проводилась реорганизация территориальной структуры, разрабатывались основные направления деятельности, которые должны были реализовываться районными комитетами. Одним из приоритетных направлений работы комитетов являлся надзор за качеством исполнения пасторских обязанностей православного духовенства.

На территории Полесской епархии существовали новые религиозные организации, которые вели активную пропаганду своих вероучений среди православного населения, основанную на недостатках душпапской работы духовенства в приходах. Миссионерские комитеты разрабатывали общие методы борьбы, предупреждая действия своих оппонентов, но при этом часто не учитывая либо недооценивая те причины, которые приводили к переходу православного населения в новые религиозные организации. В целом православное духовенство в рассматриваемый период смогло стабилизировать и в значительной мере остановить переход верующих в нетрадиционные религиозные объединения. Православная церковь видела в распространении унии во всех ее формах большую угрозу, несопоставимую с угрозой распространения неоекотомов. Вследствие активной деятельности православных миссионеров попытки открытия новых приходов католического духовенства византийско-славянского обряда во многих населенных пунктах не принесли успеха. В течение рассматриваемого периода на территории Полесской епархии униатская церковь смогла организовать не более двух десятков приходов.

Новым явлением для Православной церкви во Второй Речи Посполитой явился атеизм. Проявлениям атеизма среди населения Полесской епархии со стороны миссионерских комитетов уделялось значительное внимание, хотя и меньшее по сравнению с другими направлениями миссионерской работы. Для обсуждения вопросов миссионерского характера в Полесской епархии проводились особые конференции, которые отражали проблемы в среде духовенства и на которых обсуждалась и выработывались стратегия и тактика миссионерской работы.

ЛИТЕРАТУРА

1. Скурат, А.В. История Поместных Православных церквей / А.В. Скурат. – М.: Крутицкое патриаршее подворье, 1995. – 260 с.
2. Цыпин, В. История Русской Церкви 1917 – 1997: в 9 кн. / В. Цыпин. – М.: Изд-во Спасо-Преображенского Валаамского монастыря, 1997. – Кн. 9. – 830 с.
3. Государственный архив Брестской области (ГАБО). – Фонд 1. – Оп. 2. – Д. 2096. Сведения о размещении православных церквей в Полесском воеводстве за 1921 г.
4. Костюк, В. История Полесской епархии (1922 – 1944 гг.) / В. Костюк – Брест: Брест. обл. тип., 1999. – 114 с.
5. ГАБО. – Фонд 2059. – Оп. 1. – Д. 14. Указы Синода Польской православной митрополии за 1923 г.
6. ГАБО. – Фонд 1. – Оп. 2. – Д. 2251. Переписка с Полесским православным епископом об открытии приходов и деканатов и изменении их границ.
7. Мартос, А. Беларусь в исторической, государственной и церковной жизни / А. Мартос. – М.: Изд-во Белорус. экзархата, 2000. – 351 с.
8. ГАБО. – Фонд 2059. – Оп. 1. – Д. 13. Циркуляры Полесской духовной консистории 1938 г.
9. Катляроў, І.В. Місіянерства / І.В. Катляроў // Рэлігія і царква на Беларусі: энцыкл. давед.; гал. рэд. Г.П. Пашкоў. – Мінск, 2001. – С. 212.
10. ГАБО. – Фонд 2059. – Оп. 1. – Д. 45. Протоколы собраний духовенства благочинных округов за 1923 – 1924 гг.
11. ГАБО. – Фонд 2059. – Оп. 1. – Д. 18. Указы Полесского епархиального комитета и Полесской духовной консистории за 1928 – 29 гг., переписка по личному составу и др.
12. ГАБО. – Фонд 2059. – Оп. 1. – Д. 6. Циркуляры и указы Синода Польской автокефальной Православной Церкви.
13. ГАБО. – Фонд 2059. – Оп. 1. – Д. 5. Циркуляры Полесской духовной консистории за 1929 г.
14. ГАБО. – Фонд 2059. – Оп. 1. – Д. 42. Указы и распоряжения Полесского архиепископа и Полесской духовной консистории за 1932 г.
15. ГАБО. – Фонд 2059. – Оп. 1. – Д. 29. Указы и распоряжения Полесского архиепископа за 1933 г.
16. ГАБО. – Фонд 2059. – Оп. 1. – Д. 81. Переписка с Полесским миссионерским комитетом о борьбе с распространением униатства и сектанства за 1929 г.
17. ГАБО. – Фонд 2059. – Оп. 1. – Д. 46. Протоколы съезда благочинных епархии от 1 – 3 января 1923 г.
18. ГАБО. – Фонд 2059. – Оп. 1. – Д. 2. Указы Полесской духовной консистории за 1926 г.

19. ГАБО. – Фонд 2059. – Оп. 1. – Д. 24. Указы Полесской духовной консистории и епархиального миссионерского комитета за 1930 г.
20. ГАБО. – Фонд 2059. – Оп. 1. – Д. 11. Указы Полесской духовной консистории за 1936 г.
21. ГАБО. – Фонд 1. – Оп. 10. – Д. 263. Заявления организаторов и переписка с воеводским управлением, поветовыми старостами о регистрации и составе правления общественных организаций.
22. ГАБО. – Фонд 1. – Оп. 3. – Д. 1278. Дело об установлении границ земли, принадлежащей Острогметчевской церкви Сарненского повета.
23. Свитич, А.К. Православная Церковь в Польше и ее автокефалия / А.К. Свитич // Материалы по истории церкви. – М.: Крутицкое патриаршее подворье. Общество любителей церковной истории, 1997. – Кн. 14. Православная церковь на Украине и в Польше в XX столетии; под ред. В. Чаплина [и др.]. – С. 87 – 293.
24. ГАБО. – Фонд 2059. – Оп. 1. – Д. 20. Указы Полесской духовной консистории за 1929 г.
25. ГАБО. – Фонд 2059. – Оп. 1. – Д. 1295. Жалобы прихожан Свято-Вольского и Добровичского приходов Косовского повета на священника Почопко о распространении униатства.
26. Хроника // Воскресное чтение. – 1924. – № 1.
27. ГАБО. – Фонд 2059. – Оп. 1. – Д. 79. Переписка с районными миссионерскими комитетами о борьбе с униатством за 1927 г.
28. ГАБО. – Фонд 2059. – Оп. 1. – Д. 82. Переписка со священниками о борьбе с распространением униатства и сектантства за 1931 г.
29. ГАБО. – Фонд 2059. – Оп. 1. – Д. 80. Переписка с церковнослужителями о распространении униатства за 1929 г.
30. ГАБО. – Фонд 1. – Оп. 3. – Д. 1255. Указ митрополита Варшавского и Волынского о выборе членов местных соборов и проповедь Полесского епископа о борьбе с распространением униатства.
31. ГАБО. – Фонд 2059. – Оп. 1. – Д. 83. Переписка с Синодальным миссионерским комитетом о борьбе с распространением униатства за 1933 – 35 годы.
32. Свирид, А.Н. Униатская Церковь в Западной Беларуси (1921 – 1939): дис. ... канд. ист. наук: 07.00.02 / А.Н. Свирид. – Брест, 2005. – 178 л.
33. ГАБО. – Фонд 2059. – Оп. 1. – Д. 16. Указы Синода Польской Православной Церкви и Полесской духовной консистории за 1930 г.
34. ГАБО. – Фонд 2059. – Оп. 1. – Д. 19. Указы Синода Польской Православной Церкви и Полесской духовной консистории за 1929 г.
35. ГАБО. – Фонд 2059. – Оп. 1. – Д. 51. Протоколы конференций церковнослужителей Брестского, Камень-Каширского, Пинского районов и заседание Столинского районного миссионерского комитета за 1931 г.
36. ГАБО. – Фонд 2059. – Оп. 1. – Д. 26а. Указы и распоряжения Полесской духовной консистории и переписка со священнослужителями о деятельности церковью Брестского повета за 1932 – 33 гг.
37. ГАБО. – Фонд 1 – Оп. 9. – Д. 2074. Месячные отчеты поветовых старост Полесского воеводства о деятельности политических партий и общественных организаций и религиозном движении в поветах за август 1932 г.
38. ГАБО. – Фонд 2059. – Оп. 1. – Д. 53. Протоколы заседаний Столинского и Пружанского районных миссионерских комитетов за 1932 г.
39. ГАБО. – Фонд 1. – Оп. 9. – Д. 2070. Месячные отчеты поветовых старост Полесского воеводства о деятельности политических партий и общественных организаций и религиозном движении в поветах за январь 1931 г.
40. ГАБО. – Фонд 2059. – Оп. 1. – Д. 66. Протоколы заседаний Полесской духовной консистории за 1937 г.

Поступила 06.06.2013

MISSIONARY ACTIVITY OF THE ORTHODOX CHURCH IN THE POLESSKAYA EPARCHY (1921 – 1939)

N. SAMOSIUK

Missionary work of the Orthodox Church on the territory of Poleskaya eparchy in 1921 – 1939 is considered. The main task of the diocesan and district missionary committees was to preserve the number of the Orthodox population. Orthodox missionaries were forced to simultaneously counteract the active campaigning by representatives of non-traditional religious organizations to contain the spread of uniatism, combat manifestations of atheism among the young. To discuss various issues of missionary character, exchange experiences, develop new ways of working special meetings, conferences, courses were organized. Church officials attracted the orthodox population to the missionary work. Missionary activity has greatly contributed to the improvement of pastoral work of the clergy and to preservation of the traditions and practices of parochial life of the orthodox population of Poleskaya eparchy.

УДК 329.14+908

БУНДОВЦЫ В СИБИРИ В НАЧАЛЕ XX ВЕКА

*канд. ист. наук, доц. Н.П. КУРУСКАНОВА
(Краснодарское отделение Общества интеллектуальной истории, Россия)*

Дается характеристика социал-демократической партии Бунд, сформировавшейся на западных окраинах Российской империи. Анализируется пребывание бундовцев в сибирской ссылке, деятельность беглых политссыльных бундовцев в рядах сибирских организаций РСДРП. Рассмотрен процесс появления в Сибирском регионе по инициативе ссыльных организаций Бунда в начале XX века. Изложены биографии видных бундовцев, внесших вклад в освободительное движение, как в европейской части России, так и в Сибири. Показан вклад сосланных в Сибирь бундовцев и членов местных организаций этой партии в общественно-культурную и политическую жизнь края в начале XX века.

Среди социалистических партий, действовавших в Российской империи в конце XIX – начале XX века, «**Всеобщий еврейский рабочий союз в Литве, Польше и России**» (Бунд) занимал особое место. Бунд как социал-демократическая партия был основан за полгода до образования РСДРП, 25 – 27 сентября 1897 года в Вильно на Учредительном съезде. В Бунд объединились еврейские рабочие и ремесленники западных областей Российской империи (Польша, белорусские и украинские губернии). Они выступали за национально-культурную автономию для еврейского населения западных регионов Российской империи, создание самостоятельной светской системы просвещения евреев, поддерживали развитие культуры на языке идиш. В течение 1898 – 1903 годов и с 1906 года Бунд являлся автономной организацией в составе РСДРП. По своим взглядам бундовцы примыкали к меньшевикам. Через членов Бунда в Россию поступала литература от зарубежных революционных организаций, а еврейские марксисты имели связи со всеми крупными подпольными организациями.

Бунд устраивал денежные сборы, организовывал сходки и забастовки еврейских рабочих и ремесленников Западного края, вел пропаганду на идиш, издавал и распространял нелегальную газету «Арбетер штиме» («Рабочий голос») и журнал «Идишер арбетер» («Еврейский рабочий»), принимал активное участие в первых съездах РСДРП. Так, в 1898 году Бунд участвовал в подготовке и проведении I съезда РСДРП. На первом (учредительном) съезде РСДРП в Минске (где была резиденция ЦК Бунда) в 1898 году трое из девяти делегатов были бундовцами (А. Кремер, А. Мутник, Ш. Кац). В образованный на съезде ЦК РСДРП в составе трёх человек вошел А. Кремер. Таким образом, РСДРП оформилась в ближайшем родстве с Бундом.

Отличие Бунда от РСДРП заключалось в организационном построении. Если формирования РСДРП были построены по территориальному признаку и объединяли всех членов партии, проживавших в данном районе, независимо от национальной принадлежности, то Бунд настаивал на необходимости создания отдельных местных организаций для членов партии – евреев. Эти разногласия настолько обострились, что Бунд вышел из РСДРП на II съезде партии в 1903 году. Против позиции Бунда вели идеологическую борьбу В.И. Ленин и другие лидеры РСДРП [1]. Примечательно, что от имени членов Сибирской делегации, принимавших участие в работе II съезда РСДРП, была выпущена гектографированная листовка «О выходе Бунда из партии» [2, л. 1].

В апреле 1906 года на IV (Объединительном) съезде РСДРП Бунд снова вошел в состав РСДРП на правах автономии. Если летом 1904 года Бунд насчитывал около 23 тыс. членов, то к революции 1905 – 1907 годов Бунд имел 274 организации, объединявшие около 34 тыс. членов, а в 1908 – 1910 годах – около 2 тыс. чел. [3]. Значительную роль Бунда в освободительном движении признавали все современники. По их мнению, до 1905 года Бунд был самой сильной социал-демократической организацией в России в плане налаженности своего аппарата, дисциплинированности и умелой конспирации.

История Бунда, основанная на региональных материалах Сибири, несмотря на появление в последние годы ряда научных трудов, недостаточно исследована [4; 5]. В предлагаемой работе поставлена задача осветить пребывание бундовцев в сибирской ссылке, выяснить их влияние на местное социал-демократическое движение и общественно-политическую жизнь.

Основная часть. Среди высланных в сибирскую ссылку в начале XX века за свою политическую деятельность было немало партпрофессионалов и активистов Бунда, мировоззрение которых сформировалось в черте оседлости (Р. Абрамович, В. Альтер, Х. Лейвик и др.). Кроме того, среди ссыльных бундовцев были также представители еврейской молодежи, участвовавшие в студенческом движении. Оказавшись в Сибири, бундовцы, как и члены других революционных партий, стремились вернуться в европейскую часть страны, чтобы продолжать свою работу.

Так, известная бундистка Евгения Адольфовна Гурвич (1861 – 1940), сосланная в Сибирь за свою революционную деятельность, 21 августа 1902 года совершила удачный побег с места поселения из Верхоленска. Вместе с ней бежал видный социал-демократ Л.Д. Бронштейн (Л. Троцкий). Гурвич (парт. псевд. Франц Курский) начиная с 1897 года, когда Бунд стал сотрудничать с другими социал-демократическими организациями России, активно участвовала в налаживании подпольной печати. Кроме того, Е.А. Гурвич стала переводчицей «Капитала» К. Маркса на русский язык [6].

Находясь в сибирской ссылке, члены Бунда продолжали бороться с самодержавием. В 1904 году политссыльные – сторонники Бунда – стали участниками «романовского» протеста политссыльных в Якутске. Поводом к этому вооруженному выступлению политссыльных в Якутске послужили циркуляры иркутского генерал-губернатора П.И. Кутайсова от 16 и 20 августа 1903 года о суровом наказании ссыльных за «самовольные отлучки», о запрещении им общаться с партиями ссыльных, следующих по этапу, и т.п. Забаррикадовавшись 18 февраля 1904 года в доме якута Романова, 56 вооруженных политссыльных (социал-демократы, бундовцы и др.) подняли над ним красный флаг. Якутскому губернатору была послана петиция с требованием смягчить меры надзора за ссыльными. В случае неудовлетворения требований и штурма «романовцы» обещали применить оружие. Дом был окружен солдатами, которые обстреляли ссыльных. Один «романовец» был убит, трое ранены. Седьмого марта, через 18 дней осады, «романовцы» сдались. Их судили и приговорили к различным срокам каторжных работ. После обнародования царского Манифеста 17 октября 1905 года всех «романовцев» 26 октября освободили.

Среди «романовцев» были видные бундовцы Г.И. Лурье, супруги П.И. и А.В. Розенталь, которые впоследствии написали воспоминания об этом протесте политссыльных [7; 8].

Интересна биография Павла Исааковича Розенталя (1872 – 1924). Он совмещал частную врачебную практику и руководящую подпольную работу в Белостоке. В качестве одного из главных руководителей Белостокского комитета Бунда П.И. Розенталь проявил большие способности конспиратора, организатора и пропагандиста. Он был из тех революционеров, которые заложили основу «конспиративной выучки» Бунда. Здесь под его редакторством выходила нелегальная газета «Белостокер арбетер» («Белостокский рабочий»). Розенталь стал основателем «Союза кожевников» (филиал Бунда, строившегося по «цеховому» принципу); постоянно сотрудничал в газете «Рабочий голос», ведя в нем самостоятельный раздел «Из темного царства».

Розенталь вместе со своей женой Анной Вульфовой (1874 – 1940) участвовали в работе проходившего в Белостоке 24 – 28 мая 1901 года 4-го съезда Бунда, на котором его избрали членом ЦК партии. Супруги Розенталь приняли участие в подготовке и проведении Белостокской конференции РСДРП, а через 2 дня после ее окончания, 31 марта 1902 года, их арестовали. Чета Розенталей провела в тюремном заключении в Гродно и Москве 15,5 месяцев, после чего им вынесли приговор – 6 лет якутской ссылки. В тюрьме Павел Розенталь написал книгу «Шифрованное письмо». Эта книга вышла под псевдонимом «А. Бундовец» в Женеве только в 1904 году.

В ходе «романовского» протеста политссыльных именно П.И. Розенталь являлся главным противником сдачи ссыльных властям. Впоследствии он переправил за границу для опубликования в революционной прессе все документы и речи подсудимых «романовского процесса». Павел Исаакович Розенталь прожил бурную жизнь несгибаемого революционера. Он скончался на своей родине в Вильно 29 февраля 1924 года. О его жизни и смерти написал некролог его друг Г.И. Лурье [9, с. 235]. Трагически завершилась жизнь Анны Розенталь. В октябре 1939 года (после ввода в Литву советских войск) она была арестована органами НКВД как лидер Вильнюсского отделения партии Бунд и умерла в тюрьме в 1940 году [1].

Их товарищ, член Бунда с 1897 года Григорий Исаакович Лурье (1878, Витебск, – 1938), работал в комитете «Федеративного социал-демократического союза кожевников», вел пропагандистскую и организационную работу в Витебске, Могилеве, Белостоке, Минске. Он подвергся аресту на первомайской массовке 1903 года в Минске и был выслан в Сибирь. В 1904 году за участие в Якутском восстании политссыльных Лурье был приговорен к 12 годам каторги. С 1906 года Лурье находился в эмиграции; в 1907 он стал делегатом с решающим голосом V (Лондонского) съезда РСДРП от Варшавского комитета Бунда. Впоследствии работал в организациях Бунда в Вильне, Киеве, Варшаве, Петербурге, занимался литературной деятельностью, в 1938 году репрессирован [10, с. 370].

Накануне Первой российской революции в Сибирском регионе под влиянием ссыльных появились первые организации Бунда. Так, в июне 1904 года по инициативе административно-ссыльного, сына купца В.А. Пескина, прибывшего незадолго до этого в Иркутск, здесь организовалась немногочисленная группа «Всеобщего рабочего союза в Польше, Литве и России». Ее члены получали из-за границы нелегальные печатные издания Бунда – «Вестник Бунда» и «Последние известия». В донесении начальника Иркутского охранного отделения в Департамент полиции от 30 июня 1904 года говорилось, что бундовцы и

члены местной организации РСДРП организуют собрания представителей революционных кружков. На них усиленно приглашают учащуюся молодежь, «чтобы попутно с разработкой партийных вопросов ознакомить ее с революционным движением в России; изредка на таких собраниях читаются рефераты». Из-за малочисленности развернуть широко свою деятельность бундовцам не удалось. Поэтому они вскоре примкнули к местной организации РСДРП [11, л. 30 – 31; 12, л. 40; 13, л. 3 – 7].

В годы первой российской революции группы Бунда также по инициативе политссыльных возникли в ряде городов края. Так, в апреле 1905 года в Томске сформировалась группа Бунда. Ее руководителем, видимо, являлся бежавший из административной ссылки из с. Тунки Иркутской губернии 23-летний студент Новороссийского университета Яков Маркович Иоффе (парт. псевд. «Николай Петрович»). Он также входил в состав Томского комитета РСДРП.

Охранка имела о нем такие сведения: Иоффе (Янкель) Яков (Марков) Меерович – хотинский мещанин, родился 25 августа 1881 года в городе Хотине Бессарабской губернии, воспитывался в Александровском городском училище, но курса не окончил. В 1901 году Иоффе привлекался к дознанию по делу о Харьковском социал-демократическом Рабочем союзе ремесленников. В феврале 1901 года после предварительного заключения в тюрьме подчинен гласному надзору полиции в избранном месте жительства на 3 года в Полтаве, откуда в мае 1901 года скрылся. В марте 1902 года Иоффе был задержан в числе лиц, присутствовавших на тайном собрании Одесского комитета Бунда, был привлечен при Одесском ГЖУ к дознанию. За «принадлежность к противоправительственному сообществу ремесленников-евреев, задачей которого было бороться за улучшение положения рабочих путем пропаганды», Я.М. Иоффе был выслан в 1903 году в Восточную Сибирь на 4 года. 28 марта 1905 года Я.М. Иоффе вместе с другим административно-ссыльным Б.Ю. Мирским бежали с места поселения [14, л. 63; 15, л. 98, 101, 102].

Видный сибирский эсдек, член Сибирского союза РСДРП М.К. Ветошкин, вспоминая о выступлениях ораторов на массовках весной 1905 года в Томске, писал: «Особенно поражал меня своим красноречием один партийный товарищ, которого звали «Николаем Петровичем». Только в 1920-х годах Ветошкин узнал, что его зовут Я.М. Иоффе: «А тогда (в 1905 г.) в Томске я его знал как убежденного эсдека. Ораторские способности у товарища Иоффе были прямо исключительные. Он приводил в восторг слушателей на партийных собраниях своими речами» [16, с. 75]. Оставаясь бундовцем, Иоффе, вплоть до своего отъезда из Сибири осенью 1905 года, являлся членом Сибирского союза РСДРП, придерживался меньшевистских взглядов [17, с. 207].

Членами Томской организации Бунда в апреле 1905 года была отпечатана типографским способом и распространена 1-майская листовка [18, с. 112].

Судя по полученному охранкой агентурным путем письму с подписью «Т.Н.» из Томска от 17 октября 1906 года в Одессу, адресованному «Нюре», в городе в это время группы Бунда не существовало. В письме описано положение томских сторонников Бунда: «Здесь нет никакого подъема; работа несколько не идет вширь. Приезжавший сюда из Одессы товарищ сразу завязал знакомства; думают (а их тут уже 12 человек) основать свою группу и добывать деньги путем различных предприятий. Объединение партии с.-д. с Бундом подействовало на него очень плохо: это видно из его речей. Между прочим, он сообщил, что бундовская организация в Одессе гораздо сильнее, чем с.-д.» [19, л. 19].

Существовавшая в Иркутске организация Бунда приняла участие в выборной кампании во II Государственную думу. В феврале 1907 года для руководства предвыборной агитацией и выборами здесь был создан избирательный комитет, в который вошли представители местных организаций РСДРП, Бунда, ПСР, кадетов. Бундовцы шли в блоке с социал-демократами. Представителем Бунда являлся Хейсель, работавший приказчиком в магазине Шнейдерамана. Из-за возникших разногласий по поводу распределения голосов между эсдеками, с одной стороны, и кадетами вместе с эсерами, с другой, общий блок левых не сложился [20, л. 10; 21, л. 121].

В межреволюционный период в ряде мест Сибири действовали немногочисленные формирования Бунда. Так, в Томске и на станции Тайга в 1907 – 1908 годах существовали небольшие группы Бунда. В Восточной Сибири в течение 1907 – 1914 годов функционировали 2 подпольные ячейки бундовцев [22, с. 70 – 75, 77 – 82; 23, с. 160]. Причиной небольшого количества организаций Бунда в 1907 – 1914 годах в Сибири стал не только спад революционного движения, но и изменившийся состав политссылки. По своему составу она стала неоднородной. Например, большая часть ссыльных, размещенных на территории Иркутской губернии в 1910 – 1914 годах, принадлежала к социал-демократам и эсерам – 584 чел. (73,8 %). Чуть больше 20 % приходилось на ссыльных представителей других партийных формирований, прежде всего членов Бунда, Белорусской социалистической громады, Грузинской социалистической федерации, Латышской СДРП, Польской партии социалистов, анархистов и т.д. Немало было и беспартийных участников революционных выступлений. Главными фигурами политической ссылки после первой россий-

ской революции стали рабочие преимущественно крупных фабрично-заводских предприятий, горняки и железнодорожники Украины, Прибалтики, Москвы, Петербурга, Урала [24].

Поэтому местным бундовцам трудно было рассчитывать на помощь со стороны «новой» политической ссылки. Партийные профессионалы из Бунда, попав в ссылку, стремились совершить побег. Лишь немногие из них, оставаясь на нелегальном положении, работали в местных организациях РСДРП. Так, работавший организатором и пропагандистом в формированиях Бунда в Могилеве и Одессе ссыльно-поселенец Ефим Григорьевич Пестун (1889, Могилев – после 1934), совершив побег из Забайкальской области, в течение 1910 – 1911 годов являлся одним из руководителей Красноярской организации РСДРП. Он был арестован и в 1912 году приговорен к 12 годам каторги, которую отбывал в Акатуе и Александровском центре [10, с. 487].

В годы Первой мировой войны в Сибирском регионе заметно активизировалась общественно-культурная и политическая жизнь. В августе 1915 года Совет министров отменил запрет на проживание евреев вне черты оседлости. Военная обстановка способствовала стремительному росту миграции еврейского населения из прифронтовой полосы западных окраин Российской империи в Сибирь. В крупных городах региона сконцентрировалось значительное количество бундовцев – ссыльнопоселенцев, административно-ссылных, выселенцев и беженцев. Вновь прибывшие создали в крае подпольные кружки Бунда. Наиболее значительной и деятельной в этот период являлась оформившаяся осенью 1915 года в Иркутске из числа ссыльных «Иркутская бундовская группа» численностью 20 человек. Ее члены принимали активное участие в легальной и нелегальной политической деятельности, в пролетарском профессиональном движении, оказании помощи ссыльным и арестантам, стремились внести свой вклад в дело помощи беженцам и выселенцам, поддерживали связи с группами Бунда в других городах Сибири [25, с. 89]. К 1917 году в Сибирском регионе сформировались крупные центры еврейского общественного движения, направленного против политики самодержавия.

Проведенное нами исследование позволяет сделать **вывод** о заметном вкладе сосланных в Сибирь бундовцев и членов местных организаций этой партии в общественно-культурную и политическую жизнь края в начале XX века.

ЛИТЕРАТУРА

1. Синельников, А.В. Шифры и революционеры России. Гл. 2. / А.В. Синельников [Электронный ресурс]. – Режим доступа: http://www.hrono.ru/libris/lib_s/shifr00.html.
2. Государственный архив Российской Федерации (ГАРФ). – Фонд 1741. – Оп. 1. – Д. 35982.
3. Будницкий, О. В чужом пиру похмелье (Евреи и русская революция) / О. Будницкий [Электронный ресурс]. – Режим доступа: <http://jhistory.nfurman.com/lessons9/revol.htm>.
4. Макаручук, С.В. Евреи в социал-демократическом движении Сибири на рубеже XIX – XX вв. / С.В. Макаручук // Страницы истории евреев Сибири в XIX – XX веках: сб. ст. – Красноярск: Кларетианум, 2003. – С. 64 – 80.
5. Курас, С.Л. Источники по истории ссылки евреев в Сибирь во второй половине XIX в. – февраль 1917 г.: на примере Иркутской губернии: автореф. дис. ...канд. ист. наук / С.Л. Курас. – Улан-Удэ, 2006. – 22 с.
6. Иванов, А.А. Лев Бронштейн в сибирской ссылке / А.А. Иванов // Сибирская ссылка: сб. науч. ст. – Иркутск: Отгиск, 2000. – Вып. 1 (13). – С. 200 – 244 [Электронный ресурс]. – Режим доступа: http://www.renpolit.ru/papers/detail2.php?ELEMENT_ID=974.
7. Розенталь, П.И. «Романовка»: (Якутский протест 1904 г.): Из воспоминаний участника / Л. Розенталь. – М.: Книга, 1924. – 146 с.
8. Лурье, Г.И. Из дневника «романовца» / Г.И. Лурье // Каторга и ссылка. – 1926. – № 1(22). – С. 207 – 212.
9. Лурье, Г.И. Ушедшим романовцам. П.И. Розенталь / Г.И. Лурье // Каторга и ссылка. – 1925. – № 2(15). – С. 235 – 244.
10. Политическая каторга и ссылка: Биограф. спр. членов О-ва полит. каторжан и ссыльнопоселенцев. – М.: Всесоюз. о-во полит. каторжан и ссыльно-поселенцев, 1934. – 879 с.
11. ГАРФ. – Фонд ДП. ОО. 1904 г. – Д. 5. Ч. 18. Лит. А.
12. ГАРФ. – Фонд ДП. ОО. 1905 г. – Д. 1800. Ч. 51.
13. Государственный архив новейшей истории Иркутской области (ГАНИ ИО). – Фонд 300. – Оп. 1. – Д. 208.
14. ГАРФ. – Фонд ДП. ОО. 1906 г. – Д. 909.
15. Государственный архив Иркутской области (ГАИО). – Фонд 600. – Оп. 1. – Д. 66.

16. Ветошкин, М.К. Странички революционного прошлого. (Воспоминания о подпольной партийной работе в Сибири) / М.К. Ветошкин // Каторга и ссылка. – 1930. – № 3(64). – С. 63 – 79.
17. Баранский, Н. Октябрьские дни 1905 года в Томске / Н. Баранский // Пролетарская революция. – 1926. – № 5(52). – С. 203 – 216.
18. Зиновьев, В.П. Дополнение к «Хронике рабочего движения в Сибири» // Материалы к хронике общественного движения в Сибири в 1895 – 1917 гг. / В.П. Зиновьев. – Томск: ТГУ, 1994. – С. 110 – 113.
19. ГАРФ. – Фонд ДП. ОО. 1906 г. Отд. 1. – Д. 9. – Ч. 55.
20. ГАРФ. – Фонд ДП. ОО. 1906 г. 1 отд. – Д. 725. – Ч. 27.
21. ГАИО. – Фонд 600. – Оп. 1. – Д. 106.
22. Макарчук, С.В. Политическое подполье в восточных регионах России (июнь 1907 – февраль 1917 г.): Состояние социал-демократических и внепартийных организаций / С.В. Макарчук. – Кемерово: Кузбассвуиздат, 1994. – 298 с.
23. Ищенко, О.В. Студенческая и учащаяся молодежь как фактор общественного движения и культурной жизни Сибири (конец XIX – начало XX в.) / О.В. Ищенко. – Омск: ОмГУ, 2010. – 499 с.
24. Иванов, А.А. Политическая ссылка и формирование оппозиционного движения в Иркутской губернии в конце XIX – начале XX в. / А.А. Иванов [Электронный ресурс]. – Режим доступа: http://www.penpolit.ru/papers/detail2.php?ELEMENT_ID=970.
25. Евсеева, А.Н. Из истории мелкобуржуазных партийных группировок в сибирской ссылке (1914 – 1916) / А.Н. Евсеева // Ссылные революционеры в Сибири: сб. ст. – Иркутск: ИрГУ, 1981. – Вып. 6. – С. 83 – 92.

Поступила 11.04.2013

MEMBERS OF BUND IN SIBERIA IN THE BEGINNING OF THE XXth CENTURY

N. KURUSKANOVA

The characteristic of social-democratic party Bund, which has generated on the western suburbs of Russian empire is given. Stay members of Bund in the Siberian reference, activity fluent of political exiled – members of Bund – in the ranks of Siberian organizations RSDWP is analyzed. Process of occurrence in Siberian region under the initiative of exiled of organizations of Bund in the beginning of the XXth century is considered. Are stated the biography visible of members of Bund, brought the contribution to emancipating movement to the European part of Russia and in Siberia. In clause materials from archives of the Russian Federation are used.

УДК 94,438 (“1924-1927”)

АГРАРНАЕ ПЫТАННЕ Ё ПРАГРАМЕ НЕЗАЛЕЖНАЙ СЯЛЯНСКАЙ ПАРТЫІ
(1924 – 1927)В.П. ГАРМАТНЫ
(Баранавіцкі дзяржаўны ўніверсітэт)

Даследуецца аграрнае пытанне ў праграме Незалежнай Сялянскай Партыі (НСП) ў 1924 – 1927 гадах, паказаны яе падыходы да вырашэння зямельнага пытання. На працягу ўсяго перыяду існавання II Рэчы Паспалітай (1921 – 1939) аграрнае пытанне было адным з самых злабадзённых, ад вырашэння якога залежыў далейшы лёс дзяржавы. Незалежная Сялянская Партыя прапанавала ўласны праект ажыццяўлення аграрных пераўтварэнняў, які быў занадта радыкальны і таму не знайшоў падтрымкі Сейма. Зроблена выснова, што партыя адыграла важную ролю ў сялянскім руху II Рэчы Паспалітай, яе ідэі калі-небудзь апынуцца сярод тагачаснага сялянства вялікай папулярнасцю.

Уводзіны. Незалежная Сялянская Партыя (Niezależna Partia Chłopska, НСП) узнікла пасля расколу 11 лістапада 1924 года ў Польскай Народнай Партыі-“Вызваленне” (Polskie Stronnictwo Ludowe-“Wyzwolenie”, ПНП-“Вызваленне”), выкліканага супярэчнасцямі ў адносінах да ўрада на чале з Уладзіславам Грабскім (Władysław Grabski) і законапраекта аграрнай рэформы, а таксама актыўнай агітацыі Камуністычнай партыі Польшчы (КПП, Komunistyczna Partia Polski) [11, s. 15]. Паслы (дэпутаты) Сейма II Рэчы Паспалітай ад Заходняй Беларусі Адольф Бон (Adolf Bon), Фелікс Галавач (Feliks Hołowacz), Антоні Шапель (Antoni Szapiel) і Сільвестр Ваявудскі (Sylwester Wojewódzki) выйшлі з шэрагаў “Вызвалення” [3, s. 271; 4, s. 77] і абвясцілі аб заснаванні новага сеймавага пасольскага клуба, які насіў назву сялянскую накіраванасць. Аўтарам назвы ствараемай партыі – НСП – стаў Ф. Галавач [8, s. 25].

Непасрэднай прычынай выхада азначаных палітыкаў з шэрагаў “Вызвалення” стала галасаванне аб вотуме даверу ўраду: у той час як ПНП-“Вызваленне” галасавала за давер, Бон і яго аднадумцы прагаласавалі супраць. Свой выхад з партыі палітыкі абгрунтавалі сцвярджэннем, што калі ўступалі ў “Вызваленне”, то верылі, што будуць змагацца за ўладу, зямлю і адукацыю для працоўнага народа, але, на іх думку, партыя адыйшла ад ранейшых лозунгаў і перайшла на пазіцыі супрацоўніцтва з памешчыкамі і буржуазіяй [16, s. 143 – 144]. Разам з тым прадстаўнікі НСП не адмаўлялі заслуг ПНП-“Вызваленне” і ў перспектыве супрацоўніцтва з ёю [13, s. 122; 15, s. 145 – 147].

Асноўная частка. У лістападзе 1924 года прадстаўнікі сеймавага клуба НСП выдалі дэкларацыю аб намерах дзейнасці, у якой адзначылі, што “жадаюць быць голасам і сумненнем вясковага насельніцтва”. У якасці галоўных праграмных мэт НСП былі вызначаны змена падатковага заканадаўства з перанясеннем большасці падаткаў на плечы заможных класаў, адзяржаўленне лясоў, бясплатная свецкая адукацыя на бацькоўскай мове вучняў, аддзяленне царквы і касцёла ад дзяржавы і барацьба з “памешчыцка-буржуазным мілітарызмам і імперыялізмам” [12, s. 53 – 55].

Працэс пераўтварэння нешматлікага сеймавага пасольскага клуба ў сапраўдную палітычную партыю заняў даволі працяглы час. З пачатку 1925 года заснавальнікі партыі разгарнулі актыўную арганізатарскую дзейнасць па стварэнні сеткі ваяводскіх і павятовых партыйных камітэтаў. Першапачаткова ў склад НСП уваходзілі 6 паслоў Сейма (заснавальнікі, Станіслаў Балін, Stanisław Ballin, і Уладзімір Шакун, Włodzimierz Szakun) [3, s. 274] і каля 800 чытачоў газеты “Wyzwolenie Ludu” (“Вызваленне сялянства”), а ўжо ў студзені 1925 года партыя мела каля 1 000 прыхільнікаў, галоўным чынам у Заходняй Беларусі [8, s. 56].

У сакавіку 1925 года ў Варшаве створаны Галоўны сакратарыят (Sekretariat Główny), які кіраваў прапагандысцкай і арганізатарскай дзейнасцю, акрамя таго ў шэрагі НСП перайшоў адзін з актыўных паслоў ПНП-“Вызваленне” доктар Альфрэд Федаркевіч (Alfred Fiderkiewicz) і стаў старшынёю Прэзідыума Пасольскага клуба НСП [12, s. 67; 13, s. 123]. Рэдактарам партыйных органаў, якія з-за частых канфіскацый паліцыяй выходзілі пад рознымі назвамі, быў С. Ваявудскі. Усяго з 1924 па 1927 год партыя выдала 114 нумароў штогоднівай газеты (у асноўным пад назваў “Незалежны сялянін”, “Niezależny Chłop”, 20 нумароў канфіскавана), 8 брашур, 27 лістовак і некалькі адоваў [7, s. 31; 16, s. 150].

Прадстаўнікі пасольскага клуба НСП вельмі актыўна дзейнічалі ў парламенце і за ўвесь перыяд існавання партыі (1924 – 1927) не было такога месяца, каб сеймавыя стэнаграмы не зафіксавалі выступленняў членаў партыі [12, s. 84]. Паслы НСП выкарыстоўвалі сеймавую трыбуну для прапаганды сваіх ідэй і вострай крытыкі польскага ўрада, дзейнічаючы ў цеснай звязцы з прадстаўнікамі іншых левых партый, прадстаўленых у Сейме II Рэчы Паспалітай [7, s. 26; 16, s. 222].

Фракцыя НСП разам з пасольскімі клубамі КПП і Беларускай Сялянска-Рабочай Грамады (БСРГ, Białoruska Włościańsko-Robotnicza Hramada) 26 чэрвеня 1925 года ўнесла на разгляд маршалку (старшыні) Сейма II Рэчы Паспалітай Мацею Ратаю (Maciej Rataj, ПНП-“Пяст”, PSL-“Piast”) сумесны праект ажыц-

цяўлення ў краіне аграрнай рэформы [5, s. 168], які прадугледжваў спыненне насаджэння на землях Заходняй Беларусі і Заходняй Украіны асаднікаў (перасяленцаў-каланістаў з карэннай Польшчы) і перадачу на карысць малазямельных і беззямельных сялян без усялякага выкупу памешчыцкіх маёнткаў звыш 30 га, а таксама бясплатнае надзяленне іх лесам. Законы аб аграрнай рэформе ад 10 ліпеня 1919 года і 15 ліпеня 1920 года ацэньваліся пасламі азначаных партый як ашуканскія [15, s. 105, 112]. Такі радыкальны закон аб аграрнай рэформе не мог знайсці падтрымку ў Сейме, і ў выніку за яго прагаласавалі толькі прадстаўнікі левых сіл.

У гэты ж дзень у Сейме адбылося другое чытанне ўрадавага праекта аграрнай рэформы, падчас абмеркавання якога першым выступіў А. Бон і адзначыў, што: 1) прапануемы законапраект дае памешчыкам свабоду рук падчас парцэляцыі (падзелу зямель) і гарантуе ім абарону; 2) не вызначае максімум кошту на памешчыцкія землі, чым могуць скарыстацца абшарнікі і спекуляцыйна ўзняць цэны; 3) абмяжоўвае парцэляцыю да 200 000 га штогод; 4) парцэляцыя будзе ажыццяўляцца занадта павольна; 5) закон не ўтрымлівае пастановаў аб надзяленні зямлёю малазямельных і беззямельных сялян, а, наадварот, заахвочвае насаджэнне асадніцтва на новадалучаных землях; 6) закон дазваляе памешчыкам мець зямлі звыш 180 га; 7) паста нова аб парцэляцыі 200 000 га штогод можа быць перанесена на іншы год, што будзе на карысць памешчыкам, якія могуць адцягваць яе на нявызначаны тэрмін; 8) закон не закранае лясных абшараў [8, s. 85 – 86].

Асабліва дыскусія разгарэлася падчас абмеркавання артыкула 4 (аб максімуме памешчыцкага землеўладання) і артыкула 27 (аб кошце выкупу зямлі ў памешчыкаў). Пасол Балін выступіў з прапановаю аб канфіскацыі без выкупу памешчыцкай зямлі звыш 30 га (у некаторых рэгіёнах звыш 60 га) і перадачы разам з усімі забудовамі і інвентаром мясцовым сялянам, але маршалак Сейма Мацей Ратай увогуле не паставіў яе на галасаванне як супярэчлівую Канстытуцыі [5, s. 177]. Ніводзін з іншых законаў не выклікаў такой гарачай дыскусіі, як закон аб аграрнай рэформе [10, s. 177]: падчас другога чытання ў Сейме пасламі прапанавана 600 паправак у яго змест, у асноўным ад НСП і ПНП-“Вызваленне”, падчас трэцяга – 400.

Сеймавыя прамовы прадстаўнікоў НСП часта выходзілі за рамкі дазволенага ў паламенце, з-за чаго маршалку Сейма прыходзілася заклікаць выступаючых да парадку ці нават аб’яўляць перапынак. Так, напрыклад, пасол Ст. Балін выступіў 2 ліпеня 1925 года ў Сейме II Рэчы Паспалітай з прамовай, у якой падкрэсліў, што НСП “змагаецца за тое, каб канфіскаваць у памешчыкаў (зямлю) не толькі для таго, каб пазбавіць іх магчымасці эксплуатаваць чужую працу і жыцця з яе, але найперш за ўсё для таго, каб адабраць у іх асновы ўлады палітычнай, адабраць у іх тое, што дае магчымасць уціску 22 мільёнаў сялян і рабочых” [8, s. 131]. Такім чынам, НСП выступала за ліквідацыю памешчыкаў як класа навогуле.

Падчас галасавання па артыкулу 27 законапраекта паслы Балін і Ваяводскі 18 ліпеня 1925 года былі выключаны з удзелу ў двух пасяджэннях Сейма. 20 ліпеня 1925 года падчас галасавання па праекту аграрнай рэформы за біццё ў пульпіты, спевы і свіст Ваяводскі, Федаркевіч і Шакун выключаны з удзелу на трох, а Бон – на адным пасяджэнні [12, s. 83]. Нягледзячы на актыўны супраціў левых сіл, законапраект аб аграрнай рэформе быў правацэнтрыскаю большынёю Сейма прыняты, а 28 снежня 1925 года зацверджаны Сенатам [4, s. 132; 5, s. 177].

Аграрная рэформа 1925 года прадугледжвала правядзенне прымусовай парцэляцыі з выкупам памешчыцкіх маёнткаў звыш 60 га ў прамысловых акругах і 180 га ў іншых рэгіёнах, ажыццяўленне камасацыі (аб’яднання раскіданых сялянскіх зямельных надзелаў), надзяленне сялян зямлёю за выкуп, ліквідацыю сервітутаў (права агульнага сумеснага карыстання сялян і памешчыкаў пашаю, лесам, рэкамі і г.д.) [6, s. 36 – 37; 9, s. 262], і ў цэлым прадугледжвала эвалюцыйнае ажыццяўленне ў дзяржаве аграрных пераўтварэнняў у рамках існуючых на той час эканамічных магчымасцяў.

Са стварэннем даволі шмалікай і добра арганізаванай партыі кіраўніцтва НСП паставіла апрацаваць яе праграму і статут, што і было ажыццёўлена 25 кастрычніка 1925 года на партыйнай канфэрэнцыі ў Варшаве. Абодва дакументы былі выдадзены ў снежні 1925 года ў форме брашур, а ў чэрвені 1926 года з-за актыўнага попыту перавыдадзены [8, s. 125].

Заснаваная на ідэях папярэдняй дэкларацыі, але больш змястоўная і канкрэтызаваная праграма партыі і Статут НСП прыняты 20 лістапада 1925 года Галоўнаю ўправаю (Zarząd Główny) партыі. Галоўная ўправа партыі 31 снежня 1925 года пераіменавана ў Цэнтральны Камітэт (ЦК, Komitet Centralny) НСП, на чале якога стаў А. Федаркевіч [12, s. 68].

У адрозненне ад іншых тагачасных палітычных партый II Рэчы Паспалітай, якія дабіваліся дасягнення пастаўленых у праграмах задач шляхам мірнай парламенцкай барацьбы, НСП падкрэслівала, што правесці аграрную рэформу на карысць большыні сялянства змога толькі рабоча-сялянскі ўрад, усталявання якога і дабівалася партыя [7, s. 29; 8, s. 129]. Прынятыя праграма і статут разглядаліся як часовыя і абавязковыя да склікання Кангрэсу – вышэйшай партыйнай інстанцыі, якая павінна была зацвердзіць праграму альбо выпрацаваць іншую [10, s. 189].

У прынятай праграме партыі аналізавалася палітычная сітуацыя ў свеце і асабліва ў Польшчы, падкрэслівалася вельмі цяжкае становішча сялянства II Рэчы Паспалітай, якое складала большыню насельніцтва (каля 65 %) і было ў дзяржаве “шэраю масаю, з якой адны жывуць, якую іншыя ашукваюць” [14, s. 248].

На думку лідараў НСП, ворная зямля ў Польшчы на той час была падзелена вельмі несправядліва [6, s. 35; 10, s. 177]: вялікія абшары зямлі знаходзіліся ў руках тых, хто не працуе на ёй (памешчыкі), а толькі выкарыстоўвае сваё права ўласнасці для эксплуатацыі тых, хто на ёй працуе (сялян). Адзіным магчымым выхадам з такога неадпаведнага часу становішча з'яўлялася канфіскацыя памешчыцкай зямлі і перадача яе малазямельным і беззямельным сялянам без усялякага выкупа разам з усім неабходным сельскагаспадарчым інвентаром і пабудовамі [16, s. 147]. У праграме партыі адзначалася, што плануемы падзел зямлі павінны ажыццяўляць не ваяводскія і павятовыя зямельныя ўправы, якія “не ведаюць сялянскіх патрэб”, а выбраныя непасрэдна сялянамі зямельныя камісіі. Паводле вызначэння сялянскіх камісій некаторыя буйныя памешчыцкія гаспадаркі з улікам эканамічнай мэтазгоднасці могуць так і застацца непадзеленымі і перайсці ў грамадскае карыстанне [14, s. 254].

Незалежная Сялянская Партыя ўсяляк прапагандавала думку, што велічыня зямельнага надзела не павінна была перавышаць таго памеру, які селянін мог апрацаваць самастойна без наёмнай сілы. Пасол А. Бон вызначаў абшар такога сярэдняга надзела ад 8 да 20 маргоў (4 – 10 га) [8, s. 130]. Дзяржава павінна была ўсяляк спрыяць новаствораным сялянскім гаспадаркам праз аказанне найперш за ўсё грашовай дапамогі, а таксама доўгатэрміновых банкаўскіх пазык для іншых катэгорый сялянства. Усе мерапрыемствы па меліярацыі і камасацыі павінны былі быць выкананы за дзяржаўны кошт. Лясы, рэкі і азёры, якія раней належалі памешчыкам, павінны былі праз сялянскія камісіі быць аддзяржаўлены [14, s. 254 – 255].

Росквіт НСП прыпадае на 1926 – 1927 гады, калі ўзнікла шмат новых гурткоў партыі, а колькасць членаў ужо існуючых значна павялічылася. Па стане на сакавік 1927 года колькасць членаў НСП дасягнула 10 000, а з улікам сталых чытачоў партыйнай перыёдыкі – 20 000 чалавек [9, s. 242], што дало ЦК партыі на пасяджэнні 5 лютага 1927 года падставу прызначыць тэрмін Кангрэса на 27 сакавіка 1927 года. У Кангрэсе павінны былі прыняць удзел па тры дэлегаты ад ваяводскіх і павятовых арганізацый, члены ЦК НСП і яе сеймавага пасольскага клуба, а таксама “надзейныя мужы” [12, s. 94].

Вестка аб плануемым скліканні Кангрэса НСП выклікала рэзкую незадаволенасць польскіх уладаў, якія і да гэтага ставіліся да партыі вельмі непрыхільна з-за яе радыкальнай праграмы і сталых кантактаў з камуністамі. Сёмага сакавіка 1927 года выдадзена патаемнае распараджэнне міністра ўнутраных спраў П Рэчы Паспалітай Феліцыяна Славоя Сладкоўскага (Felicjan Sławoj Składkowski) да ваявод і ўрадавага камісара ў Варшаве аб роспуску НСП з дня 21 сакавіка 1927 года. На падставе распараджэння міністра ўнутраных спраў ваяводы распрацавалі ўласныя пастановы аб ліквідацыі сялянскай партыі і патаемна разаслалі іх да ўсіх павятовых старост [8, s. 314 – 316].

Варта таксама адзначыць, што 15 студзеня 1927 года польскімі ўладамі забаронена БСРГ, а сеймавыя паслы Браніслаў Тарашкевіч, Павел Валашын, Сымон Рак-Міхайлоўскі абвінавачаны ў падрыўной дзейнасці супраць польскай дзяржавы і, нягледзячы на сваю парламенцкую недатыкальнасць, арыштаваны паліцыяй і пасаджаны ў турму. На наступны дзень пасол Ф. Галавач ад НСП і Пётр Мятла ад БСРГ арыштаваны па гэткаму ж самаму абвінавачванню [12, s. 94].

Дваццаць першага сакавіка 1927 года было абвешчана распараджэнне аб роспуску і забароне НСП як камуністычнай арганізацыі, цесна супрацоўнічаючай з КПП і ставячай на мэце гвалтоўную змену ўрада і канстытуцыйнага ладу дзяржавы. На наступны дзень на пасяджэнні ЦК НСП было прааналізавана становішча партыі, а пасол ад КПП Адольф Варскі-Варшаўскі (Adolf Warski-Warszawski) выступіў з вострым пратэстам супраць забароны НСП [13, s. 134], але маршалак Сейма забраў у яго голас.

Пасольскі клуб НСП 24 сакавіка 1927 года выступіў з заяваю, што, нягледзячы на незаконнае распараджэнне, партыя застаецца легальнай масавай сялянскай арганізацыяй і надалей будзе дзейнічаць у рамках Канстытуцыі П Рэчы Паспалітай па дасягненні пастаўленых у праграме мэт, але фактычна гэта была толькі дэкларацыя [8, s. 321 – 322]. Пад кіраўніцтвам КПП была арганізавана шырокая пратэстная кампанія супраць роспуску НСП, але рэальных вынікаў яна не дала.

Вестка аб роспуску партыі выклікала неадназначную рэакцыю яе членаў. Сеймавыя паслы Бон, Шакун і Шапель выступілі з крытычнаю ацэнкаю рэвалюцыйнай тактыкі НСП і з перасцярогаю барацьбы з урадам, вынікам чаго стала стварэнне новай палітычнай арганізацыі – Радыкальнай Сялянскай Партыі Беларускіх Зямель (Radikalnej Partii Włościańskiej Ziemi Białoruskich). Новая партыя на працягу 1927 года змяніла назву на Сялянскую Левую Партыю (Chłopska Partia Lewicowa), мела невялікую колькасць членаў, галоўным чынам сярод заходнебеларускіх сялян, і дзейнічала толькі да вясны 1928 года [7, s. 34; 15, s. 16; 16, s. 223].

Іншыя члены НСП не падпарадкаваліся рашэнню польскіх уладаў і на патаемнай нарадзе ў красавіку 1927 года паставілі падтрымліваць канспіратыўную сувязь з былымі членамі і суполкамі партыі, але стварыць новыя гурткі ў такіх неспрыяльных умовах не ўдалося [10, s. 448].

Заклучэнне. Нягледзячы на непрацяглы перыяд свайго існавання (1924 – 1927 гг.), Незалежная Сялянская Партыя адыграла важную ролю ў сялянскім руху П Рэчы Паспалітай, яе ідэі карысталіся сярод тагачаснага сялянства вялікай папулярнасцю. У шэрагах партыі знаходзілася галоўным чынам бяднейшая частка сялянства П Рэчы Паспалітай, інтарэсы якіх партыя абараняла мэтанакіравана і паслядоўна.

Па аграрнаму пытанню НСП адносілася да крайне левых партый, выступала за перадачу малазямельным і беззямельным сялянам без усялякага выкупа памешчыцкай зямлі, што ў тагачасных умовах было немагчыма, а таксама за саюз рабочых і сялян у дасягненні пастаўленых задач. Незалежная Сялянская Партыя знаходзілася пад значным ідэйным уплывам Камуністычнай партыі Польшчы, што і прадвызначыла яе далейшы лёс – роспуск і забарону польскімі ўладамі.

ЛІТАРАТУРА

1. Гецевич, А.К. Деятельность Независимой Крестьянской Партии на территории Западной Беларуси (1924 – 1927) / А.К. Гецевич // Вести Института Современных Знаний. – 2006. – № 1. – С. 20 – 24.
2. Политические партии в Польше, Западной Белоруссии и Западной Украине / под ред. С. Скульского. – Минск: Изд-во Белорус. Акад. Наук, 1935. – 336 с.
3. Belcikowska, A. Stronnictwa i związki polityczne w Polsce: charakterystyki, dane historyczne, programy, rezolucje, organizacje partyjne, prasa, przywódcy / A. Belcikowska. – Warszawa: Dom Książki Polskiej, 1925. – 1086 s.
4. Brzoza, Cz. Polska w czasach niepodległości i II Wojny Światowej (1918 – 1945) / Cz. Brzoza. – Kraków: Fogra, 2001. – 424 s.
5. Burger, W. Ruch ludowy wobec kwestii społeczno-ustrojowych II Rzeczypospolitej / W. Burger. – Szczecin: Wyższa Szkoła Morska, 1983. – 414 s.
6. Ciepielewski, J. Stronnictwa i partie polityczne wobec kwestii rolnej i chłopskiej w Polsce międzywojennej / J. Ciepielewski. – Warszawa: Centralna Szkoła Partyjna przy KC PZRP, 1969. – 71 s.
7. Cimek, H. Legalne chłopskie partie rewolucyjne w Drugiej Rzeczypospolitej / H. Cimek. – Białystok: Krajowa Agencja Wydawnicza, 1988. – 157 s.
8. Dymek, B. Niezależna Partia Chłopska (1924 – 1927) / B. Dymek. – Warszawa: Książka i Wiedza, 1972. – 455 s.
9. Historia chłopów polskich: w 3 t. T. 3. Okres II Rzeczypospolitej i okupacji hitlerowskiej / pod redakcją St. Inglota. – Warszawa: Ludowa Spółdzielnia Wydawnicza, 1980. – 715 s.
10. Holzer, J. Mozaika polityczna Drugiej Rzeczypospolitej / J. Holzer. – Warszawa: Książka i Wiedza, 1974. – 670 s.
11. Jachymek, J. Rozłamy w ruchu ludowym (do 1939) / J. Jachymek // Roczniki z Dziejów Ruchu Ludowego. – 2008. – № 35. – S. 3 – 25.
12. Jarecka, St. Niezależna Partia Chłopska (1924 – 1927) / St. Jarecka. – Warszawa: Ludowa Spółdzielnia Wydawnicza, 1961. – 187 s.
13. Mioduchowska, M. Klub Poselski Niezależnej Partii Chłopskiej w obronie mas chłopskich / M. Mioduchowska // Roczniki z Dziejów Ruchu Ludowego. – 1959. – № 1. – S. 120 – 134.
14. Programy partii i stronnictw politycznych w Polsce w latach 1918 – 1939. – Rzeszów: Wyższa Szkoła Pedagogiczna w Rzeszowie, 1993. – 456 s.
15. Wybór publicystyki Niezależnej Partii Chłopskiej / wstęp i wybór A. Łuczak, K. Przybysz. – Warszawa: Ludowa Spółdzielnia Wydawnicza, 1975. – 220 s.
16. Zarys historii polskiego ruchu ludowego. W 2 tomach. T. 2, 1918 – 1939 / J. Borkowski [et al.]. – Warszawa: Ludowa Spółdzielnia Wydawnicza, 1970. – 602 s.

Пастыніў 05.06.2013

AGRARIAN QUESTION IN THE PROGRAM OF INDEPENDENT PEASANT PARTY (1924 – 1927)

V. HARMATNY

The agrarian question in the program of Independent Peasant Party (IPP, 1924 – 1927) is studied, its positions to the solving of the agrarian problem are shown. During the whole period of II Rzeczypospolita (1921 – 1939) the agrarian question was one of the most important, which the future of the country depended on. The Independent Peasant Party proposed its own project of agrarian changes, which was very radical and wasn't understood by the Sejm. The party played an important role in the peasant movement of II Rzeczypospolita, its ideas were popular among the peasantry of that period.

УДК 94:332.81(476)

**МУНИЦИПАЛИЗАЦИЯ ЖИЛИЩНОГО ФОНДА В БССР
(1919 – 1929)****В.Н. БУРАКОВ***(Могилевский государственный университет им. А.А. Кулешова)*

Рассматриваются основные направления жилищной политики советского правительства в сфере государственного фонда. Раскрыты исходные положения марксистско-ленинской концепции решения жилищной проблемы. Определено значение коммунального сектора в обеспечении нуждающихся граждан жильем. Дана характеристика нормативно-правовых актов, регулирующих порядок и результаты обобществления жилищного фонда, распределения жилплощади органами коммунального хозяйства. Отражены недостатки государственных органов в ходе обобществления части жилого сектора, также представлена реакция бывших владельцев муниципализированных домов. Подведены итоги образования государственного жилищного фонда и его роли в решении проблемы обеспеченности жильем нуждающихся граждан.

Введение. В первые годы советской власти приоритетным направлением социально-экономической деятельности правительства БССР являлась жилищная политика. В этот исторический период были предприняты действенные меры в обеспечении граждан жильем, произошло окончательное становление советского жилищного права, сформированы специальные органы управления городским хозяйством, образован государственный жилищный фонд, определены принципы распределения жилья. Согласно концепции советского правительства именно государственный фонд выступал главным условием в решении жилищной проблемы, распределение площади в котором должно было обеспечить жильем нуждающихся. Поэтому основным направлением жилищной политики в первые годы советской власти стала муниципализация домов. Тема муниципализации жилищного фонда БССР в первое десятилетие советской власти не обладает достаточной степенью изученности. Отечественная историография вопроса содержит лишь аспекты о результатах образования государственного фонда жилья. Поэтому целью статьи является раскрытие принципов и механизмов муниципализации жилищного фонда и изучение процесса образования государственного сектора на территории Советской Беларуси. Поскольку исходные положения законодательства о муниципализации были сформированы до 1919 года, статья включает анализ нормативно-правовых актов советского правительства в первые годы советской власти.

Основная часть. В основу политики обобществления части жилищного фонда легла марксистско-ленинская концепция, согласно которой в городах достаточно жилья для того, чтобы обеспечить им всех нуждающихся. Для этого было необходимо осуществить «экспроприацию жилья у теперешних владельцев, и вселить в эти дома рабочих» [1, с. 58; 2, с. 28]. Эти положения и легли в основу первых мероприятий правительства. 30 октября 1917 года постановлением НКВД «О правах городских самоуправлений в деле регулирования жилищного вопроса» местным органам власти предоставлялось право секвестровать пустующие жилые помещения и расселять в них нуждающихся. Это постановление дало начало формированию государственного фонда. 20 ноября 1917 года председатель правительства В.И. Ленин подписал «Тезисы закона о конфискации домов со сдаваемыми внаём квартирами» [3, с. 108]: предлагалось национализировать дома, сдаваемые внаём. На следующий день в проект декрета «О реквизиции теплых вещей для солдат на фронте» В.И. Ленин внес дополнение «О реквизиции квартир у богатых для облегчения нужды бедных» [4, с. 380 – 381]. В соответствии с ним владельцы нескольких «богатых квартир» обязывались освободить одну из них и предоставить ее в пользование трудящимся.

С целью предстоящего обобществления жилых домов в городах с 18 декабря 1917 года были запрещены сделки по продаже, покупке, залогу всей недвижимости и земли [5]. В марте 1918 года был опубликован «Проект декрета о вселении семейств красноармейцев и безработных рабочих в квартиры буржуазии и нормировке жилых помещений» [6, с. 216]. Руководствуясь данным проектом, местные Советы приступили к муниципализации крупных домовладений, выселению буржуазии и заселению на ее площадь семей рабочих.

Одним из основных законов, сформировавших жилищную политику советского государства, стал декрет ВЦИК РСФСР «Об отмене права частной собственности на недвижимость в городах» от 20 августа 1918 года [7]. Согласно декрету, отменялось право частной собственности на землю, находящуюся под жилыми строениями. В городах с населением более 10 тыс. человек отменялось право частной собственности на дома, стоимость которых превышала предел, устанавливаемый местными органами власти (в крупных городах 10 тыс. рублей). К ним относились такие города, как Бобруйск, Борисов, Витебск, Гомель, Минск, Могилев и другие. В городах с меньшим количеством населения муниципализация проводилась по решению местных Советов. В частности, в таких населенных пунктах в коммунальную собственность переходили бесхозные строения. Определение законом критерия стоимости при муниципали-

зации было правилом, которое, однако, не отрицало возможность обобществления домов меньшей стоимости в случаях государственной необходимости. Распоряжение домами и взимание платы переходило в сферу деятельности местных Советов. Бывшие собственники муниципализированных домов получили право пользования жилой площадью на общих основаниях, но не более одной комнаты на члена семьи, и были обязаны нести расходы наравне с другими квартиронанимателями. Малые дома, служившие жильем для их владельцев, оставались в частной собственности при государственной собственности на земельные участки. В первую очередь переводу в государственную собственность подвергались строения, которые обладали следующими признаками: дома, ранее сдававшиеся в наем, дома буржуазии, также крупные каменные и этажные дома, жилые здания, расположенные в центре города или имеющие торговые площади. Деревянные одноэтажные дома и бесхозные строения также составили значительную часть коммунального фонда. К концу 1922 года в городах Советской Беларуси было муниципализировано 4130 домов общей площадью более 650 тыс. кв. м. (в границах 1924 года) [8, л. 1]. В результате формирования государственного фонда создавались условия для передачи жилплощади нуждающимся рабочим и служащим. Только в Витебске с мая 1921 года по апрель 1922 года в коммунальные дома и дома частных владельцев было переселено 250 семей рабочих [9, с. 321]. Принятые меры позволили частично снизить напряженность в сфере обеспечения жильем. В 1923 году размер жилой площади на одного человека в окружных городах БССР составил в среднем 7,06 кв. м [10, л. 45] (в 1914 году в крупных городах белорусских губерний на одного человека приходилось в среднем 2 – 2,5 кв. м жилплощади [11, с. 497]).

Для совершенствования процедуры распределения жилой площади 25 мая 1920 года был принят декрет «О мерах правильного распределения жилищ среди трудящегося населения» [12]. На основании декрета подлежала изъятию вся жилая площадь, занимаемая отдельными гражданами сверх установленных норм. При определении размера жилплощади коридоры, кухни и другие помещения, не предназначенные для жилья, не учитывались. При наличии оснований для уплотнения, то есть вселения в квартиру нового жильца, проживающим в ней лицам предоставлялась возможность самим в течение двух недель подыскать себе сожителя, то есть самоуплотниться. В противном случае жилищный отдел проводил уплотнение принудительно, вселяя посторонних лиц на свободную площадь.

Муниципализация проходила и в сельской местности. В общественную собственность переводились жилые и общественные здания, которые ранее принадлежали земствам и помещикам, а также церковно-приходские строения, дачи, оборудованные удобствами, специальными служебными постройками, усадьбы, имеющие сады, парки и роскошную отделку помещений. В домах, перешедших в собственность сельских Советов, размещались местные органы власти, школы, медицинские пункты, библиотеки и другие учреждения.

Центральными органами по управлению государственным жилищным фондом стали отделы коммунального хозяйства местных исполнительных комитетов. Они приступили к юридическому оформлению муниципализации. С этой целью проводилась регистрация данных строений, списки которых утверждались НКВД БССР. Завершающим этапом формирования законодательной базы муниципализации явилось постановление правительства БССР «Об условиях национализации строений и о предельном сроке составления списков национализированных строений», принятое в июле 1924 года [13]. В соответствии с этим законом городские исполнительные комитеты должны были предоставить списки жилых и общественных строений, перешедших в собственность города или государства, к 10 сентября 1924 года. Кроме перечня представленных к муниципализации домов в НКВД сообщались сведения об основании для обобществления и основные характеристики строений.

Законом были определены условия, по которым строение могло считаться национализированным. К таковым относились строения, муниципализированные или фактически изъятые у владельца органами власти до 1 августа 1922 года. Под фактическим изъятием понималось отстранение владельца от заведывания домом и постановка его жилья на баланс отдела коммунального хозяйства. Также муниципализации подлежали: 1) бесхозные строения; 2) дома собственников, у которых имелись другие жилые строения; 3) дома, приобретенные в период немецкой и польской оккупации, так как сделка купли-продажи противоречила советскому законодательству; 4) разрушенные и пришедшие в негодность здания, владельцы которых не провели надлежащего ремонта. Дома площадью менее 113,75 кв. м не подлежали муниципализации.

Данным постановлением были определены строения, которые могли подвергаться муниципализации после 10 сентября 1924 г. К ним относились: 1) дома, возведенные государственными органами или приобретенные у частных лиц; 2) здания, перешедшие в муниципальную собственность по истечении срока договора о застройке; 3) на основании закона о наследовании; 4) при реквизиции и конфискации в судебном порядке; 5) бесхозные строения, собственник которых неизвестен или не пользуется домом более 3 лет; 6) выморочные строения; 7) дома, поступившие в муниципальную собственность как способствовавшие неосновательному обогащению одной из сторон при недействительности сделки; 8) при бесхозяйственном использовании или использовании не по прямому назначению. Если владелец здания не был известен, то оно муниципализировалось спустя 6 месяцев после публикации в печати предложения собственнику заявить о себе. Утрата права собственности на строение устанавливалась в судебном порядке.

Таким образом, данным законом государство четко определило сроки и условия, при которых жилые дома могли быть муниципализованы в дальнейшем. Кроме этого подтверждались гарантии собственности владельцам немunicipализованных строений. Несмотря на установленный предельный срок представления коммунальными отделами списков муниципализованных строений на утверждение в НКВД – 10 сентября 1924 года, – данные сведения продолжали поступать до второй половины 1926 года. Срок их окончательного представления несколько раз откладывался. Только на 1 октября 1925 года Управление коммунального хозяйства представило на утверждение муниципализации 2 тыс. домов окружных городов [14, л. 6 – 7].

Проведение муниципализации вызывало недовольство среди бывших владельцев домов. Причиной тому было множество факторов: первоначальное несовершенство законодательства, бессистемное, нарушавшее установленные принципы и правила, проведение обобществления в первые годы советской власти. Все это создавало условия для формирования негативного отношения собственников к государственным органам – отделам коммунального хозяйства. Органы власти признавали указанные факты и подтверждали наличие недостатков в работе структурных отделов. Об этом неоднократно говорилось на конференции работников коммунального хозяйства, проходившей осенью 1924 года. Отмечалась необходимость «восстановления подорванного муниципализацией авторитета органов коммунального хозяйства у населения» [15, л. 51]. На заседании Второй всебелорусской конференции коммунальных работников, проходившей в ноябре 1925 года, начальник УКХ НКВД Г.М. Рубинштейн констатировал: «Муниципализация проводилась не в полном соответствии с законодательством, что приводило к волоките и жалобам населения» [16, л. 25]. Управлением коммунального хозяйства назывались наиболее типичные ошибки и недостатки, выявленные в ходе муниципализации. Указывалось, что в некоторых районах она была проведена юридически неграмотно. Например, дома муниципализовались без надворных построек. Имелись случаи, когда коммунальные отделы, не имея средств на ремонт, передавали строение в собственность, то есть демunicipализовали его. После проведения владельцем ремонтных работ дом снова обращался в коммунальную собственность. Иногда отделы коммунального хозяйства приступали к использованию строения, предназначенного к муниципализации, до утверждения НКВД.

Для Минского окружного отдела коммунального хозяйства являлось характерным непредставление гражданам удостоверений на право собственности на немunicipализованные строения в случае, если в домах располагалось торговое помещение. В деятельности других коммунальных отделов имелись факты волокиты при рассмотрении жалоб. Например, 10 февраля 1926 года УКХ НКВД БССР было сообщено Могилевскому окружному отделу коммунального хозяйства об отмене муниципализации дома М. Подошвы в Шклове, однако до октября 1926 года постановление не было выполнено, запрос от 10 июля 1927 года остался без ответа. Наблюдались случаи халатного отношения к вопросу о муниципализации. Например, по делу жителя Рогачева П. Караткевича местным отделом коммунального хозяйства 3 марта 1926 года сообщалось, что «его владение состоит из одного строения», и тот же коммунхоз 3 мая 1926 года сообщал, что у него имелось уже «два обособленных дома» [17, л. 209]. Управление КХ указывало местным коммунальным отделам на необходимость устранения указанных недостатков и скорейшего завершения представления в НКВД списков жилых строений, предназначенных для муниципализации.

Следствием недостатков в работе коммунальных отделов являлись жалобы граждан. Только с октября 1924 года по октябрь 1925 года в НКВД поступило 660 жалоб от граждан, из которых за указанный период были рассмотрены 298. По результатам проверки 91 жалоба получила удовлетворение [14, л. 51]. В 1929 году в ходе проверки муниципализации были выявлены недостатки и нарушения в деятельности коммунальных отделов, устранение которых потребовало принятия законов на правительственном уровне. В постановлении ЦИК и СНК БССР «О результатах проверки исполнения законов о муниципализации домовладений» [18] указывалось на то, что она охватила не все подлежащие обобществлению дома. В октябре следующего года принят закон об устранении перегибов, совершенных местными органами власти при выполнении указанного постановления. Правительство констатировало, что имелись случаи, когда органы коммунального хозяйства муниципализовали дома, не подлежащие обобществлению. Категорически запрещалось нарушать законодательство и выдвигалось требование о возврате собственникам вновь муниципализованных строений, имеющих площадь менее 113,75 кв.м. Обобществлению не подлежали дома стоимостью менее 10 тыс. рублей в Минске, Витебске, Гомеле, Могилеве, Бобруйске, Мозыре, Орше и менее 5 тыс. рублей в остальных городах.

Муниципализация жилищного фонда в БССР была завершена к 1926 году, юридическое оформление государственного фонда – к 1929 году. Всего в Советской Беларуси подверглось обобществлению около 5 тыс. домовладений общей жилой площадью 1365 тыс. кв. м, из них в городах – 1092 тыс. кв. м и сельской местности – 273 тыс. кв.м. [19, с. 36]. Муниципализованный государственный сектор составил значительную часть жилищного фонда страны (более 35 %).

Заключение. Государственный жилищный фонд рассматривался советским правительством в качестве основного средства для обеспечения жильем нуждающихся. С установлением советской власти он был образован в результате муниципализации части частновладельческого жилищного фонда. Однако государственный сектор не смог обеспечить всех нуждающихся жилой площадью. Средний размер жилой площади на человека, начиная с 1923 года, ежегодно снижался. В этом году он составил 7,06 кв. м на

человека, уже в 1926 году был равен 6,2 кв. м [10, л. 45]. В последующие годы средний размер жилплощади на душу населения в городах Беларуси продолжал снижаться. В 1927 году он составил 5,69 кв. м в окружных и 6,11 кв. м в районных городах и местечках. В 1929 году в окружных городах и рабочих поселках средний размер жилплощади на душу населения составил 5,62 кв. м [20, л. 11].

ЛИТЕРАТУРА

1. Ленин, В.И. Государство и революция / В.И. Ленин // Полн. собр. соч.: в 55 т. – 5-е изд. – М.: Политиздат, 1981. – Т. 33. – 433 с.
2. Энгельс, Ф. К жилищному вопросу / Ф. Энгельс. – М.: Политиздат, 1983. – 96 с.
3. Ленин, В.И. Тезисы закона о конфискации домов со сдаваемыми в наем квартирами / В.И. Ленин // Полн. собр. соч.: в 55 т. – 5-е изд. – М.: Политиздат, 1977. – Т. 35. – С. 108.
4. Ленин, В.И. Дополнение к проекту декрета о реквизиции теплых вещей для солдат на фронте / В.И. Ленин // Полн. собр. соч.: в 55 т. – 5-е изд. – М.: Политиздат, 1983. – Т. 54. – С. 380 – 381.
5. О запрете сделок с недвижимостью: декрет СНК РСФСР, 14 дек. 1917 г. // Собр. узаконений и распоряжений Рабочего и крестьянского правительства. – 1917. – № 10. – Ст. 154.
6. Мстиславский, П.С. Народное потребление при социализме / П.С. Мстиславский. – М.: Гос. издат. план.-экон. лит., 1961. – 312 с.
7. Об отмене права частной собственности на недвижимости в городах: декрет ВЦИК, 20 авг. 1918 г. // Собр. узаконений и распоряжений Рабоче-крестьян. правительства. – 1918. – № 62. – Ст. 674.
8. Национальный архив Республики Беларусь (НАРБ). – Фонд 691. – Оп. 1. – Д. 1. Циркуляры ГУКХ РСФСР.
9. Развитие экономики Белоруссии в 1921 – 1927 гг. / АН БССР Ин-т экономики; под ред. Ф.С. Мартинкевича, В.И. Дрица. – Минск: Наука и техника, 1973. – 335 с.
10. НАРБ. – Фонд 31. – Оп. 1. – Д. 916. Доклад Госплана БССР Госплану СССР о состоянии и перспективах развития коммунального хозяйства БССР.
11. Социально-экономические преобразования в Белорусской ССР за годы советской власти / АН БССР Ин-т экономики; под ред. Ф.С. Мартинкевича. – Минск: Наука и техника, 1970. – 528 с.
12. О мерах правильного распределения жилищ среди трудящегося населения: декрет СНК РСФСР, 25 мая 1920 г. // Собр. узаконений и распоряжений Рабоче-крестьян. правительства. – 1920. – № 52. – Ст. 227.
13. Об условиях национализации строений и о предельном сроке составления списков национализированных строений: постановление ЦИК и СНК БССР, 25 июля 1924 г. // Собр. узаконений и распоряжений Рабоче-крестьян. правительства БССР. – 1924. – № 17. – Ст. 144.
14. НАРБ. – Фонд 31. – Оп. 1. – Д. 18. Доклады и ведомости коммунального хозяйства БССР на 1.10.1925 и обзор деятельности УКХ НКВД с 1.10.1924.
15. НАРБ. – Фонд 691. – Оп. 1. – Д. 27. Материалы I Всебелорусской конференции работников коммунального хозяйства.
16. НАРБ. – Фонд 31. – Оп. 1. – Д. 17. Материалы I Всебелорусского съезда и II Всебелорусской конференции коммунальных работников БССР.
17. НАРБ. – Фонд 691. – Оп. 1. – Д. 111. Постановления, протоколы заседаний ЦИК, СНК, ЭКОСО БССР и Госплана по жилищному строительству и материалы к ним.
18. О результатах проверки исполнения законов о муниципализации домовладений: постановление ЦИК и СНК БССР, 17 нояб. 1929 г. // Собр. законов и распоряжений Рабоче-крестьян. правительства БССР. – 1929. – № 43. – Ст. 249.
19. Агляд дзейнасці СНК і Эканамічнае нарады БССР. – Мінск: Выд-ва кіраўніцтва спраў СНК, 1927. – 98 с.
20. НАРБ. – Фонд 333. – Оп. 1. – Д. 370. Освещение положения жилищной кооперации БССР в печати.

Поступила 20.05.2013

MUNICIPALIZATION OF HOUSING FACILITIES IN BSSR (1919 – 1929)

V. BURAKOV

Main directions of housing policy of the Soviet government in the sphere of state fund are considered. Initial propositions of Marxist-Leninist concept of the solution of housing problem are revealed. The significance of the municipal sector in providing housing for people who needed it is defined. Characteristics of normative legal acts is given, regulating the order and results of collectivization of housing facilities, distribution of living space by the bodies of communal services. Drawbacks of state bodies in collectivization of a part of dwelling sector are shown, as well as the reaction of former owners of municipalized houses. The formation of state housing facilities and its role in the solution of the problem of providing accommodation are summed up.

УДК 94(470):325.2:329.053«192/193»

**РУССКИЙ ЭМИГРАНТСКИЙ МЕНЬШЕВИЗМ В ГЕРМАНИИ
В 1920-Х – НАЧАЛЕ 1930-Х ГОДОВ И ЕГО ИДЕОЛОГИЯ***канд. ист. наук О.В. МАРЧЕНКО**(Гомельский государственный университет им. Ф. Скорины)*

Рассматривается деятельность представителей русского эмигрантского меньшевизма в Германии на протяжении 1920-х – начала 1930-х годов. Теоретиками левого и правого крыла данного течения были разработаны отличающиеся по ряду позиций программы по построению так называемой «новой» России, обусловленные идейными расхождениями. Анализируются воззрения идеологов русского меньшевизма относительно будущей формы государственно-политического устройства страны, а также комплекс предлагаемых ими мер по решению экономических проблем в области промышленности и сельского хозяйства. Особое внимание уделяется изучению специфики тактических приёмов борьбы с Советской властью представителями левого и правого крыла отмеченного течения и их внешнеполитической ориентации. Показаны основные направления деятельности сторонников Ю.О. Мартова в отношении утвердившихся в Германии и Италии фашистских режимов. Подчёркивается, что укрепление позиций Советской власти, отсутствие поддержки среди эмигрантской молодежи, идейные распри так и не позволили меньшевикам реализовать свои надежды и планы.

Введение. Германия в 1920-х – начале 1930-х годов являлась крупнейшим центром русского меньшевизма в Западной Европе. Среди представителей данного течения наблюдались принципиальные идейные расхождения, что в конечном итоге предопределило их раскол. Левое крыло русского меньшевизма было представлено группировкой, базировавшейся вокруг журнала «Социалистический вестник», начавшего выходить в Германии с 1 февраля 1921 года. К ней примыкало большинство участников вышеупомянутого течения, находившихся на территории данной страны. Главным идеологом левого крыла русского меньшевизма был Ю.О. Мартов (печатавшийся в эмигрантской прессе как Л. Мартов), который одновременно являлся основателем и главным редактором журнала «Социалистический вестник». С данным изданием тесно сотрудничали такие видные фигуры русского эмигрантского меньшевизма, как Д.Ю. Далин и Р.А. Абрамович. Вокруг журнала «Заря», издававшегося в Германии с 1 апреля 1922 года по февраль 1925 года, концентрировалась группа, представлявшая правое крыло русского меньшевизма. Её лидерами являлись С.О. Португейс (печатавшийся под псевдонимом Ст. Иванович), А.В. Байкалов, А.И. Потресов и др. Меньшевики были непримиримыми противниками Советской власти. Они полностью отвергали своё сотрудничество с представителями правого военно-монархического лагеря в эмиграции. Ю.О. Мартов и его соратники возлагали основные надежды на эсеров и отдельные группировки внутри Российской коммунистической партии (большевиков) (РКП (б)) в сокрушении советского строя. Однако, как показал ход развития исторического процесса, их планам не суждено было сбыться.

В свою очередь, правое крыло меньшевиков стало активно сотрудничать с кадетами, находящимися во Франции. Их взаимодействие в борьбе с Советской властью стало осуществляться на основе предложенной П.Н. Милюковым «новой» тактики. Она предполагала свержение советского строя с помощью внутренней контрреволюции в России. Впоследствии представители правого крыла русского меньшевизма вошли в созданное П.Н. Милюковым Республиканско-демократическое объединение (РДО). Однако в 1925 году вследствие идейного кризиса группа «Заря» прекратила своё существование. Непродолжительным оказалось и единство рядов сторонников «Социалистического вестника». Внутри левого крыла русского меньшевизма произошёл раскол, в ходе которого образовались группировки, возглавляемые, соответственно, Ю.О. Мартовым, Ф.И. Даном и Г.Я. Аронсоном.

Ряд политических центров русской эмиграции, находившихся в Германии, в конце 1920-х – начале 1930-х годов вступили в полосу глубокого кризиса. Не удалось его избежать и сподвижникам Ю.О. Мартова. Этому способствовал целый комплекс причин. Во-первых, у них отсутствовала поддержка со стороны эмигрантской молодёжи, которая была разочарована их деятельностью. Во-вторых, укрепление международных и внутренних позиций Советской власти означало крах надежд левого крыла меньшевизма на реализацию своих планов в России. Приход нацистов к власти в Германии оказал существенное влияние на активность сторонников Ю.О. Мартова. Это было связано с тем, что лица, придерживавшиеся социалистических и коммунистических воззрений, заключались германскими властями в концентрационные лагеря. Но главным фактором, вынудившим эмигрантов из России покинуть Германию, в том числе и меньшевиков, являлась теория «жизненного пространства», выдвинутая А. Гитлером. Она полностью исключала в будущем возможность построения нового российского государства после ликвидации большевизма. Сторонники Ю.О. Мартова оказались во Франции, где и продолжили вести непримиримую борьбу с режимом А. Гитлера.

В советской историографии деятельность меньшевиков в зарубежье рассматривалась в работах Г.Ф. Барихновского [1], В.В. Комина [2], Л.К. Шкаренкова [3]. Отмеченные выше исследователи детально проанализировали процесс становления их организационной структуры и специфики взаимоотношений с другими политическими центрами русской эмиграции в Германии. Среди российских авторов, которые занимались изучением данной проблемы, следует выделить труды С.В. Тютюкина [4], И.Х. Урилова [5] и др. Они акцентировали своё внимание на изучении роли Ю.О. Мартова в социал-демократическом движении в зарубежье, а также его вкладе в разработку ряда программных документов русского меньшевизма. Помимо этого ими поверхностно представлены и отдельные тактические формы борьбы данного течения. Таким образом, советскими и российскими исследователями не произведён системный анализ политических программ тактических форм борьбы, внешнеполитической ориентации левого и правого крыла русского меньшевизма в Германии. Также ими не рассмотрен и такой важный аспект изучаемой проблемы, как отношение сторонников Ю.О. Мартова к режимам Б. Муссолини и А. Гитлера.

Цель данной работы заключается в выявлении особенностей становления и эволюции идеологических доктрин, тактических форм борьбы с Советской властью и фашизмом, внешнеполитической ориентации представителей левого и правого крыла русского меньшевизма в Германии в 1920-х – начале 1930-х годов

Основная часть. Несмотря на идейные разногласия, русские меньшевики являлись приверженцами построения социализма в России. Однако введение политики НЭПа и поражение революционного движения в странах Западной Европы способствовали тому, что представители «Социалистического вестника» были вынуждены внести коррективы в свою программу, в основе которой лежали положения, принятые в период с 1918 по 1920 год [6, с. 550].

Разработке перспектив будущего политического и экономического развития России, тактических форм борьбы с Советской властью была посвящена статья их лидера Ю.О. Мартова «Наша платформа». Она вышла в свет в 1922 году. Изложенные в ней идеи впоследствии стали основой политической платформы левого крыла русского меньшевизма 1924 года. В качестве будущей формы государственно-политического устройства России Ю.О. Мартов рассматривал республику. Её институты в дальнейшем должны были обеспечить защиту пролетариата и крестьянства от эксплуатации как со стороны частного, так и государственного капитала [6, с. 557 – 559].

Возрождение народного хозяйства России Ю.О. Мартов связывал с реставрацией рыночных отношений. Главную роль в восстановлении разрушенной экономики страны он отводил частному капиталу. В отношении промышленности Ю.О. Мартов являлся приверженцем одновременного сосуществования частного и государственного секторов, между которыми должна была происходить конкурентная борьба. При этом в руках государства сохранялись наиболее важные отрасли и железнодорожный транспорт. На государство возлагалось осуществление следующих функций: проведение налоговой и социальной политики, а также установление контроля над производством. По мнению Ю.О. Мартова, главной задачей меньшевиков после прихода к власти в России является защита интересов рабочего класса страны. Она должна выражаться в обеспечении свободы деятельности организаций пролетариата, улучшении его социального обеспечения и условий труда. Пытаясь найти опору среди крестьянства, Ю.О. Мартов выступал против форсированного создания коллективных форм землепользования. При этом он признавал сохранение за его представителями бывшей помещичьей земли [6, с. 553 – 555].

Политическая платформа 1924 года являлась результатом совместных усилий идеологов левого крыла русского меньшевизма и их сторонников в России [7, с. 1]. Базировавшаяся на основе идей Ю.О. Мартова, она, тем не менее, имела ряд принципиальных отличий. В ней более пристальное внимание было уделено дальнейшему пути развития сельского хозяйства в России. Идеологи левого крыла русского меньшевизма были противниками сохранения права частной собственности на землю. Они отдавали предпочтение развитию хозяйства крестьян-середняков, которым государство должно было оказывать всестороннюю поддержку, например, посредством предоставления кредитов. Большое значение придавалось и развитию кооперации в деревне, в частности, такой её формы, как совместная закупка орудий труда и семян. Данный комплекс мер позволил бы укрепить экономические позиции крестьянства, представители которого в дальнейшем стали бы производить излишки продукции для потребностей внутреннего рынка. В то же время идеологи левого крыла русского меньшевизма не отвергали возможности развития и крупных земельных хозяйств. Они должны были создаваться на основе колхозов и совхозов, сдаваемых в аренду, а также путём предоставления концессий частным лицам на разработку пустыющих земель [8, с. 4 – 5].

В основе политической программы правого крыла русского меньшевизма лежали такие же концептуальные подходы, как у Ю.О. Мартова и сторонников. Идеологи «Зари» отдавали предпочтение республике как будущей форме государственно-политического устройства России после ликвидации Советской власти. Ими гарантировалось обеспечение политических прав и свобод, всеобщего избирательного права, а также создание парламента [9, с. 278 – 281]. По ряду вопросов относительно дальнейшего пути развития народного хозяйства России представители «Зари» проявляли полную солидарность со своими

оппонентами из «Социалистического вестника». При этом между ними наблюдались и существенные разногласия. Идеологи правого крыла русского меньшевизма, как и сторонники Ю.О. Мартова, полагали, что возрождение экономики России должно осуществляться на основе рыночных отношений. Также ими гарантировалось и сохранение права частной собственности. Представители «Зари» являлись приверженцами обеспечения свободы внутренней и внешней торговли и предпринимательства. Но в отличие от идеологов левого крыла русского меньшевизма они отвергали какое-либо вмешательство государства в регулирование экономических процессов. Ими планировалась передача соответствующих функций в руки частных лиц [10, с. 265 – 266]. Также между последователями Ю.О. Мартова и представителями «Зари» наблюдались существенные расхождения по поводу дальнейшего развития промышленного производства в России. Идеологи правого крыла русского меньшевизма являлись приверженцами ликвидации государственного сектора в промышленности. Они выступали за передачу государственных предприятий в руки частных лиц. Основным элементом экономики будущей «новой» России представители «Зари» считали сельское хозяйство. Но в то же время концептуальная программа по его развитию ими так и не была предложена. Пролетариату России идеологи «Зари» гарантировали обеспечение свободы и независимости его политических и профессиональных организаций, а также защиту от эксплуатации со стороны частного капитала [10, с. 267, 269].

Тактические формы борьбы левого крыла русского меньшевизма с Советской властью были разработаны главным образом благодаря усилиям Ю.О. Мартова. Он полагал, что реформирование советского строя возможно только в результате совместных действий пролетариата и крестьянства. Деятельность вышеотмеченных классов российского общества должна была осуществляться на основе тактики единого фронта [11, с. 4 – 5]. Сторонники Ю.О. Мартова призывали пролетариат сконцентрировать усилия по привлечению крестьянства на свою сторону. Это возможно, по их мнению, только в случае удовлетворения пролетариатом всех его политических требований. В частности, это обеспечение свободы выборов в представительные органы власти в деревне и демократизация норм советской конституции [12, с. 3]. Идеологи левого крыла русского меньшевизма в борьбе с большевиками ориентировались на использование следующих тактических форм борьбы: введение многопартийности и ликвидация влияния РКП (б) на деятельность Советов [6, с. 557, 559]. Большие надежды ими возлагались и на развитие борьбы внутри правящей в стране Советов партии. Её результатом являлось то, что пришедшая к власти оппозиция кардинально изменила бы политический курс развития страны [13, с. 5]. Сопратники Ю.О. Мартова не испытывали никаких симпатий к набравшему силу в 1920-е годы в Западной Европе фашизму. Они полностью исключали применение характерных для него тактических форм борьбы. По их мнению, утверждение режима Б. Муссолини в Италии только способствовало ухудшению международной обстановки [14, с. 2 – 3]. Таким образом, сторонники Ю.О. Мартова отвергали насильственное свержение Советской власти и главные надежды возлагали на реформирование её политического курса.

Свержение большевиков идеологи правого крыла русского меньшевизма планировали осуществить на основе «новой тактики» П.Н. Милокова. Достижение этой цели ими связывалось с установлением тесного взаимодействия между пролетариатом, крестьянством и появившейся в годы НЭПа буржуазии, на которую представители «Зари» делали основную ставку в ликвидации советского строя. Они заявляли, что если на Западе борьба с буржуазией означала медленное продвижение вперёд к социализму, то в России – движение вспять [15, с. 105]. Идеологи «Зари» утверждали о необходимости сосредоточения основных усилий рабочего класса на укреплении союза с зажиточными слоями русской деревни. Они отмечали возросшую активность со стороны кулаков и середняков, выдвигавших такие политические требования, как обеспечение свободы труда и накопления, предоставление гарантий против административного произвола со стороны Советской власти и др. По мнению представителей «Зари», главная задача пролетариата – это поддержка их политических требований. Но в то же время рабочий класс России должен стремиться к сплочению крестьян-собственников под лозунгами своей программы [16, с. 43 – 46]. Однако надежды идеологов правого крыла русского меньшевизма потерпели полный крах, так как они не имели поддержки и не пользовались авторитетом среди русского крестьянства. После свержения советского строя представители «Зари» планировали отдать политическую власть в России в руки буржуазии. Тем самым они наглядно продемонстрировали предательство интересов рабочего класса страны [17, с. 149]. В отличие от сторонников Ю.О. Мартова идеологи правого крыла русского меньшевизма признавали только насильственные методы свержения Советской власти – интервенцию и революцию. При этом они отдавали предпочтение последней [18, с. 132 – 134].

Для левого и правого крыла русского меньшевизма в Германии было характерно отсутствие чётко определённой внешнеполитической ориентации. Так, например, соратники Ю.О. Мартова выступали против развития экономических контактов европейских держав с Советской властью. Они заявляли, что правительственные круги Западной Европы, предоставив кредиты на восстановление экономики России, впоследствии установят финансовый контроль над страной [19, с. 2]. Однако в дальнейшем позиция идеологов левого крыла русского меньшевизма по данному вопросу претерпела существенные измене-

ния. Они, наоборот, стали выступать за интенсификацию развития экономических отношений между Западом и страной Советов. По их мнению, восстановление народного хозяйства России было возможно только при финансовой поддержке со стороны европейских государств. Однако существование Коминтерна как органа, ориентированного на разжигание мировой революции, являлось основным препятствием для развития экономических контактов между СССР и странами Запада [20, с. 2]. Идеологи «Зари», наоборот, призывали правительственные круги Западной Европы к разрыву различного рода отношений с Россией [21, с. 37]. Их расчёт строился на том, что советский строй, лишённый политической и экономической поддержки, будет неминуемо уничтожен силами внутренней контрреволюции.

После распада группы «Заря» основную активность на территории Германии в середине 1920-х – начале 1930-х годов проявляли представители левого крыла русского меньшевизма. Их идеологи внимательно наблюдали за перипетиями развития экономических и политических процессов в СССР. Сторонники Ю.О. Мартова признавали необходимость осуществления политики индустриализации, которая способствовала бы подъёму народного хозяйства России [22, с. 6]. При этом они подвергли беспощадной критике сталинский план по её проведению. Идеологи левого крыла русского меньшевизма заявляли, что политика индустриализации в СССР была полностью обречена на провал. По их мнению, большевики не располагали необходимыми финансовыми ресурсами для её проведения. Также Советской властью, как они считали, осуществлялся целенаправленный процесс уничтожения сельского хозяйства России, которое рассматривалось в качестве основного источника индустриализации [23, с. 4]. Сторонники Ю.О. Мартова заявляли, что создание высокоразвитой промышленности в стране невозможно без финансовой помощи со стороны Запада. Однако основным препятствием для притока зарубежных инвестиций в экономику России являлось несоблюдение большевиками международных правовых норм [24, с. 2].

Приверженцами Ю.О. Мартова был предложен собственный вариант осуществления индустриализации. Они выступали инициаторами ликвидации государственной монополии внешней торговли, а также предоставления возможности крестьянам в России самостоятельно продавать свою продукцию за рубежом. Вышеотмеченные меры, согласно воззрениям идеологов левого крыла русского меньшевизма, позволили бы укрепить экономические позиции сельского населения страны. В дальнейшем государство посредством системы налогообложения получило бы от крестьян необходимые средства для проведения индустриализации. Также в качестве дополнительных источников финансирования рассматривалась и возможность продажи некоторых государственных предприятий в руки частных лиц [25, с. 10].

Сторонниками Ю.О. Мартова была негативно воспринята и политика коллективизации в СССР. По их мнению, предпринятый большевиками комплекс мер по раскулачиванию способствовал обострению взаимоотношений между пролетариатом и крестьянством. Таким образом, под угрозой было поставлено существование политического союза между вышеотмеченными классами советского общества, на основе которого базировалась Советская власть [26, с. 2]. Идеологи левого крыла русского меньшевизма отмечали, что коллективизация была враждебно воспринята значительной частью рабочих и крестьян в СССР. По их прогнозам, это грозило изоляцией политического руководства страны от масс, так как оно не смогло бы опереться на партийно-государственный аппарат. Его представители, являясь выходцами из рабоче-крестьянской среды и выступая против официального государственного курса в отношении деревни, по мнению сторонников Ю.О. Мартова, должны были встать на путь борьбы с правящей элитой [27, с. 3 – 4].

Однако политические и экономические прогнозы идеологов левого крыла русского меньшевизма не оправдались. Основная масса населения СССР связывала реализацию своих дальнейших надежд и планов только с Советской властью. Несмотря на трудности при проведении индустриализации, большевики смогли создать высокоразвитую промышленность. Это способствовало укреплению не только экономической независимости СССР от стран Запада, но и повышению его военного потенциала.

Соратники Ю.О. Мартова являлись непримиримыми противниками режима А. Гитлера. Они подвергли беспощадной критике политику репрессий, осуществляемых нацистами в Германии в отношении представителей политических партий, рабочего класса, а также евреев. По мнению сторонников Ю.О. Мартова, внешнеполитический курс, проводимый А. Гитлером и его пособниками, был направлен на разжигание нового мирового конфликта. Результатом этого будет являться гибель европейской цивилизации [28, с. 10].

Теоретики левого крыла русского меньшевизма произвели обстоятельный анализ причин прихода нацистов к власти в Германии. Согласно их представлениям, мировой капитализм исчерпал дальнейшие возможности для своего развития и вступил в полосу глубокого кризиса. В поисках выхода из него и сохранения господствующего положения в обществе представители политической элиты Германии были вынуждены отдать власть в руки нацистов. Сторонники Ю.О. Мартова утверждали, что деятельность А. Гитлера и его приспешников направлена на установление мирового господства. Таким образом, основная задача рабочего класса в создавшихся условиях – это борьба за мир и предотвращение возникновения новой мировой войны [29, с. 2–3]. Достижение данной цели возможно при использовании таких тактических форм борьбы, как разоблачение преступлений нацистского режима в Германии [28, с. 10],

организация акций массового действия (стачек, демонстраций) и использование возможностей Лиги Наций [29, с. 3]. Идеологами левого крыла русского меньшевизма предлагался и более радикальный путь решения проблемы. По их мнению, одним из вариантов предотвращения войны являлось свержение режимов А. Гитлера и Б. Муссолини посредством революции. Выполнение данной миссии возлагалось на пролетариат Германии и Италии. Однако вышеотмеченный вариант развития событий мог завершиться и неудачей. Поэтому в сложившейся ситуации основным направлением деятельности рабочего класса стран Западной Европы, противостоявших фашизму, являлось принятие комплекса мер по предотвращению прихода к власти фашистов в своих странах. Его представители должны были активизировать усилия по защите и укреплению существовавших демократических прав и свобод. Помимо этого, пролетариату необходимо было оказывать давление на правительственные круги своих государств, чтобы побудить их предпринять необходимые меры по повышению обороноспособности. Сторонники Ю.О. Мартова выступали за сохранение территориальной целостности СССР, рассматривавшегося ими в качестве одного из главных центров мирового пролетариата в борьбе с фашизмом. Однако идеологи левого крыла русского меньшевизма не исключали возможности и возникновения мирового военного конфликта. При таком развитии событий усилия рабочего класса стран Европы, противостоявших фашизму, должны были быть направлены на захват политической власти [29, с. 4]. Для достижения этой цели пролетариату необходимо было посредством агитации и активизации деятельности завоевать поддержку основной массы населения своих стран.

Заключение. Проведенное исследование показало, что идеологи левого и правого крыла русского меньшевизма в качестве будущей формы государственно-политического устройства России рассматривали республику. Дальнейшее возрождение народного хозяйства страны они связывали с восстановлением рыночных отношений. В области промышленности сторонники Ю.О. Мартова являлись инициаторами сохранения как частного, так и государственного секторов. При этом государство должно было активно регулировать ход развития экономических процессов. Их оппоненты из «Зари», наоборот, выступали за передачу государственных предприятий в частные руки. Они исключали какое-либо вмешательство государства в сферу экономики. Среди русских меньшевиков в Германии только соратниками Ю.О. Мартова были предложены меры по развитию сельского хозяйства России. Его возрождение они предполагали осуществить на основе хозяйства крестьян-середняков, допуская при этом сохранение крупных земельных хозяйств, которые планировалось создать на базе существовавших колхозов и совхозов. Идеологи левого крыла русского меньшевизма выступали за реформирование политического курса советского государства при использовании таких тактических приёмов, как введение многопартийности и обеспечение свободы деятельности Советов. Представители «Зари» планировали ликвидировать Советскую власть посредством революции и интервенции. Для обоих течений русского меньшевизма в Германии было характерно отсутствие чётко определённой внешнеполитической ориентации. Так, например, приверженцы Ю.О. Мартова выступали за развитие экономических контактов страны Советов и Запада, в то время как их оппоненты из «Зари» призывали к дипломатической и экономической блокаде России. Идеологи левого крыла русского меньшевизма являлись непримиримыми противниками фашизма, представлявшего непосредственную угрозу для всего мирового сообщества. В качестве возможных альтернатив предотвращения войны сторонниками Ю.О. Мартова предлагалась ликвидация фашистских режимов в Германии и Италии, а также сохранение территориальной целостности СССР как одного из главных центров мирового пролетариата в борьбе с фашизмом. А рабочий класс государств Европы, противостоявших фашизму, должен был не допустить прихода к власти идейных последователей А. Гитлера и Б. Муссолини в своих странах.

ЛИТЕРАТУРА

1. Барихновский, Г.Ф. Идеино-политический крах белоэмиграции и разгром внутренней контрреволюции / Г.Ф. Барихновский. – Л.: Ленингр. гос. ун-т, 1978. – 160 с.
2. Комин, В.В. Политический и идейный крах русской мелкобуржуазной контрреволюции за рубежом: учеб. пособие: в 2 ч. / В.В. Комин. – Калинин: Калинин. гос. ун-т, 1977. – Ч. 1. – 120 с.
3. Шкаренков, Л.К. Агония белой эмиграции / Л.К. Шкаренков. – 3-е изд. – М.: Мысль, 1987. – 236 с.
4. Тютюкин, С.В. Большевизм: страницы истории / С.В. Тютюкин. – М.: РОССПЭН, 2002. – 560 с.
5. Урилов, И.Х. Судьбы российской социал-демократии / И.Х. Урилов. – М.: Геодезия, 1998. – 88 с.
6. Большевики в большевистской России 1918 – 1924 гг.: в 4 т. / редкол.: З. Галили (гл. ред.) [и др.]. – М.: РОССПЭН, 1999 – 2004. – Т. 2: Большевики в 1921 – 1922 гг. / А. Ненароков [и др.], 2002. – 622 с.
7. К новой платформе: [передовая] // Социалист. вестн. – 1924. – № 12/13. – С. 1 – 7.
8. Далин, Д. Экономическая платформа РСДРП / Д. Далин // Социалист. вестн. – 1924. – № 14. – С. 3 – 6.
9. Аронсон, Г. Пересмотр платформы / Г. Аронсон // Заря. – 1922. – № 9/10. – С. 278 – 281.

10. Байкалов, А. Экономическая платформа / А. Байкалов // Заря. – 1922. – № 9/10. – С. 265 – 269.
11. Мартов, Л. Проблема «единого фронта» в России / Л. Мартов // Социалист. вестн. – 1922. – № 13/14. – С. 4 – 6.
12. Далин, Д. Социал-демократия и новое крестьянское движение / Д. Далин // Социалист. вестн. – 1925. – № 5. – С. 2 – 6.
13. Абрамович, Р. Кризис диктатуры / Р. Абрамович // Социалист. вестн. – 1924. – № 1. – С. 2 – 5.
14. Фашистская контрреволюция: [передовая] // Социалист. вестн. – 1922. – № 22. – С. 1 – 3.
15. Загорский, С. Новая Россия и задачи рабочего класса / С. Загорский // Заря. – 1924. – № 4. – С. 102 – 105.
16. Крестьянское движение и наши задачи. Опыт проекта тезисов // Заря. – 1925. – № 2. – С. 42 – 45.
17. Загорский, С. Новая Россия и задачи рабочего класса / С. Загорский // Заря. – 1924. – № 5 – 6. – С. 146 – 149.
18. Иванович, С. Надо выбирать / С. Иванович // Заря. – 1922. – № 5. – С. 130 – 135.
19. Что же дальше?: [передовая] // Социалист. вестн. – 1921. – № 20. – С. 1 – 3.
20. Последствия признания: [передовая] // Социалист. вестн. – 1925. – № 1. – С. 1 – 2.
21. Дипломатия «жирного куска» // Заря. – 1922. – № 2. – С. 35 – 37.
22. Эбер, Э. Инфляция и индустриализация / Э. Эбер // Социалист. вестн. – 1926. – № 21. – С. 6 – 9.
23. Югов, А. Лицемерная политика / А. Югов // Социалист. вестн. – 1926. – № 22. – С. 3 – 5.
24. О займах и кредитах: [передовая] // Социалист. вестн. – 1926. – № 5. – С. 3 – 5.
25. Югов, А. Основные проблемы советского народного хозяйства / А. Югов // Социалист. вестн. – 1927. – № 24. – С. 7 – 10.
26. Анти-НЭП: [передовая] // Социалист. вестн. – 1928. – № 5. – С. 1 – 3.
27. Дан, Ф. Политические перспективы сталинского курса / Ф. Дан // Социалист. вестн. – 1929. – № 21. – С. 2 – 5.
28. Абрамович, Р. РСИ и германский фашизм / Р. Абрамович // Социалист. вестн. – 1933. – № 6 – 7. – С. 10 – 12.
29. Война и социализм. Тезисы Заграничной делегации РСДРП // Социалист. вестн. – 1936. – № 1. – С. 1 – 5.

Поступила 25.03.2013

RUSSIAN EMIGRANT MENSHEVISM IN GERMANY IN THE 1920-S – THE BEGINNING OF THE 1930-S AND ITS IDEOLOGY

O. MARCHENKO

The activity of the representatives of Russian emigrant Menshevism in Germany in the 1920-s – the beginning of the 1930-s is examined. Divergence of views among the left and the right wings resulted in the fact that their theorists worked out different programmes of building the so-called «new» Russia. The views of the Russian menshevism ideologists on the future form of the state and political organization of the country as well as their views on solving economic problems in industry and agriculture are analyzed. Particular attention is paid to tactical forms of struggle of the representatives of the left and the right wings of Menshevism with the Soviet power as well as to their foreign-policy orientation. The main directions in the activity of Yu.O. Martov's supporters, their attitude to the fascist regime in Germany and Italy are also examined. The reasons which prevented the Mensheviks to realize their plan are: consolidation of the Soviet power, lack of support among emigrant young people, divergence of views.

УДК 351.741(476) "19"

**ОСНОВНЫЕ НАПРАВЛЕНИЯ ДЕЯТЕЛЬНОСТИ ПОЛОЦКОЙ УЕЗДНОЙ МИЛИЦИИ
И ЕЁ ОБЕСПЕЧЕНИЕ В 1921 – 1924 ГОДАХ**

*канд. ист. наук, доц. Е.В. СУМКО, Н.В. ПРОКОПЕНКО
(Полоцкий государственный университет)*

Исследуются основные направления деятельности Полоцкой уездной милиции в 20-х годах прошлого столетия, формирование которой прошло несколько сложных и качественно разных этапов. Один из них – это период с 1921 по 1924 год, когда в связи с прекращением военных действий и освобождением территории Полоцкого уезда, а также с изменением экономической и политической обстановки происходит реорганизация правоохранительных органов, совершенствование организационных структур милиции, форм и методов работы по охране общественного порядка. Показан ряд особенностей, характерных для деятельности милиции пограничного Полоцкого уезда в 1921 – 1924 годах. Сделан вывод о том, что экономические преобразования в стране накладывали отпечаток и на работу милиции того времени.

Введение. Полоцкая уездная советская рабоче-крестьянская милиция была образована 21 июня 1918 года и находилась в подчинении отдела управления исполнительного комитета Полоцкого уездного Совета рабочих, крестьянских, красноармейских депутатов. Располагалась в Полоцке и была распределена на два городских и четыре уездных района. В структуру управления входили адресный стол, арестный дом, конный резерв, уголовный розыск, хозяйственный отдел. Полоцкий уезд в ходе Первой мировой и польско-советской войн был прифронтовым городом, что накладывало существенный отпечаток на деятельность и оформление городской милиции, которой приходилось действовать в условиях военного положения. Наряду с выполнением своих служебных обязанностей (боролись с преступностью, не допускали вывоза товаров из города, задерживали нищих и направляли их на работу, регистрировали население и т.д.) милиционеры вместе с регулярными войсками участвовали в обороне Полоцка.

После окончания польско-советской войны и ликвидации военизированных соединений возникла необходимость в новой организации милиции, и 15 июля 1920 года произошло перераспределение на районы. Полоцкий уезд разбивался на три района, каждый из которых в свою очередь делился на четыре участка. В первом районе находился г. Полоцк и 3 волости (Домниковская, Петропавловская, Андреевская) с населением 52 142 человека, во втором – 7 (Бононская, Ветринская, Воронечская, Гомельская, Начская, Ореховская, Туровлянская) с населением 39 802 человека, а в третьем – 9 волостей (Александровская, Владимирская, Вознесенская, Клястицкая, Ефросиньевская, Николаевская, Замшанская, Артейковическая, Юровическая) с населением 65 647 человек [1, л. 123]. На каждый район назначался один начальник, его помощник и пять старших милиционеров. Четыре старших конных милиционера руководили участками по одному на каждый; один старший милиционер руководил резервом при районном начальнике. При каждом районе существовал один арестантский дом. После реорганизации в июне – июле 1920 года городские милиционеры стали подчиняться начальнику 1-го района Полоцкой уездной советской милиции.

В мае 1922 года ВЦИК утвердил положение «О Народном комиссариате внутренних дел». Компетенция центрального аппарата милиции была несколько детализирована и уточнена. Согласно новой структуре Главное управление милиции НКВД состояло из трех отделов: милиции, уголовного розыска и материального снабжения. В 1923 году произошло укрупнение Полоцкого уезда. Два района Дриссенской милиции вошли в состав Полоцкой милиции как 4-й и 5-й районы. Вместе с Дриссенским уездом к Полоцкому уезду были присоединены Козьянская и Владимировская волости Городокского уезда. Такое строение Полоцкой уездной милиции без особых изменений просуществовало до укрупнения БССР в 1924 году.

Функции и направления деятельности**Полоцкой уездной советской рабоче-крестьянской милиции**

После подписания Рижского мирного договора граница с Польшей прошла в непосредственной близости от Полоцка. Пограничное положение Полоцкого уезда предопределило специфику деятельности Полоцкой милиции в 1921 – 1924 годах.

Одним из основных направлений была борьба с бандитизмом, уровень интенсивности которого в Полоцком уезде в начале 1920-х годов оставался достаточно высоким. В пограничной зоне активно действовали бандитские формирования, которые преследовали разные цели – от политических до чисто экономических. По своей численности отряды варьировались от 5 до 50 человек. В советском законодательстве одной из разновидностей бандитизма признавался «политический бандитизм», под которым понимались движения, преследующие антисоветские цели. Чаще всего совершались налёты на хутора, мель-

ницы, совхозы. Иногда целью нападающих была ликвидация представителей местной власти. В борьбе с бандитскими формированиями милиция сотрудничала с погранрядами, которые сообщали о случаях нарушения границы. Так, с января по июнь 1922 года начальник уголовного розыска Полоцкой советской милиции получил информацию о 20 вооруженных нападениях [2]. Чаще всего нападению подвергались хутора Ореховской волости. Однако из-за малочисленности милиционеров и отдаленности от мест происшествия в большинстве случаев преступники успевали до прибытия органов пересечь границу и с добычей укрыться на польской стороне. Постепенно в практику работы милиции и уголовного розыска внедрялись новые оперативные методы и средства борьбы: создание конных резервов, широкой агентурной сети осведомителей. Последние сообщали о местах дислокации бандитов, что позволяло выяснить расположение вооруженных отрядов, их состав, операции.

В начале 1920-х годов в распоряжении Полоцкой уездной милиции находились специальные формирования, которые в основном состояли из красноармейцев. Эти отряды занимались охраной предприятий и учреждений, конвоированием, поиском дезертиров и бандитов. Для профилактики борьбы с бандитизмом проводилась работа среди населения. В населенных пунктах были назначены уполномоченные на каждые 5 дворов, у которых брались расписки под страхом личной и имущественной ответственности за уклонение от заявления в случае появления подозрительных личностей. Кроме этого Полоцкая милиция проводила конфискацию оружия у населения.

Некоторые бандитские нападения обставлялись таким образом, чтобы скомпрометировать советскую власть. Они осуществлялись лицами, переодетыми в красноармейскую форму. Хотя и сами красноармейцы доставляли беспокойство милиции. Отмечались случаи мародёрства с их стороны. Так, летом 1922 года крестьяне Домниковской волости жаловались на то, что солдаты Красной Армии забирали животных и продукты, о чём свидетельствовали заявления потерпевших [3].

Наиболее распространенным видом имущественных преступлений в Полоцке, с которыми боролась милиция, были кражи имущества. Причём если в начале 1919 – 1920-м годах преобладали кражи продуктов, то впоследствии увеличились квартирные кражи и конокрадство. Последнее было ключевым направлением в деятельности Полоцкой милиции в первой половине 1920-х годов. Конокрадство было одним из самых распространенных видов имущественных преступлений как по уезду, так и по городу Полоцку. Сложность раскрытия преступлений конокрадов объясняется спецификой этого преступления. Во-первых, район поиска нужно было распространять на большую территорию, так как конокрад стремился отойти как можно дальше от места преступления и продать коня в той местности, где его бы не узнали. Во-вторых, конокрады, как правило, не имели постоянного места жительства в том районе, где они действовали. В Полоцком уезде трудность борьбы с конокрадством объяснялась близостью границы, из-за которой как раз и приходила большая часть преступников. Иногда конокрады прибегали к уловкам, чтобы еще больше запутать следствие. При переходе через границу лошадей обували в лапти, чтобы сложилось впечатление, что движение осуществлялось в обратную сторону от границы¹.

Охрана общественного порядка и борьба с преступностью проходила во взаимодействии с таможенными органами. Из-за приграничного положения Полоцкий уезд являлся зоной действия контрабандистов, которые переходили здесь государственную границу. Полоцкие милиционеры боролись с контрабандой, которая была отнесена к группе преступлений против порядка государственного управления и определялась как незаконное перемещение товаров и других ценностей через государственную границу, связанное с утаиванием предметов в специальных хранилищах или обманным использованием таможенных [4, с. 55]. Иной раз с поличным брали служащих железной дороги, которые использовали служебное положение для провоза контрабанды. Так, при досмотре служебного вагона на станции Борковичи в корзине помощника начальника станции Дрисса были обнаружены дамские черные ботинки и полфунта какао, в провозе контрабанды были обвинены и кондукторы, которые провозили кристалльный сахарин и подошвенную кожу [5].

Интересные факты содержатся в воспоминаниях бывших сотрудников милиции Полоцка, которые зафиксированы в «Летописи Полоцкой городской милиции с 1917 по 1924 год». Так, например, ветеран Я. Бураков вспоминал случай из своей службы: «...Были и такие задержания. Ехал один простой старик на санях. Хотел переехать линию фронта. Ночью белополяки его пустили. Нельзя было его подозревать ни в чём. Когда мы его проверили, то обнаружили, что в оглоблях и полозьях саней про сверлены дыры и полные насыпаны кокаином. Тогда это был очень дорогой товар, и контрабанда с ним шла через линию фронта» [6].

Милиция круглосуточно несла постовую охрану объектов в городе: госпиталей, заготовительных пунктов, складов, важнейших объектов. Охранялись все мосты через реки Полоцкого уезда. Кроме этого, учитывая тот факт, что контрабандисты для переправы использовали лодки, во всём уезде они были взя-

¹ Записано Сумко Е.В. от Снежин (Казак) Станиславы Григорьевны, 1923 г. р., в д. Жигули Вехнедвинского района, 2012 г.

ты на учёт. Отдельным направлением в деятельности Полоцкой милиции была борьба с поджогами и охрана лесов от самовольных порубок. Милиционеры патрулировали и железную дорогу, на которой в начале 1920-х годов активизировались хулиганы, которые систематически разбивали стёкла в пассажирских поездах. В круг обязанностей милиции входили и борьба с заразными заболеваниями скота, и запрещение самовольной ловли рыбы.

Сотрудники милиции осуществляли проверку регистрации торговых предприятий и патентов, повседневное наблюдение за деятельностью частных предпринимателей. В условиях нэпа служащие Полоцкой милиции входили в комиссию по проверке санитарного состояния питейных заведений города, давали разрешение на право производства и продажи алкогольных напитков. В обязанности милиции входило взыскание штрафов у граждан за невыполнение норм трудгужналога. Так, в октябре 1922 года начальнику Полоцкой милиции необходимо было взыскать штраф 217 000 рублей по Ветринской волости с 128 граждан; 487 000 рублей с 225 граждан Александровской волости; 202 000 рублей с 37 граждан Домниковской волости; 219 000 рублей с 58 жителей Вознесенской волости и т.д. [7].

Кроме этого, в обязанности Полоцкой уездной милиции входило и изучение настроений местного населения, их отношение к советской власти. Данная информация вносилась в «осведомительные» сводки, которые заполняли начальники районных отделений. Так, в сводке за 1922 год фиксировалось среднее отношение к новой власти и партии большевиков, а самыми распространёнными были жалобы на дороговизну товаров первой необходимости, эксплуатацию крестьянских подвод для перевозки «агентов» советской власти и дров [8].

Если говорить о статистике, то в докладе о деятельности 1-го района Полоцкой уездной милиции за декабрь 1923 года фиксируется следующая информация: произведено 18 обысков, в ходе которых было обнаружено 12 самогонных аппаратов, 1 револьвер, 2 охотничьих ружья; раскрыто 3 кражи: две простых, одна со взломом; 11 уголовных дел расследовано; составлен 151 протокол о лесонарушениях; произведено 15 арестов (по уголовным делам – 6; по предписанию судебных властей – 3; по приговорам суда – 6) [9, л. 26]. Самыми неблагополучными признавались: деревни Косарево, Жабино, Слобода, Школки Банонской волости; деревни Таборы и Сосница Домниковской волости; деревни Прищепы и Берёзовка Николаевской волости.

Особым направлением в деятельности Полоцкой милиции была борьба с самогонварением и пьянством. «Самогонное» предпринимательство в то время было весьма прибыльным занятием. В условиях кризиса промышленности и неразвитости рынка товаров самогон стал в деревне своеобразной «валютой», играя значительную роль при товарообменных операциях. Другим направлением использования самогона был заработок денег для уплаты продналога. Значительная доля самогона из района, предназначенная на продажу, отправлялась в Полоцк. Власти пытались контролировать ситуацию с выгонкой и сбытом алкогольной продукции. Так, чтобы предотвратить ввоз самогонки в Полоцк, в праздничные и выходные дни милиционеры ставили рогатки по дорогам, ведущим в город.

Принимались достаточно жёсткие меры по борьбе с самогонварением. Аресту подвергались не только производители, но и покупатели самогонки. В рассматриваемый период можно выделить три экономических типа самогонварения, определявшиеся целями его производства: потребительский (производство для личных потребностей), потребительско-товарный (производство одновременно и для личных нужд, и на продажу), товарный тип (производство только на продажу). В зависимости от типа самогонварения определялось и наказание. Так, согласно Уголовному кодексу РСФСР за изготовление и хранение для сбыта, а равно торговля самогоном в виде промысла, с целью личного обогащения предусматривалось наказание лишением свободы на срок не ниже 3 лет со строгой изоляцией, конфискацией всего имущества и поражением в правах сроком на 5 лет. Если же «самогонное» предпринимательство было вызвано крайней нуждой с целью минимального удовлетворения насущных потребностей своих или всей семьи, то это каралось лишением свободы до 3 лет, с конфискацией части имущества или без таковой. В случае изготовления самогона для личных потребностей предусматривались штрафные санкции (до 500 рублей) [9, л. 49]. Лишением свободы не ниже одного года с конфискацией имущества наказывались и люди, которые изготавливали, ремонтировали или хранили аппараты для изготовления самогонки. Чтобы поощрить служащих милиции и активизировать борьбу с самогонварением, 50 % из суммы штрафа с самогонщика шло на премию милиционерам, 25 % суммы передавалось людям, которые навели на преступника, а остальные 25 % шли в пользу местного исполкома.

Однако это не очень помогало. В отчётах городских властей за 1923 – 1924 годы отмечалось разрушительное воздействие алкоголя, особенно на военнослужащих, которых в Полоцке и уезде, учитывая приграничное положение, было достаточно много. Это обстоятельство порождало другую проблему, с которой столкнулась Полоцкая милиция в данный период времени, именно проблема проституции и, как следствие, распространение венерических заболеваний. Из госпиталей в милицию поступала информация о случаях заражения, что являлось основанием для расследования. Так, 7 августа 1923 года из Могилёвского военного госпиталя гарнизонному врачу Полоцка пришло письмо, что помещённые

в госпиталь красноармейцы сообщили, что они заразились венерической инфекцией после полового сношения в гостинице «Золотой Якорь» с проституткой Христиной, которая, по словам больных, часто там ночует [10, л. 19]. Уже 15 августа Христина Ермошенко давала показания в милиции Полоцка. Летом 1924 года список публичных женщин, зарегистрированных в Полоцкой милиции, состоял из 18 человек [10, л. 33]. Женщины, обвиняемые в организации притона и оказании интимных услуг за плату, сначала отправлялись на обследование к врачу, а затем подвергались выселению из пределов города Полоцка и уезда сроком на 2 года.

В январе 1924 года на уездном совещании по борьбе с преступностью было принято решение о том, что необходимо организовать показательные процессы для красноармейцев, усилить надзор за приезжими женщинами, а также усилить административное воздействие на горожан, сдающих комнаты для свиданий в ночное время суток [12].

На Полоцкую милицию возлагались обязанности по учету иностранных граждан, подозрительных организаций, бывших помещиков, священников, царских чиновников, офицерства. Она следила за появлением иностранной литературы, за правилами дорожного движения [12]. В обязанности Полоцкой милиции входили розыск и задержание дезертиров. Например, с 1 января по 1 июля 1922 года было задержано и препровождено в Полоцкий уездвоенкомат 13 дезертиров [13].

Кроме борьбы с уголовной преступностью и охраной порядка милиция в этот период занималась даже сбором почтовых марок. В июне 1922 года Витебский губисполком издал приказ, по которому милиционеры должны были соорудить специальные сундуки и вывешивать в каждом районе [14]. Все марки, собранные таким образом, затем отправлялись в Витебск. Предполагалось, что среди собранных марок будут ценные экземпляры, которые будут востребованы среди иностранных коллекционеров, а на полученные деньги будут закупать продукты для голодающих.

Необходимо отметить, что в течение исследуемого периода милиция была перегружена выполнением несвойственных ей функций. По разным оценкам, от 50 до 80 % всего объема проводимой работы не относилось к непосредственной охране общественного порядка и общественной безопасности. Круг обязанностей милиции по оказанию содействия другим ведомствам в течение первой половины 1920-х годов оставался широким. Это объяснялось тем, что в исследуемый период в Советской России многие наркоматы находились в зачаточном состоянии. Органы милиции представляли собой уже готовый аппарат, который всегда находился под рукой у местных властных структур и позволял относительно быстро и с применением силы выполнить все распоряжения как центральных, так и местных органов советской власти. Однако это влияло на качество работы милиции. В отчётах отмечалась волокита при рассмотрении дел и недостаточный процент раскрываемости.

Комплектование и материально-техническое обеспечение деятельности

Полоцкой уездной советской рабоче-крестьянской милиции

Штабы Полоцкой уездной милиции не отличались постоянством. На протяжении 1921 – 1924 годов в кадровом составе Полоцкой милиции происходили изменения, которые были обусловлены рядом факторов. Одним из серьёзных обстоятельств, которое влияло на сокращение кадрового состава, было сложное материальное положение милиционеров. Служащие были слабо обеспечены военным снаряжением и обмундированием. Например, на 1 ноября 1922 года из 163 человек 78 не имели шинелей, 56 – гимнастеров, 42 – ботинок, постельных принадлежностей не доставало полностью [15]. За хорошую службу вознаграждение милиционерам выдавалось не деньгами, а вещами. Так, за отличное руководство хозяйственным отделением начальнику отделения в качестве вознаграждения были выданы суконные штаны с занесением в служебный список. Старшему делопроизводителю за правильное и аккуратное ведение дел была выдана пара ботинок [16].

В условиях новой экономической политики была разработана система премирования, которая стимулировала работу милиции. Действовала специальная инструкция, согласно которой 50 % штрафной суммы, удержанной с лесного нарушителя или самогонщика, переходила милиционеру, который его задержал [17].

Проблемным вопросом для Полоцких городских милиционеров оставался и квартирный вопрос. Волостным милиционерам было проще в плане проживания: они были обеспечены собственным жильем. В послевоенном Полоцке, который лежал в руинах, было достаточно сложно найти приличную квартиру. Милицейский состав получал красноармейский паёк, который выдавался с перебоями и не полностью. При этом полоцкие милиционеры жертвовали на пользу голодающих Поволжья месячный заработок за август 1921 года, и с 1 ноября из него высчитывалось каждый месяц по 1 %, а позже – и по 5 %.

Кадровый вопрос оставался нерешённым. На текучесть кадров влияло и то, что не все милиционеры были согласны с политикой советской власти. Особо остро стоял вопрос с уровнем образования. Работа по повышению образовательного уровня милиционеров была возложена на политсекретариат, который был создан при Полоцкой милиции в первой половине 1921 года. Фактор малограмотности милиционеров сводил до минимума все усиления милицейского командования по совершенствованию работы,

повышению эффективности. Особенно актуальным это было для уголовного розыска, сотрудники которого должны были разбираться в правовых проволочках и владеть определенными технологиями для осуществления оперативно-розыскной работы. Неграмотные сотрудники, которые не хотели или не могли учиться по разным причинам, увольнялись в первую очередь. Основанием для увольнений также являлось взяточничество, пьянство, должностные преступления, политическая ненадежность. До сентября 1923 года тенденция хронической нехватки милиционеров до штатного уровня сохранялась. Кроме этого, в связи с тем, что в стране не хватало руководящих кадров, специальным постановлением Главмилиции многие работники правоохранительных органов направлялись на работы в сельское хозяйство, промышленность, транспорт.

Состав сотрудников Полоцкой уездной советской рабоче-крестьянской милиции был многонациональным, о чем свидетельствуют данные таблицы.

Сведения о национальном составе служащих и милиционеров
1-го района Полоцкой советской милиции (1921 год)

Национальность	Количество, чел.
Русский	416
Еврей	14
Латыш	3
Поляк	4
Татарин	9
Китаец	1
Чуваш	1

Источник: данные Зонального государственного архива города Полоцка. – Фонд 220. – Оп. 1. – Д. 75. Сведения о национальном составе сотрудников управления Полоцкой уездной советской рабоче-крестьянской милиции на 21.10.1921. – Л. 8.

Отсутствие подготовленных местных кадров привело к комплектации органов милиции за счёт демобилизованных из армии. Специфика национального состава определялась тем, что в условиях пограничного положения Полоцкого уезда и нестабильности внутривнутриполитической ситуации в начале 1920-х годов в распоряжении милиции находились специальные формирования, которые в основном состояли из красноармейцев, выходцев из центральных регионов России.

В Полоцкой милиции оставались наиболее трудоспособные, образованные милиционеры, для которых служба в милиции была не только средством заработать себе на жизнь, но и сферой применения профессиональных качеств. На каждого работника в Полоцкой милиции с 1921 года заводилось личное дело, где находились анкета, учётная карточка с фотографией, копия удостоверения личности и документы о прохождении службы. Кроме этого в личном деле хранились рапорты об уходе и возвращении с командировок. По личному делу можно было проследить, где находился и чем занимался работник в определённое время.

В заключение проведенного исследования можно сделать следующие **выводы:**

- в Полоцке и уезде, находящихся в составе РСФСР в 1921 – 1924 годах, осуществлялся процесс становления и организации милиции.
- деятельность милиции пограничного Полоцкого уезда в 1921 – 1924 годах имела ряд особенностей, к которым следует отнести борьбу с контрабандой и бандитскими формированиями, вторгавшимися в пределы Полоцкого уезда с территории соседней Польши;
- милиция, обремененная выполнением дополнительных функций, была поставлена в трудное положение;
- отсутствие жилья, низкая зарплата, неполное обеспечение обмундированием, средствами передвижения и связи – всё это отрицательно сказывалось на подборе и подготовке кадров;
- финансовое и материальное обеспечение милиции было низким;
- экономические преобразования в стране накладывали отпечаток и на условия работы Полоцкой милиции;
- в условиях новой экономической политики была разработана система премирования, которая должна была стимулировать работу уездной милиции.

ЛИТЕРАТУРА

1. Зональный государственный архив города Полоцка (Далее – ЗГА г. Полоцка). – Фонд 220. – Оп. 1. – Д. 63. Приказы управления Полоцкой уездной советской рабоче-крестьянской милиции по личному составу и основной деятельности (1920 г. – 1921 г.).
2. ЗГА г. Полоцка. – Фонд 220. – Оп. 1. – Д. 6. Переписка о правонарушениях (1922 г.). – Л. 1.
3. ЗГА г. Полоцка. – Фонд 220. – Оп. 1. – Д. 73. Сведения о боевом составе Управления Полоцкой уездной советской рабоче-крестьянской милиции на 01.10.1921 о бандитах, дезертирах, изъятом оружии с 06.09.1921 по 06.01.1922. – Л. 93.
4. Вишневецкий, А.Ф. История милиции Беларуси (1917 – 1994 гг.) / А.Ф. Вишневецкий, Н.И. Ильинский, И. А. Сороковик. – Минск: Акад. милиции МВД РБ, 1995. – 208 с.
5. ЗГА г. Полоцка. – Фонд 220. – Оп. 1. – Д. 195. Дело по обвинению гражданина Велички в контрабанде. – Л. 24.
6. Карасёв, Н.Е. Летопись Полоцкой городской милиции с 1917 – 1924 год (на правах рукописи) / Н.Е. Карасёв // Материалы музея милиции ОВД Полоцкого горисполкома. – 1953. – С. 21.
7. ЗГА г. Полоцка. – Фонд 220. – Оп. 1. – Д. 118. Доклады о деятельности управления Полоцкой уездной советской рабоче-крестьянской милиции. – Л. 146.
8. Осведомительная сводка по районам Полоцкой советской милиции // ЗГА г. Полоцка. – Фонд 220. – Оп. 1. – Д. 69. – Л. 28, 30,33, 34.
9. ЗГА г. Полоцка. – Фонд 225. – Оп. 1. – Д. 1. Циркуляры, приказы, протоколы и выписки из протоколов заседаний СНК БССР, доклады о деятельности районной милиции (3.12.1923 – 16.12.1924).
10. ЗГА г. Полоцка. – Фонд 220. – Оп. 1. – Д. 182. Переписка о борьбе с проституцией.
11. ЗГА г. Полоцка. – Фонд 225. – Оп. 1. – Д. 1. Циркуляры, приказы, протоколы и выписки из протоколов заседаний СНК БССР, доклады о деятельности районной милиции (3.12.1923 – 16.12.1924). – Л. 66.
12. ЗГА г. Полоцка. – Фонд 220. – Оп. 1. – Д. 111. Указания начальника Управления Полоцкой уездной советской рабоче-крестьянской милиции по ликвидации малограмотности, сведения о политико-просветительской работе, ведомости учёта людей, лошадей и вооружения, заявления граждан о приёме на службу, ведомости на зарплату милиционерам 1-го района за август – октябрь 1922 года. – Л. 14, 16, 18.
13. ЗГА г. Полоцка. – Фонд 220. – Оп. 1. – Д. 118. Доклады о деятельности управления Полоцкой уездной советской рабоче-крестьянской милиции. – Л. 48.
14. ЗГА г. Полоцка. – Фонд 220. – Оп. 1. – Д. 133. Переписка с губернской милицией, исполкомом, приказы управления Полоцкой уездной советской рабоче-крестьянской милиции, рапорта начальников районов о взыскании налогов, задержании дезертиров, доклады об организации 4 и 5 районов, характеристики на начальников районов. Списки улиц г. Полоцка. Т. 2. (31.10.1922 – 30.04.1923). – Л. 41.
15. ЗГА г. Полоцка. – Фонд 220. – Оп. 1. – Д. 118. Доклады о деятельности управления Полоцкой уездной советской рабоче-крестьянской милиции. – Л. 218.
16. ЗГА г. Полоцка. – Фонд 220. – Оп. 1. – Д. 161. Приказы управления Полоцкой уездной советской рабоче-крестьянской милиции по личному составу. – Л. 40.
17. ЗГА г. Полоцка. – Фонд 220. – Оп. 1. – Д. 133. Переписка с губернской милицией. – Л. 125.

Поступила 06.06.2013

MAIN ACTIVITIES OF POLOTSK DISTRICT MILITIA AND ITS PROVIDING IN 1921 – 1924

A. SUMKO, N. PROKOPENKO

Formation of Polotsk Soviet militia took place some difficult and qualitatively different stages. One of them is the period from 1921 to 1924, when in connection with the termination of military operations and release of the territory of the Polotsk district, and also change of an economic and political situation there is a re-organization of law enforcement agencies, improvement of organizational structures of militia, forms and methods of work on protection of public order. A number of peculiarities, characteristic for the activity of militia of frontier Polotsk district in 1921 – 1924 is shown. Conclusion is made, that economic transformations in the country also left their mark on the work of Polotsk militia.

УДК 657.1: 94(476) “1941/1944”

**ФУНКЦЫЯНАВАННЕ БАНКАЎСКІХ УСТАНОЎ НА ТЭРЫТОРЫІ БЕЛАРУСІ
Ў ЗОНАХ ДЗЕЙНАСЦІ НЯМЕЦКІХ ЦЫВІЛЬНАЙ І ВАЕННАЙ АДМІНІСТРАЦЫЙ
(1941 – 1944)****І.Я. КУРАКОВА****(Віцебскі дзяржаўны ўніверсітэт імя П.М. Маішэрава)**

Разглядаецца такі маладаследаваны аспект гісторыі Вялікай Айчыннай вайны, як дзейнасць германскіх акупацыйных банкаўскіх устаноў на тэрыторыі Беларусі 1941 – 1944 гадоў. Даследаванне гэтай праблематыкі асабліва неабходна для стварэння агульнай карціны гісторыі ваеннай паўсядзённасці, важны адбітак на якую накладвала фінансавая палітыка нямецкай цывільнай і ваеннай акупацыйных улад. На аснове аналізу раней не ўведзеных у навуковы зварот архіўных крыніц, галоўным чынам нямецкага паходжання, прапанавана рэканструкцыя захопніцкай палітыкі ў фінансавай сферы на прыкладзе практычнай дзейнасці банкаўскіх устаноў. Разглядаецца праблема забеспячэння банкаўскіх устаноў адпаведнымі кадрамі, вызначаюцца іх функцыі і метады работы ў ходзе правядзення крэдытных і ашчадных аперацый. Паказана, што германскія захопнікі мелі доўгачасовыя каланізатарскія фінансавыя планы ў акупаванай Беларусі, каардынаваныя і рэалізацыяй якіх займаліся банкаўскія ўстановы.

Уводзіны. У ходзе вайны нацысцкай Германіі супраць СССР нямецкімі захопнікамі былі вызначаны мэты, пастаўлены дакладныя задачы і распрацаваны метады эканамічнай эксплуатацыі ўсходніх тэрыторый, у тым ліку тэрыторыі Беларусі. Для гэтага выкарыстоўваліся скрытыя механізмы, якія дазвалялі Германіі дарам атрымліваць матэрыяльныя рэсурсы для сваёй краіны і вядзення вайны на ўсходзе. У вырашэнні германскіх фінансава-палітычных задач на новазаятых тэрыторыях акупаваная Беларусь павінна была сама пакрываць унутраныя выдаткі і ўносіць пэўны ўклад у фарміраванне бюджэта рэйха, спансіраваць і ўтрымліваць вермахт. Рэалізацыяй гэтых фінансавых планаў і задач займаліся банкаўскія ўстановы розных узроўняў, якія адчыняліся нямецкімі ўладамі ўжо з першых дзён акупацыі. Усебаковае даследаванне гэтай праблемы дазволіць увесці ў навуковы ўжытак новыя архіўныя крыніцы і рэканструяваць сістэму функцыянавання банкаў як устаноў, каардынаваўшых фінансавую палітыку нямецка-фашысцкіх акупацыйных улад на Беларусі з 1941 па 1944 год.

У сучаснай беларускай гістарыяграфіі гэта тэма застаецца па-за ўвагай даследчыкаў. Нават у фундаментальных працах па гісторыі Вялікай Айчыннай вайны ў адпаведных раздзелах пытанне закранаецца ўскосна, часам уздымаецца эпизадычна [1, с. 96 – 202, 294 – 325; 2, с. 59 – 254]. У той час як фонды беларускіх архіваў утрымліваюць цэлы комплекс дакументальных матэрыялаў, якія дазваляюць не толькі ўвесці новыя звесткі, але і правесці навуковы аналіз гэтай гістарычнай праблематыкі.

Вызначыць спецыфіку стварэння і дзейнасці банкаўскіх устаноў у зонах з цывільнай і ваеннай адміністрацыяй, паказаць працэс іх узаемадзеяння і маштабы рэалізацыі пастаўленых фінансавых задач – мэта прадстаўляе мага даследавання. Крыніцазнаўчую базу складаюць дакументальныя фонды Нацыянальнага архіва Рэспублікі Беларусь, Дзяржаўнага архіва Мінскай вобласці, Дзяржаўнага архіва Віцебскай вобласці і Дзяржаўнага архіва Брэсцкай вобласці. Сярод архіўных матэрыялаў, выкарыстаных у даследаванні, пераважаюць арганізацыйна-распарадчыя дакументы: распараджэнні, прадпісанні, загады, указы, указанні, дырэктывы, рашэнні, цыркуляры і фінансавая справаздачная дакументацыя нямецка-фашысцкіх акупацыйных органаў улады і ўстаноў. Даследаванне арыентавана на аналіз архіўных крыніц.

Агульная частка. Яшчэ напярэдадні Вялікай Айчыннай вайны, для максімальнага выкарыстання эканомікі акупаваных тэрыторый кіраўніцтва Германіі прымае шэраг дырэктыўных рашэнняў, сярод якіх асобае месца займае стварэнне спецыяльнай эканамічнай арганізацыі з аднайменным штабам асобага прызначэння “Ольдэнбург” (Wi Stab Ost з чэрвеня 1941 года). Беларусь бачылася ў першапачатковых германскіх ваенна-эканамічных разліках як крыніца сельскагаспадарчай прадукцыі і тэхнічных культур. Галоўнымі праграмнымі дакументамі, якія вызначалі мэты і задачы па эканамічнай эксплуатацыі “жыццёвай прасторы на ўсходзе”, сталі “Дырэктывы па вядзенні гаспадаркі на новазаятых усходніх тэрыторыях (Зялёная папка)”, прынятыя 16 чэрвеня 1941 года, якім павінна была кіравацца ваенная адміністрацыя на тэрыторыі Беларусі. У айчыннай гістарыяграфіі яна больш вядома як “Зялёная папка” Г. Герынга [2, с. 50 – 51]. Дакумент утрымліваў раздзел “Фінансы і крэдытная гаспадарка”, у якім пазначалася, што акупацыйныя ўлады павінны былі ўзяць пад свой кантроль усе фінансавыя і ў тым ліку банкаўскія ўстановы; для падтрымання парадку ў гаспадарчай дзейнасці арганізаваць крэдытаванне насельніцтва і прамысловых прадпрыемстваў; для задавальнення грашовых патрэб вермахта і мясцовых жыхароў увесці на акупаванай тэрыторыі паралельнае абарачэнне мясцовых і імперскіх крэдытных касавых білетаў па ўстаноўленым акупацыйнымі ўладамі курсу [3, с. 388 – 390]. Таксама быў прыняты дакумент, які датычыўся вядзення гас-

падаркі на тэрыторыі з цывільнай адміністрацыяй, так званая “Карычневая папка” (17 ліпеня 1941 года). Па фінансавай палітыцы яна каардынавала пытанні ў галіне заробтнай платы, цэн, падаткаў і мытні, абмену тавараў, абарачэння валюты, а таксама кіраванне валютнымі аперацыямі ў адносінах з рэйхам, з іншымі рэйхскамісарыятамі ці падпарадкаванымі тэрыторыямі [2, с. 51 – 52].

Рэалізацыяй фінансавых планаў, прапісаных у названых вышэй базавых дакументах акупацыйных улад, займаліся банкаўскія ўстановы, якія распачалі сваю дзейнасць ужо ў пачатку вайны. Іх размяшчэнне вызначалася асаблівасцямі адміністрацыйна-тэрытарыяльнага падзелу акупаванай Беларусі. Яе тэрыторыя ўваходзіла ў склад наступных адзінак: Генеральных акруг “Беларусь” і “Літва”, уключаных ў рэйхскамісарыят “Остланд”; Генеральных акруг “Вальнь-Падолія” і “Жытомір”, уключаных у рэйхскамісарыят “Украіна”; акругі “Беласток”, далучанай да правінцыі Усходняя Прусія і зоны армейскага тылу групы армій “Цэнтр”. У гэтых зонах акупацыі былі арганізаваны розныя банкаўскія ўстановы і ў абарачэнні мелі наяўнасць розныя грашовыя знакі (табліца).

Асаблівасці адміністрацыйна-тэрытарыяльнага падзелу акупаванай Беларусі, працы банкаўскіх устаноў і грашовага абарачэння				
Адміністрацыйна-тэрытарыяльная зона акупацыі	Беларускія землі, якія ўваходзілі ў зону акупацыі	Галоўная банкаўская ўстанова	Колькасць філіялаў	Грошы ў абарачэнні
1. Зона армейскага тылу групы армій “Цэнтр”	Віцебская, Магілёўская вобласці, частка Гомельскай і ўсходнія раёны Мінскай вобласці	Імперская крэдытная каса ў Смаленску	72 банкаўскіх філіялы і крэдытных кас	Пераважна савецкія рублі* і радзей рэйхсмаркі**
2. Генеральная акруга “Літва” (уваходзіла ў рэйхскамісарыят Остланд)	Паўночна-заходнія раёны Вілейскай вобласці	Цэнтральны эмісійны банк “Остланд” ў Рызе. Філіялы германскіх банкаў “Дрэздэнскі банк”, “Эмісійны банк усходніх абласцей”, “Камерцыйны банк” і іншыя	Больш за 100 банкаўскіх філіялаў і аддзяленняў	Рэйхсмаркі, савецкія рублі
3. Генеральная акруга “Беларусь” (уваходзіла ў рэйхскамісарыят Остланд)	Баранавіцкая вобласць, частка Мінскай і Вілейскай вобласці, паўночныя раёны Брэсцкай, Пінскай і Палескай абласцей	Цэнтральны эмісійны банк Украіны ў Роўна (створаны вясной 1942 г.)	17 галіновых гаспадарчых банкаў і больш за 200 філіялаў, якія аб’яднаны ў “Саюз гаспадарчых банкаў на Украіне”	Рэйхсмаркі, савецкія рублі, карбованцы (з 1 ліпеня 1942 г.)
5. Генеральныя акругі “Вальнь-Падолія” і “Жытомір” (уваходзілі ў рэйхскамісарыят “Украіна”)	Паўднёвыя раёны Брэсцкай, Пінскай, Палескай і Гомельскай абласцей	Рэйхсбанк у Берліне	Няма дадзеных	Выключна рэйхсмаркі
6. Акруга “Беласток” (далучана да Усходняй Прусіі)	Паўночна-заходнія раёны Брэсцкай і Беластоцкай абласцей			

* у нямецкіх дакументах часцей сустракаецца паняцце “рускія рублі”, аднак тут маюцца на ўвазе савецкія грашовыя адзінкі;
 ** нямецкая грашовая адзінка, створаная германскімі ўладамі спецыяльна для абарачэння на акупаванай тэрыторыі.

Табліца складзена паводле крыніц: НАРБ, ДАМВ, ДАБВ, ДАВВ.

Як бачна з табліцы, галоўным банкаўскім установам былі падначалены ніжэйшыя: банкаўскія філіялы абласных і раённых упраў і крэдытныя касы. Яны разгарнулі дзейнасць ужо ў самым пачатку вайны. Са стварэннем галоўных эмісійных банкаў ці іх філіялаў крэдытныя касы абласных і раённых упраў атрымалі цыркуляры, загады, распараджэнні аб сваім падначаленні і ўзаемадзеянні паміж сабой. Гэты факт сведчыць пра іерархію банкаўскіх устаноў на акупаванай тэрыторыі, дзейнасць якіх кантралявалася на самым вышэйшым узроўні ў Берліне (мал. 1).

На аснове аналізу раней не ўведзеных у навуковы абарот архіўных крыніц можна вызначыць асаблівасці функцыянавання банкаўскіх устаноў розных узроўняў у зонах з цывільнай і ваеннай адміністрацыяй. Аднак трэба адзначыць, што на тэрыторыю акругі “Беласток” распараджэнні “Карычневай” і “Зялёнай” папак не распаўсюджваліся. Тут была ўтворана асобная сістэма кіравання, разлічаная на тое, што дадзеная тэрыторыя ў хуткім часе стане тэрыторыяй Трэцяга Рэйха [4, арк. 48]. Што датычыць тэрыторыі Беларусі, дзе кіравала цывільная адміністрацыя акупантаў, то сюды ўваходзілі рэйхскамісарыяты “Остланд” і “Украіна”.

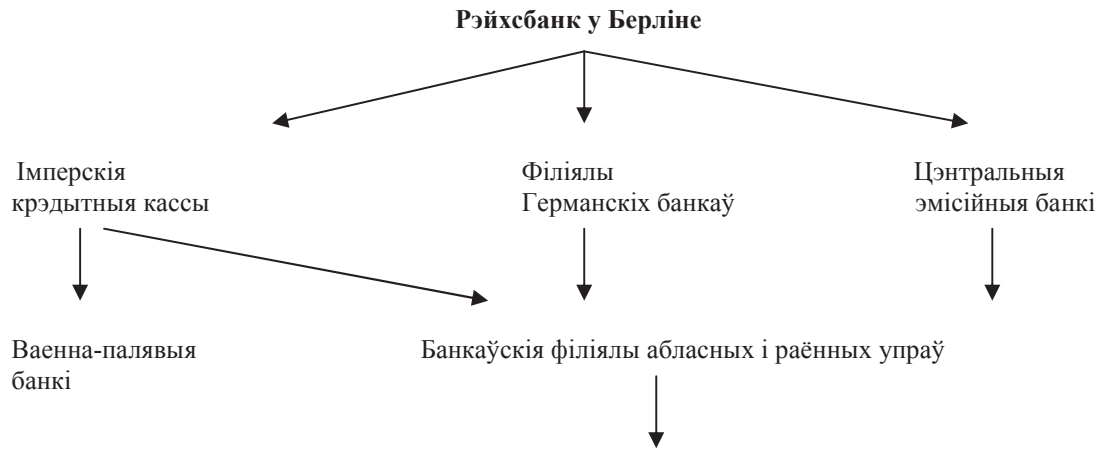

Мал. 1. Банкаўскія аддзяленні на месцах і крэдытныя касы

Разгледзім асаблівасці стварэння і дзейнасці банкаўскіх устаноў адміністрацыйна-тэрытарыяльных адзінак “Остланд” і “Украіна”.

У рэйхскамісарыяце “Остланд”, куды ўваходзілі Генеральныя акругі “Беларусь” і “Літва”, банкаўская сістэма будавалася па ўзоры нямецкай. Тут былі адкрыты філіялы буйных германскіх банкаў. Аднак акрамя нямецкіх існавалі і спецыяльна створаныя акупацыйнымі ўладамі банкаўскія ўстановы.

Распараджэнне аб стварэнні Эмісійнага банку ў Остландзе было падпісана 30 ліпеня 1942 года. Ён ствараўся дзеля забеспячэння вартасці валюты і дзеля рэгулявання грашовага абароту рэйхскамісарыята.

Банк меў права выдаваць банкноты, якія выражаюцца ў Остланд-марках (*маецца на ўвазе так званая рэйхсмарка, створаная для абарачэння на акупаванай тэрыторыі.* – І. К.) (мал. 2).



Мал. 2. Банкнота наміналам 5 рэйхсмарак

Крыніца: Оккупационные деньги 1941 – 1945 годов [Электронны рэсурс]. – Рэжым доступу: www.russian-money.ru. – Дата доступу: 17.02.2013.

Банк знаходзіўся ў Рызе. Ён меў філіялы, якія аб’ядноўваліся тэрытарыяльна. Банк аб’яўляўся юрыдычнай асобай і меў службовую пячатку. Падначалены гэты банк быў непасрэдна Прэзідэнту Нямецкага Дзяржаўнага Банка. Кіраўніцтва ў ім здзяйсняла Рада, якая прызначалася Дзяржаўным Камісарам Остланда. Дырэктары філіялаў назначаліся прэзідэнтам банка ў Рызе. У іх абавязкі ўваходзіла штотмесяч-

ная і штогадовая справаздача аб дзейнасці сваіх устаноў. Кампетэнцыя банка і яго філіялаў была дастаткова шырокая. Яны аказвалі наступныя паслугі: купля і продаж каштоўных папер; выдача крэдытаў і пазык; захаванне прыватных вартасных папер; грашова-плацёжны абарот; абмен валют і скупка манет; ашчадныя аперацыі і г.д. Акрамя таго, банк вёў усе касавыя справы, якія адносіліся да кіраўніцтва Остланда, і выступаў як пасрэднік паміж грамадскімі касамі ўнутры Остланда [5, арк. 131].

У Мінску 25 верасня 1942 года быў адкрыты дачэрні філіял Эмісійнага банка “Остланд”, які функцыянаваў як разліковая палата для ашчадных кас. З гэтага часу ўсе ніжэйшыя банкаўскія ўстановы пачалі пераводзіць свае грашовыя сродкі на агульны рахунак Рэйхскрэдыткасы ў Мінску [6, арк. 20]. І па Генеральнай акрузе “Беларусь” таксама грашовыя пераводы з аднаго банкаўскага аддзялення ў другое адбываліся праз яе [7, арк. 14].

Пасля стварэння Эмісійнага банка з сялібай у Рызе ўсе банкаўскія ўстановы Генеральнай акругі “Беларусь” сталі мець назву “Банк у Беларусі”, а філіялы сталі даваць да гэтага яшчэ слова “аддзяленне”, а таксама ўказваць месца ці горад свайго знаходжання. Старыя шылды замяняліся на новыя, на нямецкай і беларускай мовах. Напрыклад:

“Bank in Weissruthenien. Zweigstelle Glebokie.

Банк у Беларусі. Аддзел Глыбокае” [8, арк. 23].

У рэйхскамісарыяце “Украіна”, як і на тэрыторыі рэйхскамісарыята Остланд, напачатку вайны пад непасрэдным кантролем акружных камісарыятаў пачалі дзейнічаць гаспадарчыя банкі, філіялы і іх аддзяленні. Спачатку яны адкрываліся на месцах былых савецкіх Дзяржаўных банкаў. Так, на 14 ліпеня 1941 года па генеральнай акрузе “Валынь-Падолле” іх налічвалася ўжо больш за 50 [9, арк. 1 – 3]. А потым адчыняліся і новыя, спецыяльна створаныя акупантамі філіялы. Гэтаму надавалася асобная ўвага. Адзначалася неабходнасць іх адкрыцця побач з месцамі існавання сельскагаспадарчых і прамысловых прадпрыемстваў. Менавіта яны, а таксама нямецкія фірмы, якія працавалі на Украіне, мелі перавагу і пры крэдытаванні [10, арк. 4 – 5]. Ужо к верасню 1942 года на тэрыторыі рэйхскамісарыята “Украіна” дзейнічала 17 галіновых гаспадарчых банкаў і больш за 200 філіялаў. Філіялы адкрываліся і там, дзе ўмовы камунікацыі і звязка з галоўнай банкаўскай установай рэйхскамісарыята былі найбольш зручныя. Як кантралюючы орган дзейнасці банкаўскіх устаноў на Украіне быў створаны “Саюз Гаспадарчых Банкаў”. Па выніках дзейнасці Цэнтральнага эмісійнага банка, яго грашовы абарот склаў 1,58 мільярдаў карбованцаў. Аднак вельмі важнай фінансавай падзеяй на тэрыторыі рэйхскамісарыята “Украіна” стала адкрыццё 5 сакавіка 1942 года сваёй галоўнай банкаўскай установы – Цэнтральнага эмісійнага банка Украіны з месцам знаходжання ў Роўна. Асаблівасцю дзейнасці гэтага банка было тое, што ён меў права выпуску сваіх банкнот – карбованцаў, наміналам ад 5 да 500, і курс 1 карбованца раўняўся 1 рублю, а 10 карбованцаў = 1 рэйхсмарк [11, арк. 3 – 4] (мал. 3).



Мал. 3. Банкнота наміналам 5 карбованцаў рэйхскамісарыята “Украіна”

Крыніца: Оккупационные деньги 1941 – 1945 годов [Электронны рэсурс]. – Рэжым доступу: www.russian-money.ru. – Дата доступу: 17.02.2013.

Насельніцтву прапаноўвалася абмяняць савецкія грошы на карбованцы. Аднак банкноты наміналам, большыя за 10 рублёў, не абменьваліся, а залічваліся на рахунак “конта”. “Уклад на конта – зберажэнні на будучыню” – пад такім загаловам выйшаў артыкул у мясцовай газеце акупацыйных улад “Пінская газета”. Акрамя таго, гэты артыкул меў не толькі мэту заахваціць народ мяняць савецкія рублі на карбованцы, а яшчэ і пэўную ідэалагічную задачу – паказаць мясцоваму насельніцтву ўсе пралікі фінансавай палітыкі савецкага часу і прадэманстраваць творчы падыход да гэтага фінансавага пытання нямецкай акупацыйнай улады.

“Запіс на конта – це не конфіскавання грошей. Німці не робляць так, як советі, які вступівши в 1939 року до Польщи, навісьне не установілі скоріх ресценцев для виміни...Німци маюць на меті творчий розвиток. Кожен українець повинен працювати, і йому дано можливість заощадіти гроши на майбутни. Конта – це заощаджений гріш” [11, арк. 2]. Аднак зразумела, што гэта быў своеасаблівы метафінансавага грабязу, які прыводзіў мясцовую эканоміку да поўнай разрухі, а выпуск банкнот наміналам 100, 200 і 500 карбованцаў наогул сведчыў аб росце інфляцыі. Акрамя рэгулявання грашовага абарачэння банк выдаваў крэдыты, здзяйсняў грашовыя пераводы паміж арганізацыямі, выключна ён мог выконваць аперацыі з замежнай валютай.

Тэрыторыя, якой кіравала ваенная адміністрацыя, уключала зону армейскага тылу групы армій “Цэнтр” (так званая вобласць “Міттэ”). З першых дзён нямецкай улады, як і на тэрыторыі з цывільным кіраваннем, тут пачалі адкрывацца філіялы банкаўскіх устаноў. Напрыклад, 17 кастрычніка 1941 года ў Віцебску было адчынена першае аддзяленне Дзяржбанка. У яго кампетэнцыю ўваходзіла: прыём і выдача грошай па бягучых рахунках, прыём усіх відаў падаткаў і збораў, аперацыі па безнаяўным разлікам, прыём грошай на захаванне ад прыватных асоб, пераводныя грашовыя аперацыі на іншыя банкі, выдача кароткатэрміновых пазык прамысловым і гандлёвым прадпрыемствам [12, арк. 1 – 17]. Такія банкаўскія ўстановы па вобласці “Міттэ” на 05.11.1942 былі адчынены ў 68 населеных пунктах [13, арк. 89 – 90].

У зоне армейскага тылу салдаты вермахта павінны былі своечасова і рэгулярна забяспечвацца ваеннымі грашымі. З гэтай мэтай, у адпаведнасці з Законам ад 3 мая 1940 года, пачалі працаваць Імперскія крэдытныя касы (так званыя ваенна-палявыя банкі), якія падпарадкоўваліся непасрэдна Рэйхсбанку ў Берліне. Яны павінны былі рэгуляваць грашовае абарачэнне і бесперабойна забяспечваць наступаючае войска вермахта “ваеннымі грашымі”. Так, на тэрыторыі тылавой зоны групы армій “Цэнтр” здзяйсняла грашовыя аперацыі Імперская крэдытная каса ў Смаленску [14, с. 59 – 62].

Загадчыкі аддзяленнямі банкаў абавязаны былі выконваць «Указанні па службе» і працаваць у адпаведнасці з імі, а таксама накіраванымі да іх галоўнымі банкаўскімі ўстановамі і вышэйшым кіраўніцтвам дыркулярамі і іншымі дырэктывнымі дакументамі, згодна з якімі загадчыкам уручалася грамата на назначэнне і ўказанні адносна абавязкаў [15, арк. 3]. Яны былі ўпаўнаважаныя весці ўсе юрыдычныя справы і дзеянні, неабходныя для выканання ўскладзеных абавязкаў. Што датычыць асабістых якасцяў такіх работнікаў, то акупацыйныя ўлады ўказвалі на тое, што яны ў першую чаргу павінны быць адказнымі, прыстойнымі і акуратнымі [16, арк. 1].

Для кантролю над дзейнасцю філіялаў і крэдытных кас кіраўніцтва галоўных банкаўскіх устаноў прызначала спецыяльных камісараў. Іх функцыі і абавязкі былі прапісаны ў “Кіраўніцтве для камісарскіх загадчыкаў (камзагі) аддзяленняў Дзяржаўнага Банка” ад 06.02.1942. У адпаведнасці з гэтым дакументам камзагі абавязаны былі кожны месяц прадстаўляць на нямецкай і рускай мовах справаздачу аб дзейнасці філіялаў. Таму фінансавыя служачыя павінны былі вучыць нямецкую мову. З мэтай заахваціць работнікаў да яе хутчэйшага асваення акупацыйныя ўлады ўводзілі прэміраванне ў дадатак да акладу тым, хто ёй валодаў [15, арк. Задв.].

Не заўсёды гэтыя служачыя адпавядалі і тым невялікім патрабаванням нямецкіх акупацыйных улад. Акрамя кепскага падыходу да сваіх абавязкаў, сустракаліся выпадкі крадзяжу грашовых сродкаў з сейфаў банкаўскіх філіялаў. І па звестках паліцыі, гэта рабілі служачыя банка [17, арк. 1].

Так, бачна, што кваліфікацыя і прафесіяналізм работнікаў банка і іншых фінансавых устаноў неамаля не цікавілі. Галоўнае, каб яны забяспечвалі іх інтарэсы. А нямецкі персанал на акупаванай тэрыторыі наогул займаўся банкаўскай справай толькі ў нязначным аб’ёме [18, арк. 5].

Усе банкаўскія ўстановы, нягледзячы на месца свайго знаходжання, працавалі па ўжо існуючым правілам для іншых нямецкіх банкаў. Філіялы аб сваёй працы павінны былі кожны месяц падаваць справаздачу ў галоўную банкаўскую ўстанову, якой былі падначалены [10, арк. 5]. Гэта справаздача ўключала: агляд агульнага развіцця справаў на працягу справаздачнага месяца; забеспячэнне на новыя выдадзеныя пазыкі; наяўнасць рускіх грашовых знакаў, нягодных да звароту; забяспечанасць аддзялення грашовымі сродкамі; лік і памер учыненых перакладаў іншымі банкамі; якія прадпрыемствы маюць рахункі ў аддзяленні і якія не выконваюць свой абавязак ўзносу наяўных грошай, і іншае [19, арк. 10 – 67].

Усе нямецка-фашысцкія органы ўлады і ўстановы павінны былі паступаючыя грашовыя сродкі штодзённа залічваць на рахунак банкаўскай касы. Расходаванне грошай з касы катэгарычна забаранялася. Усе ўзаемныя разлікі здзяйсняліся імі ў парадку безнаяўных разлікаў праз банк [20, арк. 262].

Для банкаўскіх філіялаў існавалі інструкцыі па правілах правядзення фінансавых справаздач. Па меры назапашвання ў касе пэўнай сумы, па распараджэнні галолёнага бухгалтара, касір здаваў залішнюю суму ў вышэйстаячы банк на бягучы рахунак, а ў касе заставалася сума, неабходная на бягучыя патрэбы гаспадаркі [21, арк. 28].

Што тычыцца месцаў размяшчэння банкаў, іх філіялаў і раённых крэдытных кас, то акупацыйныя ўлады выкарыстоўвалі ўжо існуючыя памяшканні, калі такія заставаліся. Аднак у раёнах часцей за ўсё іх не існавала. Выкарыстоўваліся любыя прыгодныя для гэтага памяшканні. Так, кіраўнік Рудзенскага банкаўскага аддзялення 4 снежня 1942 года паведамляў Эмісійнаму банку ў Мінску: *“Руденское отделение Госбанка специально приспособленного помещения не имеет...”*. Аднак немцы сур’ёзна ставіліся і да маленькіх фінансавых устаноў, таму ахова ў банку была. Той самы ўпраўляючы тут жа адзначае: *“Помещение банка охраняется полицией. Каждый день сдаётся на охрану дежурному по полиции под расписку. Со двора помещение тоже охраняется часовым милиционером”* [6, арк. 22].

Рэалізацыя фінансавых планаў адбывалася праз сістэму крэдытавання, якую ажыццяўлялі банкаўскія ўстановы. Пераважае фінансаванне мелі тавары і прамысловыя прадпрыемствы з імперыі [22, арк. 8]. Таксама пры ажыццяўленні крэдытнай палітыкі важную ролю акупацыйныя ўлады адводзілі і сельскагаспадарчым мэтам. Зрыў “маланкавай вайны” прымусіў захопнікаў разглядаць занятая тэрыторыя не толькі як аб’ект для эксплуатацыі. Планавалася наладзіць сельскагаспадарчую вытворчасць, якая б забяспечвала немцаў на доўгі час сельскагаспадарчай прадукцыяй і гарантавала яе нарыхтоўку [4, арк. 105]. Таму крэдыты на сельскагаспадарчыя патрэбы мелі перавагу.

Так, калі, напрыклад, прасачыць даклады па працы Уздзенскага аддзялення Дзяржбанка за паўгода, з сакавіка па жнівень 1942 года, то можна пацвердзіць гэту ўстаноўку. З красавіка па верасень 1942 года было выдадзена 65 пазык, 63 з якіх на сельскую гаспадарку [19, арк. 60 – 67]. Пазыкі выдаваліся пад залог паручыцельства прыватных асоб альбо арганізацый, у асноўным на пакупку коней, кароў і ў грашовым эквіваленце яны не павінны былі пераўзыходзіць 400 – 500 рэйхсмарак. Калі патрабаваліся большыя грошы, тады такія прашэнні накіроўваліся на разгляд Грамадскага банка Беларусі ў Мінску [6, арк. 46]. На тэрыторыі зоны армейскага тылу групы армій “Цэнтр” гэтая сума складала да 1 тыс. рублёў, калі трэба былі большыя пазыкі, то патрабаваўся дазвол гаспадарчай Каманды палявой камендатуры [23, арк. 24]. Пазыкі выдаваліся толькі пад адпаведнае забеспячэнне (заклад тавараў, заруку і г.д.). Калі гэтага няма, прасіцель павінен быў знайсці дзвюх паручыцеляў. Банкам дазвалялася выдаваць толькі кароткатэрміновыя крэдыты, гэта значыць такія, з пагашэннем якіх можна разлічыцца ў 6-месячны тэрмін. Крэдытаванне прыватных асоб ажыццяўлялася з большай асцярожнасцю. Толькі ў крайніх выпадках ім маглі даваць крэдыты звыш месячнага акладу [24, арк. 29 – 30].

У 1943 годзе сітуацыя з крэдытамі і пазыкамі на сельскагаспадарчыя патрэбы мяняецца. Грамадскі Банк Беларусі ў Мінску 17 чэрвеня 1943 года выдаў Цыркуляр № 42, які забараніў выдачу крэдытаў на сельскагаспадарчыя патрэбы. Больш за тое, Цыркуляр прадпісаў не дасылаць асабістых запытаў, бо ніякіх выключэнняў па гэтым пытанні зроблена не будзе [25, арк. 19]. Крэдыты сталі выдавацца толькі выключна прадпрыемствам і фірмам, якія знаходзіліся пад германскім кіраўніцтвам і займаліся эксплуатацыяй акупаваных зямель. Напрыклад, ваенна-будаўнічай арганізацыі ТОДТа, рамонтнаму ваеннаму заводу ў Мінску “Gross K-Werk”, дрэваапрацоўчай фірме “Петэр Рупель” і іншым.

Для атрымання дадатковых сродкаў на банкаўскія рахункі акупанты разгарнулі ашчадныя аперацыі. Насельніцтву прапаноўвалася размяшчаць у крэдытных установах грашовыя сродкі (у тых грашовых адзінках, якія мелі афіцыйнае хаджэнне ў пэўнай адміністрацыйна-тэрытарыяльнай зоне акупацыі) пад 2,5 % гадавых, незалежна ад тэрміну іх захоўвання ў банку [26, арк. 30].

Згодна Цыркуляру № 30 ад 24 лютага 1943 года банкаўскія ўстановы праводзілі агітацыю сярод насельніцтва. Яна прадугледжвала інфармаванне на дошках аб’яў і ўручэнне інфармацыйных лістоў пастаянным кліентам [27, арк. 110]. Аднак гэтая кампанія не дала вынікаў з-за адсутнасці ў насельніцтва грошай і недаверу да нямецкіх банкаўскіх устаноў.

А вось нямецкая прэса ў гэты ж час актыўна пісала зусім пра іншае. Нямецкая газета “Deutsche Allgemeine Zeitung” ад 25 марта 1943 года паведамляла, што нават ва ўмовах вайны банкі дастаткова добра спраўляліся з пастаўленымі задачамі: *“Банк у Остландзе працуе актыўна, на эканамічную вытворчасць ім выдадзена крэдытаў на суму 150 млн. рэйхсмарак, а балансавы вынік прыблізіўся да значнай вышыні – 230 млн. рэйхсмарак”* [18, арк. 4]. Згодна з ацэнкамі немцаў, магчымасці працы Грамадскага банка ў Остландзе самыя спрыяльныя, аднак ён яшчэ не змог сам сябе там зарэкамендаваць сярод мясцовага насельніцтва. Гэта тлумачылася, як адзначалася раней, яшчэ і падзеямі на фронце. Пасля перамог пад Сталінградам і Курскам акупаванае насельніцтва ўсё радзей звярталася да паслуг германскіх банкаўскіх устаноў.

Заклучэнне. Аналіз новых дакументальных фактаў сведчыць пра тое, што фінансавая палітыка германскіх акупантаў (скрытыя метады эканамічнага рабавання, якія шырока ўжывалі цывільная і ваенная ўлады на тэрыторыі Беларусі) генерывалася галоўным чынам у банкаўскіх установах, існуючых на

ўзроўні раёнаў, гарадоў, акруг “Беларусь”, “Валынь-Падолля”, “Жытомір”, “Літва”, “Беласток”, зоны армейскага тылу групы армій “Цэнтр”. Іх галоўнай функцыяй з’яўлялася крэдытаванне праграмы эканамічнага рабавання захопленых тэрыторый і забеспячэнне патрэб вермахта.

Вызначаючы спецыфіку функцыянавання банкаўскіх устаноў у акупацыйных зонах з цывільнай і ваеннай адміністрацыяй, трэба адзначыць, што з’явіліся яны ў самым пачатку акупацыі як элемент нямецкага “новага парадку” ў Беларусі. Размяшчаліся яны спачатку ў былых савецкіх дзяржаўных банкаўскіх установах, аднак хутка акупантамі адкрываліся і новыя філіялы. Банкаўскія ўстановы, якія дзейнічалі ў зонах з цывільным кіраваннем, ствараліся з мэтай больш эфектыўнага фінансаванага кантролю і эканамічнага рабавання гэтага рэгіёна, г.зн. практычна паловы акупаванай тэрыторыі Беларусі.

У адрозненне ад адміністрацыйна-тэрытарыяльных зон з цывільным кіраваннем, на тэрыторыі зоны армейскага тылу групы армій “Цэнтр” (другая частка тэрыторыі Беларусі) дзейнічалі так званыя ваенна-палявыя банкі, якія падпарадкоўваліся Імперскай крэдытнай касе ў Смаленску, а яна рабіла грашовыя пераводы непасрэдна да Рэйхсбанка ў Берліне і на месцы сваёй дзейнасці здзяйсняла бесперабойнае забеспячэнне “ваеннымі грашыма” наступаючых войскі вермахта. Сістэма крэдытавання гэтай зоны ваеннага кіравання ў асноўным існавала дзеля патрэб арміі.

Аднак, нягледзячы на пэўныя асаблівасці функцыі банкаў у зонах з цывільнай і ваеннай адміністрацыяй, назіраўся працэс узаемадзеяння іх галоўных банкаўскіх устаноў паміж сабой, з дачэрнімі філіяламі і крэдытнымі касамі. Гэты факт пацвярджаецца тым, што выключна ўсе нямецка-фашысцкія органы ўлады і ўстановы свае паступаючыя грашовыя сродкі штодзённа залічвалі на рахунак банкаўскіх кас. Расходаванне гэтых грашовых сродкаў ім катэгарычна забаранялася.

Старанна распрацаваная сістэма эканамічнага рабавання Беларусі напрыканцы вайны набыла асаблівую маштабнасць. Пра гэтыя маштабы рэалізацыі банкаўскімі ўстановамі фінансавых задач, пастаўленых германскімі акупацыйнымі ўладамі, яскрава сведчаць такія факты: Германія дарам атрымлівала матэрыяльныя рэсурсы для сваёй краіны; крэдытаванне і ашчадныя аперацыі банкаў рэалізавалі праграмы рабаўніцтва і эксплуатацыі фінансавых рэсурсаў захопленай краіны праз кантроль грашовых сродкаў існуючых суб’ектаў гаспадарання на бягучых рахунках банкаў; фінансаванне патрэб вермахта і падтрымка германскіх прадпрыемстваў; канфіскацыя грошай шляхам выпуску ваенных рэйхсмарак і паралельнага хаджэння мясцовых грашовых знакаў; захоп валюты і каштоўнасцей праз іх абмен на рэйхсмаркі ці, напрыклад, залічэнне эквівалента на рахунак у рэйхсбанку. На мясцовае насельніцтва нямецкія акупанты пераклалі большую частку сваіх ваенных выдаткаў, што прывяло да поўнай разрухі часткова існуючы эканамічны патэнцыял на акупаванай тэрыторыі Беларусі.

ЛІТАРАТУРА

1. Беларусь в годы Великой Отечественной войны / А.А. Коваленя (рук. автор. кол.), А.М. Литвин [и др.]. – Минск: БЕЛТА, 2005. – 540 с.
2. Беларусь. 1941 – 1945: Подвиг. Трагедия. Память: в 2 кн. Кн 1 / А.А. Коваленя (предисл.) [и др.]. – Минск: Беларус. навука, 2010. – 480 с.
3. Новікаў, С.Я. Эканамічная палітыка нацысцкай Германіі на акупаванай тэрыторыі Беларусі (1941 – 1944) / С.Я. Новікаў // Весці Нац. Акад. навук Беларусі. Серыя гуманітарных навук. – 2007. – № 2. – С. 50 – 52.
4. Директивы по руководству экономикой во вновь оккупированных восточных областях. “Зелёная папка” // Нюрнбергский процесс: сб. материалов: в 8 т. Т. 4. – М., 1990. – С. 388 – 390.
5. Казлова, С.Л. Аграрная палітыка нямецкіх акупацыйных улад на Беларусі (1941 – 1944): дис. ... канд. ист. наук: 07.00.02 / С.Л. Казлова. – Минск, 2006. – 157 л.
6. Дзяржаўны архіў Мінскай вобласці (далей – ДАМВ). Verordnung über die Errichtung einer Notenbank im Ostland. Vom. 30. Juli 1942. – Фонд 623. – Воп. 1. – Спр. 503. – Арк. 131 – 133адв.
7. ДАМВ. Переписка Руденского отделения с Общественным банком Белоруссии в Минске от 30 октября 1942 г. – Фонд 673. – Воп. 1. – Спр. 1. – Арк. 20 – 22, 46.
8. Нацыянальны архіў Рэспублікі Беларусь (далей – НАРБ). Отделение Госбанка Белоруссии. Циркуляр № 2. 02.03.42. – Фонд 374. – Воп. 1. – Спр. 4. – Арк. 14 – 14адв.
9. НАРБ. Rundschreiben Nr 5. Minsk, den 18. Mai. 1942. – Фонд 391. – Воп. 1. – Спр. 41. – Арк. 23.
10. Дзяржаўны архіў Брэсцкай вобласці (далей – ДАБВ). Списки хозяйственных банков, филиалов и отделов, по состоянию на 14 июля 1941 г. – Фонд 2150. – Воп. 1. – Спр. 10. – Арк. 1 – 3.
11. ДАБВ. Обіжнік № 8. Рівне, дня 5 серпня 1942 року; – Фонд 2150. – Воп. 1. – Спр. 9. – Арк. 4 – 5; Обіжнік № 6. 30.07.1942. – Фонд 2150. – Воп. 1. – Спр. 9. – Арк. 2.
12. Висци з України. Господарски банки в України. Вимина грошей // Пинская газета. Орган окружного комиссара в Пинске. 17 вересня 1942 року. – С. 3 – 4; 15 липня 1942 року. – С. 2.
13. Дзяржаўны архіў Віцебскай вобласці (далей – ДАВВ). Статистический отчёт о работе отделов Витебской городской управы за июль 1942 г. – Фонд 2073. – Воп. 1. – Спр. 568. – Арк. 1 – 17.

14. ДАВВ. Наставление бургомистрам от 05.11.1942. – Фонд 2087. – Воп. 2. – Спр. 1. – Арк. 89 – 90.
15. Баюра, А.Н. Бюджет, банки и финансы на территории Беларуси в годы оккупации / А.Н. Баюра // Банкаўскі веснік. – 2010. – № 13. – С. 59 – 62.
16. НАРБ. Руководство для комиссарских заведующих (комзаведы) отделениями Государственного Банка. Минск. 06.02.1942. – Фонд 374. – Воп. 1. – Спр. 4. – Арк. 3 – Задв. – 27.
17. НАРБ. Указания по службе для месных комиссарских заведующих отделениями Госбанка. Минск 06.02.42. – Фонд 370. – Воп. 1. – Спр. 186. – Арк. 1.
18. ДАВВ. Bei einem Tresoreinbruch bei einer Niederlassung der ZNU sind mehrere Kartons mit neuen 5-Kar-Noten geraubt worden. 16.09.1943. – Фонд 2150. – Воп. 1. – Спр. 55. – Арк. 1.
19. НАРБ. Frankfurter Zeitung, 25. März, 1943. Gemeinschaftsbank Ostland. Ein Jahr Geschäftstätigkeit. – Фонд 370. – Воп. 1. – Спр. 1341. – Арк. 4 – 5.
20. ДАМВ. Доклад отделения Госбанка. – Фонд 672. – Воп. 2. – Спр. 2. – Арк. 1 – 67.
21. ДАВВ. Приказ № 87 от 6 ноября 1943 г. Зам. обер-бургомистра. – Фонд 2088. – Воп. 2. – Спр. 2. – Арк. 262.
22. ДАВВ. Инструкция Оршанской районной управы о правилах предоставления финансовой отчётности от 24.06.1942. – Фонд 2074. – Воп. 3. – Спр. 4. – Арк. 23.
23. НАРБ. An die Herren Gebietskommissare Übernahme von Garantien zur Förderung der Wirtschaft. – Фонд 393. – Воп. 3. – Спр. 2. – Арк. 8.
24. ДАВВ. Управляющий банком в Смоленске А. Обрядин о полномочиях банковских отделений 12 июля 1942. – Фонд 2109. – Воп. 1. – Спр. 1. – Арк. 24.
25. НАРБ. Rundschreiben Nr 4. Minsk, den 18. April. 1942. – Фонд 374. – Воп. 1. – Спр. 2. – Арк. 29 – 30.
26. НАРБ. Циркуляр № 42. Относительно кредитов по сельскому хозяйству. 17.06.1943. – Фонд 374. – Воп. 1. – Спр. 5. – Арк. 19.
27. НАРБ. Общественный банк в Белоруссии. Вклады частных лиц на сбережения. – Фонд 374. – Воп. 1. – Спр. 75. – Арк. 30.
28. НАРБ. Цыркуляр № 30. Мінск. 24.02.1943. – Фонд 374. – Воп. 1. – Спр. 1. – Арк. 110.

Пастыніў 13.03.2013

**FUNCTIONING OF BANKING INSTITUTIONS ON THE TERRITORY OF BELARUS
IN THE AREAS OF GERMAN CIVIL AND MILITARY ADMINISTRATION
(1941 – 1944)**

I. KURAKOVA

Such a little investigated aspect of history of the Great Patriotic War as the activity of German occupation banking institutions on the territory of Belarus in 1941 – 1944 is studied. The research of this perspective is necessary for creation of an overall picture of the history of military everyday life, an important impact on which was left by financial policy of German civil and military occupation authorities. The reconstruction of the aggressive policy in the financial sector on the basis of practical activities of banking institutions is proposed and based on the analysis of previously not entered into scientific turn archival sources, mostly of German origin. The problem of providing banking institutions with corresponding staff is considered, and the methods of work in the course of credit and savings operations are defined. The research showed that German invaders had long-term financial plans in occupied Belarus. Banking institutions were engaged in their coordination and implementation.

УДК 94(476-15)+94(438)

**ОСНОВНЫЕ НАПРАВЛЕНИЯ МОЛОДЕЖНОЙ ПОЛИТИКИ
ПОЛЬСКИХ ВЛАСТЕЙ В МЕЖВОЕННЫЙ ПЕРИОД**

*канд. ист. наук, доц. В.И. КРИВУТЬ
(Барановичский государственный университет)*

Впервые в современной белорусской историографии освещаются основные направления молодежной политики польских властей в межвоенный период. Раскрываются цели, содержание и ход официальных мероприятий в сфере военной подготовки, гражданского воспитания и внешкольного профессионального обучения молодого поколения межвоенного польского государства. Также рассматривается работа польских властей в области борьбы с безработицей среди молодежи. Анализируется законодательная база официальной молодежной политики, а также место и роль в ее реализации разного рода государственных и общественных структур – вооруженных сил, школы, местного самоуправления, молодежных союзов и объединений.

Введение. Проблема государственной молодежной политики всегда будет сохранять свою актуальность. Именно поэтому существует необходимость изучения опыта прошлого в данной области. В полной мере это относится и к той политике, которую проводили польские власти в молодежной среде Западной Беларуси в межвоенный период. К сожалению, данная проблематика не нашла должного отражения в отечественной историографии. Некоторые аспекты молодежной политики польских властей рассматривались лишь в контексте противодействия ей со стороны коммунистического и национально-освободительного движения Западной Беларуси. Более подробно деятельность правящих кругов II Речи Посполитой в молодежной среде рассматривается в польской историографии. Однако и там рассматриваются лишь отдельные направления этой работы, и не раскрывается ее специфика на территории западнобелорусских земель, входивших в состав довоенного польского государства. Представляемая нами работа должна компенсировать эти недостатки, что позволит дать более объективную картину общественно-политической жизни западнобелорусского региона в межвоенный период.

Основная часть. Молодежь, которая составляла значительную часть населения II Речи Посполитой, не могла оставаться вне зоны внимания правящих кругов государства. Особенно это внимание усилилось после государственного переворота в мае 1926 года, когда установился режим так называемой «санации». Поставив перед собой задачу оздоровления всех сфер жизни общества, идеологи «санации» должны были учитывать и сферу воспитания молодого поколения, разрабатывать и осуществлять целенаправленную молодежную политику. Сам термин «молодежная политика» не использовался, но из этого не следовало, что не существовало явления, которое он определял. На протяжении всего своего существования «санационный» режим уделял весьма серьезное внимание работе с молодежью и проблемам ее воспитания. Об этом свидетельствовало, например, заявление вице-маршала сейма В. Маковского в 1934 году, когда он в своей речи специально подчеркнул, что воспитание гражданина является целью государства и его обязанностью [1, с. 210].

Согласно концепции «государственного воспитания», которой руководствовались польские власти в своей работе с молодежью, необходимо было направлять усилия на формирование гражданина-государственника, бойца и работника в одном лице. В связи с этим правящий режим делал упор на реализацию ряда конкретных направлений своей молодежной политики.

Одним из главных направлений стала военная подготовка молодого поколения. Следует сразу подчеркнуть, что данное направление занимало значительное место в молодежной политике правящих кругов всех государств межвоенной Европы. Дело в том, что опыт первой мировой войны показал: война перестала быть делом узких кругов военной элиты и армии. Так, Р. Старжинский, майор польского Генерального штаба, заявлял на страницах журнала «Белонна», официального органа Военного научно-исследовательского института: «Только мировая война... показала, что даже лучшая кадровая система, которая опирается на всеобщую военную обязанность, и самая мощная вооруженная сила не в состоянии исполнять все задачи, которые ставит на порядок дня современная война. Выяснилось, что вести войну должны не только вооруженные силы отдельных государств, но и все общество, вся нация» [2, с. 43]. Еще один польский военный теоретик, А. Водзинский, добавлял: «Победно из тотальной войны выйдет не та нация, которая имеет сильные армии на фронтах и только на них возлагает надежды, а нация, которая владеет внутренней зрелостью, духовной силой и, что самое главное, каждый член которой владеет военной подготовкой» [3, с. 14]. Таким образом, к будущей войне должно быть подготовлено все общество, вся нация. Именно эта идея и стала основой концепции «нации под ружьем», которая широко реализовывалась в странах Европы в межвоенный период для военной подготовки населения.

Помимо опыта Первой мировой войны, военные круги II Речи Посполитой при подготовке к возможному вооруженному конфликту учитывали геополитическое и финансовое положение своей страны. Тот же майор Р. Старжинский отмечал: «Имея на западе Германию с 60-миллионным населением, на востоке Россию с ее 120 миллионами жителей, мы будем иметь дело с многомиллионными армиями, которым будем не в состоянии противопоставить равную по силе регулярную армию... Поскольку бюджетные возможности никогда не позволят содержать сильную регулярную армию, мы должны искать другие пути» [2, с. 59].

Непосредственная реализация программ военной подготовки населения, в первую очередь молодежи, в довоенной Европе проводилась согласно двум моделям. Суть первой была в том, что армия почти целиком брала на себя задачу подготовки общества к войне. В чистом виде эта система централизованной всеобщей допризывной подготовки была реализована в тоталитарных государствах – в нацистской Германии и Советском Союзе. Для второй модели была характерна децентрализация обучения. Согласно с ней, в руках военных оставались только общее руководство и контроль, а непосредственная реализация программ поручалась общественным, в первую очередь молодежным, организациям и школе. Обучение строилось на принципе добровольности. Занятия проводились как военными, так и гражданскими специалистами [3, с. 21 – 22].

Польша ориентировалась на вторую модель и начала осуществлять ее еще с первой половины 1920-х годов. Военная подготовка (ВП) должна была охватить «всю военно-подготовительную работу за пределами постоянной армии, дифференцируя ее в зависимости от возраста и пола, от стратегического положения края и, наконец, от этнографического состава и государственного чувства граждан» [3, с. 26]. Программа ВП должна была охватить три направления деятельности: гражданское воспитание, физическую подготовку и военное обучение.

Военную подготовку во II Речи Посполитой проводили общественные организации и школа. Что касается первых, то 8 июня 1921 года военное министерство издало специальную «Временную инструкцию по вопросу отношения военных властей к военно-воспитательным организациям». Согласно этой инструкции право проводить ВП получили Стрелецкий союз «Стрелец», Союз польского харцерства, «Сокол», Союз повстанцев и воинов, Союз повстанцев Верхней Силезии, Объединение польской молодежи, Союз сельской молодежи, союз осадников, Добровольная пожарная стража [4, с. 25].

Первоначально общественные организации привлекли к ВП небольшую часть молодого поколения. Поэтому в декабре 1922 года было издано совместное распоряжение министра религиозных вероисповеданий и общественного просвещения и министра военных дел об организации ВП в средних и профессиональных школах. Для подготовки школьной молодежи к военной службе вводились добровольные занятия по ВП. Их задачей было «формирование у молодежи умений и черт, которые развивают силу и характер будущего гражданина Отечества, позволяют ему исполнить военную обязанность в короткий срок и получить воинское звание за более короткое время» [5, с. 2].

Для этого в школах создавались школьные отряды (гуфцы) ВП. В отряд мог вступить каждый школьник, достигший 16 лет и имевший соответствующее медицинское разрешение. Занятиями руководил инструктор. Это мог быть офицер действительной службы, офицер-резервист или гражданский человек, учитель данной школы. Руководитель отряда должен был вести свою работу на основе программ, совместно разработанных министерствами просвещения и военных дел. Руководитель отряда подчинялся школьным властям и входил в состав педсовета школы [5, с. 3].

Программа распадалась на два курса (ступени). Первая ступень соответствовала программам обучения рядового пехоты, вторая – программе обучения подофицера пехоты. В технических и профессиональных учебных учреждениях дополнительно создавался курс обучения рядовых специальных войск. Курсы ВП также предусматривали занятия в летних лагерях.

Школьная ВП предусматривала проведение еженедельно 3 – 4 занятий в школьном помещении, 1 полевое занятие, 1 лекцию по отдельным военным предметам. Согласно распоряжению военные знания также включались и в программу таких дисциплин, как физика, химия, история, география. Например, на уроках истории сообщались «некоторые сведения из истории войн и вооруженных сил с упором на их воспитательную сторону с подчеркиванием момента жертвенности и героизма» [5, с. 3]. Ученики, которые посетили 2/3 всех занятий, допускались к экзамену. Экзаменационная комиссия должна была состоять из представителей школьных и военных властей. В случае успешной сдачи экзамена ученики получали соответствующую ступень ВП [5, с. 4].

Школьные отряды ВП появились и начали свою работу в 1923/1924 учебном году. Первоначально армейские круги были в основном недовольны развитием ВП молодежи. В первую очередь недовольство было вызвано организационным хаосом и «политизацией» в общественных организациях ВП. Подполковник В. Килинский характеризовал ситуацию накануне 1926 года следующим образом: «Для военной подготовки организуется кто захочет и как захочет, а отдельные партии создают какие-то собственные об-

мундированные народные ополчения. Организации, которые будто бы служат одной идее, вступают во взаимную борьбу, и в этой борьбе исчезает сам смысл военной подготовки и ядро спорта. Для контрабанды политических потребностей в акцию физического воспитания и военной подготовки вплетается третий мотив, мотив так называемой просветительской работы, точнее – политический мотив. В результате можно было бы увеличивать существующие объединения бесконечно. Это разнообразные союзы бывших участников борьбы за независимость, союзы молодежи сельской, католической, бывших военных, молодых пионеров, спортивные союзы, женские организации, рабочие и так далее. Хаос невероятный» [6, с. 118].

В первой половине 1920-х годов акция ВП не смогла достичь значительных успехов и приобрести массовый характер. Представитель польского Генерального штаба полковник Ф. Влад признавал, что ВП в 1925 году охватывала только 7 % призывников без учета школьников. При этом только 9 % членов организаций ВП были жителями восточных воеводств II Речи Посполитой [3, с. 42].

Ситуация в сфере ВП начала меняться после майского переворота 1926 года: вооруженные силы получили большие, чем ранее, возможности влияния на все стороны жизни общества, в том числе и на молодежную политику, частью которой являлась акция ВП. Военные круги брали в свои руки руководство всеми вопросами, связанными с подготовкой общества на случай войны, что давало надежду на эффективную организацию этой деятельности.

Отказа от концепции «нации под ружьем» не произошло. Большую роль тут сыграла личная позиция Ю. Пилсудского. Как отмечают польские исследователи, с самого начала нахождения у власти он понимал необходимость соответствующего физического воспитания и военной подготовки молодежи, солдат действительной службы и резервистов. Так, 15 декабря 1926 года в выступлении на заседании бюджетной комиссии сейма маршал подчеркнул желательность развития работы ВП. По его мнению, главную роль тут должны были играть школа, армия и институты, которые находились под контролем государства. Вспомогательные функции отводились местному самоуправлению, общественным и спортивным организациям. Особое внимание Ю. Пилсудский уделял принципу добровольности при проведении акции ВП [7, с. 108]. В январе 1927 года по инициативе Ю. Пилсудского было создано Государственное управление физического воспитания и военной подготовки. Это стало основой для создания нового руководящего и пропагандистского аппарата акции ВП [8, с. 6]. Одновременно предусматривалось создание воеводских комитетов физического воспитания и военной подготовки, задачей которых была координация и поддержка деятельности госаппарата, органов самоуправления и общественных организаций в данных сферах. В состав воеводских комитетов должны были входить воевода, командующий военным округом и куратор школьного округа (или их представители). Еще четырех членов воеводского комитета назначал военный министр. При необходимости создавались городские и повтовые комитеты, которые подчинялись воеводскому комитету [9, с. 82 – 84].

К сфере деятельности Государственного управления физического воспитания и военной подготовки относилось: составление директив по проведению акции физического воспитания и военной подготовки, представление заинтересованным министрам предложений по данным вопросам, осуществление надзора над институтами и организациями ВП, представление предложений по государственному бюджету в области физического воспитания и военной подготовки, экспертиза решений министерства религиозных вероисповеданий и общественного просвещения в данной сфере, составление директив для воеводских комитетов, издание периодики и книг [10, с. 164 – 166].

Одновременно в военных округах создавались окружные управления физического воспитания и военной подготовки. Ниже, на уровне полка, стояли обводовые комендатуры и, наконец, повтовые комендатуры. Именно коменданты последних отвечали за проведение занятий в школьных отрядах ВП и взаимодействие с общественными организациями [3, с. 75]. До конца 1927 года были организованы воеводские комитеты, а до конца 1928 года – координирующие структуры на нижнем уровне. Это содействовало активизации военного обучения молодежи как в общественных организациях, так и в школе.

С 1931 года занятия в школьных отрядах ВП стали обязательными для всех юношей тех школ, где существовали такие отряды. Комендантом школьного отряда должен был быть офицер, повтовый комендант ВП. Занятия проводили офицеры и подофицеры действительной службы. Педагогическое руководство отрядом поручалось одному из школьных учителей, который должен был быть офицером резерва. Разработка программы обучения возлагалась на Государственное управление. Школьная дирекция и учителя должны были взять под опеку работу и потребности отряда, пропагандировать идеи ВП среди родителей, при помощи родителей организовывать материальную поддержку отряда ВП [11, с. 86 – 91].

В 1931 году была проведена и регламентация в сфере общественных организаций, которые имели право заниматься ВП. Такими организациями признавались Стрелецкий союз «Стрелец», Союз польского харцерства и Союз сельской молодежи. Другие организации также могли заниматься военным обучением, но их деятельность не координировалась и не финансировалась через Государственное управление [3, с. 87]. Это было как для достижения «аполитичности» ВП, так и для увеличения эффективности руководства ее деятельностью.

На рубеже 1920 – 1930-х годов произошли определенные сдвиги в массовости ВП. Так, согласно данным польских исследователей, если в 1929 году военную подготовку прошли 57,7 % призывников и резервистов, то в 1930 году это число составило 71,5 %. На территории Западной Беларуси этот процент был даже выше. В военном округе № 3 «Гродно» ВП прошли соответственно 64,8 % (1929 г.) и 82,2 % (1930 г.), а в округе № 9 «Брест» – 55,5 % (1929 г.) и 79,3 % (1930 г.) [3, с. 96].

Большое влияние на развитие и массовость ВП оказывала система льгот. Окончательно она оформилась в 1930-х годах. Согласно распоряжению министра военных дел от 29 июня 1935 года призывник, который имел свидетельство об окончании второй ступени ВП, пользовался рядом льгот при прохождении обязательной службы: право на увольнение во время трех первых месяцев службы, право на первоочередное направление в подофицерскую школу, ускоренное представление к званию капрала, право на отпуск на втором году службы. Также на 4 – 6 недель сокращался и сам срок обязательной службы [12, с. 912 – 914]. Кроме льгот, большой упор делался на моральный фактор. В связи с этим вместе с непосредственно военным обучением велась большая работа по гражданскому и патриотическому воспитанию. Правящие круги II Речи Посполитой считали, что моральная подготовка является необходимым элементом подготовки общества к войне [8, с. 6].

Во второй половине 1930-х годов в связи с формированием «милитаристского состояния сознания» прошла очередная реорганизация ВП в школе. В 1937 году было решено, что подготовка школьной молодежи к обороне страны будет осуществляться только в школе и исключительно через школу. Сама ВП делилась на общую подготовку к обороне страны и непосредственно военное обучение (для девушек – подготовку к вспомогательной военной службе). Общая подготовка к обороне страны реализовывалась на протяжении всей воспитательной и дидактической работы школы. Военная подготовка превращалась в обязательный школьный предмет для всех учеников, начиная с 15 лет. Функции комендантов школьных отрядов ВП теперь исполняли исключительно учителя, а не офицеры, как ранее [13, с. 439 – 440]. По мнению польских исследователей, это было вызвано тем, что в связи с перевооружением польской армии увеличилась потребность в профессиональных офицерских кадрах. Поэтому военное руководство предпочитало использовать профессиональных военных в линейных частях [3, с. 117].

В конце 1930-х годов кампания по подготовке молодого поколения к обороне страны затронула и высшую школу. По распоряжению Совета министров 27 октября 1937 года была создана Академическая легия [14, с. 722]. Ее целью помимо непосредственного обучения студентов стали воспитание и пропаганда «благородного польского милитаризма» [8, с. 16].

Подобная пропаганда получила широкое распространение и стала частью молодежной политики правящих кругов. «Санация» считала, что необходимо воспитывать общество в духе оборонительного милитаризма. Планировалось охватить этой пропагандой около 85 % граждан II Речи Посполитой, в первую очередь молодое поколение в возрасте от 10 лет до 21 года. В связи с этим при проведении акции ВП приоритет стал отдаваться гражданскому воспитанию. В официальных директивах на 1936/1937 учебный год отмечалось: «Независимо от военных задач в качестве наиболее актуальной задачи выдвигается вопрос гражданского воспитания и пропаганды лозунгов национальной обороны как подготовки молодежи к исполнению задач по защите страны» [8, с. 11].

Инициатором пропагандистской акции была армия. В мае 1936 года на базе Военного научно-просветительского института был создан Центральный координационный комитет (ЦКК). Позже возникли Координационные комитеты (КК) при военных округах (в Бресте – в январе 1937 года, в Гродно – в ноябре 1937 года). Целью КК было увеличение успешности усилий общества в деле военной подготовки государства, в том числе и в пропагандистской сфере [8, с. 14].

В состав ЦКК вошли представители Военного научно-просветительского института, Государственного управления физического воспитания и военной подготовки, а также делегаты ряда общественных организаций, в том числе Стрелецкого союза «Стрелец» и Союза польского харцерства. В дальнейшем с КК сотрудничали такие организации, как Союз молодой деревни и Союз осадников. Основным объектом деятельности КК должны были стать организации ВП, которые подчинялись Государственному управлению физического воспитания и военной подготовки.

На заседаниях ЦКК занимались в первую очередь вопросами гражданского воспитания и государственной пропаганды. В конце ноября 1936 года в рамках комитета появилась Секция гражданского воспитания. Именно она занималась разработкой программ гражданского воспитания и культурно-просветительской деятельности для общественных организаций [3, с. 126 – 127]. Специально для активизации работы в молодежной среде в структуре КК существовали молодежные комиссии [8, с. 16].

Важным направлением работы КК стала организация борьбы против коммунистического движения и пацифистских тенденций. Считалось, что они ведут к дезинтеграции и духовному разоружению общества [3, с. 128]. В одном из документов ЦКК отмечалось, что в аспекте координации гражданской работы в пользу обороны на востоке первоочередную опасность представляет коммунизм,

который «стремится ворваться в нашу жизнь под разными обличьями». С ним «необходимо бороться всеми средствами, так как он не имеет у нас никакой другой цели, кроме как подрыва государства и нового подчинения России». Также в сферу деятельности КК входило поддержание польского влияния, которое необходимо было согласовывать с улучшением отношения к национальным меньшинствам, чтобы не отвернуть их от польского государства [8, с. 16].

Однако результаты деятельности КК в молодежной среде были довольно скромными. Так, в конце 1938 года военное министерство было недоволено тем, что в армию попадает много молодежи, которая находится под чужим идейным и моральным влиянием. Это было вызвано, по мнению военных, недостатком финансовых средств и инструкторских кадров. Также повлияли и противоречия в самом «санационном» лагере, внутри которого после смерти Ю. Пилсудского в 1935 году развернулась борьба между несколькими группировками [8, с. 17].

Еще одной важной частью официальной молодежной политики была подготовка молодого поколения к трудовой деятельности. Тут главным ее направлением стала сельскохозяйственная подготовка (СП), которая являлась массовой формой земледельческого просвещения внешкольной молодежи. Особую важность этому направлению придавало то, что абсолютное большинство молодежи II Речи Посполитой жили в сельской местности.

Было известно, что сельскохозяйственное производство межвоенного польского государства находилось на низком уровне, было отсталым в техническом и организационном плане. Одной из причин этого, по мнению властей, было слабое распространение агротехнических знаний. Попытки найти выход из данной ситуации предпринимались правящими кругами польского государства с первых лет его существования. Так, еще в июле 1920 года по инициативе крестьянских партий был принят Закон «О народных сельскохозяйственных школах», согласно которому эти школы должны были вести подготовку «профессионально самостоятельных сельских хозяев и понимающих свои обязанности граждан страны» [15, с. 237].

Закон предусматривал участие в проведении сельскохозяйственного обучения как государства, так и общества. В связи с этим школы делились на публичные и частные. Публичные народные сельскохозяйственные школы содержались государством или поветовым самоуправлением. Частные школы создавались общественными организациями или частными лицами. Надзор над всеми типами народных сельскохозяйственных школ осуществляло министерство сельского хозяйства [15, с. 237].

Планировалось, что в каждом повете будут как минимум две публичные сельскохозяйственные школы – мужская и женская. В соответствии с законом курс обучения должен был продолжаться не менее 11 месяцев и состоять из теоретических и практических занятий. В школы принимались юноши с 16 и девушки с 14 лет. Перед этим кандидаты должны были окончить всеобщую школу [15, с. 238].

План создания школ был рассчитан на 20 лет, к 1940 году планировалось, что в каждом повате будут существовать две народные сельскохозяйственные школы.

Но необходимо отметить, что с самого начала система народных сельскохозяйственных школ имела ряд недостатков. Например, программа обучения была чересчур велика, чтобы освоить ее за 11 месяцев. Так, на общеобразовательные предметы в мужской школе отводилось 522 часа, а на специальные – 579 часов, в женской – соответственно 605 и 567 часов. Кроме того, ученики должны были поддерживать порядок в интернате, работать на подсобном хозяйстве и в столовой. Усвоить весь предусмотренный материал было очень тяжело, особенно если учитывать низкий уровень общей подготовки учеников [16, с. 141]. Еще одним недостатком была высокая стоимость содержания школы, поскольку приходилось содержать интернат, подсобное хозяйство, оплачивать работу учителей.

На момент издания закона во II Речи Посполитой уже существовали 52 такие школы (1182 ученика). До 1931 года их количество выросло до 128 (5238 учеников). Но в связи с экономическим кризисом этот рост остановился. Основную массу школ составляли школы, созданные местным самоуправлением – 68,3 % мужских и 52,5 % женских. Частными являлись 15,2 % мужских и 32,5 % женских, государственными – 16,5 % мужских и 15 % женских. При этом государственные школы создавались в основном на территории Западной Беларуси и Западной Украины [16, с. 140]. Это было вызвано как низким уровнем сельского хозяйства, так и низким уровнем жизни населения, а общественные структуры были довольно слабыми.

В июле 1932 года народные сельскохозяйственные школы были подчинены Министерству религиозных вероисповеданий и общественного просвещения. Были предприняты попытки провести их реорганизацию. Строительство школ шло без какого-либо плана. Школы появлялись только в тех поватах, где для этого были условия. Как отмечают польские исследователи, наиболее тяжелым было положение в восточных воеводствах II Речи Посполитой [16, с. 149]. К 1939 году количество сельскохозяйственных школ достигло 173 (95 мужских и 78 женских). Если учитывать, что до 1940 года планировалось создать как минимум 482 школы, то необходимо признать, что закон 1920 года не был реализован. Но даже при самых лучших условиях народные сельскохозяйственные школы смогли бы охватить только 10 % сельской молодежи [16, с. 182].

Что касается непосредственно Западной Беларуси, то тут положение было одним из самых плачевных. Это хорошо видно на примере сельскохозяйственных школ, которые действовали на территории Виленского учебного округа. В данный округ входили Виленское воеводство (8 сельских поватов), Новогрудское воеводство (8 поватов) и 4 повета Белостокского воеводства. Количество сельского населения на этой территории составляло около 2 356 тыс. человек. К середине 1930-х годов на 20 поватов школьного округа приходилось 13 народных сельскохозяйственных школ (8 мужских и 5 женских). Ежегодно они могли выпустить более 500 человек. При этом известно, что на территории округа ежегодно родительские хозяйства перенимали около 20 000 молодых крестьян. Таким образом, существовавшие школы могли обеспечить подготовку только 0,5 % этих сил [17, с. 2].

Ситуация на территории Полесского воеводства была не лучшей. Там в середине 1930-х годов на 10 поватов приходилось 6 народных сельскохозяйственных школ [18, с. 10].

То, что план создания сети народных сельскохозяйственных школ провалился, было понятно уже в 1920-х годах. Поэтому начались поиски иного решения проблемы распространения сельскохозяйственного просвещения. Естественным выходом виделось укоренение внешкольной аграрно-просветительской работы. Возникла идея развернуть на базе молодежных организаций плановую и систематическую работу в сфере внешкольного профессионального просвещения в виде сельскохозяйственных конкурсов.

Первый проект проведения таких конкурсов был предложен в июне 1925 года Центральным союзом сельской молодежи (ЦССМ). В начале 1926 года сельскохозяйственные конкурсы прошли в отдельных поватах. Министерство сельского хозяйства признало эту деятельность целесообразной для повышения земледельческой культуры. Был создан специальный распорядительный орган, который должен был руководить подобной деятельностью других молодежных организаций. В 1928 году руководителем сельскохозяйственной просветительской работы всех молодежных организаций стал профессор Ю. Микуловский-Поморский. Именно он ввел термин «сельскохозяйственная подготовка» относительно конкурсов. С 1928 года СП стала важной частью деревенского молодежного движения. До конца межвоенного периода количество юношей и девушек, которые получали знания в коллективах СП, достигло 100 000 человек, приблизительно столько, сколько хозяйств ежегодно перенимало молодое поколение земледельцев [16, с. 185].

Обычно один коллектив СП, созданный при какой-нибудь молодежной организации, объединял до 15 человек в возрасте 15 – 20 лет. Коллектив выбирал тему для своей работы в сфере земледелия или животноводства. Профессиональную помощь коллективам СП оказывали инструкторы сельскохозяйственных организаций. В сентябре и октябре обычно проходили выставки коллективов СП. Лучшие из них получали награды, в том числе и стипендии для учебы в сельскохозяйственных школах. Работа в СП была рассчитана на три года или три ступени. Согласно правилам первый год коллектив занимался земледелием, второй – животноводством, третий – всем хозяйством. Считалось, что три ступени СП должны дать всестороннюю подготовку для работы в сельском хозяйстве [19, с. 544].

В межвоенный период СП была единственной формой сельскохозяйственного просвещения, которая создавала потенциальные возможности для широкого распространения профессиональных знаний среди крестьянства. Уровень сельскохозяйственных знаний свидетельствовал, что СП была полноценным дополнением сельскохозяйственных школ. При этом она обеспечивала подготовку большого количества молодежи за небольшую стоимость. Ежегодная цена обучения одного участника СП составляла примерно 30 злотых, в то время как цена обучения в сельскохозяйственной школе была в 20 – 30 раз выше [16, с. 186].

Следует отметить, что власти, как и в случае с проведением ВП, понимали необходимость координации усилий в сфере работы с молодыми крестьянами. Но неотложные политические и экономические проблемы мешали «санации» решить этот вопрос. Только в начале 1932 года произошло создание Центрального комитета по делам сельской молодежи. Он был организован по инициативе чиновников Министерства сельского хозяйства, Министерства религиозных вероисповеданий и общественного просвещения и Министерства внутренних дел для «гармонизации» их деятельности в области сельскохозяйственного обучения, гражданского воспитания, просвещения – направлений, которые вели к «повышению хозяйственного, общественного и культурного уровня жизни деревни». Вместе с представителями властей, делегатом Государственного управления физического воспитания и военной подготовки, специалистами по земледелию в состав комитета вошли и представители отдельных союзов сельской молодежи. На места имелись воеводские и поватовые филиалы комитета. Задачами данной структуры являлись: разработка новых методов в сфере культурно-просветительской деятельности, гражданского воспитания, военной подготовки, подготовка соответствующих специалистов, издательская деятельность, рациональное распределение финансовых средств [20, с. 74 – 75]. Именно Центральный комитет по делам сельской молодежи осуществлял верховное руководство акцией СП. Во второй половине 1930-х годов подобные функции должен был исполнять Комитет по делам культуры деревни, который был создан в сентябре 1936 года приказом Совета министров [21, с. 154].

Также необходимо отметить, что ряд мероприятий был проведен «санационным» режимом в сфере борьбы с молодежной безработицей. Данная проблема стояла довольно остро. На городских биржах труда было зарегистрировано только несколько тысяч молодых безработных, но эти данные не соответствовали действительности. В большинстве случаев молодежь не могла зарегистрироваться, поскольку не имела никакого трудового стажа [22, с. 215].

Проблему занятости молодежи пытались решить при помощи «лагерей труда». Эта практика была подобна на практику западных стран, где безработных привлекали к участию в общественных работах. В «лагерях труда» 6 часов в сутки юноши были заняты на общественных работах, 2 часа посвящались обучению, практическим курсам, военной подготовке. Кроме того, молодые люди получали небольшую плату. Власти считали, что «главным при проведении акции занятости должно стать воспитание и профессиональная подготовка к будущей самостоятельной жизни» [22, с. 225 – 226].

Первоначально всей этой акцией руководило специальное бюро занятости молодежи при Фонде труда. При этом в борьбе с безработицей активно участвовали не только государственные структуры, но и общественные организации, в том числе и молодежные союзы. В первую очередь это касалось подготовки руководства и инструкторов для «лагерей труда». Этому вопросу придавалось особое значение, поскольку многочисленные недостатки в деятельности лагерей для молодых безработных объяснялись именно отсутствием надлежащего отбора руководства.

В 1935 году министр социальной опеки Губицкий заявлял, что акцией «лагерей труда» охвачено 20 000 человек – до 80 % безработной молодежи. Эта молодежь в основном занималась строительством дорог и мелиорацией. При этом министр отмечал «снижение уровня молодежи», ее «испорченность». Именно с этим он связывал факты несоблюдения субординации в лагерях и даже нападения на их руководителей. Одновременно он указывал и на подрывное влияние, направленное на срыв акции «лагерей труда» [23, л. 246 – 247].

Наперекор существованию напряженного положения в «лагерях труда», власти стремились сохранить их. Секретный отчет отдела безопасности МВД (апрель 1936 г.) признавал факты «многочисленных и серьезных авантур, и даже преступлений» и объяснял их склонностью молодежи к авантюрам и отрицательным влиянием кризиса и безработицы, однако высказывался за сохранение юношеских лагерей в качестве воспитательных центров [22, с. 226].

Для решения проблемы власти передали «лагеря труда» под руководство военных. В связи с этим в сентябре 1936 года был издан специальный декрет президента II Речи Посполитой «О службе труда молодежи». Молодежные «лагеря труда» превращались в юношеские отряды труда. Они должны были нести так называемую трудовую службу молодежи, которая была объявлена почетной службой нации и государству. Эта служба состояла в «исполнении физической работы на нужды обороноспособности Государства или ее экономических интересов». Юношеские отряды труда также обеспечивали подготовку молодежи к военной службе и приобретение профессии, гражданское воспитание и общее развитие [24, с. 1173]. Таким образом, основные функции прежних «лагерей труда» сохранялись.

Юношеские отряды труда подчинялись военному министру. Для этого при нем создавался Совет службы труда, в который входили представители министерств военных дел, социальной опеки, внутренних дел, сельского хозяйства и аграрных реформ, промышленности и торговли, религиозных вероисповеданий и общественного просвещения. Совет был совещательным органом по вопросам образовательной и воспитательной программы юношеских отрядов труда.

Отряды возглавляли коменданты, которые назначались военным министром из числа офицеров. Руководящий, инструкторский и административный персонал состоял из солдат действительной службы, а также из гражданских функционеров. Материальное обеспечение отрядов поручалось Фонду труда и Министерству военных дел.

Согласно президентскому декрету в отряды могли записывать безработную молодежь обоих полов в возрасте 18 – 20 лет. Служба продолжалась 2 года. На это время члены отрядов получали жилье, обмундирование и обеспечение согласно нормам, принятым военным министерством по согласованию с министром социальной опеки. В зависимости от существовавших условий, успехов на службе и в обучении члены отрядов получали служебное звание, соответствовавшее их квалификации.

Декрет предусматривал и систему льгот. Юноши, которые находились в отряде как минимум 12 месяцев, получали возможность пользоваться льготами при прохождении обязательной военной службы. Члены отрядов имели право на медицинскую помощь как солдаты обязательной службы. В случае потери трудоспособности, инвалидности или смерти служба в отряде рассматривалась как обязательная военная служба [24, с. 1174].

Как уже отмечалось, в «лагерях труда» была достаточно напряженная ситуация с дисциплиной. Декрет предусмотрел этот момент. За нарушение дисциплины полагался ряд наказаний: выговор, внеочередной наряд, запрет оставлять отряд на срок до 14 дней, арест на 3 суток, понижение в звании, отчисление из юношеского отряда труда [24, с. 1174].

В 1936 году численность членов юношеских отрядов труда достигла 11 000 человек, распределенных по 18 батальонам. Молодые безработные привлекались для решения задач по укреплению обороноспособности польского государства. Так, кроме строительства дорог, регулирования и осушения рек, чем ранее занимались и «лагеря труда», члены юношеских отрядов участвовали в строительстве и ремонте разного рода военных объектов [14, с. 722].

Как было заявлено в одном из пропагандистских материалов, «молодежь юношеских отрядов труда – авангард армии труда, который будет прокладывать путь к лучшему будущему... Юноши совместным усилием молодых рук построят фундамент мощного здания Польского Государства и в почетной службе труда подготовят к борьбе за существование, увеличат ряды достойных и творческих граждан страны» [25, с. 379].

Заключение. Подводя итоги, можно выделить несколько главных практических направлений молодежной политики, проводившейся польскими властями в межвоенный период. *Во-первых*, во II Речи Посполитой велась значительная работа по военной подготовке молодого поколения в рамках концепции «нации под ружьем». Целями этой концепции было повышение обороноспособности государства и патриотическое воспитание молодежи. Акция ВП активизировалась в период правления «санации», которая стремилась объединить общество во имя защиты страны. В ее реализации участвовали как государственные структуры (армия и школа), так и многочисленные проправительственные общественные объединения. Необходимо подчеркнуть, что усилия властей и общества не смогли в дальнейшем предотвратить ликвидацию польской государственности. Но, тем не менее, они оказали на молодежь значительное влияние, которое следует по-разному оценивать на этнически польских территориях II Речи Посполитой и на ее восточных окраинах. *Вторым важным направлением* официальной молодежной политики стала подготовка молодого поколения, в первую очередь молодых крестьян, к будущей трудовой деятельности. В данной сфере после провала мероприятий по развитию сети народных сельскохозяйственных школ главный упор стал делаться на конкурсную акцию СП. В результате в межвоенный период СП стала формой сельскохозяйственного просвещения, которая создавала потенциальные возможности для широкого распространения профессиональных знаний среди крестьянства. Уровень сельскохозяйственных знаний свидетельствовал, что СП была полноценным дополнением сельскохозяйственных школ. При этом она обеспечивала подготовку большого количества молодежи за небольшую стоимость. *В-третьих*, «санационный» режим провел ряд мероприятий по решению проблемы трудовой занятости молодого поколения, борьбы с молодежной безработицей. Именно в рамках этого направления развивалась акция по созданию сначала «лагерей труда», а затем военизированных юношеских отрядов труда. Помимо всего прочего, власти при помощи этих структур не только боролись с безработицей и последствиями экономического кризиса, но и пытались реализовать такие компоненты своей молодежной политики, как гражданское воспитание и военное обучение молодых граждан.

ЛИТЕРАТУРА

1. Kulesza, W. *Koncepcje ideowo-polityczne obozu rządzącego w Polsce w latach 1926 – 1935* / W. Kulesza. – Wrocław: Ossolineum, 1985. – 311 s.
2. Starzyński, R. *Przysposobienie wojskowe narodu pod bronią* / R. Starzyński // *Bellona*. – 1927. – Т. XXV. – S. 42 – 59.
3. Kęsik, J. *Naród pod bronią. Społeczeństwo w programie polskiej polityki wojskowej 1918 – 1939* / J. Kęsik. – Wrocław: Wydawnictwo Uniwersytetu Wrocławskiego, 1998. – 200 s.
4. Wywiał, P. *Związek Strzelecki w tworzeniu bezpieczeństwa narodowego Polski. Tradycja i wyzwania XXI wieku* / P. Wywiał. – Łódź, 2009. – 175 s.
5. *Rozporządzenie Ministra Wyznań Religijnych i Oświecenia Publicznego i Ministra Spraw Wojskowych w sprawie Organizacji Przysposobienia Wojskowego w Szkolach Średnich i Zawodowych* // *Dziennik Urzędowy Ministerstwa Wyznań Religijnych i Oświecenia Publicznego*. – 1923. – № 1. – S. 2 – 5.
6. Kiliński, W. *Wpływ Państwa na organizację i rozwój wychowania fizycznego i przysposobienia wojskowego* / W. Kiliński // *Zrąb*. – 1931. – Т. 6 – 7. – S. 117 – 128.
7. Jabłonowski, M. *Wychowanie fizyczne i przysposobienie wojskowe w opiniach Józefa Piłsudskiego 1926 – 1935 (wybrane zagadnienia)* / M. Jabłonowski // *Echa Przeszłości VI*. – Olsztyn, 2005. – S. 107 – 118.
8. Kaszuba, E. *Sistem propagandy państwowej II Rzeczypospolitej (1926–1939)* / E. Kaszyba // *Dzieje Najnowsze*. – 2003. – № 3. – S. 3 – 26.
9. *Rozporządzenie Rady Ministrów z dnia 28 stycznia 1927 r. w sprawie utworzenia Państwowego Urzędu Wychowania Fizycznego i Przysposobienia Wojskowego, Rady Naukowej Wychowania Fizycznego oraz Wojewódzkich, Powiatowych i Miejskich Komitetów Wychowania Fizycznego i Przysposobienia Wojskowego* // *Dziennik Urzędowy Ministerstwa Wyznań Religijnych i Oświecenia Publicznego*. – 1927. – № 3. – S. 82 – 85.

10. Rozporządzenie Ministra Spraw Wojskowych w porozumieniu z Ministrem Wyznań Religijnych i Oświecenia Publicznego oraz Ministrem Spraw Wewnętrznych z dnia 21 marca 1927 r. co do wykonania § 3 Rozporządzenia Rady Ministrów z dnia 28 stycznia 1927 r. w sprawie utworzenia Państwowego Urzędu Wychowania Fizycznego i Przynależenia Wojskowego, Rady Naukowej Wychowania Fizycznego oraz Wojewódzkich, Powiatowych i Miejskich Komitetów Wychowania Fizycznego i Przynależenia Wojskowego // Dziennik Urzędowy Ministerstwa Wyznań Religijnych i Oświecenia Publicznego. – 1927. – № 6. – S. 164 – 166.
11. Zarządzenie Ministra Wyznań Religijnych i Oświecenia Publicznego i Ministra Spraw Wojskowych z dnia 4 lutego 1931 r. w sprawie organizacji przynależenia wojskowego w szkołach średnich ogólnokształcących, seminarjach nauczycielskich i szkołach zawodowych // Dziennik Urzędowy Ministerstwa Wyznań Religijnych i Oświecenia Publicznego. – 1931. – № 3. – S. 86 – 91.
12. Rozporządzenie Ministra Spraw Wojskowych z dnia 29 czerwca 1935 r. w sprawie ulg w wykonywaniu obowiązku służby wojskowej dla członków organizacji przynależenia wojskowego // Dziennik Ustaw Rzeczypospolitej Polskiej. – 1935. – № 54. – S. 912 – 917.
13. Zarządzenie Ministra Wyznań Religijnych i Oświecenia Publicznego oraz Ministra Spraw Wojskowych z dnia 10 września 1937 r. w sprawie organizacji przynależenia młodzieży szkolnej do obrony kraju // Dziennik Urzędowy Ministerstwa Wyznań Religijnych i Oświecenia Publicznego. – 1937. – № 12. – S. 439 – 441.
14. Zarys dziejów wojskowości polskiej w latach 1864 – 1939 / P. Stawecki [i in.]; red. naukowy P. Stawecki. – Warszawa: Wydawnictwo Ministerstwa Obrony Narodowej, 1990. – 960 s.
15. Ustawa z dnia 9 lipca 1920 r. o ludowych szkołach rolniczych // Dziennik Urzędowy Ministerstwa Wyznań Religijnych i Oświecenia Publicznego. – 1920. – № 20. – S. 237 – 240.
16. Wieczorek, T. Historia szkolnictwa rolniczego w Polsce / T. Wieczorek. – Warszawa: Skrypty szkoły głównej gospodarstwa wiejskiego Akademii Rolniczej w Warszawie, 1980. – 288 s.
17. Wychowankowie szkół rolniczych o swojej pracy, życiu i dążeniach w okręgu szkolnym Wileńskim / S. Łukaszewicz [i in.]; red. S. Łukaszewicz. – Warszawa, 1937. – 122 s.
18. Rühle, E. Ziemie Wschodnie w cyfrach i kartogramach / E. Rühle // Rocznik Ziemi Wschodnich, 1938. – Warszawa, 1938. – S. 5 – 21.
19. J. K., Co to jest P.R.? / J. K. // Żołnierz Polski. – 1936. – № 26. – S. 544.
20. Pruszkowski, A. Przewodnik społeczny / A. Pruszkowski. – Warszawa, 1934. – 292 s.
21. Jamrożek, W. Edukacja a ruch młodochłopski Drugiej Rzeczypospolitej / W. Jamrożek. – Acta universitatis Lodzensis. Folia paedagogica et psychologica. – 1992. – T. 29. – S. 147 – 162.
22. Drozdowski, M. Bezrobocie w Polsce w latach 1925 – 1936 / M. Drozdowski // Najnowsze dzieje Polski. Materiały i studia z okresu 1914 – 1939. – 1961. – T. IV. – S. 211 – 238.
23. НАРБ. – Фонд 242 п. Представительство ЦК КПЗБ. – Оп. 1. – Д. 483.
24. Dekret Prezydenta Rzeczypospolitej z dnia 22 września 1936 r. o służbie pracy młodzieży // Dziennik Ustaw Rzeczypospolitej Polskiej. – 1936. – № 72. – S. 1173 – 1174.
25. F.Z. Junackie hufce pracy / F.Z. // Wiarus. – 1937. – № 16. – S. 378 – 379.

Поступила 07.05.2013

MAIN AREAS OF YOUTH POLICY OF POLISH AUTHORITIES IN THE INTERWAR PERIOD

V. KRIVUT

For the first time in modern Belarusian historiography the main areas of youth policy of the Polish authorities in the interwar period are outlined. The goals, content and conduct of official events in the field of military training, civic education and non-formal vocational training of young generation of interwar Polish state revealed. Also the work of the Polish authorities in the fight against youth unemployment is examined. The legal basis of official youth policy, and the place and role in the implementation of various government and public institutions – the armed forces, schools, local authorities, youth organizations and associations are analyzed.

УДК 271.2-9:930(476) “1944/1953”

**ВЗАИМООТНОШЕНИЯ ГОСУДАРСТВА
И РУССКОЙ ПРАВОСЛАВНОЙ ЦЕРКВИ В БССР В 1944 – 1953 ГОДАХ:
ОБЗОР СОВРЕМЕННОЙ ОТЕЧЕСТВЕННОЙ ИСТОРИОГРАФИИ**

А.Г. ВАСИЛИЦЫН*(Витебский государственный университет им. П.М. Машерова)*

Представлен обзор современной отечественной историографии взаимоотношений государства и Русской православной церкви в БССР в 1944 – 1953 годах. Рассмотрены основные направления и особенности изучения государственно-церковных отношений указанного периода. Показано, что вопрос освещался преимущественно в обобщающих публикациях и не выступал предметом комплексного исследования. Актуальными для изучения являются проблемы периодизации государственно-церковных отношений в условиях БССР, создания и деятельности аппарата уполномоченных Совета по делам РПЦ, организации церковного управления и религиозной жизни, репрессивной политики органов власти в отношении духовенства и верующих, влияния социально-экономических изменений в БССР на положение церкви в обществе. Сделан вывод о том, что в современной белорусской исторической науке проблематика государственно-церковных отношений только начинает разрабатываться, поэтому существует необходимость ее углубленного изучения.

Взаимоотношение государства и Русской православной церкви (далее – РПЦ) является важной составляющей общественного процесса современной Беларуси, и исследовательский интерес к опыту государственно-церковных отношений послевоенного времени видится закономерным. Рост количества научных публикаций вызывает необходимость систематизировать полученные результаты и определить перспективы дальнейшего изучения вопроса.

Целью работы явилось определение основных направлений и особенностей изучения взаимоотношений государства и Русской православной церкви в БССР в 1944 – 1953 годах в современной отечественной историографии. Понятие «современная историография» включает исследования с начала 1990-х годов, когда в науке начали выработываться новые подходы в оценке роли государственно-церковных отношений в историческом процессе. Важной составляющей для разностороннего изучения проблемы стала возможность доступа к закрытым ранее архивным фондам. Понятие «отечественная историография» представляет совокупность результатов исследований, полученных белорусскими учеными и отражающих специфику государственно-церковных отношений на территории БССР. Источниками послужили работы отечественных ученых-историков: диссертационные исследования, монографии, публикации в научных и церковных периодических изданиях. Методологическую основу исследования составили принципы историзма и научной объективности; применялись общенаучные методы анализа, синтеза, индукции, дедукции.

Основная часть. В современной отечественной исторической науке начало освещению проблем государственно-церковных отношений в БССР было положено в публикации священника Сергия Гордуна, посвященной осуществлению политики советского правительства в отношении Русской православной церкви в СССР [1]. Расширение источниковой базы позволило также обратиться к теме репрессий духовенства и верующих в послевоенный период [2]. Используя архивные материалы, авторы монографий, освещающих положение конфессий на разных этапах исторического развития Беларуси, стремились охватить широкий спектр проблем во взаимоотношениях государства и православной церкви [3; 4]. В конце 1990 – 2000-х годов появились исследования, в которых уделялось внимание отдельным аспектам государственно-церковных отношений.

Одним из вопросов, который затрагивался историками, является определение периодизации государственно-церковных отношений и факторов, которые на нее повлияли. Необходимо отметить, что при всей значимости эта проблема не выступала самостоятельным предметом исследования. В своих работах отечественные авторы исходили из общих условий общественно-политического развития БССР либо ориентировались на выводы, предложенные российскими учеными, в трудах которых периоды послевоенного взаимоотношения государства и РПЦ представлены с учетом общесоюзных тенденций [5].

Начальный этап осуществления церковной политики в условиях БССР ряд историков справедливо, на наш взгляд, относят к времени освобождения территории республики от немецко-фашистских захватчиков в 1944 году и организации аппарата уполномоченных Совета по делам РПЦ [3; 9; 10]. Некоторые исследователи освещают события, начиная с момента завершения Великой Отечественной войны

в 1945 году [4; 11; 12]. Конец 1940-х годов в работах характеризуется как время усложнения отношений государства и церкви [10; 13; 14], но обстоятельства и причины, которые его вызвали в условиях БССР, не конкретизируются, а этап с 1944 года по конец 1940-х годов в качестве обособленного, за небольшим исключением [4], историками не выделяется. С другой стороны, существует мнение, что с начала 1950-х годов ситуация в религиозной сфере начала меняться в лучшую сторону [12, с. 14]. Окончание курса на либерализацию отношений с церковью связывают со смертью И. Сталина и усилением в руководстве сторонников жесткой антирелигиозной линии [6 – 8], приходом к власти Н. Хрущева и изданием в 1954 году ряда постановлений, призванных усилить атеистическую работу [3; 4; 13], началом в 1958 году антирелигиозной кампании [11; 12]. Противоречивость взглядов указывает на необходимость более подробного изучения проблемы. Необходимо также учитывать, что изменения в политике союзного руководства не сразу приводили к кардинальным переменам на республиканском и епархиальном уровнях, поэтому проблема периодизации и ее определяющих критериев для БССР остается актуальной.

Значимой составляющей отношений государства и церкви являлась организация и деятельность аппарата уполномоченных Совета по делам РПЦ при СНК БССР и облисполкомах. Совет при СНК СССР был создан в 1943 году с целью проведения государственной политики в отношении РПЦ. В БССР институт уполномоченных формировался постепенно на протяжении 1944 – 1945 годов. Деятельность представителей Совета в исследованиях показана обобщенно, внимание историков обращено на утверждение аппарата, исполнение обязанностей по регистрации приходов и духовенства, случаи помощи уполномоченными церковным властям в хозяйственных и организационных вопросах, предупреждение ими противоправных действий со стороны местных органов власти [3; 4; 10; 13]. Более содержательными с точки зрения освещения работы уполномоченных видятся архивоведческие публикации Н.В. Нихамкиной [16] и В.Г. Кулаженко [15]. Внимание в них уделялось анализу инструкций, определявших права, обязанности, важнейшие аспекты деятельности уполномоченных, их номенклатуру в системе органов власти, взаимоотношение с центральным аппаратом Совета, республиканскими и местными советскими органами. Исследователь В.Г. Кулаженко остановился на обстоятельствах создания института уполномоченных Совета по БССР, условиях и основных направлениях его работы, характере и особенностях делопроизводства представителей Совета. При этом комплексного изучения требуют вопросы кадровой политики СНК БССР и облисполкомов в отношении Совета по делам РПЦ, исполнения уполномоченными инструкций и постановлений, взаимодействия с правительством, облисполкомами, партийными структурами, органами безопасности, представителями епископата, духовенства и верующими.

Среди вопросов организации церковного управления исследователями обращено внимание на особенности устройства белорусских епархий, которые сохраняли деление, введенное в годы войны, и управлялись областными благочинными, что противоречило «Положению об управлении РПЦ» 1945 года, но соответствовало сложившимся обстоятельствам [10].

Деятельность управляющих белорусских епархий получила оценку в исследованиях по истории церкви [18; 11], а также в церковной публицистике [19]. Значимым результатом работы управляющих, по мнению авторов, является организация ими пастырско-богословских курсов и Минской духовной семинарии, которые на протяжении 1944 – 1953 годов подготовили 255 священнослужителей, что в значительной степени позволило решить кадровую проблему.

Исследователи обращались и к такому важному вопросу, как переход клира в юрисдикцию Московской патриархии. В целом присоединение прошло безболезненно, но часть духовенства, рукоположенного в годы оккупации либо ориентированного на польскую автокефалию, определенное время занимало выжидательную позицию [4; 10]. Приведенные С.В. Силовой [17] обстоятельства передачи управления гродненскому духовенству от епископов БАПЦ, взгляды на руководство Московской патриархии, которые существовали среди священнослужителей, говорят о необходимости более глубокого исследования настроений духовенства и его положения в этот период.

Образовательная деятельность православной церкви в БССР достаточно полно представлена в диссертационных исследованиях и публикациях выпускников Минских духовных школ разных периодов [20; 18; 21].

Патриотическая деятельность духовенства и верующих, выразившаяся в материальной помощи фронту и пострадавшим от войны, ее формы и вклад в Победу как одна из форм взаимоотношения с государством последовательно освещались С.В. Силовой [17].

Тема репрессий священнослужителей и верующих, освещаемая церковными и светскими исследователями, также остается актуальной для изучения. По мнению авторов, в поле зрения специальных органов в это время, прежде всего, попадали те, кто активно участвовал в возрождении приходской жизни на оккупированной территории [2; 11; 22]. В публикациях отмечаются два пика арестов духовенства и активных верующих: в 1944 – 1945 и в 1949 – 1950 годах [11; 23]. Официальными обвинениями этого

периода были антикоммунистические настроения и пособничество оккупантам. Автор В.Н. Черепица в своей работе указал, что в основе обвинений часто лежало стремление расправиться с «участниками общественно-политических структур, которые шли вразрез с партийным строительством» [24, с. 182].

Таким образом, арестам подвергались носители несоветского сознания, которые имели авторитет в обществе и потенциально были враждебны для советской власти. В целом репрессии послевоенных лет, по мнению ученых, не носили такого массового характера, как в 1920 – 1930-е годы [2], а значительная часть арестованных в этот период служителей церкви были амнистированы без реабилитации в конце 1950-х годов [23]. Значимость проблемы отразилась также в подготовке энциклопедического справочника, содержащего биографические сведения о репрессированных священно- и церковнослужителях, в том числе и в освещаемый период [25].

Дальнейшее изучение вопроса позволит рассмотреть особенности репрессивного механизма советской системы и малоизвестные факты внутрицерковной жизни.

Первой попыткой отразить региональные особенности церковной организации и политики местных властей стали работы, посвященные религиозной жизни Брестской и Пинской епархий [18; 26; 12]. На богатом архивном материале диаконом А. Киселем рассмотрена ситуация в Пинской епархии. Автор обстоятельно осветил направления церковной жизни, среди которых выделил патриотическую деятельность по сбору средств, миссионерскую работу на приходах, а также дал оценку действиям представителей Совета по делам РПЦ в области и местной власти. В частности, отметил стремление уполномоченных влиять на расстановку кадров в епархии, проводить политику по дискредитации духовенства. Исследователем приведены факты злоупотребления со стороны советских органов власти. Дьякон А. Кисель и протоиерей П. Бубнов акцентировали внимание на отрицательном опыте государственно-церковных отношений, который выразился, в том числе, в давлении на управляющих Пинской епархией, арестах духовенства, ликвидации форм приходской жизни (деятельности братств, библиотек, занятий по Закону Божию, запретов на крестные ходы) и изъятии церковной собственности.

Видится необходимым более полное освещение аспектов церковной жизни, которое позволит учесть и положительный опыт работы уполномоченных Совета по делам РПЦ, а также сделать анализ ситуации в других епархиях.

Влияние социально-экономических изменений: денежной реформы 1947 года, коллективизации – в Западной Беларуси на положение церкви также нашло отражение в ряде работ [3; 4; 18; 12]. Авторы отмечают, что проведенные мероприятия «подорвали социально-экономическую базу церковных организаций на селе» [12, с. 14], привели к резкому ухудшению материального положения духовенства и верующих, сокращению посещаемости церковных служб. Комплексное исследование последствий реформ, реакции священства и прихожан позволит оценить степень влияния на церковную жизнь и положение церкви в обществе.

Стремление советского и партийного руководства использовать авторитет православной церкви при репатриации белорусов Польши в 1944 – 1946 годах отмечено в работе А. Великого [27]. Действия властей БССР в этом случае осуществлялись в русле общесоюзной политики, направленной на использование авторитета РПЦ на международной арене. Этот аспект государственно-церковных отношений, а также взаимоотношения между православной церковью и другими конфессиями, участие властей в этом процессе не становились в отечественной науке предметом изучения и требуют обстоятельного освещения.

Заключение. В современной отечественной исторической науке проблематика государственно-церковных отношений в БССР в 1944 – 1953 годах только начинает разрабатываться.

Среди проблем, к которым обращались исследователи, необходимо выделить:

- периодизацию взаимоотношений государства и православной церкви;
- деятельность института уполномоченных Совета по делам РПЦ.

В исследованиях уделялось внимание особенностям церковного устройства и работы епископата, влиянию социально-экономических изменений на положение церкви в обществе. Значимые выводы сделаны специалистами в изучении репрессивной политики в отношении духовенства и верующих.

Наиболее полно, на наш взгляд, в работах освещены патриотическая и образовательная деятельность церкви, региональные особенности религиозной жизни и политики местных властей на примере Пинской епархии. Вместе с тем комплексных исследований с учетом особенностей государственной политики и положения церкви в пределах всей республики не проводилось. Требуют дальнейшей проработки и углубленного изучения:

- факторы, определившие этапы государственно-церковных отношений в БССР;
- вопросы взаимодействия советских и партийных структур на республиканском и местном уровнях в осуществлении религиозной политики, реакции на нее духовенства и верующих.

Особое внимание в исследованиях необходимо уделить:

- особенностям правового положения церкви;
- анализу ее устройства и управления;
- религиозной жизни населения;
- отношениям православной церкви и других конфессий;
- оценке роли и места церковной структуры в общественно-политических и социально-экономических процессах послевоенной Беларуси.

ЛИТЕРАТУРА

1. Гордун, Сергей (священник). «Русская православная церковь в период с 1943 по 1970 год» / Священник С. Гордун // Журнал Московской Патриархии. – 1993. – № 1. – С. 39 – 49. (Впервые эта статья была опубликована в эмигрантском издании «Вестник русского христианского движения» под названием «Русская Православная Церковь при святейших патриархах Сергии и Алексии» [№ 158, 1990 г.].)
2. Кривонос, Феодор (свящ.). Кто отлучит нас от любви Божией... / Священник Ф. Кривонос // Царкоўнае слова. – 1995. – № 7. – С. 6.; Синодик за веру и церковь Христову пострадавших в Минской епархии (1918 – 1951 гг.) / Священник Ф. Кривонос. – Киевец, 1996. – 100 с.
3. Канфесіі на Беларусі (канец XVIII – XX ст.) / В.В. Грыгор’ева [і інш.]; навук. рэд. У.І. Навіцкі. – Мінск: ВП «Экаперспектыва», 1998. – 340 с.
4. Верашчагіна, А.У. Гісторыя канфесіі на Беларусі ў другой палове XX стагоддзя / А.У. Верашчагіна, А.В. Гурко. – Мінск: ІСПД, 1999. – 139 с.
5. Одинцов, М.И. Государство и церковь в России: XX век / М.И. Одинцов. – М.: Луч, 1994. – 171 с.
6. Васильева, О.Ю. Русская Православная Церковь в политике Советского государства в 1943 – 1948 гг.: дис. ... д-ра ист. наук: 07.00.02 / О.Ю. Васильева. – М., 1998. – 294 л.
7. Шкаровский, М.В. Русская православная церковь при Сталине и Хрущеве: (Гос.-церк. отношения в СССР в 1939 – 1964 г.) / М.В. Шкаровский. – М., 1999. – 399 с.
8. Чумаченко, Т.А. Государство, православная церковь, верующие. 1941 – 1961 гг. / Т.А. Чумаченко. – М., 1999. – 248 с.
9. Янушевич, И.И. Взаимоотношения государства и православной церкви в Беларуси: этапы развития (1917 – 2003 гг.) / И.И. Янушевич, А.Л. Ленкевич // Философия. Культура. Общество: сб. тр. молодых ученых и аспирантов / Респ. ин-т высш. шк.; редкол.: М.И. Демчук (председатель) [и др.]. – Вып. 4. – Ч. 1. – Минск: РИВШ БГУ, 2004. – С. 175 – 182.
10. Кулажанка, У.Г. Асаблівасці арганізацыі жыцця праваслаўнай царквы ў Беларусі 1944 – 1948 гг. па матэрыялах фондаў упаўнаважаных Савета па справах Рускай праваслаўнай царквы пры СНК СССР: да пастаноўкі пытання / У.Г. Кулажанка // Хрысціянства ў гістарычным лёсе беларускага народа: зб. навук. артыкулаў: у 2 ч. / М-во адукацыі Рэспублікі Беларусь, ГрДУ; рэдкал.: С.В. Марозава [і інш.]. – Гродна, 2009. – Ч. 2. – С. 62 – 68.
11. Кривонос, Феодор (свящ.). Белорусская Православная Церковь в XX столетии: спецкурс лекций для Минской Духовной Семинарии / Священник Ф. Кривонос. – Минск: Врата, 2008. – 255 с.
12. Галимова, Н.П. Брестская епархия: основные аспекты религиозной жизни (1945 – 1960-е гг.) / Н.П. Галимова, Л.В. Лавреенко // Веснік Брэсцкага ўніверсітэта. Серыя 2. Гісторыя. Эканоміка. Права. – 2010. – № 2. – С. 12 – 21.
13. Гісторыя Беларусі: у 6 т. / рэдкал.: М. Касцюк (гал. рэд.) [і інш.]. – Мінск: Экаперспектыва, 2000 – 2011. – Т. 6: Беларусь у 1946 – 2009 гг. / Л. Лыч [і інш.]. – 2011. – 728 с.
14. Кулажанка, Л.Я. Асаблівасці рэлігійнай свядомасці насельніцтва Беларусі ў 1944 – 1960-я гады / Л.Я. Кулажанка // Праваслаўе. – 2010. – № 16. – С. 58 – 71.
15. Кулажанка, У.Г. Дакументы ўпаўнаважаных Савета па справах Рускай праваслаўнай царквы пры Савеце Міністраў СССР як крыніца па гісторыі праваслаўнай царквы ў Беларусі. 1944 – 1965 гг. / У.Г. Кулажанка // Беларускі археаграфічны штогоднік. Вып. 10. – 2009. – С. 30 – 43.
16. Нихамкина, Н.В. Институт Уполномоченных Совета по делам Русской православной церкви при СНК СССР по Белорусской ССР / Н.В. Нихамкина // Беларускі археаграфічны штогоднік. Вып. 5. – 2004. – С. 213 – 217.
17. Силова, С.В. Православная церковь в Белоруссии в годы Великой Отечественной войны (1941 – 1945 гг.): дис... канд. ист. наук: 07.00.02 / С.В. Силова. – Гродно, 1999. – 126 с.
18. Кисель, Алексей (диакон). Религиозная жизнь православного населения Пинской епархии (1944 – 2005 гг.): дис. ... канд. богословия / Диакон А. Кисель. – Жировичи, 2006. – 169 с.

19. Православный Гродно. Сборник очерков, фотографий, воспоминаний, духовного наследия, архивных документов об истории Гродненской епархии / автор и сост. Н.И. Дорош. – Гродно, 2000. – 266 с.
20. Антоник, В.К. Минская Духовная семинария в годы ее первого возрождения / В.К. Антоник // Труды Минской Духовной Академии. – 2002. – № 1. – С. 25 – 44.
21. Суханович, Николай (диако́н). Минская Духовная семинария: история и современность (1793 – 2003 гг.): дис. ... канд. богословия / Диако́н Н. Суханович. – Жировичи, 2004. – 151 с.
22. Силова, С.В. Крестный путь: Белорусская православная церковь в период немецкой оккупации 1941–1944 гг. / С.В. Силова. – Минск: Бел. Экзархат, 2005. – 70 с.
23. Горидовец, Владимир (свящ.). Архивно-уголовные дела священно- и церковнослужителей Белоруссии периода 1918 – 1952 гг. как церковно-исторический источник / Священник В. Горидовец // Труды комиссии по канонизации в Белорусской православной церкви. Вып. 1. – 2010. – С. 87 – 92.
24. Черепица, В.Н. Между молотом и наковальней: о хождении по мукам гродненских пастырей в 20-е – 40-е годы / В.Н. Черепица // Очерки истории Православной Церкви на Гродненщине (с древнейших времен до наших дней) / В.Н. Черепица. – Гродно: ГрГУ, 1999. – Ч. 1. – 320 с.
25. Маракоў, Л.У. Рэпрэсаваныя праваслаўныя свяшчэнна- і царкоўнаслужыцелі Беларусі, 1917 – 1967: энцыкл. давед.: у 2 т. / Л.У. Маракоў. – Мінск: Бел. Экзархат, 2007. – Т. 2.
26. Бубнов, Павел (протодиако́н). Положение православной церкви на территории БССР в 1944 – 1948 гг. в контексте советской религиозной политики / Протодиако́н П. Бубнов // Православие в духовной жизни Беларуси: сб. материалов междунар. науч.-практ. конф., Брест, 25 – 26 апр. 2007 г. / БрГУ; редкол.: М.Э. Чесновский [и др.]. – Брест: изд-во БрГУ, 2008. – С. 151 – 165.
27. Вялікі, А.Ф. На раздарожжы. Беларусы і палякі ў час перасялення. 1944 – 1946 / А.Ф. Вялікі. – Мінск: НАРБ, 2004. – 230 с.

Поступила 27.03.2013

**MUTUAL RELATIONS OF THE STATE
AND RUSSIAN ORTHODOX CHURCH IN BSSR IN 1944 – 1953:
THE REVIEW OF THE MODERN HISTORIOGRAPHY OF OUR COUNTRY**

A. VASILITSYN

The review of the modern domestic historiography of mutual relations of the state and Russian Orthodox Church in BSSR in 1944 – 1953s is presented. The basic directions and features of studying of state-church relations during the mentioned period are considered. It is noted that the question had been reported mainly in generalising publications and hadn't been the subject of an integrated research. The urgent problems for studying are: periodization of state-church relations in the context of BSSR, creation and activity of the institute of representatives of the Council of Russian Orthodox Church affairs, peculiarities of the arrangement of church management and religious life, the repressive policy of the authorities concerning clergy and believers, influence of the social and economic changes in BSSR on the position of the church in society. The conclusion is the following: in modern science of history of Belarus the subject matter of state-church relations is only at the beginning of its development, and there is a necessity of its profound study.

УДК 271.2–633:930

**МИРОТВОРЧЕСКАЯ ДЕЯТЕЛЬНОСТЬ РУССКОЙ ПРАВОСЛАВНОЙ ЦЕРКВИ (1949 – 1991):
ИСТОРИОГРАФИЯ ПРОБЛЕМЫ****В.Л. КОРОЛЬ***(Гродненский государственный университет им. Янки Купалы)*

Исследуется миротворческая деятельность Русской православной церкви во второй половине XX века. Анализируются труды историков различных научных направлений, стран и периодов по рассматриваемому вопросу. Богатый историографический материал позволяет объективно оценить важнейшие аспекты участия Церкви в борьбе за мир и разоружение, сопоставить точки зрения различных авторов по проблеме. Описываются основные направления в историографии проблемы, рассмотренные в важнейших работах зарубежных и отечественных исследователей, их взгляды и выводы, касающиеся темы исследования. Сделан вывод, что, несмотря на широкое освещение различных аспектов церковного миротворчества в трудах отечественных и зарубежных исследователей, данная тема ещё не исчерпана. Особенно актуально дальнейшее исследование миротворческой деятельности Русской православной церкви на территории Беларуси во второй половине XX века.

Введение. На протяжении второй половины XX века вопросы сохранения мира заняли одно из центральных мест в деятельности Русской православной церкви как внутри страны, так и за её пределами. Миротворческая деятельность Церкви проявлялась в сотрудничестве со светскими миротворческими организациями, активном участии в различных антивоенных мероприятиях, межрелигиозном и международном сотрудничестве с целью сохранения мира и недопущения новых военных конфликтов.

Различные аспекты миротворческой деятельности Русской православной церкви получили широкое освещение в отечественной и зарубежной историографии. Цель статьи заключается в характеристике основных историографических направлений, рассмотрении важнейших исторических трудов и дискуссионных вопросов по теме исследования.

Изучение вопросов отношения Православной церкви к вопросам войны и мира и участия представителей Церкви в борьбе за мир и разоружение началось на рубеже 1950 – 1960-х годов и продолжается до наших дней. За более чем 50-летнюю историю изучения миротворческой деятельности Русской православной церкви накопился значительный объем историографического материала.

Всю совокупность исследований по изучаемой теме можно разделить на несколько групп.

Первая группа исследований представлена *советской историографией*. Религиоведение в Советском Союзе рассматривалось в качестве важной части теории научного атеизма. Центром изучения религии являлся созданный в 1964 году Институт научного атеизма при ЦК КПСС, который занимался разработкой проблем научного атеизма, изучением религии и подготовкой научных кадров. Работы советского периода, как правило, носили отпечаток официального негативного отношения к религии и отражали острое идеологическое противостояние между марксистско-ленинской идеологией и религиозным мировоззрением. Большинство авторов исходило из постулата о неуклонном падении авторитета религии и Церкви, носившего, по мнению советских ученых, объективный характер, так как в СССР были устранены факторы воспроизводства религии и созданы все условия для полного преодоления религиозных пережитков.

Несмотря на общую критику религиозного мировоззрения, большинство советских исследователей весьма сдержанно относились к критике миротворческой деятельности Русской православной церкви и её позиций по отношению к вопросам войны и мира. Советские историки, философы, религиоведы отмечали ту положительную роль, которую играли религиозные организации в решении проблем войны и мира и предотвращении войны. Большинство работ, касавшихся миротворческой деятельности РПЦ, основывалось на следующих положениях: единство верующих и неверующих в борьбе за мир и социальный прогресс; непримиримость марксистской и религиозной идеологий; подчинение борьбы с религией борьбе за коммунизм.

Научный интерес советской историографии к проблеме миротворческой деятельности РПЦ проявился с начала 1960-х годов. В этот период советские учёные отводили приоритетную роль изучению изменений в идеологии Русской православной церкви, особенностей её деятельности в условиях «холодной войны». По мнению большинства исследователей, в результате развития советского общества церковно-богословские круги постепенно меняли свои позиции в отношении современности, модернизировали свои доктринальные положения (в том числе и в вопросах войны и мира), так как не могли уже старыми методами отстаивать религиозное мировоззрение.

Среди работ белорусских исследователей данного периода следует отметить работы В.А. Молокова [1], Р.П. Платонова [2], Г.М. Лившица [3], Г.К. Мерзловой [4]. Среди наиболее интересных работ советских авторов необходимо назвать исследования Е.М. Брисова [5], М.П. Новикова [6], Д.И. Сидорова [7], П.К. Курочкина [8] и других. Несмотря на идеологизированность большинства работ, в них рассматривались изменения в идеологии РПЦ по вопросам войны и мира, описывались различные антивоенные мероприятия и выступления представителей религиозных организаций СССР по проблемам разоружения и предотвращения военных конфликтов.

В 1970 – 1980-х годах изучение темы миротворческой деятельности Русской православной церкви получило дальнейшее развитие. Авторы более пристальное внимание уделяли философскому осмыслению процессов эволюции и модернизации идеологии Православной церкви, причинам, которые привели к этим изменениям, практическому участию религиозных организаций СССР в решении проблем войны и мира. Среди работ белорусских авторов данного периода необходимо назвать труды В.М. Лисичкина [9]. Что касается советской историографии, то к числу наиболее интересных работ можно отнести исследования Э.И. Лисавцева [10], Н.С. Гордиенко [11], М.П. Мчедлова [12], Н.П. Красникова [13], А.А. Николаева [14] и В.В. Яшина [15].

Среди исследований данного периода особо следует отметить изданную в 1984 году книгу «Религия и церковь в Советском обществе», написанную председателем Совета по делам религий при Совете Министров СССР В.А. Куроедовым [16]. Особый интерес для исследования представляет глава книги, посвящённая участию Церковей СССР в борьбе за мир. В ней автор раскрывает государственную позицию по проблемам религиозного миротворчества, описывает основные этапы участия религиозных организаций Советского Союза в борьбе за мир, оценивает их деятельность с точки зрения партийно-государственных позиций.

В годы перестройки в СССР позиции учёных в отношении религии и Церкви постепенно стали менее политизированными. В частности, можно привести пример коллективной работы «Вопросы войны и мира в русском православном богословии» [17]. В данном исследовании освещается отношение религии к вопросам войны и мира, практическое участие РПЦ в различных миротворческих мероприятиях в СССР и за рубежом, анализируется феномен религиозного пацифизма и т.п. Примером также может служить изданная в 1989 году книга «Русское православие: веки истории» [18].

После 1991 года начинается *постсоветский этап* в историографии проблемы миротворческой деятельности Русской православной церкви. В это время в связи с процессами демократизации и расширения источниковой базы тема участия Русской православной церкви в борьбе за мир и разоружение получила дальнейшее развитие в трудах белорусских и российских историков.

К сожалению, в *современной белорусской историографии* миротворческая деятельность РПЦ практически не нашла своего отражения. Однако отдельные аспекты изучаемой темы получили освещение в трудах белорусских историков. Одними из первых работ, затрагивавших историю государственно-конфессиональных отношений исследуемого периода на территории БССР, стали коллективные труды «Канфесіі на Беларусі (канец XVIII – XX ст.)» [19] и «Гісторыя канфесій на Беларусі ў другой палове XX стагоддзя» [20]. В данных работах освещается история религиозных конфессий в Беларуси, а также рассматриваются государственно-конфессиональные отношения на различных исторических этапах.

Отдельные вопросы взаимоотношений государства и религиозных организаций в БССР нашли своё отражение в более поздних обобщающих работах; «Хрысціянскія канфесіі на Беларусі ад старажытнасці да нашага часу» [21]; «Государственно-конфессиональные отношения в Республике Беларусь» [22]; «Конфессиональная ситуация в Республике Беларусь: этнический и исторический аспекты» [23]; «Гісторыя канфесій у Беларусі: Мінулае і сучаснасць» [24]; «Канфесіі на Беларусі: гісторыя, сучаснасць» [25]; «Беларусь: государство, религия, общество» [26]; «Хрысціянства ў гістарычным лёсе беларускага народа» [27].

Среди работ белорусских исследователей необходимо выделить ряд работ Г.А. Кругловой, посвящённых философскому анализу глобальных проблем современности в идеологии христианских Церквей, в том числе и Русской православной церкви. В исследованиях автора одно из центральных мест занимает анализ отношений крупнейших религиозных конфессий к проблемам войны и мира. В ряде статей Г.А. Круглова анализирует миротворческие позиции Русской православной церкви, рассматривает феномен «православной мирологии», или «богословия мира». Данные исследования были обобщены в учебном пособии «Христианская глобалистика: генезис и основные концепции» и монографии «Христианская глобалистика» [28]. В последние годы интерес белорусских историков к различным аспектам деятельности Русской православной церкви в Беларуси остаётся достаточно высоким. Среди последних работ необходимо отметить исследования М.С. Корзуна [29] и В.М. Лисичкина [30].

Богатейший материал представлен *современной российской историографией*. Российские историки внесли огромный вклад в изучение проблемы, выявили и ввели в научный оборот огромное количество ранее неизвестных исторических источников, сформулировали ряд концепций развития государственно-конфессиональных отношений в СССР послевоенного периода.

Одними из первых попыток анализа государственно-конфессиональных отношений советского периода в российской историографии стали работы М.И. Одинцова [31] и В.А. Алексеева [32].

В конце 1990-х – начале 2000-х годов в связи с расширением источниковой базы и появлением новой плеяды учёных тема взаимоотношения государства и религиозных организаций на международной арене и борьбы за мир христианских Церквей получила дальнейшее развитие. Среди российских исследований, посвящённых различным аспектам миротворческой деятельности христианских Церквей, необходимо отметить работы О. Бевз [33], Р.М. Илюхиной [34], Е.Б. Павловой [35], О.О. Хохлышевой [36] и других авторов.

Одно из ведущих мест в российской историографии по истории Русской православной церкви послевоенного периода занимают работы российского историка, доктора исторических наук М.В. Шкаровского. Наиболее фундаментальным исследованием автора является монография «Русская православная Церковь в XX веке» [37], а также его более ранний труд «Русская православная Церковь при Сталине и Хрущеве: Государственно-церковные отношения в СССР в 1939 – 1964 годах» [38]. Значительная часть данных работ посвящена внешним связям Московской патриархии, в том числе вопросам участия Церкви в международном антивоенном движении. Проанализировав огромное количество архивных материалов, автор пришёл к выводу, что участие Церкви в миротворческом движении было необходимо руководству СССР для своих внешнеполитических целей. В то же время, по словам автора, миротворческая деятельность «позволяла Патриархии укреплять свой международный авторитет, оказывать влияние на собственных мирян и священников, выражая их желание предотвратить новую войну» [37, с. 297].

Схожие позиции занимает российский исследователь В.А. Ливцов. В ряде своих статей, а также в монографии «Русская Православная Церковь и экуменическое движение в XX веке» автор придерживается мнения о том, что экуменическая деятельность выступала как пропаганда богословия мира и советской «политики мира» [39]. В своих работах автор подчёркивает зависимость Церкви от политики СССР на международной арене, а также высказывает мнение о том, что деятельность РПЦ направлялась международным отделом ЦК КПСС и соответствующими государственными структурами, а советская дипломатия использовала Церковь в качестве инструмента на международной арене [40, с. 225].

Подобную точку зрения поддерживает российский историк А.И. Горшкова. В статье «Государство и Русская Православная Церковь в 1940 – 1990-х годах (по материалам “Журнала Московской Патриархии”)» автор приходит к выводу, что в качестве компенсации за притеснения внутри страны Церковь активизировала свою деятельность на международной арене, пропагандируя идеи мира и поддерживая внешнюю политику СССР, что, по её мнению, соответствовало «хрущевской политике мирного сосуществования, расширения и укрепления внешних связей СССР» [41, с. 39].

Огромный интерес для исследования представляют работы Т.В. Чумаченко, в которых скрупулёзному анализу подвергаются государственно-церковные отношения 1940 – 1960-х годов [42]. Особенный интерес вызывает статья автора, посвящённая участию РПЦ в борьбе за мир на рубеже 1940 – 1950-х годов [43]. Ряд аспектов внешнеполитической деятельности Русской православной церкви в 1940 – 1950-е годы освещает работа И.В. Левченко. Автор описывает деятельность Московской патриархии на международной арене, которая проявилась в поддержке Церковью международных инициатив СССР и осуждении политики его противников [44].

Взаимоотношениям государства и Русской православной церкви в вопросах международной политики посвящена статья Т.В. Волокитиной «Советское руководство, Русская православная церковь и экуменическое движение» [45]. В данной работе автор приходит к выводу, что внешнеполитические цели советского руководства стали причиной участия Церкви в экуменической деятельности. Кроме того, по мнению автора, усиление конфронтации между СССР и США привело к необходимости объединения Церквей, выступавших за мир, а экуменическая и миротворческая деятельность Православной церкви были тесно связаны с самого начала.

Взаимоотношениям Русской православной церкви и Римско-католической Церкви посвящена книга О.Ю. Васильевой «Русская Православная Церковь и Второй Ватиканский Собор» [46]. В данном исследовании историк описывает контакты Русской православной церкви с Ватиканом, раскрывает международные аспекты деятельности Отдела внешних церковных сношений Московской патриархии, описывает взаимоотношения советского руководства и Церкви, специфику государственно-церковных отношений в СССР.

Богатейший фактический материал представлен в монографиях И.И. Масловой, отражающих взаимоотношения РПЦ и советского государства на протяжении второй половины XX века. Большое внимание в своем исследовании автор уделила изменениям государственной политики в отношении Церкви и периодизации государственно-конфессиональных отношений. Особый интерес представляют главы, касающиеся международной деятельности РПЦ [47]. Основные направления внешних связей Русской православной церкви во второй половине XX века рассматриваются в монографии «Советское государство и Русская православная церковь: проблема взаимоотношений в области внешней и внутренней политики в послевоенные годы» [48].

Среди исследований, вышедших в последнее время, необходимо отметить коллективную работу «Москва и Восточная Европа: Власть и Церковь в период общественных трансформаций 40 – 50-х годов XX века», написанная сотрудниками Института славяноведения РАН [49]. В данной книге исследуются проблемы государственно-конфессиональных отношений в странах Восточной Европы в послевоенный период. Особый интерес для исследования представляет второй параграф третьей главы «Движение сторонников мира и участие в нем Русской православной церкви», в котором рассматривается миротворческая деятельность Церкви на рубеже 1940 – 1950-х годов.

За последнее десятилетие в Российской Федерации был написан ряд диссертационных исследований, в той или иной мере затрагивавших тему нашего исследования. Прежде всего следует отметить диссертации Л.В. Тюриной [50], В.И. Филонова [51], Д.Х. Шина [52].

Заметный вклад в изучение темы миротворческой деятельности Церкви внесла *зарубежная историография*. В своих работах зарубежные авторы затрагивали различные аспекты деятельности Русской православной церкви во второй половине XX века, в том числе и вопросы участия Церкви в борьбе за мир и разоружение. В то же время большинство работ зарубежных авторов обладает рядом существенных недостатков: ограниченная источниковая база, на основе которой написаны исследования; политизированность и предвзятое отношение большинства авторов к политике Советского Союза и т.д. Большинство западных историков в первую очередь уделяли внимание взаимоотношениям советского государства и Русской православной церкви, антицерковным гонениям советских властей, а также отмечали подчинённый характер Церкви в государственно-конфессиональных отношениях.

Изучение послевоенной истории Русской православной церкви западными исследователями началось на рубеже 1950 – 1960-х годов. Первыми изучением истории РПЦ послевоенного периода занялись историки-эмигранты. Одной из первых работ стала книга историка Г. Рара «Плененная церковь. Очерк развития взаимоотношений между церковью и властью в СССР» [53]. К схожим работам можно отнести научные труды других историков-эмигрантов: А.А. Боголепова [54] и протоиерея Д. Константинова [55].

С начала 1960-х годов всё больший интерес к истории РПЦ в Советском Союзе проявляли западные исследователи. Одной из первых серьёзных работ по данной теме стало исследование американского историка У. Коларза (W. Kolarz) «Религия в Советском Союзе», в котором автор изучил положение Церкви в СССР и рассмотрел её деятельность на международной арене [56]. При этом он считал, что участие Московской патриархии в движении за мир было вызвано политическими целями и отвечало интересам советского руководства. Среди работ данного периода можно также назвать работы М. Спинки (M. Spinka) [57], К. Грюнвальда (C. Grünwald) [58], Дж. Куртиса (J. Curtiss) [59] и У. Строена (W. Stroyen) [60].

Заметный вклад в изучение истории Русской православной церкви внёс американский историк У. Флетчер (W. Fletcher). Среди основных вопросов, которые интересовали американского историка, были: влияние политики СССР на международную деятельность РПЦ, взаимоотношения Московской патриархии и православных Церквей Восточной Европы, участие Церкви в международном движении в защиту мира, которое автор называл «советским творением с самого начала» [61].

В 1970 – 1980-е годы изучение истории Русской православной церкви получило дальнейшее развитие в зарубежной историографии. Главное внимание исследователей было обращено к положению Церкви в условиях советского режима и специфике государственно-конфессиональных отношений в СССР. Одним из наиболее авторитетных исследователей истории Русской православной церкви являлся канадский историк Д. Поспеловский (D. Pospielovsky). В своих работах автор рассматривал положение Церкви в СССР, описывал взаимоотношения Церкви и государства внутри страны и на международной арене, анализировал причины гонений на Церковь [62]. Среди других работ западных историков данного периода необходимо отметить книги К. Лэйн (C. Lane) [63], Дж. Элисс (J. Ellis) [64]. Особо следует отметить исследование Г. Басса (G. Buss), посвящённое истории РПЦ в 1917 – 1986 годах. В нём автор называет международное движение за мир, в котором принимали участие представители Церкви, «оборонительным оружием в советских руках» [65, р. 42]. Среди работ историков-эмигрантов данного периода вызывают интерес прежде всего труды епископа Вашингтонского и Флоридского Григория (Габбе) [66] и священника В. Русака [67].

В 1990-е годы появились новые работы, посвящённые истории РПЦ в Советском Союзе. Наиболее фундаментальными из них стали работы Дж. Андерсона (J. Anderson) [68], Н. Дэвиса (N. Davis) [69], Дж. Элисс (J. Ellis) [70], а также Ф. Корли (F. Corley) [71]. При этом некоторые книги зарубежных авторов были переведены на русский язык. В 1995 году на русском языке была издана книга канадского историка Д.В. Поспеловского «Русская православная Церковь в XX веке», ставшая одной из лучших научных работ середины 1990-х годов, в которой было показано комплексное и целостное развитие государственно-церковных отношений в XX веке [72]. Несмотря на то, что в исследовании автора центральное место принадлежит анализу взаимоотношений между государством и Церковью внутри страны, Д.В. Поспеловский также раскрывает роль руководителей Церкви в развитии внешних связей Московского патриархата и освещает отношение РПЦ к важнейшим внешнеполитическим проблемам. К числу переве-

дённых работ относится также книга английского историка В. Мосса «Православная Церковь на перепутье». В ней автор делает акцент на зависимом положении РПЦ и её использовании в качестве орудия советской внешней политики. При этом историк использует крайне резкие оценки, называя патриарха Алексия представителем Кремля, а РПЦ «государственной церковью большевистского режима» [73, с. 222 – 223].

Особое значение для изучения темы миротворческой деятельности Русской православной церкви представляет *церковная историография*. Исследования церковных историков позволяют взглянуть на проблему церковного миротворчества с точки зрения церковной исторической науки, взгляды которой значительно отличаются от светской науки.

Значительный вклад в изучение истории Русской православной церкви в Беларуси внесли преподаватели и студенты Минской духовной академии. В Академии был защищён ряд кандидатских работ, среди которых необходимо отметить исследования М. Понуждаева [74], П. Бубнова [75], Н. Аникеева [76], В. Лозовского [77]. Кроме того, вызывают интерес дипломные работы учащихся Минской Духовной Семинарии, посвящённые различным проблемам церковной истории [78].

Ярким примером интерпретации истории Белорусской православной церкви с точки зрения церковной исторической науки является работа священника Ф. Кривоноса «Белорусская православная церковь в XX столетии» [79]. При написании данной работы автор, наряду с архивными материалами, использовал многочисленные источники личного происхождения: воспоминания, мемуары, дневники и т.д. Всё это позволило Ф. Кривоносу ярко описать церковную жизнь в XX столетии, раскрыть многие малоизвестные страницы из истории Белорусской православной церкви.

В российской историографии 1990-х годов религиозный взгляд на проблему взаимоотношений государства и Русской православной церкви отражён в исследованиях священника С. Гордуна [80], протоиерея В. Цыпина [81], Г. Штриккера [82], митрополита Иоанна (Снычева) [83], а также в коллективной монографии церковных историков «История Русской православной церкви» под общей редакцией М.Б. Данилушкина [84]. Данные исследования написаны на основании изучения широкого круга архивных материалов, различных документов личного происхождения и представляют собой яркие образцы исследований церковной исторической науки. В 2000-е годы появился ряд новых исследований, посвящённых истории Русской православной церкви в СССР. Среди них необходимо назвать исследования протоиерея А. Киреева [85], протоиерея А. Марченко [86], митрополита Мануила (Лемешевского) [87], протоиерея Г.Н. Митрофанова [88].

Заключение. Миротворческая деятельность Русской православной церкви во второй половине XX века получила широкое освещение в трудах историков различных научных направлений, стран и периодов. Богатейший историографический материал позволяет объективно рассмотреть важнейшие аспекты участия Церкви в борьбе за мир и разоружение, сопоставить точки зрения различных авторов по проблеме. При этом следует отметить, что, несмотря на широкое освещение различных аспектов церковного миротворчества в трудах отечественных и зарубежных исследователей, данная тема до сих пор ещё не исчерпана. Особенно актуально дальнейшее исследование миротворческой деятельности Русской православной церкви на территории Беларуси во второй половине XX века. До настоящего времени в отечественной исторической науке нет специального исследования, посвящённого данной проблеме. Слабо изученными представляются вопросы практического участия духовенства и мирян Беларуси в антивоенном движении, особенностей церковного миротворчества в Белорусской ССР и т.д. Изучение данных вопросов в будущем позволит восполнить пробел в истории одной из важнейших сторон деятельности Православной церкви в Беларуси во второй половине XX века.

ЛИТЕРАТУРА

1. Молоков, В.А. Современное православие / В.А. Молоков, Р.П. Платонов. – Минск: Беларусь, 1966. – 103 с.; Молоков, В.А. Философия современного православия: критический очерк / В.А. Молоков. – Минск: Высш. шк., 1968. – 238 с.
2. Платонов, Р.П. Церковь приспосабливается / Р. Платонов. – Минск: Беларусь, 1964. – 97 с.
3. Лившиц, Г.М. Религия и церковь в прошлом и настоящем / Г.М. Лившиц. – Минск: Изд-во М-ва высш., сред. спец. и проф. образования БССР, 1961. – 231 с.
4. Мерзлова, Г.К. Православие в Белоруссии на современном этапе и его сущность (1945 – 1965 гг.): автореф. дис. ... канд. ист. наук: 07.00.02 / Г.К. Мерзлова; Акад. наук БССР. – Минск, 1966. – 24 с.
5. Брисов, Е.М. Борьба за мир и религия / Е.М. Брисов // О некоторых особенностях современной религиозной идеологии: сб. ст. / Моск. гос. ун-т; под ред. И.Д. Панцхава. – М.: Изд-во Моск. ун-та, 1964. – С. 105 – 121.; Брисов, Е.М. Христианство и борьба за мир: автореф. дис. ... канд. филос. наук: 10.02.01. / Е.М. Брисов; Моск. гос. ун-т им. М. В. Ломоносова. – М., 1964. – 18 с.
6. Новиков, М.П. Православие и современность / М.П. Новиков. – М.: Изд-во Моск. ун-та, 1965. – 253 с.; Новиков, М.П. Новые тенденции в идеологии и деятельности православия / М.П. Новиков. – М.: Знание,

1971. – 32 с.; Новиков, М.П. Современный религиозный модернизм / М.П. Новиков. – М.: Знание, 1973. – 63 с.
7. Сидоров, Д.И. Война и религия / Д.И. Сидоров. – М.: Воениздат, 1961. – 170 с.
 8. Курочкин, П.К. Критика современного русского православия / П.К. Курочкин. – М.: Знание, 1963. – 48 с.; Курочкин, П.К. Социальная позиция русского православия / П.К. Курочкин. – М.: Знание, 1969. – 31 с.; Курочкин, П.К. Эволюция современного русского православия / П.К. Курочкин. – М.: Мысль, 1971. – 270 с.
 9. Лисичкин, В.М. Идеология и политика современного русского православия / В.М. Лисичкин. – Минск: Беларусь, 1984. – 77 с.
 10. Лисавцев, Э.И. Критика буржуазной фальсификации положения религии в СССР / Э.И. Лисавцев. – М.: Мысль, 1975. – 316 с.; Лисавцев, Э.И. Эволюция политической ориентации русской православной церкви: критика буржуазно-клерикальной фальсификации: дис. ... д-ра филос. наук: 10.02.01. / Э.И. Лисавцев; АОН при ЦК КПСС. – М., 1977. – 418 с.; Лисавцев, Э.И. Современная идеологическая борьба и религия / Э.И. Лисавцев. – М.: Знание, 1982. – 64 с.
 11. Гордиенко, Н.С. Современная идеологическая борьба и религия / Н.С. Гордиенко, М.П. Новиков. – М.: О-во «Знание» РСФСР, 1980. – 40 с.; Гордиенко, Н.С. Эволюция русского православия (20 – 80-е годы XX ст.) / Н.С. Гордиенко. – М.: Знание, 1984. – 64 с.; Гордиенко, Н.С. Современное русское православие / Н.С. Гордиенко. – Л.: Лениздат, 1987. – 302 с.
 12. Мчедлов, М.П. Религия и современность / М.П. Мчедлов. – М.: Политиздат, 1982. – 272 с.; Мчедлов, М.П. Современные социальные движения и религия / М.П. Мчедлов. – М.: Знание, 1985. – 64 с.; Мчедлов, М.П. Политика и религия / М.П. Мчедлов. – М.: Сов. Россия, 1987. – 251 с.
 13. Красников, Н.П. Православная этика: прошлое и настоящее / Н.П. Красников. – М.: Политиздат, 1981. – 96 с.; Красников, Н.П. Социально-этические воззрения русского православия в XX веке / Н.П. Красников. – Киев: Выща школа, 1988. – 177 с.
 14. Николаев, А.А. Политическая и идеологическая позиция Русской православной церкви в вопросах войны и мира: дис. ... канд. филос. наук: 10.02.01. / А.А. Николаев; Ин-т религиоведения АОН при ЦК КПСС. – М., 1970. – 143 с.
 15. Яшин, В.В. Русская православная церковь и проблемы войны и мира: дис. ... канд. философ. наук: 10.02.01. / В.В. Яшин; Моск. гос. ун-т. – М., 1984. – 172 с.
 16. Куроедов В.А. Религия и церковь в советском обществе / В.А. Куроедов. – М.: Политиздат, 1984. – 256 с.
 17. Куфакова, Н.Д. Вопросы войны и мира в русском православном богословии: спецкурс / Н.Д. Куфакова, Л.З. Немировская. – М.: Изд-во МГУ 1989. – 88 с.
 18. Русское православие: вехи истории / ред.: А.И. Клибанов [и др.]. – М.: Политиздат, 1989. – 719 с.
 19. Канфесіі на Беларусі (канец XVIII – XX ст.) / В.В. Грыгор'ева [і інш.]; пад рэд. У.І. Навіцкага. – Мінск: Экаперспектыва, 1998. – 337 с.
 20. Верашчагіна, А.У. Гісторыя канфесій на Беларусі ў другой палове XX стагоддзя / А.У. Верашчагіна, А.В. Гурко. – Мінск: ІСПД, 1999. – 136 с.
 21. Апіок, Т.В. Хрысціянскія канфесіі на Беларусі ад старажытнасці да нашага часу: вучэб. дапам. / Т.В. Апіок. – Магілёў: Выдавецтва МДУ, 2000. – 69 с.
 22. Жилинская, И.В. Государственно-конфессиональные отношения в Республике Беларусь: учеб.-метод. пособие / И.В. Жилинская, Н.Н. Коликова. – Минск: Акад. упр. при Президенте Респ. Беларусь, 2008. – 169 с.
 23. Гурко, А.В. Конфессиональная ситуация в Республике Беларусь: этнический и исторический аспекты / А.В. Гурко; Ин-т соц.-полит. исслед. при Администрации Президента Респ. Беларусь. – Минск: ИСПИ, 2001. – 102 с.
 24. Верашчагіна, А. Гісторыя канфесій у Беларусі: Мінулае і сучаснасць: дапам. для настаўнікаў / А. Верашчагіна, А. Гурко. – Мінск: Тэхналогія, 2000. – 157 с.
 25. Канфесіі на Беларусі: гісторыя, сучаснасць: зб. матэрыялаў міжнар. навук.-практ. канф., Брэст, 7 – 8 кастр. 2004 г. / Брэсцкі дзярж. ун-т; рэдкал.: У.П. Люкевіч [і інш.]. – Брэст: БрДУ, 2005. – 325 с.
 26. Беларусь: государство, религия, общество: сб. материалов междунар. науч.-практ. конф., Минск, Жировичи, 7 июня 2007 г. / редкол.: протоиерей В. Антоник [и др.]. – Минск: Белорус. наука, 2008. – 396 с.
 27. Хрысціянства ў гістарычным лёсе беларускага народа: зб. навук. арт. / рэдкал. С.В. Марозава [і інш.]. – Гродна: ГрДУ, 2008. – 503 с.
 28. Круглова, Г.А. Социально-политические аспекты глобальных проблем современности и их место в христианстве / Г.А. Круглова. – Минск: БГУ, 2003. – 133 с.; Круглова, Г.А. Христианская глобалистика: генезис и основные концепции: учеб. пособие / Г.А. Круглова. – Минск: ГИУСТ, 2007. – 125 с.; Круглова, Г.А. Проблемы войны и мира в трактовке христианских церквей / Г.А. Круглова // Вестн. Ленингр. гос. ун-та им. А.С. Пушкина, сер. Философия. – СПб., 2008. – № 1(10). – С. 151 – 158.
 29. Корзун, М.С. История Русской православной церкви: X век – 2000 год: учеб.-метод. компл.: учеб.-метод. пособие для студ. высш. учеб. заведений / М.С. Корзун. – Минск: БГУ, 2009. – 258 с.; Корзун, М.С.

- Участие Русской и Белорусской (Экзархата Московской Патриархии) православных церквей в движении сторонников мира в 1970-х годах – начале XXI века / М.С. Корзун // Российские и славянские исследования: сб. науч. ст. – 2011. – Вып. 6. – С. 37 – 47.
30. Лисичкин, В.М. Православная теология на рубеже тысячелетий: пособие / В.М. Лисичкин. – Могилев: МГУ, 2009. – 69 с.
 31. Одинцов, М.И. Хождение по мукам 1954 – 1960 гг. / М.И. Одинцов // Наука и религия. – 1991. – № 7. – С. 2 – 3; Одинцов, М.И. Письма и диалоги времен «хрущевской оттепели» Десять лет жизни патриарха Алексия. 1955 – 1964 / М.И. Одинцов // Отечественные архивы. – 1994. – № 5. – С. 25 – 83; Одинцов, М. И. Государство и церковь в России: XX век / М.И. Одинцов. – М.: Луч, 1994. – 171 с.
 32. Алексеев, В.А. Иллюзии и догмы / В.А. Алексеев. – М.: Политиздат. – 1991. – 400 с.; Алексеев, В.А. «Штурм небес» отменяется?: крит. очерки по истории борьбы с религией в СССР / В.А. Алексеев. – М.: Изд. центр «Россия молодая», 1992. – 299 с.
 33. Бевз, О. Миротворчество и христианское разрешение конфликтов / О. Бевз. – СПб.: Библия для всех, 2007. – 250 с.
 34. Илюхина, Р.М. Российский пацифизм вчера и сегодня / Р.М. Илюхина. – М.: ИВИ, 1992. – 100 с.
 35. Павлова, Е.Б. Миротворчество в современном мире: теория и практика: учеб.-метод. пособие / Е.Б. Павлова. – СПб.: Изд-во С.-Петерб. ун-та, 2008. – 156 с.
 36. Хохлышева, О.О. Миропонимание, миротворчество, миросохранение: опыт XX столетия: моногр. / О.О. Хохлышева. – Н. Новгород: Изд-во Нижегород. гос. ун-та им. Н.И. Лобачевского, 2002. – 548 с.
 37. Шкаровский, М.В. Русская Православная Церковь в XX веке / М.В. Шкаровский. – М.: Вече, 2010. – 478 с.
 38. Шкаровский, М.В. Русская Православная церковь при Сталине и Хрущеве: государственно-церковные отношения в СССР в 1939 – 1964 гг. / М.В. Шкаровский. – М.: Крутицкое Патриаршее подворье: О-во любителей церков. истории, 2000. – 399 с.
 39. Ливцов, В.А. Русская Православная Церковь и экуменическое движение в XX веке: моногр. / В.А. Ливцов. – М.: Социум, 2000. – 205 с.; Ливцов В.А. «Срывать всякие попытки реакционных сил...» Из истории вступления Русской православной церкви во Всемирный совет церквей. 1961 г. / В.А. Ливцов // Исторический архив. – 2002. – № 6. – С. 69 – 99.
 40. Ливцов, В.А. Использование экуменизма в качестве инструмента советской внешней политики в начале 1960-х годов / В.А. Ливцов // Изв. Рос. гос. пед. ун-та им. А.И. Герцена. – 2008. – № 66. – С. 223 – 229.
 41. Горшкова, А.И. Государство и Русская Православная Церковь в 1940 – 1990-х годах (по материалам «Журнала Московской Патриархии») / А.И. Горшкова // Док. Архив. История. Современность: сб. науч. тр. – Вып. 1. – Екатеринбург, 2001. – С. 32 – 51.
 42. Чумаченко, Т.А. Государство, православная церковь, верующие 1941 – 1961 годов / Т.А. Чумаченко. – М.: АИРО-XX, 1999. – 246 с.
 43. Чумаченко, Т.А. Московская патриархия в движении сторонников мира: 1949 – 1953 гг. / Т.А. Чумаченко // Изв. Челябинс. науч. центра. – 2007. – Вып. 1 (35). – С. 152 – 156.
 44. Левченко И.В. Русская Православная Церковь и государство: учеб. пособие для студ. вузов / И.В. Левченко. – Иркутск: Изд-во ИГЭА, 2001. – 187 с.
 45. Волокитина, Т.В. Советское руководство, Русская православная церковь и экуменическое движение (40 – 50-е годы XX в.) / Т.В. Волокитина // Власть и церковь в СССР и странах Восточной Европы, 1939 – 1958: дискуссионные аспекты: сб. ст. / редкол.: Г.П. Мурашко [и др.]. – М.: ИС РАН, 2003. – С. 241 – 249.
 46. Васильева, О.Ю. Русская Православная Церковь и Второй Ватиканский Собор: факты, события, документы / О.Ю. Васильева. – М.: Лепта, 2004. – 380 с.
 47. Маслова, И.И. Советское государство и Русская Православная Церковь: политика сдерживания (1964 – 1984 гг.) / И.И. Маслова. – М.: МНЭПУ, 2005. – 263 с.; Маслова И.И. Вероисповедная политика в СССР: поворот курса (1985 – 1991) / И.И. Маслова. – М.: МНЭПУ, 2005. – 251 с.
 48. Шкуратова, И.В. Советское государство и Русская православная церковь: проблема взаимоотношений в области внешней и внутренней политики в послевоенные годы / И.В. Шкуратова, С.А. Шкуратов. – М.: Компания Спутник+, 2005. – 34 с.
 49. Москва и Восточная Европа: власть и церковь в период общественных трансформаций 40 – 50-х годов XX века / под ред. Т.В. Волокитиной [и др.]. – М.: РОССПЭН, 2008. – 806 с.
 50. Тюрина, Л.В. Государство и русская православная церковь: эволюция отношений. 1917 – 2000 гг.: дис. ... канд. ист. наук: 07.00.02 / Л.В. Тюрина; Курский гос. ун-т. – Курск, 2000. – 150 с.
 51. Филонов, В.И. Проблема экуменизма в контексте взаимоотношений Русской Православной и Римско-католической Церквей в конце 1950 – начале 2000-х гг.: дис. ... канд. ист. наук: 07.00.02 / В.И. Филонов; Орловский гос. ун-т. – Орел, 2006. – 183 с.

52. Шин, Д.Х. Деятельность совета по делам русской православной церкви при Совете Министров СССР в первое десятилетие его существования. 1943 – 1953 гг.: дис. ... канд. ист. наук: 07.00.02. / Д.Х. Шин; Ин-т истории РАН. – М., 2002. – 241 с.
53. Rap, G.A. Плененная церковь: Очерк развития взаимоотношений между церковью и властью в СССР / Г. Рап. – Frankfurt – Москва: Посев, 1954. – 113 с.
54. Боголепов, А.А. Церковь под властью коммунизма / А.А. Боголепов. – Мюнхен, 1958. – 202 с.
55. Константинов, Д.В. Гонимая церковь: (Русская православная церковь в СССР) / Д.В. Константинов. – Нью-Йорк: Всеславян. изд-во, 1967. – 383 с.; Константинов, Д.В. Зарницы духовного возрождения: русская православная церковь в СССР в конце шестидесятых и в начале семидесятых годов / Д.В. Константинов. – London, Ontario: Заря, 1973. – 140 с.; Konstantinow, D. Stations of the cross: the Russian Orthodox church, 1970 – 1980 / D. Konstantinow; transl. by S.I. Lee. – London, Ontario: Zaria publ., 1984. – 250 p.
56. Kolarz W. Religion in the Soviet Union / W. Kolarz. – London: St. Martin's Press, 1962. – 518 p.
57. Spinka, M. The church in Soviet Russia / M. Spinka. – New York, London: Oxford University Press, 1956. – 179 p.
58. Grunwald, C. The churches and the Soviet Union / C. Grunwald. – New York: Macmillan, 1962. – 255 p.
59. Curtiss, J. The Russian church and the Soviet state 1917 – 1950 / J. Curtiss. – New York: Smith, 1965. – 387 p.
60. Stroyen, W. Communist Russia and the Russian Orthodox Church, 1943 – 1962 / W. Stroyen. – Washington: Catholic University of America Press, 1967. – 161 p.
61. Fletcher, W. Religion and the search for new ideals in the USSR / W. Fletcher, A. Strover. – New York: Praeger, 1967. – 135 p.; Fletcher, W. Nikolai: portrait of a dilemma / W. Fletcher. – New York: Macmillan, 1968. – 230 p.; Fletcher, W. Religion and the Soviet State: a dilemma of power / W. Fletcher, M. Hayward. – New York: Praeger, 1969. – 200 p.; Fletcher, W. Religion and Soviet Foreign Policy, 1945 – 1970 / W. Fletcher. – London: Oxford University Press, 1973. – 179 p.
62. Pospelovsky, D. The Russian church under the Soviet regime, 1917 – 1982 / D. Pospelovsky. – Crestwood, N.Y.: St. Vladimir's Seminary Press, 1984. – 2 v.; Pospelovsky, D. A history of Marxist-Leninist atheism and Soviet antireligious policies / D. Pospelovsky. – New York: St Martin's Press, 1987. – 189 p.; Pospelovsky, D. Soviet antireligious campaigns and persecutions / D. Pospelovsky. – New York: St. Martin's Press, 1988. – 275 p.
63. Lane, C. Christian religion in the Soviet Union: a sociological study / C. Lane. – Albany: State University of New York Press, 1978. – 256 p.
64. Ellis, J. The Russian Orthodox Church: a contemporary history / J. Ellis. – Bloomington: Indiana University Press, 1986. – 531 p.
65. Buss, G. The bear's hug: Christian belief and the Soviet State, 1917 – 86 / G. Buss. – Grand Rapids, Mich.: W.B. Eerdmans Pub. Co., 1987. – 223 p.
66. Григорий (Граббе Г.П.) Правда о русской церкви на родине и за рубежом: (По поводу книги С.В. Троицкого «О неправде Карловацкого раскола») / Григорий (Г.П. Граббе). – Джорданвилль: Свято-Троиц. монастырь, 1989. – 216 с.; Григорий (Граббе, Г.П.) Русская церковь перед лицом господствующего зла / Григорий (Г.П. Граббе). – Джорданвилль: Свято-Троиц. монастырь, 1991. – 175 с.
67. Русак, В.С. Свидетельство обвинения. Witness of the prosecution: церковь и государство в Советском Союзе / В. Русак. – Valley Cottage, N.Y.: Multiling. typesetting, cop., 1987. – Ч. 1. – 1987. – 350 с.; Ч. 3. – 1988. – 275 с.
68. Anderson, J. Religion, state, and politics in the Soviet Union and successor states / J. Anderson. – Cambridge: New York: Cambridge University Press, 1994. – 236 p.
69. Davis, N. A long walk to church: a contemporary history of Russian orthodoxy / N. Davis. – Boulder, Colo: Westview Press, 1995. – 381 p.
70. Ellis, J. The Russian Orthodox Church: triumphalism and defensiveness / J. Ellis. – New York: St. Martin's Press in association with St. Antony's College, Oxford, 1996. – 240 p.
71. Religion in the Soviet Union: an archival reader / ed. by F. Corley. – New York: New York University Press, 1996. – 402 p.
72. Поспеловский, Д.В. Русская православная церковь в XX веке / Д.В. Поспеловский. – М.: Республика, 1995. – 509 с.
73. Мосс, В. Православная Церковь на перепутье (1917 – 1999) / В. Мосс; пер. с англ.: Т.А. Сенина. – СПб.: Алетейя, 2001. – 405 с.
74. Понуждаев, М., диакон. РПЦ и экуменическое движение последней четверти XX века. Богословско-исторический анализ новейших фактов и первоисточников: дис. ... канд. богословия / М. Понуждаев; Минская Духовная Академия. – Жировичи, 2000. – 119 с.
75. Бубнов, П. Совещание глав и представителей Поместных Православных Церквей 1948 г. в Москве. Историко-богословский анализ: дис. ... канд. богословия / П. Бубнов; Минская Духовная Академия. – Жировичи, 2003. – 134 с.

76. Аникеев, Н., иерей. Митрополит Антоний (Мельников) (1924 – 1986). Жизнь, церковная деятельность, письменное наследие: дис. ... канд. богословия / Н. Аникеев; Минская Духовная Академия. – Жировичи, 2004. – 269 с.
77. Лозовский, В., протоиерей. История Русской Церкви XX в. в трудах представителей русского зарубежья: дис. ... канд. богословия / В. Лозовский; Минская Духовная Академия. – Жировичи, 2008. – 112 с.
78. Равинский, В. Православная Церковь в Белоруссии в период 1958 – 1964 гг.: дип. работа / В. Равинский; Минская Духовная Семинария. – Жировичи, 2001. – 193 с.; Свидерский, Е., иерей. Православная Церковь в Белоруссии в период с 1978 по 2006 г.: дип. работа / Е. Свидерский; Минская Духовная Семинария. – Жировичи, 2008. – 130 с.; Гапанович, И. Белорусская Православная Церковь в послевоенный период (1945 – 1958): дип. работа. / И. Гапанович; Минская Духовная Семинария. – Жировичи, 2010. – 113 с.
79. Кривонос, Ф. Белорусская православная церковь в XX столетии: спецкурс лекций для Минской духовной семинарии / Ф. Кривонос. – Минск: Врата, 2008. – 255 с.
80. Гордун, С. Русская православная церковь в период с 1943 по 1970 год / С. Гордун // Журнал Московской Патриархии. – 1993. – № 1 – 2. – С. 11 – 24.
81. Цыпин, В.А. История Русской Православной Церкви, 1917 – 1990: учебник для православных духовных семинарий / протоиер. В.А. Цыпин. – М.: Издат. дом «Хроника», 1994. – 256 с.
82. Русская православная церковь в советское время (1917 – 1991) / сост. Г. Штриккер. – М.: Пропилеи, 1995. – Кн. 2. – 462 с.
83. Иоанн (Снычев И.М.), митроп. Самодержавие духа: Очерки русского самосознания / Иоанн. – СПб.: Яковлева, 1994. – 349 с.
84. История Русской Православной Церкви. От восстановления Патриаршества до наших дней / под ред. М.Б. Данилушкина. – СПб.: Воскресение, 1997. – Т. 1: 1917 – 1970. – 1020 с.
85. Киреев, А., протод. Епархии и Архиереи Русской Православной Церкви в 1943 – 2002 годах / А. Киреев. – М., 2002. – 479 с.
86. Мануил (Лемешевский), митроп. Русские православные иерархи периода с 1863 по 1965 год / Мануил (Лемешевский). – М., 2006. – Т. 1 – 6.
87. Марченко, А. протоирей Религиозная политика советского государства в годы правления Н. С. Хрущева и ее влияние на церковную жизнь в СССР / А. Марченко. – М.: Изд-во Крутицкого подворья, О-во любителей церковной истории, 2010. – 328 с.
88. Митрофанов, Г.Н., протоирей Русская православная церковь на историческом перепутье XX века / Г.Н. Митрофанов. – М.: Лепта, 2011. – 271 с.

Поступила 07.06.2013

PEACEMAKING ACTIVITY OF RUSSIAN ORTHODOX CHURCH (1949 – 1991): HISTORIOGRAPHY OF THE PROBLEM

V. KOROL

Peacemaking activity of Russian orthodox church in the second half of the XXth century is studied. The works of historians of different scientific schools, countries and periods on the considered issue are analyzed. Rich historiographic material allows to objectively estimate the most important aspects of participation of the Church in the struggle for peace and disarmament, to compare different authors' points of view on the given problem. Main directions in the historiography of the problem are described, which were considered in the most significant works of foreign and domestic researchers, their points of view and conclusions, touching upon the issue of the research, are presented. Conclusion is made, that despite wide coverage of different aspects of church peacemaking activity in the works of domestic and foreign scientists the given issue has not been settled.

УДК 94(476)+323.15(476)

**ДЗЕЙНАСЦЬ ІНСТЫТУТАЎ ДЗЯРЖАЎНАЙ УЛАДЫ
ПА РЭГУЛЯВАННІ МІЖНАЦЫЯНАЛЬНЫХ АДНОСІН У РЭСПУБЛІЦЫ БЕЛАРУСЬ
(1991 – 2010)**

**канд. гіст. навук, дац. І.А. ПУШКІН
(Магілёўскі дзяржаўны ўніверсітэт харчавання)**

Упершыню ў беларускай гістарыяграфіі аналізуецца стварэнне і дзейнасць інстытутаў дзяржаўнай улады па рэгуляванні міжнацыянальных адносін у Рэспубліцы Беларусь. Даследаваны і прааналізаваны працэс заканадаўчага забеспячэння праў нацыянальных супольнасцяў. У 1990-х гадах органамі прадстаўнічай улады была прынятая нарматыўна-прававая база, якая стварыла ўмовы для развіцця культур нацыянальных супольнасцей. У сярэдзіне 1990-х гадоў быў створаны орган выканаўчай дзяржаўнай улады для забеспячэння ўмоў захавання этнічнай самабытнасці і выканання заканадаўства ў сферы рэалізацыі праў нацыянальных супольнасцей. Вылучаны і ахарактарызаваны тры этапы ў дзейнасці дзяржаўных органаў па рэгуляванні міжнацыянальных адносін у Рэспубліцы Беларусь. Зроблена выснова аб прыняцці раішэнняў пасля ўсебаковага абмеркавання, з улікам агульнанацыянальных інтарэсаў, грамадска-палітычнай і эканамічнай сітуацыі ў краіне. У выніку ў беларускім грамадстве склаліся стабільныя, канструктыўныя міжнацыянальныя адносіны.

Уводзіны. Пасля атрымання незалежнасці ў Беларусі ўзнікла неабходнасць у рэарганізацыі існуючых і стварэнні новых структур органаў дзяржаўнай улады, у тым ліку ў сферы міжнацыянальных адносін. Рэгуляваннем міжнацыянальных адносін у Рэспубліцы Беларусь займаліся прадстаўнічыя і выканаўчыя органы ўлады. Попыт вырашэння міжнацыянальных праблем у судовым парадку ў краіне адсутнічае. У беларускай навучы гэтае пытанне маладаследавана. Некаторыя аспекты дзейнасці інстытутаў дзяржаўнай улады ў адпаведнай сферы толькі ўзгадваліся ў кантэксце дзяржаўнай нацыянальнай палітыкі ў публікацыях С. Буко [1], Н. Бурай [2], Э. Юфе [3], В. Касовіч [4], А. Ліўшыца [5], А. Макрушыч [6], А. Осіпава [7], В. Паўлоўскай [8], І. Пушкіна [9; 10], М. Рыбакова [11].

Мэта даследавання – прааналізаваць дзейнасць Парламента (Вярхоўнага Савета, Нацыянальнага Схода) і структур выканаўчай улады па стварэнні прававых асноў удзелу нацыянальных супольнасцей у грамадскім і культурным жыцці Беларусі, а таксама рэгуляванні міжнацыянальных адносін. Выкарыстоўваліся крыніцы з архіваў Рэспублікі Беларусь, Расійскай Федэрацыі і Літоўскай Рэспублікі, апублікаваныя матэрыялы.

Асноўная частка. Міжнацыянальныя адносіны ў Беларусі сталі прадметам увагі прадстаўнічых органаў улады толькі з пачатку 1990-х гадоў. З 1972 года да 21.09.1990 пытанні міжнацыянальных адносін не знаходзілі адлюстравання ў працы якога-небудзь органа Вярхоўнага Савета (ВС) БССР. Іх разглядам павінен быў займацца аддзел па пытаннях сацыяльнага і культурнага развіцця, потым камісія па народнай асвете і культуры. Не разглядаліся нацыянальныя праблемы і на сесіях ВС БССР да 2.02.1988 [12]. Толькі напрыканцы 1980-х гадоў, пасля падзей ва Узбекістане, Нагорным Карабаху, Абхазіі і іншых месцах, на міжнацыянальныя адносіны звярнулі ўвагу і ў Беларусі.

Пасля правядзення ў 1990 годзе выбараў у мясцовыя і Вярхоўны (ВС) саветы сталі адбывацца змены ў падыходах да вырашэння праблем міжнацыянальных адносін і задавальнення інтарэсаў нацыянальных супольнасцей Беларусі ў грамадска-палітычным і культурна-асветным жыцці. Пастановаю Прэзідыума ВС БССР ад 21.09.1990 у Сакратарыяце Вярхоўнага Савета ўнутры некаторых аддзелаў былі ўтвораны сектары. У складзе аддзела па пытаннях сацыяльнага і культурнага развіцця з'явіўся сектар па пытаннях адукацыі, культуры і міжнацыянальных адносін. Пастановаю ВС БССР XII склікання ад 1.06.1990 былі ўтвораны пастаянныя камісіі, сярод якіх – камісія па нацыянальнай палітыцы і міжнацыянальных адносін (Камісія). На гэта паўплывала і тое, што ў той час у вышэйшым органе ўлады краіны – Вярхоўным Саветае СССР – дзейнічала камісія Савета нацыянальнасцей ВС СССР па нацыянальнай палітыцы і міжнацыянальных адносін [13, арк. 168].

Пасля вырашэння арганізацыйных пытанняў на сваім чацвёртым пасяджэнні 24.09.1990 члены Камісіі – дэпутаты Вярхоўнага Савета – абмеркавалі зварот агульнага сходу аддзялення польскага культурна-асветнага таварыства імя А. Міцкевіча (Гродна), які адбыўся 14.08.1990. Члены таварыства звярталіся да ўлад з патрабаваннямі «спыніць антыпольскую кампанію ў газетах», атрымаць магчымасць сустрэчы з кіраўніцтвам Гродзенскай вобласці, прасілі выдзеліць памяшканне для таварыства, дапамагчы ў выданні газеты і стварэнні школ на польскай мове, даць дазвол на змяненне нацыянальнасці з беларускай на польскую і інш. Частка палякаў вобласці патрабавала «забараніць гвалтоўнае набажэнства ў касцёлах на беларускай мове», што, на нашу думку, ніяк не адпавядала добрым узаемаадносінам беларусаў і палякаў

каталіцкага веравызнання і супярэчыла курсу Каталіцкай царквы на ўжыванне падчас набажэнстваў нацыянальных моў краін знаходжання касцёла [10, с. 62].

Камісія 04.12.1990 прыняла рашэнне па пытанні «Аб стане адраджэння нацыянальнай культуры і роднай мовы сярод грамадзян польскай нацыянальнасці ў Гродзенскай вобласці і іншых раёнах Беларусі»: рэкамендаваць СМ БССР разгледзець пытанне аб рэгістрацыі Саюза палякаў на Беларусі; вырашыць пытанне аб частковым фінансаванні газеты-органа СПБ; даручыць Гродзенскаму аблвыканкаму і гарвыканкаму разгледзець пытанні аб выдзяленні памяшканняў для СПБ, рэдакцыі газеты, частковым фінансаванні культурна-асветных аддзелаў таварыства; спрыяць хутчэйшаму развіццю польскай мовы; забяспечыць бібліятэкі літаратурай на польскай мове; выдзеліць памяшканні для гурткавай і іншай культурна-масавай дзейнасці; прыняць меры па аднаўленню помнікаў, якія ўшаноўваюць вядомых дзеячаў сумеснай гісторыі і культуры Беларусі і Польшчы [14, арк. 7 – 9, 48 – 49]. Аб задавальненні грамадска-палітычных і культурных патрэб асоб польскай нацыянальнасці размова таксама вялася на пасяджэннях Камісіі 22.05.1991, на якім было разгледжана пытанне «Аб ходзе выканання рашэння Камісіі па адраджэнню польскай культуры і мовы, узнятым Польскім культурна-асветным таварыствам імя А. Міцкевіча», і 09.04.1992, калі была заслухана інфармацыя «Аб прапанавах СПБ па пытаннях адраджэння польскай мовы і культуры» [15, арк. 125 – 127; 16, арк. 53].

Вясною 1991 года члены Камісіі звярнулі ўвагу на сферу міжнацыянальных адносін: 20.03.1991 была заслухана «Інфармацыя вучоных Інстытута сацыялогіі АН БССР аб стане міжнацыянальных адносін у БССР»; 22.05.1991 разглядалася пытанне «Аб падрыхтоўцы праекта Закона «Аб свабодным развіцці нацыянальных і этнічных груп у БССР» [15, арк. 310 – 312, 125 – 127].

Напрыканцы 1980-х гадоў у Беларусі паўстала праблема нацыянальнага вывучэння Палескага рэгіёна. З'явіўся рух за прызнанне існавання заходне-палескай этнічнай групы (Етвязі). На пасяджэнні Камісіі 20.05.1991 абмяркоўвалася пытанне «Аб статуце і праграме грамадска-культурнага аб'яднання «Полісье»». Статут быў прыняты на сходзе 14.04.1990. У ім дэкларавалася, што асноўная мэта аб'яднання – садзейнічанне этнакультурнаму адраджэнню Заходняга Палесся (Етвязі). Гэта частка Беларусі разглядалася як асобны край. У Статуце прасочваліся сепаратысцкія настроі. На пасяджэнні Камісіі частка дэпутатаў выказала заклапочанасць тым, што дзейнасць таварыства ініцыравалася зверху, з боку выканаўчай улады, і гэта стварае нацыянальную напружанасць у рэспубліцы, вядзе да дэстабілізацыі міжнацыянальных адносін. Камісіяй 12.06.1991 разглядаўся «Зварот А. Трушко (А. Наварыча) з прапанаваю больш актыўна садзейнічаць развіццю культуры Палескага рэгіёна Беларусі». Выступіў М.М. Шэляговіч і расказаў аб працы грамадска-культурнага таварыства «Полісье». Ён прапанаваў: а) прыняць Закон аб заходне-палескай этнічнай групе народа, б) прыняць пастанову аб фінансаванні работы ГКТ «Полісье», в) стварыць заходне-палескі культурна-асветны цэнтр. Дэпутаты прынялі рашэнне: «1) падтрымаць і адобрыць імкненне членаў ГКТ «Полісье» да вывучэння народнай культуры, фальклору, дыялекту Палескага рэгіёна... 3) лічыць неадпаведным прыняцце заканадаўчых актаў па стварэнню якіх-небудзь аўтаномій, навуковых цэнтраў. Жыхары беларускага Палесся з'яўляюцца самабытнай часткай беларускага народа» [15, арк. 107 – 136].

Прадметам увагі Камісіі 02.10.1991 стала пытанне «Аб дзейнасці нацыянальных грамадска-культурных аб'яднанняў горада Мінска». На падставе таго, што ў маі 1991 года пры Мінскім гарадскім аддзяленні Савецкага фонду міра былі зарэгістраваны і дзейнічалі 6 нацыянальных грамадска-культурных аб'яднанняў (татарскае, яўрэйскае, украінскае, рускае, армянскае, азербайджанскае) з агульнай колькасцю сяброў больш за 6000 чалавек, а таксама рашэння 5-й нечарговай сесіі Мінскага гарадскога савета за № 165 ад 05.09.1991 аб размяшчэнні ў будынку дома палітычнай асветы Мінскага абкама КПБ–КПСЦ Цэнтра нацыянальных культур, Камісія прыняла рашэнне: 1) прапанаваць Савету Міністраў разгледзець рашэнне Мінскага гарсавета аб утварэнні ў доме палітасветы Цэнтра нацыянальных культур; 2) прапанаваць Дзяржкамдруку і Міністэрству культуры забяспечыць бібліятэкі літаратурай на мовах нацменшасцей; 3) прапанаваць Вярхоўнаму Савету кааптаваць у склад Камісіі па нацыянальнай палітыцы і міжнацыянальных адносінах ВС РБ з правам дарадчага голаса прадстаўнікоў нацыянальных грамадска-культурных аб'яднанняў рэспублікі [15, арк. 139 – 147].

Пасля ўтварэння Рэспублікі Беларусь паўстала неабходнасць у стварэнні ўласнай заканадаўчай базы міжнацыянальных адносін. Камісіяй 16.12.1991 разглядаўся праект канцэпцыі Закона «Аб свабодным развіцці нацыянальных і этнічных груп у Рэспубліцы Беларусь». Пры падрыхтоўцы праекта члены Камісіі выкарыстоўвалі: Закон СССР «Аб свабодным нацыянальным развіцці грамадзян СССР, якія пражываюць за межамі сваіх нацыянальна-дзяржаўных утварэнняў або не маюць іх на тэрыторыі СССР» ад 26.04.1990 [17, арк. 49 – 56]; Закон Украіны «Аб нацыянальных меншасцях на Украіне» (праект закона быў абмеркаваны 16.11.1991 у Адэсе на Усеўкраінскім з'ездзе нацыянальных меншасцей); Закон аб нацыянальна-асабовай аўтаноміі на Украіне ад 24.01.1918; Закон Літоўскай рэспублікі «Аб нацыянальных меншасцях» ад 23.11.1989 (у рэдакцыі ад 11.03.1991); Закон Латвійскай рэспублікі «Аб свабодным развіцці нацыянальных і этнічных груп Латвіі і іх праве на культурную аўтаномію» ад 19.03.1991; Закон «Аб культурнай аўтаноміі нацыянальных меншасцей Эстоніі» ад 12.02.1925; парады АБСЕ, савета Еўропы [18, арк. 33 – 60].

Напрыканцы 1991 года збіраліся заўвагі і прапановы камісіяй Вярхоўнага Савета, выканаўчых органаў улады, нацыянальных грамадскіх арганізацый да прапанаванага праекта Закона. Сам праект быў адобраны і прапанаваны 10.03.1992 на разгляд 9 сесіі ВС РБ у фармулёўцы «Аб свабодным развіцці нацыянальных груп (меншынстваў) у Рэспубліцы Беларусь» [15, арк. 174 – 175].

Гэтая важная дзяржаўная справа не засталася па-за ўвагаю грамадскай дзейнасці сяброў нацыянальна-культурных таварыстваў. Яны актыўна імкнуліся паўплываць на працэс падрыхтоўкі і прыняцця Закона з улікам іх нацыянальных інтарэсаў, каштоўнасцей і запатрабаванняў; 8.04.1992 адбылася сустрэча кіраўнікоў нацыянальных аб'яднанняў з членамі Камісіі. У выніку на наступны дзень на яе пасяджэнні было вырашана прасіць сесію Вярхоўнага Савета задаволіць просьбу прадстаўнікоў грамадска-культурных аб'яднанняў: азербайджанцаў, армян, татар, немцаў, рускіх, яўрэяў, украінцаў – прысутнічаць на пасяджэнні сесіі пры абмеркаванні Закона і даць магчымае выступіць іх прадстаўніку [16, арк. 53].

Абмеркаванне і прыняцце праекта Закона «Аб свабодным развіцці нацыянальных груп у Рэспубліцы Беларусь» адбылося на сесіі ВС 23.04.1992. Ад імя каардынацыйнай рады нацыянальных аб'яднанняў Рэспублікі Беларусь на сесіі выступіў з прамоваю А.–Б. А. Шабановіч. Вярхоўны Савет адобрыў праект Закона ў першым чытанні. Распачаўся працэс дапрацоўкі праекта Закона. Паступіў шэраг заўваг і прапаноў ад Камісіі ВС (некаторыя камісіі наогул выступілі супраць прыняцця такога Закона), асобных дэпутатаў, ад грамадскіх арганізацый. Украінскае грамадска-культурнае аб'яднанне Брэсцкай вобласці патрабавала, каб у Законе быў прызнаны факт існавання і кампактнага пражывання ў Паўднёвым беларускім Палессі аўтахтоннага ўкраінскага насельніцтва. У праект Закона СПБ прапаноўваў унесці «права на ўтварэнне ў месцах кампактнага пражывання нацыянальных груп, якія складаюць большасць насельніцтва дадзенай мясцовасці, нацыянальных адміністрацыйна-тэрытарыяльных адзінак», «права на вылучэнне кандыдатаў у дэпутаты па асобных спісах нацыянальных супольнасцей». Падобнае прапаноўвала і аб'яднанне ўкраінцаў «Ватра» [19, арк. 12 – 14].

3 ліпеня 1992 года праект Закона ўжо рыхтаваўся пад назвай «Аб нацыянальных меншасцях». У другім чытанні праект Закона «Аб нацыянальных меншасцях у Рэспубліцы Беларусь» разглядаўся на Камісіі 24.08.1992 і 19.10.1992 быў адобраны і рэкамендаваны сесіі ВС.

Пастановаю Вярхоўнага Савета Рэспублікі Беларусь 11.11.1992 уведзены ў дзеянне Закон «Аб нацыянальных меншасцях у Рэспубліцы Беларусь» [20, арк. 1, 117]. У яго змест унесліся змяненні і дапаўненні ў 2004, 2007 гадах [21].

Асноўныя напрамкі канцэпцыі работы Камісіі па нацыянальнай палітыцы і міжнацыянальных адносін былі прыняты 24.08.1992. У прыватнасці, у іх былі зафіксаваны: станаўленне беларускай дзяржавы, беларускае нацыянальнае адраджэнне, адраджэнне нацыянальнай свядомасці нацыянальных супольнасцей і г.д. На пасяджэнні Камісіі 7.12.1992 аналізавалася работа мясцовых саветаў народных дэпутатаў Гомельскай вобласці па ўдасканаленні міжнацыянальных адносін. Сярод іншага было зафіксавана існаванне насцярожаных адносін часткі рускага насельніцтва да палітыкі беларускага адраджэння [16, арк. 92 – 94, 160 – 165].

Дэпутаты-члены Камісіі 20.01.1993 пазнаёміліся з інфармацыяй Э.К. Дарашэвіча аб выніках сацыялагічнага даследавання міжнацыянальных адносін беларускага памежжа на матэрыялах Заходняга Палесся (Маларыцкі, Іванаўскі, Кобрынскі, Пінскі раёны). Адзначалася, што 81,8 % ад агульнай колькасці апытаных не выступалі за якую-небудзь аўтаномію і лічылі сябе беларусамі; 61,7 % лічылі немэтазгодным вылучэнне Заходняга Палесся ў самастойны культурна-моўны рэгіён у Рэспубліцы Беларусь; 7,3 % падтрымалі ідэю аўтаноміі. Аўтары аналітычнай запіскі зрабілі выснову, што ў Беларусі «праблем асобнага палескага этнасу няма ў народнай этнічнай свядомасці». Было адзначана, што ў Заходнім Палессі насельніцтва гаворыць на рускай мове – 53,6 %, беларускай – 12,6, украінскай – 3,6, польскай – 0,6, на мясцовай мове (гаворцы) – 49,72 %. На пытанне «Ці магчымы ў рэгіёне міжнацыянальныя канфлікты?» рэспандэнты адказалі: немагчымы – 45,8 %, могуць быць нязначныя канфлікты – 33,2, маецца глеба для сур'ёзных канфліктаў – 8,4, не далі адказу – 12,6 %. Апытванне засведчыла, што ў Кобрынскім раёне адзначаецца супрацьстаянне праўкраінскіх палешукоў і тых, хто (аб'яднанне «Полісьсе») за самастойнасць Заходняга Палесся як адміністрацыйна-моўнай і гаспадарча-эканамічнай адзінкі [22, арк. 10 – 12].

Апошняе пасяджэнне Камісіі Вярхоўнага Савета Рэспублікі Беларусь па нацыянальнай палітыцы і міжнацыянальных адносін адбылося 26.01.1993. У першай палове лютага 1993 года адбылося яе перайменаванне. У сувязі з гэтым ужо Камісія Вярхоўнага Савета Рэспублікі Беларусь па нацыянальнай палітыцы і пытаннях Садружнасці Незалежных Дзяржаў сабралася 24.02.1993, каб удакладніць асноўныя кірункі (Канцэпцыю) работы [23, арк. 23].

На пасяджэнні Камісіі 08.12.1993 разглядалася пытанне аб выкананні Закона Рэспублікі Беларусь «Аб нацыянальных меншасцях у Рэспубліцы Беларусь». На абмеркаванні вынікаў дзеяння Закона прысутнічалі прадстаўнікі органаў выканаўчай улады і нацыянальных грамадскіх аб'яднанняў: рускай культуры «Русь», «Малдова», армян «Айястан», немцаў Беларусі «Адраджэнне», татар-мусульман «Аль-Кітаб», СПБ; асацыяцый: карэйцаў, яўрэйскіх арганізацый Беларусі, украінцаў «Ватра». Неабходнасць гэтай сустрэчы была выклікана тым, што мінуў год, як быў прыняты Закон, і таму было варта абмеркаваць, як працуе Закон на месцах, падзяліцца вопытам, вызначыць праблемы, складанасці. Ад дэпутатаў, членаў

камісії, прадстаўнікоў нацыянальных грамадскіх аб'яднанняў прагучаў шэраг заўваг і прапаноў: а) адсутнічала фінансавая падтрымка нацыянальных таварыстваў з боку дзяржавы, б) мясцовыя ўлады не дазвалялі нацыянальным грамадскім аб'яднанням займацца прадпрымальніцкай дзейнасцю, в) артыкул 5 Закона меў дэкларатыўны характар, г) у м. Свiр Мядзельскага раёна мясцовыя ўлады не далі дазвол на правядзенне сходу СПБ, перашкаджалі адкрыццю польскамоўных класаў у г. Ліда, д) камісія ВС па адукацыі, культуры і захаванні гістарычнай спадчыны займалася толькі адраджэннем беларускай мовы і культуры і не дапамагала іншым нацыянальным супольнасцям, е) былі патрэбны падатковыя ільготы, ж) пры Савеце Міністраў патрэбна стварыць фонд дапамогі нацыянальным супольнасцям, з) стварыць у цэнтры г. Мінска цэнтр нацыянальных культур, і) у раёнах было складана атрымаць памяшканне для дзейнасці аб'яднанняў.

Члены Камісіі адзначылі, што некаторыя грамадскія аб'яднанні сталі займацца палітычнай дзейнасцю, у прыватнасці, па ініцыятыве СПБ у Гродна адбыўся з'езд ветэранаў Арміі Краёвай, чыя дзейнасць у беларускай гісторыі ацэньваецца неадназначна. У адказ з боку прадстаўнікоў украінскага і татарскага аб'яднанняў прагучала: «калі мы падпісваем нешта са згоды ўлад – гэта добра, а калі падпісваем нешта іншае – гэта палітыка і парушэнне статута».

У выніку было адзначана, што адбылося плённае абмеркаванне праблем нацыянальных супольнасцей. Ніякіх канкрэтных рашэнняў Камісіяй не было прынята і толькі запланавалі правядзенне ў канцы снежня пасяджэння Камісіі з удзелам прадстаўнікоў выканаўчай улады (Савета Міністраў, міністэрстваў адукацыі, культуры, інфармацыі, савета па справах рэлігіі), на якім збіраліся абмеркаваць практычныя пытанні рэалізацыі Закона «Аб нацыянальных меншасцях» [23, арк. 106 – 111].

У Рэспубліцы Беларусь 15.03.1994 была прынята Канстытуцыя. Дэпутаты парламенцкіх камісій, якія адказвалі за сферу міжнацыянальных адносін, спрычыніліся да яе распрацоўкі і ўнясення змен. Пасля рэферэндума 1996 года ў Канстытуцыі тэрмін “нацыянальныя меншасці” быў заменены на “нацыянальныя супольнасці” [24].

На пасяджэнні Камісіі 17.03.1994 было заслухана пытанне «Аб будаўніцтве Літоўскага культурна-асветніцкага цэнтра ў в. Рымдзюны Астравецкага раёна Гродзенскай вобласці». Будаўніцтва цэнтра было задумана яшчэ ў 1990 годзе. Распачалося будаўніцтва з 18.09.1990. Да пачатку 1994 года ўзнік канфлікт паміж мясцовымі ўладамі і Літоўскай Рэспублікай наконт завяршэння будаўніцтва (крыніц фінансавання) і таго, хто будзе гаспадаром цэнтра. Гродзенскі аблвыканкам нават прыняў рашэнне аб спыненні будаўнічых прац. Камісія, заслухаўшы экспертаў і абмеркаваўшы дакументы, вырашыла, што неабходна правесці перамовы з літоўскім бокам, завяршыць будаўніцтва і пасля гэтага вызначыць уладальнікаў цэнтра. Яго ўрачыстае адкрыццё адбылося 18.03.2001 [25, арк. 17 – 18].

Пасля правядзення ў Рэспубліцы Беларусь выбараў Прэзідэнта сталі адбывацца змены ў грамадска-палітычным жыцці краіны. Закранулі яны і дзейнасць вышэйшага заканадаўчага органа ўлады.

Пастановаю ВС Рэспублікі Беларусь (XIII склікання) ад 16.01.1996 была ўтворана камісія па правах чалавека, нацыянальных пытаннях, СМІ, сувязях з грамадскімі аб'яднаннямі і рэлігійнымі арганізацыямі. За увесь час свайго існавання і дзейнасці (23.01.1996 – 12.10.1996) яна толькі аднойчы, 30.05.1996, звярнула сваю ўвагу на нацыянальнае пытанне ў Беларусі. Дэпутатаў пазнаёмілі з прапановамі інстытута «Белінфарпрагноз» правесці для ВС сацыялагічныя даследаванні на тэму «Заканадаўчыя асновы рэгулявання міжнацыянальных і рэлігійных адносін у Рэспубліцы Беларусь». Было вырашана правесці гэтыя даследаванні [26, арк. 49].

Пасля правядзення ў 1996 годзе рэферэндуму адбыліся змяненні назвы, паўнамоцтваў і структуры вышэйшага заканадаўчага органа краіны. У Палаце прадстаўнікоў Нацыянальнага сходу Рэспублікі Беларусь была створана Пастаянная камісія па правах чалавека, нацыянальных адносінах і сродках масавай інфармацыі. У Савеце Рэспублікі міжнацыянальныя адносіны ўваходзяць у круг пытанняў Пастаянай камісіі па адукацыі, навуцы, культуры і сацыяльнаму развіццю.

Парламенцкія камісіі Рэспублікі Беларусь, якія адказвалі за нацыянальнае пытанне, у розны час сваёй дзейнасці прымалі ўдзел у падрыхтоўцы і распрацоўцы праектаў законаў: «Аб грамадзянстве Рэспублікі Беларусь» (прыняты ў 1991 г.); «Аб мовах» (1990 г., змяненні і дапаўненні 1998 г.); «Аб культуры» (1991, 2001 гг.); «Аб адукацыі» (1991 г.); «Аб ахове гісторыка-культурнай спадчыны» (1992, 2006 гг.); «Аб прававым становішчы замежных грамадзян і асоб без грамадзянства ў Рэспубліцы Беларусь» (1993, 2005 гг.); «Аб грамадскіх аб'яднаннях» (1994, 2004 гг.); «Аб бежанцах» (1995, 1999 гг.); «Аб дзяржаўнай службе» (2003 г.); «Аб супрацьдзеянні экстрэмізму» (2007 г.), у якіх адлюстраваны пэўныя аспекты рэгулявання міжнацыянальных адносін [7, с. 189 – 190; 9, с. 71 – 76; 10, с. 10 – 21].

Спецыяльных дзяржаўных органаў у сістэме вышэйшай выканаўчай улады, якія займаліся праблемамі нацыянальных супольнасцей, у Беларусі да сярэдзіны 1990-х гадоў не існавала, не было і механізмаў супрацоўніцтва ўладных структур і нацыянальных аб'яднанняў. Развіццём адукацыі на роднай мове займалася Міністэрства адукацыі Рэспублікі Беларусь. Падтрымку і фінансаванне іх культурных ініцыятыў ажыццяўляла Міністэрства культуры. Яно арганізацыйна і фінансава падтрымлівала арганізацыю нацыянальных фестываляў, вылучала сродкі на правядзенне конкурсаў, выстаў, утрыманне мастацкіх калектываў нацыянальных аб'яднанняў, мэтанакіравана займалася забеспячэннем спрыяльных умоў для развіцця мастацкай творчасці нацыянальных супольнасцей [27, арк. 11, 22; 28, арк. 30].

У мэтах эфектыўнага супрацоўніцтва дзяржаўных органаў кіравання з грамадскімі арганізацыямі нацыянальных супольнасцей і садзейнічання захаванню і развіццю іх культур у студзені 1995 года была створана Каардынацыйная рада па справах нацыянальных меншасцей пры Савеце Міністраў Рэспублікі Беларусь (СМ РБ). Старшынёй рады з'яўляўся намеснік Прэм'ер-міністра. Яе рашэнні насілі рэкамендацыйны характар.

Для правядзення эфектыўнай нацыянальнай палітыкі неабходна было вызначыць становішча спраў, якое склалася ў сферы забеспячэння правоў нацыянальных супольнасцей, іх надзённыя праблемы і ўлічыць гістарычныя традыцыі. Таму 21 – 22.05.1996 у г. Віцебску была праведзена навукова-практычная канферэнцыя “Нацыянальныя меншасці Беларусі: шляхі супрацоўніцтва і згоды”. Выпрацаваная яе ўдзельнікамі “Канцэпцыя нацыянальна-культурнага развіцця нацыянальных меншасцей Беларусі” вызначыла асноўныя напрамкі праграмы тэарэтычнага забеспячэння і практычнай рэалізацыі нацыянальна-культурнага развіцця этнічных супольнасцей з улікам стратэгічных інтарэсаў Рэспублікі Беларусь, накіраваных на захаванне тэрытарыяльнай цэласнасці краіны [29].

У студзені 1997 года Прэзідэнтам быў падпісаны Указ “Аб сістэме рэспубліканскіх органаў дзяржаўнага кіравання, падпарадкаваных ураду Рэспублікі Беларусь”, паводле якога Рада па справах рэлігій пры СМ РБ ператваралася ў Дзяржаўны камітэт па справах рэлігій і нацыянальнасцей (Дзяржкамітэт). Пастановай СМ РБ 02.12.1997 пры ім была створана Каардынацыйная рада па справах нацыянальных меншасцей. Яна стваралася як грамадскае фарміраванне. У яе склад увайшлі прадстаўнікі міністэрстваў, органаў кіравання, нацыянальна-культурных аб'яднанняў Беларусі [10, с. 46; 6, с. 50 – 51]. На пасяджэннях рады абмяркоўваліся пытанні міжнацыянальных адносін і статутнай дзейнасці аб'яднанняў.

У лістападзе 2001 года Дзяржкамітэт быў ператвораны ў Камітэт па справах рэлігій і нацыянальнасцей пры СМ РБ, які з'яўляўся рэспубліканскім органам дзяржаўнага кіравання і падпарадкоўваўся Ураду [10, с. 41 – 44]. Пастановай СМ РБ ён быў рэарганізаваны 15.07.2006, і ў структуры Урада з'явіўся апарат Упаўнаважанага па справах рэлігій і нацыянальнасцей. Упаўнаважаны прызначаецца на пасаду Прэзідэнтам па прапанове Савета Міністраў і падпарадкоўваецца Ураду. Пры Упаўнаважаным дзейнічаюць кансультацыйныя Міжэтнічная рада і Экспертная рада.

Кансультацыйная Міжэтнічная рада была створана ў 2004 годзе. Яна ў рамках сваёй кампетэнцыі супрацоўнічала з Упаўнаважаным, садзейнічала захаванню і ўмацаванню міжнацыянальнай згоды ў Беларусі, стварэнню адпаведных умоў для рэалізацыі праў грамадзян розных нацыянальнасцей на адраджэнне сваіх нацыянальных каштоўнасцей, адукацыйна-асветніцкай, культурна-творчай, інфармацыйнай і іншай дзейнасці; рыхтавала прапановы па ўдасканаленні ўзаемадзеяння грамадскіх аб'яднанняў нацыянальных супольнасцей, каардынавала дзейнасць грамадскіх аб'яднанняў, прадстаўнікі якіх уваходзілі ў склад рады. Па прапанове Упаўнаважанага рада размяркоўвала дзяржаўныя фінансавыя сродкі, накіраваныя на падтрымку праектаў з удзелам нацыянальных супольнасцей. Вырашаліся пытанні аб памяншэнні памераў арэнднай платы шэрагу грамадскіх этнакультурных аб'яднанняў, аб іх ільготным падаткаабкладанні ў гарадах і раёнах, на тэрыторыі якіх яны дзейнічалі, і інш. [11, с. 19 – 22]. У 2010 годзе ў склад рады ўваходзілі 25 членаў – прадстаўнікоў нацыянальных грамадскіх аб'яднанняў і іх саюзаў, зарэгістраваных у адпаведнасці з заканадаўствам Рэспублікі Беларусь.

Вялікі аб'ём працы па каардынацыі дзейнасці нацыянальных грамадскіх арганізацый ускладаўся на Рэспубліканскі цэнтр нацыянальных культур, які быў створаны ў 1994 годзе і ўваходзіў у склад Міністэрства культуры. У яго кампетэнцыю ўваходзіла арганізацыйна-метадычная дапамога і матэрыяльная падтрымка этнічных супольнасцей у справе адраджэння і далейшага развіцця нацыянальных культур. На базе цэнтра ў 1995 – 2000-х гадах дзейнічаў шэраг самадзейных мастацкіх калектываў нацыянальных супольнасцей. Пры яго садзейнічанні нацыянальна-культурныя аб'яднанні праводзілі свае традыцыйныя святы: “Курбан-Байрам”, “Пурым”, “Ханука”, “Мертышор” і інш. [30, арк. 128 – 138; 6, с. 53; 8, с. 158]. З 2005 года ён стаў падпарадкоўвацца апарату Упаўнаважанага.

На рэгіянальным і мясцовым узроўні ва ўсіх абласных выканаўчых камітэтах, а таксама ў Мінскім гарвыканкаме былі створаны саветы (аддзелы) па справах рэлігій і нацыянальнасцей. Іх задачы галоўным чынам аналагічныя кругу задач, якія вырашаюцца Упаўнаважаным, за выключэннем удзелу ў распрацоўцы заканадаўства і міжнароднага супрацоўніцтва. У абласцях і гарадах ствараліся Каардынацыйныя рады грамадскіх і нацыянальных аб'яднанняў, палітычных партый і прафсаюзных арганізацый. Правядзеннем культурных мерапрыемстваў для нацыянальных супольнасцей, камплектаваннем бібліятэчных фондаў на мовах супольнасцей у ліку іншага займаліся аддзелы культуры адпаведных выканкамаў.

У краіне існавала “Праграма мер па рэгуляванні этнаканфесійнай сітуацыі ў Рэспубліцы Беларусь”, якая разлічвалася на пэўныя перыяды. Мясцовымі ўладамі распрацоўваліся і дзейнічалі рэгіянальныя праграмы. Яны, як правіла, былі разлічаны на два гады [11, с. 19 – 22]. Прыярытэт у працы адпаведных дзяржаўных органаў атрымоўвалі праекты, праграмы і мерапрыемствы, якія мелі міжкультурны характар, інтэрнацыянальны кірунак. Найбольш паспяховым у дзейнасці органаў дзяржаўнага кіравання Беларусі з'явілася правядзенне фестываляў нацыянальных культур, якія актывізавалі культурна-асветніцкую дзейнасць нацыянальных аб'яднанняў і шырока папулярызавалі іх творчыя дасягненні. У перыяд з 1996 па 2012 год адбылося 9 фестываляў [31].

Аналіз дзейнасці дзяржаўных органаў па рэгуляванні міжнацыянальных адносін у Рэспубліцы Беларусь дазваляе вылучыць некалькі этапаў: 1) першая палова 1990-х гадоў – гэта перыяд, калі дзяржава прытрымлівалася ліберальнай мадэлі нацыянальна-канфесійных адносін. Праводзілася палітыка неўмяшальніцтва ў дзейнасць грамадскіх нацыянальна-культурных аб'яднанняў; 2) з 1996 года – этап характарызуецца паступовым адыходам ад ліберальнай да мадэлі супрацоўніцтва (кааперацыйнай мадэлі) дзяржаўна-нацыянальных адносін; 3) з пачатку 2000-х гадоў у нацыянальнай палітыцы заўважаецца імкненне да кантролю, унармавання і рэгулявання грамадскай дзейнасці, пераважае падтрымка інтэрнацыянальнага і выкарыстоўванне праграмных метадаў працы.

Заклучэнне. У навейшай гісторыі Рэспублікі Беларусь (1991 – 2010) менавіта вышэйшы заканадаўчы орган Рэспублікі Беларусь забяспечыў падтрымку ініцыятыў і працэсу супрацоўніцтва з нацыянальнымі грамадскімі аб'яднаннямі. Гэта рабілася для захавання ў беларускім грамадстве стабільнасці і дыялогу паміж прадстаўнікамі розных нацыянальных супольнасцей і ўладамі. Да моманту стварэння ў сярэдзіне 1990-х гадоў органаў выканаўчай улады, адказных за правядзенне нацыянальна-канфесійнай палітыкі, парламенцкія структуры выконвалі асноўную ролю па рэгуляванні міжнацыянальных адносін. У выніку іх дзейнасці ў Рэспубліцы Беларусь створана неабходная заканадаўчая база для развіцця нацыянальных супольнасцей і забеспячэння іх належнага статусу.

Дзяржаўная падтрымка культурнай дзейнасці нацыянальных супольнасцей і кантроль за іх грамадскімі арганізацыямі актывізаваліся з другой паловы 1990-х гадоў пасля стварэння органа выканаўчай улады, адказнага за правядзенне нацыянальна-канфесійнай палітыкі. Ён імкнуўся забяспечыць умовы для захавання самабытнасці і выканання заканадаўства ў сферы рэалізацыі праў нацыянальных супольнасцей.

Згодна з заканадаўствам нацыянальная палітыка органаў дзяржаўнага кіравання падзялялася на: аказанне матэрыяльнай і арганізацыйна-метадычнай дапамогі; правядзенне выстаў, фестывалю нацыянальных культур і мастацтваў; адзначэнне галоўных дат у гісторыі той ці іншай нацыянальнай супольнасці; дапамогу ў фінансаванні мастацкіх калектываў; каардынацыю дзейнасці нацыянальных грамадскіх аб'яднанняў і органаў улады. У Рэспубліцы Беларусь праз дзейнасць СМІ вялася прапаганда нацыянальнай адметнасці і культурнай шматобразнасці. Прыкладзіліся намаганні для захавання нацыянальных моў і адукацыі на родных мовах. У структурах Міністэрстваў культуры, адукацыі, інфармацыі працавалі спецыялісты, якім было даручана аказваць дапамогу грамадскім нацыянальна-культурным аб'яднанням.

Аналіз крыніц дазваляе сцвярджаць, што структуры прадстаўнічай і выканаўчай улады Рэспублікі Беларусь прымалі рашэнні ўзважана, з улікам дзяржаўных інтарэсаў, а таксама грамадска-палітычнай і эканамічнай сітуацыі ў рэспубліцы. Нацыянальная палітыка дзяржаўнай улады насіла характар пратэксціянізму і здзяйснялася ў цэлым выверанымі, прадуманымі крокамі, пры наяўнасці пэўных недахопаў, якія можна выправіць. У дзеяннях улад прасочвалася схіленне да комплекснага вырашэння існуючых праблем нацыянальных супольнасцей. У выніку правядзення дзяржаўнай нацыянальнай палітыкі, якая забяспечвала задавальненне культурна-асветных і грамадскіх запатрабаванняў нацыянальных супольнасцей з улікам агульнанацыянальных інтарэсаў Рэспублікі Беларусь, у грамадстве склаліся стабільныя міжнацыянальныя адносіны.

ЛІТАРАТУРА

1. Буко, С. Республика Беларусь – страна международного мира и согласия / С. Буко // Абарона правоў асоб, якія належаць да нацыянальных супольнасцей Рэспублікі Беларусь: даведнік / склад. Н.В. Ходар. – Мінск: Энцыклапедыкс, 2004. – С. 3 – 5.
2. Бурая, Н.В. Уплыў дзяржаўнай палітыкі на развіццё нацыянальных і канфесіянальных адносін у Беларусі (1992 – 2004 гг.) / Н.В. Бурая // Весці БДПУ. Серыя 2. – 2007. – № 1. – С. 46 – 49.
3. Иоффе, Э.Г. Проблемы реализации прав национальных общностей и законодательство Республики Беларусь / Э.Г. Иоффе // Чалавек. Грамадства. Свет. – 2005. – № 1. – С. 58 – 62.
4. Касовіч, В.Ф. Дзяржаўная палітыка ў адносінах да нацыянальных меншасцей у Рэспубліцы Беларусь / В.Ф. Касовіч // Беларуская дзяржаўнасць: вопыт XX стагоддзя: матэрыялы міжнар. навук.-тэарэт. канф., Мінск, 18 – 19 крас. 2003 г. – Мінск: БДПУ, 2004. – С. 224 – 225.
5. Лившиц, А. Развитие белорусского законодательства против антисемитизма, расовой и национальной вражды или дискриминации / А. Лившиц // Беларусь у XX стагоддзі. Вып. 1. – Мінск: Водолей, 2002. – С. 110 – 114.
6. Макрушич, Е.Н. Этнокультурная политика в отношении национальных меньшинств в Республике Беларусь (1995 – 1998 гг.) / Е.Н. Макрушич // Веснік Гродзенскага дзярж. ун-та імя Я. Купалы. Серыя 1. Гісторыя. Філасофія. Паліталогія. – 2008. – № 1. – С. 49 – 55.
7. Осипов, А. Этнокультурная политика в Беларуси: сопоставление с международным контекстом / А. Осипов // Вопросы меньшинств в Республике Беларусь, Европе и мире / сост., авт. предисл. А. Ойпов, А. Василевич. – Минск: Медисонт, 2012. – С. 171 – 198.
8. Паўлоўская, В.П. Дзейнасць дзяржаўных і грамадскіх арганізацый па развіццю культурна-асветніцкай работы сярод нацыянальных меншасцей Беларусі на сучасным этапе / В.П. Паўлоўская // Нацыянальная палітыка і міжнацыянальныя адносіны на Беларусі ў XX стагоддзі. – Мінск: БДПУ імя М. Танка, 1997. – С. 153 – 160.

9. Пушкін, І.А. Заканадаўчыя асновы міжнацыянальных адносін у Рэспубліцы Беларусь (1991 – 2010 гг.) / І.А. Пушкін // Веснік Брэсцкага дзярж. ун-та. Серыя 1. – 2012. – № 1. – С. 70 – 79.
10. Пушкін, І.А. Нацыянальныя супольнасці Беларусі: грамадска-палітычная і культурна-асветніцкая дзейнасць (1990 – 2005 гг.): манагр. / І.А. Пушкін. – Магілёў: МДУ імя А.Куляшова, 2007. – 206 с.
11. Рыбаков, М.Л. О межнациональных отношениях и государственной политике в Республике Беларусь / М.Л. Рыбаков // Этносоциальные и конфессиональные процессы в современном обществе: сб. науч. ст. / ГрГУ им Я. Купалы; редкол.: М.А.Можейко (отв. ред.). – Гродно: ГрГУ, 2010. – С. 19 – 22.
12. Сесіі Вярхоўнага Савета Беларускай ССР. Стэнаграфічныя справаздачы. – Мінск: Беларусь, 1972 –1989.
13. Інфармацыя о встрече с представителями комиссий по вопросам национальных отношений // Дзяржаўны архіў Расійскай Федэрацыі (ДАРФ). – Фонд Р-9654. – Воп. 10. – Спр. 109. – Арк. 168 – 172.
14. Пратакол пасяджэння камісіі // Нацыянальны архіў Рэспублікі Беларусь (НАРБ). – Фонд 968. – Воп. 1. – Спр. 4089.
15. Пратакол пасяджэння камісіі // НАРБ. – Фонд 968. – Воп. 1. – Спр. 4090.
16. Пратакол пасяджэння камісіі // НАРБ. – Фонд 968. – Воп. 1. – Спр. 4091.
17. О свободном национальном развитии граждан СССР, проживающих за пределами своих национально-государственных образований или не имеющих их на территории СССР: Закон СССР // ДАРФ. – Фонд Р-9654. – Воп. 5. – Спр. 180. – Арк. 49 – 66.
18. Матэрыялы да пасяджэння камісіі // НАРБ. – Фонд 968. – Воп. 1. – Спр. 4094.
19. Матэрыялы да пасяджэння камісіі // НАРБ. – Фонд 968. – Воп. 1. – Спр. 4095.
20. Пастанова Вярхоўнага Савета // НАРБ. – Фонд 968. – Воп. 1. – Спр. 4095.
21. О национальных меньшинствах в Республике Беларусь: Закон Республики Беларусь от 11 ноября 1992 г. № 1926–ХІІ, изм. и доп.: Закон от 5 января 2004 г. № 261–3 // Нац. реестр правовых актов Респ. Беларусь. – 2004. – № 4. – 2/1010.
22. Аналітычная запіска аб выніках сацыялагічнага даследавання // НАРБ. – Фонд 968. – Воп. 1. – Спр. 4092.
23. Пратакол пасяджэння камісіі // НАРБ. – Фонд 968. – Воп. 1. – Спр. 4092.
24. Конституция Республики Беларусь 1994 года: с изм. и доп., принятыми на респ. референдумах 24 нояб. 1996 г. и 17 окт. 2004 г. – 3-е изд., стер. – Минск: Нац. центр правовой информ. Респ. Беларусь, 2008. – 64 с.
25. Праграма адкрыцця літоўскага культурнага цэнтра ў Рымдзюнах // Lietuvos valstybės naujasis archyvas (Літоўскі дзяржаўны новы архіў, г. Вільнюс). – Фонд 78. – Воп. 1. – Спр. 163.
26. Пратакол пасяджэння камісіі // НАРБ. – Фонд 968. – Воп. 1. – Спр. 4669.
27. Дакументы аб супрацоўніцтве Міністэрства культуры Рэспублікі Беларусь з культурнымі аб'яднаннямі нацыянальных меншасцей, 1993 г. // НАРБ. – Фонд 974. – Воп. 4. – Спр. 33.
28. Звесткі аб творчай дзейнасці нацыянальных культурна-асветных аб'яднанняў у Рэспубліцы Беларусь. 2004 г. // НАРБ. – Фонд 974. – Воп. 4. – Спр. 474.
29. Канцэпцыя нацыянальна-культурнага развіцця нацыянальных меншасцей Беларусі / навук. рэд. С.А. Яцкевіч. – Мінск: Рэсп. цэнтр нац. культур, 1996. – 34 с.
30. Справаздача Рэспубліканскага цэнтра нацыянальных культур // НАРБ. – Фонд 974. – Воп. 4. – Спр. 407.
31. Дакументы аб падрыхтоўцы і правядзенні Усебеларускага фестывалю нацыянальных культур // НАРБ. – Фонд 974. – Воп. 4. – Спр. 471. – Арк. 4 – 15; Спр. 804. – Арк. 1 – 169; Спр. 960. – Арк. 1 – 222; Спр. 962. – Арк. 11 – 12.

Паступіў 15.02.2013

**ACTIVITIES OF THE INSTITUTIONS OF STATE POWER ON REGULATION
OF INTERETHNIC RELATIONS IN THE REPUBLIC OF BELARUS
(1991 – 2010)**

I. PUSHKIN

Establishment and activities of the institutions of state power on regulation of interethnic relations and solution of national group problems of the Republic of Belarus are analyzed. Procedure for legislative security of national minorities' rights is studied and analyzed. Regulatory and legal basis that created favorable conditions for developing cultures of ethnic groups and meeting their ethnic cultural needs was adopted by governmental bodies in the 1990s. The body of executive and state power was established in the middle of the 1990s to provide conditions for keeping ethnic originality and complying with the legislation in the sphere of realization of ethnic group rights. Three stages in the activities of state bodies on interethnic relations regulation are described in the Republic of Belarus. A conclusion has been drawn about making decisions after comprehensive discussion with due regards for nationwide interests, existing political and economic circumstances in the country. As a result, in the Belarusian society stable, constructive international relations have been established.

СОДЕРЖАНИЕ

ИСТОРИЧЕСКИЕ НАУКИ

<i>Шыдлоўскі С.А.</i> Сістэма рацыянальнага гаспадарання ў рабоце Ганны Цюндзявіцкай «Літоўская гаспадыня»	2
<i>Кежа Ю.М.</i> Княжацкая ўлада на беларускіх землях IX – першай паловы XIII стагоддзя ў беларускай і расійскай гістарыяграфіі	7
<i>Янченко В.В.</i> Реконструкция фортификаций детинца древнерусского Киева	21
<i>Соловьев А.А.</i> К вопросу о реконструкции исторической топографии Экимани	29
<i>Ледник В.А.</i> К вопросу о вхождении Полоцка в состав Золотой Орды.....	40
<i>Якубаў В.У.</i> Інфлянцкая кампанія войска Вялікага Княства Літоўскага 1608 – 1609 гадоў	48
<i>Барташэвіч А.Ю.</i> Гісторыя каталіцкіх ордэнаў на беларускіх землях у другой палове XVII стагоддзя: місіянерства і культурна-асветніцкая дзейнасць.....	54
<i>Апанович К.О.</i> Иерусалимский патриарх Феофан и восстановление православной иерархии 1620 года в Речи Посполитой: религиозный и политический аспекты	59
<i>Билецкий А.С.</i> Эпизоотическое состояние Гродненской губернии в 1805 – 1860 годах.....	66
<i>Гончаров Н.Н.</i> Функции официальных институтов Российской православной церкви в становлении и развитии западнорусской ветви российского монархизма (1895 – 1914).....	75
<i>Кулабыхова Е.В.</i> Белорусское православное духовенство на защите российского самодержавия в 1905 году	83
<i>Самосюк Н.В.</i> Миссионерская деятельность Православной церкви в Полесской епархии (1921 – 1939)	88
<i>Курусканова Н.П.</i> Бундовцы в Сибири в начале XX века	97
<i>Гарматны В.П.</i> Аграрнае пытанне ў праграме Незалежнай Сялянскай Партыі (1924 – 1927)	102
<i>Бураков В.Н.</i> Муниципализация жилищного фонда в БССР (1919 – 1929).....	106
<i>Марченко О.В.</i> Русский эмигрантский меньшевизм в Германии в 1920-х – начале 1930-х годов и его идеология	110
<i>Сумко Е.В., Прокопенко Н.В.</i> Основные направления деятельности Полоцкой уездной милиции и её обеспечение в 1921 – 1924 годах.....	116
<i>Куракова И.Я.</i> Функцыянаванне банкаўскіх устаноў на тэрыторыі Беларусі ў зонах дзейнасці нямецкіх цывільнай і ваеннай адміністрацый (1941 – 1944).....	122
<i>Кривуть В.И.</i> Основные направления молодежной политики польских властей в межвоенный период.....	130
<i>Василицын А.Г.</i> Взаимоотношения государства и Русской православной церкви в БССР в 1944 – 1953 годах: обзор современной отечественной историографии	139
<i>Король В.Л.</i> Миротворческая деятельность Русской православной церкви (1949 – 1991): историография проблемы.....	144
<i>Пушкін І.А.</i> Дзейнасць інстытутаў дзяржаўнай улады па рэгуляванні міжнацыянальных адносін у Рэспубліцы Беларусь (1991 – 2010).....	153