

MIESIĘCZNIK  
POŁOCKI.

Т о м I.  
R o k 1818.

*«Вестник Полоцкого государственного университета» продолжает традиции первого в Беларуси литературно-научного журнала «Месячник Полоцкий».*

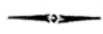

---

---

ВЕСНІК ПОЛАЦКАГА ДЗЯРЖАУНАГА УНІВЕРСІТЭТА  
Серыя А. Гуманітарныя навукі

У серыі А навукова-тэарэтычнага часопіса друкуюцца артыкулы, якія прайшлі рэцэнзаванне і змяшчаюць новыя навуковыя вынікі ў галіне гісторыі, літаратуразнаўства і мовазнаўства.

---

---

ВЕСТНИК ПОЛОЦКОГО ГОСУДАРСТВЕННОГО УНИВЕРСИТЕТА  
Серия А. Гуманитарные науки

В серии А научно-теоретического журнала публикуются статьи, прошедшие рецензирование, содержащие новые научные результаты в области истории, литературоведения и языкознания.

---

---

HERALD OF POLOTSK STATE UNIVERSITY  
Series A. Humanity sciences

Series A includes reviewed articles which contain novelty in research and its results in history, literary studies and linguistics.

---

Адрес редакции:  
Полоцкий государственный университет, ул. Блохина, 29, г. Новополоцк, 211440, Беларусь  
тел. + 375 (214) 53 34 58, e-mail: vestnik@psu.by

Отв. за выпуск: Д.А. Кондаков, А.И. Корсак.

Редактор Д.М. Севастьянова.

Подписано к печати 30.07.2018. Бумага офсетная 70 г/м<sup>2</sup>. Формат 60×84<sup>1</sup>/<sub>8</sub>. Ризография.

Усл. печ. л. 15,81. Уч.-изд. л. 19,06. Тираж 100 экз. Заказ 888

УДК 39

**ЦУКЕРКІ Ў СІСТЭМЕ РЫТУАЛЬНЫХ ПАВОДЗІНАЎ БЕЛАРУСАЎ  
ДРУГОЙ ПАЛОВЫ XX – ПАЧАТКУ XXI ст.<sup>1</sup>**

**д-р гіст. навук У.А. ЛОБАЧ**  
**(Полацкі дзяржаўны ўніверсітэт)**

*Робіцца аналіз сімвалічнага статусу і рытуальных функцый цукерак у традыцыйнай карціне свету і абрадавых практыках беларусаў другой паловы XX – пачатку XXI ст. Цукеркі аптымальным чынам увасабляюць ідэю “салодкага жыцця”, што абумовіла іх актыўнае выкарыстанне ў каляндарных і сямейных рытуалах пераходнага тыпу. Адзначаецца, што практычнасць, даступнасць цукерак і іх суаднесенне з феноменам святочнага часу сталі прычынай замяшчэння імі традыцыйных абрадавых страў у азначаны перыяд.*

**Ключавыя словы:** цукеркі, абрадавая практыка, рытуал.

**Уводзіны.** Ежа – базавая і найпершая фізіялагічная патрэба чалавека, дзякуючы задавальненню якой ён мае не толькі энэргетычную аснову для свайго быцця, але і адкрывае ўласна свет у яго смакавым вымярэнні. Пры гэтым спосабы прыгатавання і спажывання ежы становяцца вельмі важным чыннікам этнічнай культуры і адным з сутнасных ідэнтыфікатараў па лініі “свой – чужы”. “Архітэктоніка будзённасці ўключае ў сябе практыкі спажывання ежы як фундаментальную структуру, якая ў сілу сваёй татальнасці падкрэслівае адзінства ўсяго існага: камунізм быцця, відавочны ў ежы, варта прызнаць самай практычнай формай яго здзяйснення. Адначасова ў нацыянальных стылях харчавання выяўляюцца межы, згодна якіх канстытуецца ідэнтычнасць таго ці іншага этнаса, пралягаюць стратэгіі задавальнення – незадавальнення, смачнага – нясмачнага, свайго – чужога...” [1, с. 61]. У рамках любой этнакультурнай традыцыі ежа ў значнай ступені перарастае сваё ўтылітарнае прызначэнне і на сімвалічным (метафарычным) узроўні працінае і абслугоўвае практычна ўсе сферы культуры, а яе смакавая градацыя ёсць трывала замацаванай у сістэме жыццёвых каштоўнасцяў і адлюстравана ў моўнай карціне свету. “Верагодна, найстаражытнейшым і найбольш актыўна выкарыстоўваемым у сучаснай моўнай практыцы тыпам гастраметатар з’яўляюцца метафары “смакавыя”, г.зн. група, склад якой абмежаваны тэматычнай суаднесенасцю зыходнага значэння да вобласці смакавых характарыстык (нязменных у сваёй аснове на працягу ўсяго існавання чалавецтва” [2, с. 373]. Іншымі словамі, чатыры асноўныя смакі – “горкі”, “кіслы”, “салёны”, “салодкі” – здатныя адпаведным чынам характарызаваць разнастайныя сітуацыі прысутнасці чалавека ў свеце, якія наўпрост не суаднесены з працэсам харчавання. Аднак безумоўным “лідарам” у метафарычным афармленні чалавечага жыцця выступае салодкі смак, які, перадусім, мае пазітыўную сімвалічную нагрузку. “Салодкі – смакавая характарыстыка, якая сімвалізуе пазітыўныя якасці: “прыемны”, “прыгожы”, “жаданы”, “любімы”, “добры”, “шчаслівы” і інш. Актуальна для прадукаючых, апатрапейчных і гіластычных рытуалаў, актаў ахвярапрынашэння і лекавання... Салодкімі ва ўсіх славян называюцца таксама ўсе радасці жыцця, прыемныя адчуванні, гукі і мова (“салодкае жыццё”, “салодкі сон”, “салодкія словы”)...” [3, с. 33].

**Асноўная частка.** Універсальным прадметным увасабленнем салодкага ў традыцыйных культурах аграрнага тыпу, у тым ліку і ў беларусаў, на працягу агляднай гісторыі з’яўляўся мёд – важнейшы элемент кулінарнага кода ў рытулах жыццёвага цыклу (радзіны, вяселле, пахаванне), закліканы прадукаваць “салодкае жыццё” немаўляці, сужонкам ці памерламу ў замагільным жыцці. Пры гэтым сімвалічная нагрузка мёду была досыць празрыстай і літаральна прачытвалася ўдзельнікамі рытуалу. “Пасля купання бабка-павітуха спавівала дзіця і клала яму пад коўдру два маленькія вузельчыкі: у адным – зубок часныку (каб ліха не прычапілася), у другім – соты з мёдам (каб жыццё ў дзіцяці было такім жа салодкім, як мёд)” (Уздзенскі р-н) [4, с. 187].

З аналагічнай мэтай – прадукаванне “салодкага жыцця” – слодычы (мёд) фігуруюць і ў вясельным рытуале. “Калі надыздзе час адпраўляцца па нявесту і да вянца, жаніха садзяць на дзяжу, калі прызнае сябе вартым гэтага (інакш садзіцца на калодзе), на галаву яму кладуць накрыж дзве пасмы льну, пасярод ільну пярсёнак і крыху мёду; старэйшая сястра або сваха запальвае васковую свечку, тройчы дакранаецца мізінкам да мёду і вуснаў жаніха і застрыгае (Вілейскі пав)” [5, с. 113]. Важнай стае і эратычная канатацыя салодкага ў абрадзе, калі цнатлівасць і сэксуальнасць маладых інтэрпрэтуецца на мове фальклору як слодыч. Адсюль і шырока распаўсюджаны ў славянскіх народаў звычай “саладзіць” горкую

<sup>1</sup>Артыкул выкананы ў рамках праекта БРФФД – РФФД “Беларуска-рускае этнакультурнае ўзаемадзеянне ў трансгранічнай перспектыве”, дамова № Г17Р-004, ад 14.04.2017 г.

гарэлку вясельнага застоля пацалункамі сужонкаў і не толькі, бо апагей “засалоджвання” прыходзіўся на першую шлюбную ноч (“камору”): “А ў нас сёння шавялі былі, / Чатыры ножачкі ў кучы былі, / Пятая ножачка шавяліла, / Нам гарэлачку саладзіла” (Бялыніцкі р-н) [6, с. 192]. У выпадку калі маладая захавала сваю цнатлівасць да вяселля, “бацькі праводзяць маладых у клець, частуюць іх *салодкай гарэлкай* і закускамі і падаюць яечню, якую маладыя ядуць адной лыжкай” (Барысаўскі пав.) [5, с. 91].

Аднак калі ў класічных этнаграфічных апісаннях радзінаў (хрэсьбінаў) і вяселля прадметная кулінарная рэалізацыя ідэі салодкага сустракаецца даволі спарадычна, то ў рамках пахавальнага рытуалу прысутнасць салодкай стравы ёсць абавязковай. Магчыма, гэта тлумачыцца тым, што ў міфапаэтычнай карціне свету беларусаў пасмяротнае жыццё нябожчыка, у адрозненне ад зямнога (ужо зведанага, поўнага нястач і цяжкай працы, калі для вяскоўца важным было быць проста сытым), мусіла быць ідэальным (= салодкім). Дзеля гэтага памінальная куцця запраўлялася мёдам “у знак таго, каб памёршаму на тым свеце было соладка (паводле выразу сялян)” (Горацкі пав.) [7, с. 133]. Мядовая сыта (мёд, разведзены вадою з накрышаным туды хлебам) была абавязковым атрыбутам у пахавальна-памінальнай абраднасці беларусаў. “Сыту дзелалі абязяцельна на любыя Дзяды: мёд разводзілі вадою і перва, як прыступаюць к вячэры, нада тры разы етый сыты з’есці і на стол капаць з кожнай ложкай, ... для дзядоў” (Нараўлянскі р-н) [8, с. 158].

Разам з тым “салодкае” ў традыцыйнай карціне свету беларусаў можа выяўляць і адмоўную валентнасць у канкрэтным сацыякультурным кантэксце. У дарэвалюцыйнай беларускай вёсцы “салодкая ежа” (у сэнсе будзённай) разглядалася як маркёр чужых (пануючых) сацыяльных груп, проціпастаўленых сялянству: “Соладка ды смачна толькі цары ядуць” [9, с. 296]. Адсюль і адпаведнае стаўленне да салодкай ежы (“Сласная яда жывату бяда” [9, с. 255]), і рознае ўсведамленне “салодкага” і “горкага” для мужыка і пана, як тое адлюстравана ў загадцы пра гарбату: “Возьмеш – чорна, нальеш – горка; пан крычыць: “Сладка”. Мужык крычыць: “Гадка!”” [10, с. 196].

Адмоўнае значэнне катэгорыя “салодкага” набывае ў выпадку празмернасці, выхаду за меркаваную “норму”, прынятую ў сацыюме. “Пераважная большасць метафар “слодычы” падзяляецца на дзве асноўныя групы: тыя, што даюць станоўчую ацэнку аб’екту параўнання, і тыя, што даюць адмоўныя канатацыі, дзякуючы кампаненту значэння “празмернасць” [2, с. 377]. У гэтым сэнсе смакавыя метафары актыўна працуюць у сферы сацыяльных характарыстык чалавека. “Лісліваць і падхалімства маюць асацыяцыі з празмерна салодкімі прадуктамі (цукар, цукровы, мядовы...) ці маслам, здатным пры змазанні прадметаў зменшыць трэнне (масляны, падмасліць, умасліць)” [11, с. 9]. Як вынікае з беларускіх парэмій сацыяльная норма па шкале смакавых метафар знаходзіцца пасярод двух скрайніх палосоў – “горычы” і “слодычы”: “Не будзь салодкі – зліжучь, не будзь горкі – сплююць”, “Не будзь горак – праклянучь, не будзь салодак, бо пракаўтнуць”, “Жыві ні горкім, ні салодкім; горкага праклянучь, а салодкага праглынуць” [12, с. 462].

Захапленне салодкім, паводле народных уяўленняў, магло прыводзіць да парушэння нормы (здароўя) і на фізіялагічным узроўні. І калі ў дачыненні да дзіцёнка-сласцёны перасцярога, актуальная і дагэтуль, носіць жартоўны характар (“ж... зліпнецца”), то ў іншых выпадках захапленне салодкім магло прыводзіць да сур’ёзных хваробаў. На Палессі лічылі, што салодкі бярозавік можа стаць прычынаю хіндзі (малярый, ліхаманкі) [13, S. 117]. А цукровы дыябет (“цукроўка”, “сахар”, “сахарніца”) усведамляецца як вынік празмернага спажывання салодкага канкрэтным чалавекам.

У другой палове XX ст. у сферы прадметнай рэалізацыі і рэпрэзентацыі метафары “салодкага” як у будзённым, так і абрадавым жыцці беларускай вёскі адбываюцца якасныя змены. Шырокае распаўсюджанне ў вясковым побыце атрымлівае канцэнтраванае ўвасабленне слодычы – цукерка. Спарадычныя ўзгадкі пра цукеркі і іх сімвалічную функцыянальнасць знаходзім ужо ў канцы XIX – пачатку XX ст. У Лепельскім павеце “парадзіха (“палагавая кума”) перапівалася са старшай кумой, якая несла дзіця пад хрэст, тая ёй адлівае, кладзе ў чарку срэбраныя грошы і пернікі або *цукеркі* зверху на чарку” [4, с. 103]. Прыкладна ў гэты час цукерка ў традыцыйнай карціне свету беларусаў атрымлівае і выразныя эротыка-сэксуальныя канатацыі: “Люблю, люблю Пеценьку / За сладкую канхецінку: / Як паложыць у раток, / Дак заные жываток” [14, с. 54]. Але ў даваенны час і ў першае паваеннае дзясяцігоддзе цукеркі былі надзвычай рэдкай з’явай у вясковым сацыюме: “Рэдка (*цукеркі*), у якасці гасцінца. Бывала, у лазню прыезджаў бацюшка мыцца, то прывозіў гасцінца – *цукеркі* ў баначы, як фасолькі ці гарошынкi. Нада было сказаць “*дзенькуе*” (Пастаўскі р-н)<sup>2</sup>; “*О конфетах и речи не могло быть, потому что у нас даже хлеба не было. 45 год – это послевоенные дети, Беларусь вся разорённая, хлеба не было в нашей деревне. За хлебом ездили в Громы, в Полоцк. О конфетах вообще речи не было.*”

<sup>2</sup>Фальклорны архіў Полацкага дзяржуніверсітэта (ФА ПДУ): Зап. Емяльянаў А. у 2018 г. ад Емяльянавай Каміліі Люціянаўны, 1944 г. н. у в. Дунілавічы Пастаўскага р-на.

Сахара не было – пользовались сахаринной. Вот. А уже попробовали конфеты где-то в 1955 году” (Глыбоцкі р-н)<sup>3</sup>.

“Трыумфальнае шэсце” цукерак у вясковым культурным ландшафце пачынаецца ў другой палове 1950-х гг. і працягваецца дагэтуль як у сферы паўсядзённага жыцця, так і ў абрадавых практыках беларусаў, што, на нашу думку, абумоўлена цэлым шэрагам прычын.

1. Асаблівы культурны статус цукерак вынікае з таго, што яны, у адрозненні ад практычна ўсіх намінацый сакральна вылучанай ежы (прадуктаў) – хлеба, мёда, сыра, бліноў, пірагоў, кашы і г.д., для вясковага соцыума заўсёды былі таварам, што прыходзіць у вясковы свет са свету “чужога” (гарадскога) ці нават імпартуецца чужынцамі (габрэйскімі гандлярамі ў даваенны час, немцамі – у вайну) і купіць які можна было за грошы ці атрымаць у якасці гасцінца (падарунка). “Яўрэі тады таргавалі. Прыезджалі. Прыедуць бывала, баранку адкрыюць, канфет усякіх разных. Ну, мальчышкі, жульё, падыдуць, украдуць” (Бешанковіцкі р-н)<sup>4</sup>; “Помню, едзіць легкавая. Ну, едзіць афіцэр, там ужо не знаю, якое там званне было, афіцэр быў і ўжо ўгаічаў мяне канфетамі. Ну дык гэта было перае, перае. Гэта так мне запомніліся первыя немцы” (Шаркаўшчынскі р-н)<sup>5</sup>.

2. Большая частка традыцыйных рытуальных страваў (бліны, яешня, хлеб, каша і інш.) мае так званае “двайное прызначэнне” і актыўна спажываецца ў будзённым жыцці, у той час як цукерка – канцэнтраванае ўвасабленне слодычы – адпачатку фігуруе як “гасцінец”, “пачастунак” і ў найменшай ступені мае адносіны да будзённасці і да будзённай ежы, бо ежай у сэнсе аднаўлення жыццёва неабходнага энэргетычнага рэсурсу і не з’яўлялася. Адсюль цесная суаднесенасць з феноменам “святочнага часу” (каляндарнае свята, кірмашовы дзень, нядзеля): “Ну, помню, на базаре, ужо кагда была парадашная, ну, кагда мне было лет восем, у школу ешчо не хадзіўшы. Вот на базаре былі такія маленькіе канфеткі, едзіныя прадаваліся, не на вес, а штучныя, штучныя канфеты прадаваліся” (Сенненскі р-н)<sup>6</sup>; “Цукеркі былі толькі на вялікіх святах, гэта кагда вот сабіраліся ў свята ў госьці, тады вот чай пілі абавязкова с цукеркамі. А гэта (цукеркі) – бальшы-бальшы гасцінец!” (Ушацкі р-н)<sup>7</sup>.

3. У адрозненні ад мёду і цукру цукерка пазбаўлена хібаў “прамежжавасці” на шкале “прырода – культура” і абсалютна не вымагае тэхналагічнай працэдуры гатавання (што ёсць абавязковым, калі размова ідзе пра салодкую страву). Больш за тое, цукерка мае свой “культурны пашпарт” – абгортку-фанцік, які не толькі пазначае статус загорнутага ў яе аб’екта, але і рэпрэзентуе яго “імя” – важнейшы маркёр прыналежнасці да культуры – за якім хаваюцца абсалютна канкрэтныя смакавыя (эмацыйныя) адчуванні, калі назвы “ракавыя шыйкі”, “залаты ключык” ці “мон-блан” перастаюць быць для спажыўца проста словамі. Індывідуальнасць цукеркі выразна супрацьпастаўлена безаблічнасці цукру і мёду, што мае асаблівае значэнне для гастронамічнага механізма структуравання культурнай памяці індывіда. “Успаміны, звязаныя з ежай, валодаюць асаблівымі ўласцівасцямі, абумоўленымі фізічным і эмацыйным аспектамі яе спажывання” [15, с. 164]. Адносна цукерак гэты тэзіс надзвычай справядлівы, калі размова ідзе менавіта пра вясковую супольнасць сярэдзіны ХХ ст. і асабліва дзіцячую субкультуру, дзе з’яўленне цукеркі было сапраўднай неардынарнай падзеяй і выразна суадносілася з сітуацыйным кантэкстам. “– Вот дзетка, Саветаў не знаю, а вот як немцы ішлі, не знаю які гэты год быў, дык хадзілі пераймаць на бальшак. Не баяліся. – Радаваліся, што немцы ідуць? – Ай, чорт іх ведаіць. Каму тут радавацца. Але сільна давалі гасцінца. Хадзілі, радаваліся. Сястра большая ды я, так чуць прыняслі. Канфеты і ўсяго там, а мы ж ня відзілі гэтага” (Докшыцкі р-н)<sup>8</sup>; “Едзізінственнае, што запомнілася мне, эта можа есчо родственнікі прыезжалі з Польшы. І там былі “кароўкі”, завёрнутыя есчо в блесцішчые какіе-та бумажкі, нас угаічалі “кароўкамі”. Я настолька налюбіла тада, што і да сёх пор люблю эці “кароўкі”, но ужэ не тот вкус, што тада” (Шаркаўшчынскі р-н)<sup>9</sup>.

4. Эстэтычная вылучанасць цукеркі (каляровая абгортка) у рамках кулінарнага коду вясковай супольнасці прадметна рэалізуе семантычную звязку “прыгожае – смачнае (салодкае)”, уласціваю традыцыйнай карціне свету беларусаў: “Што чырвана, то хораша, што салодка, тое смачна”, “Што чырвона – прыгожа, што салодка – смачна” [9, с. 255]. Знешняя прыгажосць і яркасць цукеркі, у сукупнасці з яе

<sup>3</sup>ФА ПДУ: Зап. Скрабатун Ю. у 2018 г. ад Дзярбеня Ванды Яўгенёўны, 1945 г.н. у в. Лепляне Глыбоцкага р-на.

<sup>4</sup>ФА ПДУ: Зап. Валодзіна Т., Лобач У. у 2008 г. ад Лужнікавай Фаіны Дзмітрыеўны, 1927 г.н. у в. Дабрыгоры Бешанковіцкага р-на.

<sup>5</sup>ФА ПДУ: Зап. эксл. ПДУ у 2009 г. ад Бурэц Францішкі Мікалаеўны, 1924 г.н. у в. Мікіценкі Шаркаўшчынскага р-на.

<sup>6</sup>ФА ПДУ: Зап. Жэгула К. у 2018 г. ад Казловай Ніны Грыгор’еўна, 1929 г.н. (нар. хут. Собалі Сенненскага р-на) у г. Віцебск.

<sup>7</sup>ФА ПДУ: Зап. Казлоў А.С. у 2018 г. ад Тырышкінай Соф’і Пятроўны, 1949 г.н. (нар. в. Воцькавічы Ушацкага р-на) у г. Наваполацку.

<sup>8</sup>ФА ПДУ: Зап. Філіпенка У.С. у 2009 г. Капешка (Канашыц) Феліцыі Адольфаўны, 1931 г.н. у в. Тумілавічы Докшыцкага р-на.

<sup>9</sup>ФА ПДУ: Зап. Шэвелеў Я. у 2018 г. ад Акачонак Таісы Казіміраўны, 1951 г.н. (нар. у в. Себасцьянава Шаркаўшчынаскага р-на) у г. Полацк.

салодкім смакам, не толькі арганічна злучаюць яе з феноменам святочнага часу (параўн.: святочнае і будзённае адзенне), але набываюць самастойную сімвалічную функцыянальнасць у рытуальна значных сітуацыях. “Баба сваю кашу ўкрашае канфетамі. Обычна на нітачку панавязваюць і круга гаршчочак украшае. А тут баньціка зь лентачкі зробіць, а тут цвѣта такога ўваткне” (Іван Тачыла, 1942 г.н., в. Вароніна Жыткавіцкі р-н) [16, с. 445]. Гэткім жа чынам у паваенны час упрыгожвалі і калядную (навагоднюю) ялінку: “Новы год спраўлялі, складчыны рабілі хто што прынясе, эта былі паслеваенныя годы, цяжолыя. У хатах збіраліся, выбяруць па-сасецкі і гулялі. Ёлку ставілі, з бумагі наробяць усякіх цацак, хто купіць канфет, пячэнне, баранкаў – усё на ёлку вешалі” (Смалявіцкі р-н)<sup>10</sup>. У некаторых выпадках цукерачныя абгорткі (фанцікі) набывалі самадастатковае значэнне ў рытуальных дзеяннях, напрыклад, у памінальнай абраднасці: “Не было кветак, можа якія і раслі, але моды такой не было (на могілкі насіць – У. Л.). Але знаеш, ёлачка, лапачку адну атарвеш, дзе ад канфет якая бумажка, дзе, вот дзе каснячок шыюць... Во, як ад мацеры... Адразаеш кусочакі, а во як белінькія, рудовыя, усе ж... І начапаюць, і насілі гэтка ж на Вяліканне” (Докшыцкі р-н)<sup>11</sup>.

5. У якасці “гасцінца”, “падарунка”, “дара” і прадмета магічных маніпуляцый у рытуальных сітуацыях адорвання, дараабмену ці ў знахарстве (чарадзеістве) цукерка выяўляе на парадак большую практычнасць, у параўнанні з мёдам і цукрам, што абумоўлена яе індывідуальнасцю, культурнай аформленасцю (абгортка, назва) і падкрэсленымі экстракультурычнымі гастронамічнымі функцыямі.

6. Важкімі ёсць соцыякультурныя і эканамічныя фактары, якія ў другой палове ХХ ст. абумовілі татальную прысутнасць цукерак у абрадавым жыцці беларусаў. Перыяд 1930–1950-х гг. стаў для беларускай вёскі часам радыкальных трансфармацый і культурных шокаў, калі прымусовая калектывізацыя, змена сацыяльна-палітычнага ладу (для заходніх рэгіёнаў, што да 1939 г. уваходзілі ў склад П Рэчы Паспалітай), П Сусветная вайна, нацысцкая акупацыя, а таксама паваеннае аднаўленне выявілі радыкальны кантраст сістэмы жыццёвых прыярытэтаў і каштоўнасцяў, у параўнанні з адноснай стабільнасцю і заможнасцю 1960–1980-х гг. Надзвычай важна, што ўсе пазначаныя падзеі адбываліся ў жыцці аднаго пакалення, калі элементарная нястача хлеба і пагроза голаду ў часе вайны ці адразу пасля яе супастаўляліся ў культурнай памяці з “дзяшовым” хлебам “брэжнеўскай эпохі” і тагачаснай даступнасцю цукерак у вясковай краме. Дэвальвацыя сімвалічнага статуса хлеба ў 1960–1980-я гг., які перастаў быць “сваім” (выпечаным дома з уласнай мукі) і масава пайшоў на корм хатняй жывёлы, і значнае павялічэнне аб’ёмаў спажывання цукру (вытворных з яго прадуктаў)<sup>12</sup> у кантэксце агульнага падвышэння дабрабыту калгаснай вёскі прывялі да змены парадигмы ў разуменні жыццёвай нормы: сімвалічная пара “хлеб-соль” працягваюць увасабляць жыццёвую долю на фальклорным узроўні, але ў рэальным жыцці азначаюць, хутчэй, беднасць, калі прыярытэтным становіцца менавіта “салодкае жыццё”, дзе быць проста сытым ужо недастаткова.

Пазначаныя вышэй характарыстыкі цукеркі як адметнага культурнага феномена сталі семіятычным грунтам уключэння яе ў гастронамічны код традыцыйнай карціны свету беларусаў на розных таксанамічных узроўнях яго рэалізацыі, дзе рэлевантнай ёсць сімваліка салодкага.

**Эрас і цукеркі.** Метафорыка салодкага смаку ў фальклоры адным з устойлівых планаў выяўлення мела рэпрэзентацыю цялеснага, сэксуальнага задавальнення і эратычных міжполавых стасункаў у цэлым. Пры гэтым мае месца сваесаблівы абмен “слодычамі”: мужчына частуе гастронамічнымі прысмакамі (мёдам, абаранкамі) у надзеі атрымаць ад жанчыны сэксуальную (фізіялагічную) асалоду. Катэгарычным і спрэчным падаецца меркаванне І.В. Сохань пра тое, што антыномія “салодкае – салёнае” мае выразную гендэрную канатацыю: “Салодкі – смак задавальнення, што мае і эратычную канатацыю. У фальклоры гэта адлюстравана ў пазначэнні вуснаў... (“сахарные уста”, “сладкие поцелуи”), а таксама ў супрацьпастаўленні вагіны як салодкай і мужчынскага чэляса як салёнага” [19, с. 54]. Фальклорная інтэрпрэтацыя цукерак, асабліва ў пасляваенных запісах, выразна паказвае на сімвалічнае суаднясенне гастронамічных слодычаў з мужчынскім пачаткам. У прыватнасці, цукеркі ў другой палове ХХ ст. дапаўняюць атрыбутыўны шэраг фальклорнага мужчынскага персанажа ў песнях, якія выконваліся ў часе маладзёвага абрадавага ігрышча “Жаніцьба Цярэшкі”: “Мой дзедзька прыгожы, як пан, / У яго цукерак карман, / У яго кудзеркі ўюцца, / За яго дзяўчаткі б’юцца”; “Пайду у зялёны садок, / Наламаю ветачак, / Мой дзядок харошанькі / Купіць мне канфетачак” [20, с. 234, 239]. Але рэальны абрадавы сцэнар “Жаніцьбы” таксама прадугледжваў салодкія пачастункі (цукеркі) з боку мужчынскай партыі: “На Каляды танцы танцуюм часоў да 12, а тады вальса ідуць, мальцы бяруць дзевак, а тады Лявоніху

<sup>10</sup>Зап. Валодзіна Т. у 2010 г. ад Лягуш Марыя Савельеўна, 1929 г.н. у в. Зарэчча Смалявіцкага р-на.

<sup>11</sup>ФА ПДУ: Зап. Аўсейчык У.Я. ад Дранковіч Ганны Мікалаеўны, 1936 г. н. у в. Шалагіры Докшыцкага р-на.

<sup>12</sup>“Цукерызацыя” жыцця беларускай вёскі ў паваенны час стасуецца з агульнасаюзнай тэндэнцыяй: спажыванне цукру на душу насельніцтва у 1954 (20,9 кг) у параўнанні з 1940 г. (8,7 кг) складала 240%, але ў 1970–1988 гг. спажыванне цукру ў БССР расло вельмі хуткімі тэмпамі: з 35,1 да 49,5 кг на кожнага жыхара [17; 18, с. 57].

іграць. Вот і жанлі Цярэшку. Дзеўкі няклі сухарчыкі, кілбасы варылі. Мальцы канфет прыносілі, гарэлкі” (Лепельскі р-н)<sup>13</sup>.

Паказальна, што цукеркі, як і іншыя прысмакі, а таксама аздобы, выступаюць у ролі пачастунку для дзяўчыны, але і адначасова і як інструмент яе спакушэння (падману): “– Цярэшка, каху, каху, / Што ў цябе ў мяху, мяху? / – Шпілечкі-іголачкі, / Залаты пярсеўначкі. / – Цярэшка, каху, каху, / Што ў цябе ў мяху, мяху? / – Цукеркі, абараначкі – / Дзевачак абманачкі”<sup>14</sup>. Небяспека падобных “пачастункаў” адлюстравана ў песенным фальклору, калі наведванне дзяўчынай кірмашу і ласаванне цукеркамі ад незнаёмых хлопцаў на метафарычным узроўні азначаюць дашлюбную страту цнатлівасці: “– А гаруй, гаруй, мая Светачка, не кайся, / А прывдзеш дамованькі, роднай мамульцы не жалься. / А было ж табе па кірмашыках не хадзіць, / А было ж табе чужых мальчыкаў не любіць, / А было ж табе сладкі канфеткі не есці” (Ушацкі р-н)<sup>15</sup>.

Немалаважнае значэнне, на нашу думку, мела і распаўсюджанасць выпягнутай, падоўжанай формы цукеркі, што на сімвалічным узроўні атаясамлівала яе з мужчынскім пенісам. У позніх нецэнзурных прыпеўках, дзе прысутнічаюць пазначаныя сімвалічныя паралелі, жаночая ілюзія адносна мужчынскіх “цукерак” адлюстравана даволі жорстка і адназначна: “Ой, чаго цябе скрывіла, / Сябровачка Светачка, / Цяпер добра будзеш ведаць, / Што х.. не цукерачка”, “Гляну-кіну на яліну / І аж сумна стане, / Не цукеркамі частуюць, / А таўсценнымі х..мі” [21, с. 286–287].

**Абрады сямейнага цыклу** (радзіны, вяселле, пахаванне і памінкі) у другой палове ХХ ст. так актыўна пачынаюць выкарыстоўваць цукеркі ў рытуальным сцэнарыі, што размова ў шэрагу выпадкаў ідзе не проста пра новы элемент гастронамічнага коду, але пра выясненне ці поўнае замяшчэнне сло-дычамі новага тыпу традыцыйных абрадавых страў. Як паказвае аналіз этнаграфічных матэрыялаў цукеркі, як прадметнае ўвасабленне ідэі “салодкага жыцця”, з 1960-х гг. і да нашага часу практычна цалкам замясцілі сабой крупяныя кашы ў якасці галоўнай рытуальнай стравы **радзінаў** (хрэсьбінаў), захавайшы пры гэтым традыцыйную намінацыю “бабіна каша”. Пры гэтым азначаная тэндэнцыя мае агульнаэтнічны характар і фіксуецца на ўсёй тэрыторыі Беларусі. “– А што такое “бабіна каша”? – Пачастунак, што нясеш. Бальшой нада тазік, ці пячэнне, канфеты, сваё ці куплялі. І нясеш гэту бабіну кашу. Баба нясе і прадае. А гэтыя грошы – гаспадарам” (Барысаўскі р-н)<sup>16</sup>; “Бабіна каша – у нас бабіна міска назваецца. У яе многа накладала баба: і булкі, і канфеты, і сыр, і рожаніцы падарак” (Вілейскі р-н) [22, с. 379]; “Да, і пячэнне і канфет туды і пірог такі спічэць – тады на эту тарэлку, а скока там народу прыглашона – далжны плаціць этай бабе. Тады яна раскрываець эту (кашу) і эту бабскую кашу ядуць” (Гарадоцкі р-н)<sup>17</sup>.

Важнай акалічнасцю, якая паказвае імклівы характар трансфармацыі гастронамічнага коду радзінаў, з’яўляецца той факт, што большасць інфармантаў сведчыць пра сутнасную змену “бабінай кашы” на працягу іх уласнага жыцця. “Калісь кашу прасяную дзелалі, а цяпер купляюць канфет, пячэння дробненька” (Чачэрскі р-н) [16, с. 446]; “Бабіна каша – эта не каша. А проста там канфеты, пячэння. А раньшы крупа, пярлоўка. Эта цяпер культурнейшая каша. Баба насіла кала столу, дзегосці. Бярэш этай кашы і плоціш. Эта бабуліны зарабаткі” (Талачынскі р-н)<sup>18</sup>; “– А што за бабіна каша? – А ёсць, і цяпер жа ёсць. А цяпер дык бальшыństwo канфет дарагіх кладуць, раздзяляюць, а даўней кашу варылі, такая як куцыя, і дзелюць яе ўсім, а на эту кашу кладуць, якія там хто грошы, ну і з талерачкай “на мыла”, кажучь, на мыла. Малога купець” (Докшыцкі р-н)<sup>19</sup>; “Баба варыла кашу з розных круп, пазней купляла цукеркі” (Бабруйскі р-н) [4, с. 147].

У структуры **вясельнага абраду** пасляваеннага часу цукеркі выконваюць важную ролю ў часе рытуальнага выкупу і адорвання, але з нязменнай для сямейнага абраднасці семантычнай нагруккай – прадукаванне “салодкага” (шчаслівага) жыцця маладых. “Эта як вязуць маладую к маладому. Выносяць стол, хлеб-соль кладуць, іконку і трэбуюць гарэлкі, закускі. Сват ставіць гарэлку, закуску. А ў радні я была, там канфеткі даюць, штоб была жыць сьладкая” (Горацкі р-н)<sup>20</sup>. У рамках вяселля цукеркі найчасцей фігуруюць як атрыбут нявесты, асабліва на этапе прыезда вясельнага поезда ў сядзібу маладога, калі адбываецца акт адорвання. Параўнанне сучасных палявых запісаў і этнаграфічных матэрыялаў ХІХ – пачатку ХХ ст. паказвае, што ў гэтай абрадавай сітуацыі збожжа (хлеб) як сімвал

<sup>13</sup>Зап. Валодзіна Т. у 2007 г. ад Апанавічуса Аляксандры Цітаўны, 1925 г.н. у в. Заазер’е Лепельскага р-на.

<sup>14</sup>ФА ПДУ: Зап. Філіпенка У.С. у 2009 г. ад Прапукевічаў Алены Аляксееўны, 1932 г. н. у в. Рачныя Докшыцкага р-на.

<sup>15</sup>Зап. Валодзіна Т. В. у 2009 г. ад Есіпавай Зінаіды Мікалаеўны, 1932 г.н. у в. Вацлавава Ушацкага р-на.

<sup>16</sup>ФА ПДУ: Зап. Валодзіна Т., Лобач У. у 2008 г. Кобы Ніны Кузьмінічны, 1932 г. н., у в. Веляціцы Барысаўскага р-на.

<sup>17</sup>ФА ПДУ: Зап. Валодзіна Т., Лобач У. у 2011 г. ад Сафронавай Марыі Кузьмінішны, 1918 г.н. у в. Маскалянтцы Гарадоцкага р-на.

<sup>18</sup>Зап. Валодзіна Т. у 2007 г. ад Падабед Раісы Івануўны, 1923 г.н. у в. Трасцянка Талачынскага р-на.

<sup>19</sup>ФА ПДУ: Зап. Лобач У. у 2009 г. ад Чэчыкалавай Ганны Лаўрэнцеўны, 1930 г.н. у в. Дзедзіна Докш. р-на.

<sup>20</sup>Зап. Валодзіна Т. у 2015 г. ад Глушцовай Валянціны Сцяпануўны, 1937 г.н. (нар.: Мсціслаўскі раён, в. Доўгавічы) у в. Паршына Горацкага р-на.

дабрабыту саступае месца цукеркам. “Калі з царквы даводзіцца ехаць паўз поле сваёй новай радні, нявеста сыпле са шклянкі жыта. Прыехаўшы ў дом жаніха, яна кідае на двор пяць абаранкаў, звязаных чырвонай стужкай... Маладыя ідуць у хату па палатну, пасланаму ад ганка да стала. Увайшоўшы ў дом, нявеста ізноў сыпле ва ўсе бакі жыта, абвязвае сватоў ручнікамі і садзіцца за стол (Мінскі пав.)” [5, с. 112]. Але ў другой палове ХХ ст. маладая па дарозе ў дом маладога адорвае прысутных не жытам, але цукеркамі. “Маладая прыязжала з падарункамі (у больш позняй традыцыі – і з цукеркамі або пячэннем): “Тут жа паўно людзей стаяць, усім жа інцярэсна, усе глядзяць. І маладая далжна іцці і кідаць канфеты: налева, направа, упярод, налева, направа, упярод, асыпаць дарогу ў гэту жысьць, у гэты дом сладашцю, дабром. А паследнія чэраз галаву кідае” (Крупскі р-н) [22, с. 522].

Падобная працэдура адбывалася і па дарозе да (ад) вянца (храма). “*Упрыгожвалі коней, шлёўкі такія былі, калакольчыкамі, калакольчык на дуге, у цэнтры, маладыя ўжо дзылын-дзылын, маладыя едуць! Пацанні бегаець, канфет сыпаюць...*” (Глыбоцкі р-н)<sup>21</sup>. Трэба адзначыць, што звычай рассыпаць цукеркі, а таксама дробныя манеткі ў 1970–1980-х гг. атрымаў распаўсюджанне не толькі ў вёсцы, але і ў беларускіх гарадах, нават такіх мадэрных, як Наваполацк, чаму аўтар гэтага артыкулу ў часе свайго дзяцінства быў вельмі ўдзячны. Звяртае на сябе ўвагу, што акт адорвання на дадзеным этапе вяселля мае абсалютна пэўнага адрасанта (маладая) і адрасата (дзеці): “– Ці дарылі цукеркі дзецям на вяселлі? – *Абавязкова, сыталі цукеркі, а калі быў ужо вечар, то запальвалі фанар самаробны і сабіралі ў траве на дарозе, як параскідваіць маладая*” (Пастаўскі р-н)<sup>22</sup>. Гэтая акалічнасць дазваляе меркаваць, што маладая, якая адорвала цукеркамі дзяцей з паселішча мужа, гэтым чынам прадуквала не абстрактнае “салодкае жыццё” на новым месцы, а менавіта – паспяховае, беспраблемнае дзетанараджэнне, што ў традыцыйнай карціне свету і разумелася як неад’емная і надзвычай важная частка сямейнай долі.

Безумоўна, салодкі смак у вясельным абрадзе меў і выразныя эратычна-сэксуальныя канатацыі (гл. вышэй), што знаходзіла ўвасабленне і ў рытуальным выкарыстанні цукерак. У прыватнасці, яны фігуруюць у якасці сваеасаблівай платы маладой пасыля першай шлюбнай ночы. “*Эта калі паследні жэніцца ў сям’і, тады “сучку ганялі”... У мяне на вяселлі сучку ганялі, адна перадзявалася і на чэцвярэнках прыхадзіла будзіць маладых, мыць іх, каб уставалі, пачыналі іх абліваць. А каб не абліваліся, нада этай сучке даць канфет, маладая далжна аткупіцца, каб яе не аблівалі. Стол накрывалі, яна са ўсемі дзялілася гэтымі канфетамі і пячэннямі, елі, пілі*” (Шклоўскі р-н)<sup>23</sup>.

У пахавальна-памінальнай абраднасці беларусаў (як вясковага, так і гарадскога насельніцтва) другой паловы ХХ – пачатку ХХІ ст. цукеркі трывала ўвайшлі ў абрадавы кантэкст менавіта як пачастунак для памерлых, закліканы прадукваць ідэальнае, “салодкае” жыццё нябожчыкаў у іншасвеце. Сучасныя палявыя даследаванні паказваюць, што цукеркі сталі неад’емным атрыбутам пахавальна-памінальнай абраднасці ва ўсіх без выключэння рэгіёнах Беларусі. Вельмі часта ў апісаннях рытуальнага сцэнар’я фігуруюць не проста цукеркі, але ўстойлівая гастронамічная пара “*пячэнне – цукеркі*”, якая альбо дапаўняе, альбо цалкам замяшчае традыцыйную сакральную пару “*хлеб-соль*”. “У нас так, як нябожчык, на акно сцелюць набожнік ілі рушнік харошы і ставюць стакан вады, *пячэнне, канфеты* ложуць. *Канфеты, печэнне* –эта ў нас памін называецца” (Гарадоцкі р-н) [23, с. 696–697]; “*На заўтра (пасля пахавання – У.Л.) ходзяць, так. Занясут там, як цяпер, гарэлку занясут. Бацюшка, ксендз не разрашаець, каб насілі на кладбішча гарэлку, не вытывалі. А раньша тады прыносяць, румачку нальюць..., паложуць там канфеты, пячэнне – птушка з’есць там*” (Ушацкі р-н)<sup>24</sup>.

Цукеркі і пячэнне вельмі часта прысутнічаюць як пачастунак для памерлых у рамках каляндарных дзён ушанавання продкаў, калі адбываецца візіт жывых на могількі. “*Раней хадзілі ў чацьвер, эта, кажуць, Мёртвых Вялікодзень. дык хадзілі накачаць яечкі. Яечкі накачаеш, канфеты возьмеш і пячэнне, а на Раданіцу едзеш*” (Лоеўскі р-н)<sup>25</sup>; “*На Спас яблыкі ўжо нясуць. Усе роўна насілі хоць што на Спаса, то канфеты, то пячэнне, хто што*” (Докшыцкі р-н)<sup>26</sup>; “– *А што носяць з сабой на Тройцу? – З сабой усё берут, усе прадукты можна ўзяць. Любыя. Печэнне, канфеты абізацільна. На магіле печэнне, канфеты ілі крупкі якія насыпаеш*” (Полацкі р-н)<sup>27</sup>; “*А Вяліканням тожа ходзяць і яйкі кладуць на магілкі. І ў католікаў кладуць, і ў праваслаўных. Паложуць і ўсё, канфеткі кладуць, пячэнне кладуць. А тады птушачкі прылітаюць і дзюбаюць*” (Пастаўскі р-н)<sup>28</sup>. Але і ў часе восеньскіх Дзядоў, калі рытуальная памінальная вячэра адбывалася ў хаце, цукеркі і печыва таксама фігуруюць у якасці

<sup>21</sup>ФА ПДУ: Зап. Малюжанец П. у 2012 г. ад Вышадкі Аляксандра 1936 г.н. у в. Канстанцінава Глыбоцк. р-на.

<sup>22</sup>ФА ПДУ: Зап. Емяльянаў А. у 2018 г. ад Емяльянавай Каміліі Люціянаўны, 1944 г. н. у в. Дунілавічы Пастаўскага р-на.

<sup>23</sup>Зап. Кухаронак Т. 2015 г. ад Стукалавай Святланы Віктараўны, 1975 г.н. у в. Заходы Шклоўскага р-на.

<sup>24</sup>ФА ПДУ: Зап. Аўсейчык У. у 2010 г. ад Мацюшонак Юліі Мікалаеўны, 1924 г. н. у в. Зерчанічы Ушацкага р-на.

<sup>25</sup>Зап. Валодзіна Т. у 2011 г. ад ад Пікас Марыі Ісакаўны, 1931 г.н. у в. Бывалькі Лоеўскага р-на.

<sup>26</sup>ФА ПДУ: Зап. Шыталь К. у 2007 г. ад Гмызы Марыі Іосіфаўны, 1923 г. н. у в. Шклянцы Докшыцкага р-на.

<sup>27</sup>ФА ПДУ: Зап. Аўсейчык У. у 2009 г. ад Кудрэц Ніны Макараўны, 1936 г. н. (нар.: в. Бароўка Полацкага раёна) у в. Луначарскае Верхнядзвінскага р-на.

<sup>28</sup>ФА ПДУ: Зап. Аўсейчык У. у 2009 г. Януковіч Францішкі Іванаўны, 1936 г. н. у в. Гайдукі Пастаўск. р-на.

абавязковых пачастункаў для памерлых: “Як Дзяды, хоць тры стравы паставіць на стол. Калбасу нарэжаш, што ёсь, і **пранікі і канфеты**. Накрыў стол, а тады астаў і лажыся спаць. Яны самі прыходзяць” (Лоеўскі р-н)<sup>29</sup>.

У выпадку калі пры пахаванні чалавека адбываўся нейкі збой у механізме надзялення нябожчыка яго пасмяротнай доляй, цукеркі і пячэнне выконвалі выразную кампенсатарскую функцыю і мусілі забяспечыць нармалізацыю стасункаў паміж жывымі і памерлымі. “Дык вот ухodziт чалавек, нада іцьці к яму і прасіць, ну гэта када вот раднейшы памрэць, тада нада іцьці і напросіць. Вот для чаго просюць. Бываець, гарод пасеюць, гарод ня вырасцеець, прападзеець, значыт гэты чалавек часць сваю ўнёс. Панялі? Бываець, дзерава выламіцца, высахнець – вот гэты чалавек часць сваю ўнёс. Бываець скаціна ў каго прападзеець уся напавал – вот гэты чалавек ужо бярэць скаціну, гэту сваю часць забіраець. А самае страшнае, горшае, када чалавек ухodziць і ўносіць з сабой сям’ю, радню, саседзей, людзей. Вот гэты ўжэ самае страшнае. Дык вот па-гэтаму, нада іцьці прасіць к гэтаму чалавеку. Када прыдзеш на кладбішча, палажы, ужо после пахарон, палажы там **канфецінку**, там **пячэнінку** і праклянйся, называй імя гэтага чалавека. Вот, прымерна, када мама памёрла, нада гаворыць: “Мамачка мая, аддай мне ўсё тое, што ў нас было” (Ушацкі р-н) [24, с. 223].

Аналагічную функцыю сваеасаблівага “пачастунку-прабачэння” цукеркі і пячэнне выконвалі і ў сітуацыі, калі жывыя нашчадкі не ўшанавалі належным чынам памерлых у памінальны дзень. Пры гэтым паказальна, што маці-нябожчыца ў сне сама пазначае даччэ патрэбны від пачастунку. “І сніцца мне ў васне, ідуць людзі ўсякія с кладбішча і столькі іх, што нікак няльзя перайсці. І как-будта я прышла дамой. “Мамачка, прасці, я не смагла прысці к табе на кладбішча”. Яна мне сніцца і гаворыт: “Не перажывай, што ты не прышла на кладбішча. І не перажывай, што ў цябе нічога нет. Аткарой халадзільнік – там утка ляжыць. І ўтку тую пажар. **Купі канфет, купі пячэння**. Дзеціса школы прыдуць – тады сходиць”... Аткарыла халадзільнік – і точна: утка ляжыць. Утка паламала нагу і муж яе абработаў і ў халадзільнік палажыў. Я ету утку стушыла, купіла віна харошага, **канфет, пячэння**, шчэ там што – і с’ездзілі на кладбішча” (Кармянскі р-н)<sup>30</sup>.

Трэба адзначыць, што “цукеркі” ў фальклорных наратывах могуць узгадвацца і як “пачастунак” з таго свету, але ў дадзеным выпадку адбываецца поўная інверсія слодычы, якая ў свеце людзей набывае супрацьлеглае значэнне. “Майго мужыка ні баба, прабаба наверна. Ну і тожа, пахараніла мужыка. І вот як 12 часоў, так прыходзіць ён к ней. Адкрываець дзверы і заходзіць у хату. Заходзіць, яна сядзіць, за стол садзяцца і гавораць. Ён у адным канцы стала, а яна ў другім. Сядзяць, гаворуць. Пасядзяць, ён ацяць надымаецца і пашоў. Апяць прыходзіць к ей. Прыходзіць, гаворыць з ей, ну як мужык з жонкай. І чэраз стол сыціць **канфеты**. “Гру, гру” – на стол сыціць, ага. Пасядзеў, пашоў. А яна праснулася і паглядзела, а там **гаўно ласінае**” (Расонскі р-н)<sup>31</sup>.

Сучасныя палявыя назіранні паказваюць, што цукеркі (пячэнне) надзвычай трывала і шырока ўвайшлі ў практыку ўшанавання продкаў у Беларусі, калі слодычы становяцца абавязковым “гасцінцам” для памерлых практычна ва ўсе памінальныя дні каляндарнай традыцыі. Пры гэтым гастронамічнае прадукаванне “салодкага жыцця” для нябожчыкаў на тым свеце, якое адбываецца з дапамогай цукерак і іншых слодычаў, характэрнае як для вясковага, так і гарадскога насельніцтва краіны.

**Камунікацыя са сферай сакральнага** – культавымі камянямі, крыніцамі, а таксама з міфалагічнымі персанажамі – у традыцыйнай карціне свету беларусаў прадугледжвае сімвалічны дараабмен, закліканы выправіць ці пазбегнуць парухэнняў у жыцці чалавека альбо калектыву. У другой палове ХХ – пачатку ХХІ ст. побач з традыцыйнымі дарамі культавым аб’ектам сакральнай геаграфіі (грошы, ручнікі) усё часцей фігуруюць і цукеркі (шырэі – слодычы). Гэтая акалічнасць абумоўлена не толькі даступнасцю цукерак і іх практычнай зручнасцю ў працэдурі ахвярапрынашэння, але і тымі культурнымі якасцямі, якія выгодна адрозніваюць “канфеціны” ад грошай, бо апошнія, хоць і з’яўляюцца ўніверсальным плацёжным сродкам, абсалютна безасабовыя і нейтральныя ў эмацыйным плане. Цукеркі ж, як гэта было паказана вышэй, не толькі апелююць да ідэі “салодкага (добрага, паспяховага) жыцця”, але сваім смакам і знешнім выглядам рэпрэзентуюць сітуацыю “свята” (сакральнай вылучанасці) нават у будзённым жыцці. І акрамя ўсяго іншага, цукеркі – гэта і ёсць грошы, але канвертаваныя пасродкам куплі ў культурны прадукт, які аптымальна адпавядае паводле сваіх характарыстык рытуальнай працэдурі дараабмену.

Ва Усходняй Беларусі цукеркамі (пячэннем) залагоджваюць дамавога, якому ў традыцыйнай карціне свету вясковага насельніцтва прыпісваюцца выразныя куратарскія функцыі адносна дома і сям’і. “Расказавалі пра дамавіка. Гаворуць: у мяне ў хаце дамавічок. Тады купляюць **канфеты, пячэнне** і кладуць. Кажуць – у мяне ў хаце дамавік, як стукаець, грукаець” (Чашніцкі р-н) [25, с. 76]. Інафарманты

<sup>29</sup>Зап. Валодзіна Т. у 2011 г. ад Германенка Фаціны Рамаўны, 1934 г.н. у в. Малінаўка Лоеўскага р-на.

<sup>30</sup>Зап. Валодзіна Т., Кухаронак Т. у 2012 г. ад Давыдзенка Груні Фёдарыны, 1935 г.н. у в. Барсукі Кармянскага р-на.

<sup>31</sup>ФА ПДУ: Зап. Валодзіна Т., Лобач У. у 2009 г. ад Шаўцовай Валянціны Іванаўны, 1929 г. н. у в. Янкавічы Расонскага р-на.



сталага веку асабліва падкрэсліваюць абавязковасць салодкага пачастунку для дамавога ў рытуальна напружаных сітуацыях – у часе гадавых каляндарных святаў, што мусіць гарантаваць дабрабыт і парадак у доме: “*Дамавік, дык гаварылі, што ў коміне жывець. Ну, крыў Божжа, яго не нада абіжаць. Крыў Божжа, не нада гаварыць дрэннага, а нада гаварыць харошае. Вот абычна на Каляды, вобшчам на гадавыя празнікі, іх 12 большых празнікаў. Дык на гэтыя празнікі нада чым-та ўгаішаць. Ну, можа, там якую аладку спеч. Ну, што гатовіш луччае сабе, нада што-та палажыць. На акно. Ложуць на акно. А на Вяліканне нада яйко краснае палажыць. А на Каляды якую **цукерачку** палажу*” (Сенненскі р-н)<sup>32</sup>. Аднак пачастунак цукеркамі мог прызначацца дамавіку, калі той пачынаў сваволіць і “хаваў” ад гаспадыні патрэбныя рэчы: “*Дамавы ёсь у хаце, буду што шукаць і няма. Я стану гаварыць: Слухай, перестань балавацца. Пайду **канфет** на стол прінясу і сразу находзіцца вешч*” (Чавускі р-н)<sup>33</sup>.

У апошнія дзясяцігоддзі цукеркі (слодычы) сталі абавязковым элементам у традыцыі ўшанавання культавых аб’ектаў сакральнай геаграфіі – святых крыніц і камянёў. У прыватнасці, у якасці дара цукеркі і пячэнне зафіксаваныя ля тураўскіх крыжоў, на камяні “Божыя слядкі” паміж вв. Дубнікі і Ператок Любаньскага р-на, на камянях-следавіках ля в. Смілавічы Чэрвеньскага р-на, в. Сорагі Слуцкага р-на, в. Агароднікі Камянецкага р-на, на Святым камяні ля в. Вял. Поўсвіж Лепельскага р-на, на Дажбогавым камяні ля в. Крамянец Лагойскага р-на і іншых сакральных аб’ектах Беларусі. Не сталі выключэннем і культавыя крыніцы, куды ў якасці дара людзі сталі прыносіць цукеркі. “*Крыніцу яшчэ ж сматра каму і пачысіць, мужык жа не чысіць, жэнішчына ж далжна. І палаценца там, ездзім мы і на Ушэсце ілі як Раданіца, дык там дрэвы і палаценца хто навесе, хто дзенежак, хто **канфетачак***” (Краснапольскі р-н)<sup>34</sup>.

На пачатку XXI ст. выявіўся і зусім нетыповы ракурс рытуальнай функцыянальнасці цукерак, які стаў уласцівы так званым “скарбашукальнікам” не толькі Беларусі, але Усходняй Еўропы ў цэлым. Супольнасць скарбашукальнікаў паспяхова фарміруе ўласную субкультуру са сваімі правіламі паводзінаў і ўзаемаадносінаў у “полі” і на інтэрнэт-пляцоўках, сваеасаблівым этыкетам і “кодэксам капацеля”, і нават адмысловай лексікай, слаба зразумелай старонняму чалавеку. Менавіта на сучасным этапе, калі нават наяўнасць дасканалага металашукальніка і самых падрабязных карт не гарантуюць каштоўнай знаходкі, на форумах скарбашукальнікаў рэзка ўзрастае колькасць узгадак катэгорыі “**шанцунак**”, якая апеллюе да ірацыянальных прычын поспеху і ніяк не залежыць ад волі і жадання ўласна чалавека. Частка пашукавікоў схільная разглядаць свой асабісты шанцунак як праяву вышэйшай, звышнатуральнай волі, заручыцца спрыяннем якой можна, выканаўшы пэўныя сімвалічныя працэдуры. Найчасцей у якасці міфалагічнага апекуна скарбаў і каштоўнасцяў, схаваных у зямлі, у фальклоры скарбашукальнікаў выступае Земляны Дзед (Дзедушка) ці яго адмены: Дзед Хабар, Дзед Копша [26, с. 69]. Наладзіць пазітыўны кантакт з міфалагічным гаспадаром поля можна пасродкам адмысловых пачастункаў, падарункаў – ежы, слодычаў, гарэлкі, дробных грошай, ці, прасцей кажучы, ахвярапрынашэння. “*Наліл Деду Копше 50 граммав + **конфетку** + сигаретку. Видать, душевно принял – отдалился полковым знаком. После полковика повторил, Дед, видать, понял: что бы душевно продолжалось, надо закреплять традицию, и ещё подкинул полковичка*”; “*Говорят что он (Земляной Дедушка – У. Л.) только в России водится. Но я на всякий случай прикапываю пару **конфет** и сигарету*” [27]. Аналіз профільных інтэрнэт-форумаў паказвае, што слодычы ў асяродку сучасных скарбашукальнікаў з’яўляюцца найбольш папулярнай формай залагоджвання міфалагічнага гаспадара земляных скарбаў. “*Есть и такие наши коллеги, которые полагают наливать спиртное Деду форменным безобразием и утверждают, что он предпочитает сладкое, а именно **конфеты**. Вот такой пример – “Дал **конфетки**, взял **монетки**”. Разумеется, что говорится это, когда в ямку кладут эти самые **конфетки***” [28]. Пры гэтым, як адзначае ўкраінская даследчыца А. Панкова, “тэксты, прадукаваныя скарбашукальнікамі, у пераважнай большасці з’яўляюцца фальклорнымі. У адрозненне ад тых субкультур, дзе яны ствараюцца дзеля пэўнай ідэальнай мэты, як гэта, напрыклад, бывае ў шмат якіх сучасных суполках (фальклорныя гурты, “раднаверы”, “язычнікі”), у разгляданай сацыяльнай групе фальклорныя тэксты прадукуюцца, сыходзячы з пэўных духоўных і прагматычных патрэб” [29, с. 101].

Даволі паказальна, што рэдкая (дарагая) знаходка заўсёды інтэрпрэтуецца ў пазітыўным эмацыйным ключы (Палявы Дзед парадаваў, ашчаслівіў, зрабіў падарунак, даў гасцінца), тоесным задавальненню, якое дае салодкае чалавеку і, як мяркуюць скарбашукальнікі, міфалагічнаму персанажу таксама. Адсюль схема дараабмену (“прыемнае за прыемнае”) выглядае даволі празрыста ва ўсіх выпадках, калі ў якасці дара прадстаўнікам іншасвету выступаюць цукеркі. Толькі адносна скарбашукальніцкай субкультуры варта зрабіць адну істотную заўвагу. У цэлым дары Земляному Дзеду з боку скарбашукальнікаў арганічна стасуюцца з традыцыйнымі нормамаі ўзаемадзеяння людзей і сферы

<sup>32</sup>ФА ПДУ: Зап. Валодзіна Т., Лобач У. у 2008 г. ад Макоўскай Файны Іванаўны, 1941 г.н.у в. Пустынкі Сенненскага р-на.

<sup>33</sup>Зап. Валодзіна Т. у 2006 г. ад Лазарэнка Галіны Герасімаўны, 1935 г. н. у в. Аляксандраўка Слаўгародскага р-на.

<sup>34</sup>Зап. Боганева А., Валодзіна Т. у 2016 г. ад Ячнай Кацярыны Іванаўны, 1935 г.н. у в. Паладкі Краснапольскага р-на.

sacrum. Парадокс сітуацыі заключаецца ў іншым – Земляны Дзед, міфалагічны ахоўнік і распараджальнік скарбаў, які стаў надзвычай папулярным персанажам у субкультуры сучасных скарбашукальнікаў, адсутнічае ў традыцыйным фальклору беларусаў і ўсходніх славян у цэлым. Такім чынам, нібыта рацыянальнае па сваёй сутнасці мысленне сучаснага скарбашукальніка ў межавай сітуацыі непрадказальнасці, няпэўнасці мадэлюе міфалагічнага персанажа, як дзейснага ўдзельніка камунікацыі і адказнага за поспех ці няўдачу чалавеку ў сферы дзейнасці, дзе кампетэнтный апошняга відавочна недастаткова. Пры гэтым, нягледзячы на “класічныя” формы рытуальнага дараабмену, сам вобраз Землянога Дзеда характарызуецца сучасным універсализмам – ён валодае і кантралюе ўсе, што знаходзіцца ў зямлі. І ў гэтым выпадку наладзіць сімвалічны кантакт, залагодзіць салодкім пачастункам значна прасцей, чым ведаць адмысловую магічную формулу і спосаб, каб авалодаць кожным, асобна ўзятым скарбам.

**Знахарства і чарадзеяства** як магічныя формы і спосабы карэляцыі свету ў патрэбным для чалавека рэчышчы ў пасляваеннай беларускай вёсцы даволі актыўна задзейнічалі цукеркі ў якасці інструмента жаданага ўздзеяння на абсалютна пэўную ўзроставую групу – дзяцей і падлеткаў, заўсёды прагных да слодычаў усіх відаў<sup>35</sup>. У знахарскіх практыках замоўленая цукерка магла адрасавацца і яшчэ ненароджанаму дзіцёнку цяжарнай жанчыны ў выпадку пагрозы выкідышу: “– А вот жанчына, калі цяжарная, каб выкідышу не было? – *Эта ёсць малітва, як я цяпер маю. І вадзічку даю, канфеты загаварываю*” (Ушацкі р-н) [24, с. 235].

Цукеркі, што клалі на “памін” нябожчыку, у розных рэгіёнах Беларусі разглядаліся як эфектыўны сродак ад дзіцячага упуду і эпілепсіі. “У нас так, як нябожчык, на акно сцелюць набожнік ілі рушнік харошы і ставюць стакан вады, пячэнне, канфеты ложуць. **Канфеты, печэнне** – эта ў нас памін называецца. І як пакойніка з хаты выносяць, памін беруць і раздаюць дзіцям. Эта очень харашо ад пуду і падучай балезні” (Гарадоцкі р-н) [30, с. 378]; “Як ляжаць **канхветы** ці што, як пакойнік, эта харашо як эпілепсія, ці што, нада тады ўкрасці, узяць ціхонька і з’есці” (Чавускі р-н) [23, с. 697]. Семантыка выкарыстання цукерак у дадзеным выпадку даволі празрыстая – яны, як слодычы, прызначаюцца хворым дзецям, але пры гэтым пераймаюць характарыстыкі памерлага – нерухомасць, статычнасць, якія і мусяць знівеліаваць хваробу (упуд, эпілепсію). “І малярня, і эпілепсія ў якасці знешніх праяваў маюць анармальную імпульсіўную дынаміку чалавечага цела – азноб, перапады тэмпературы, мышцавая дрыготка, сутаргі. У той жа час могілкі і ўвесь прадметна-рэчаўны код, з імі звязаны, рэпрэзентуюць ідэю смерці, базавымі характарыстыкамі якой з’яўляюцца непарушнасць, статычнасць, нерухомасць. Адсюль узаемадзеянне ў межах лекавальнага рытуалу двух супрацьлеглых полюсаў фізічнага стану чалавека прыводзіць да іх узаемнай нівеліроўкі і забяспечвае жыццёвую норму – здароўе” [31, с. 425].

У знахарскіх практыках цукеркі таксама выкарыстоўваліся пры лекаванні дэфектаў маўлення (заікання), як наступстваў дзіцячага ўпуду: “– Заікі лечу, што заікаюцца рабяткі якія. І па восем гадоў і па дзевяць. – Гэта заікі таксама з упуду? – Да, вот ад сабакі ці можа з каня сваліцца, ілі з-пад пуні сваліцца – заікі. Вот я загаварваю канфеты, дзевятнаццаць канфетін загаварваю, тады ў дзень па тры канфетіны і нікакіх болей канфет, тока мае. І вадзічку раблю, і загаварваю рабёнка” (Полацкі р-н) [24, с. 123]. Цукерка, выпадкова знайдзеная на дарозе, паводле народных перакананняў, павінна была дапамагчы “дзецкам-маўчунам”, якія доўга не пачыналі гаварыць. “А з дарогі, як што найдзеш, бяруць, гэта ж не чарадзеяства, а хто пацераў, ці наабарот, калі малы рабёнак, **канфетіну** даеш, што на дарозе найшоў, каб загаварыў быстрэй” (Ушацкі р-н)<sup>36</sup>.

У пасляваенны час цукеркі ў сістэме народнай медыцыны ўсё часцей фігуруюць не толькі ў якасці лекавага сродку, але і як плата (гасцінец, пачастунак) знахару з боку ўдзячных пацыентаў. Пры гэтым цукеркі могуць цалкам замяшчаць грошы, асабліва ў сітуацыі, калі плата апошнімі лічылася для самога знахара непрымальнай. “Яна нічога не бярэць. Так бывала, калі **канфетіну** ёй дасі. Не, не, не! За гэта, гаворыць, няльзя браць дажа плату. Ну, гаворыць, помачы ня будзець. А хто кажыць, што нада плаціць. А яна, Божжа мой, што вы! Дай Бог, каб направиўся!” (Шумілінскі р-н) [24, с. 318]; “Не нада даваць, нельзя браць за шопты, калі **канфетку** якую. Ёй спасібавалі, што палуччала. А яна кажа мне: *Эта нада было палуччаць і палуччала*” (Краснапольскі р-н)<sup>37</sup>; “Мама за гэта нічога не брала, ну, есць там ужо хто **канфетіну** прынёс, тады, но рублі яна нікагда не брала” (Бешанковіцкі р-н) [25, с. 128].

Зразумела, што цукеркі як асабліва ўпадабаную дзяцёмі слодыч маглі выкарыстоўваць і ў шкада-носных магічных практыках (чарадзеястве). Пры гэтым палявыя запісы ўтрымліваюць даволі падрабязную характарыстыку матывацыі падобных чараў: “У нас гэтая самая жанчына, яна адбіраець ад маладых людзей, бярэць інергію. Са старымі яна не дружыць, а яна вот да маладых лезіць смолью, каб вот з імі дружыць. Тады што-небудзь даець. Ці зёлкі, ці цяты, ці што-небудзь, ці **канфетіну** – яна

<sup>35</sup>Узроставае дыферэнцыяцыя, калі сталы век проціпастаўляецца дзіцячаму (юнацкаму) ўзросту, выяўляецца і ў адносінах чалавека да цукерак: “*Прайшлі тыя леты, што ела канфеты*” (Ушацкі р-н).

<sup>36</sup>ФА ПДУ: Зап. Валодзіна Т. і Лобач У. у 2008 г. ад Кісель Соф’і Мікалаеўны, 1933 г.н. у в. Двор Пліна Ушацкага р-на.

<sup>37</sup>Зап. Валодзіна Т. у 2016 г. ад Гумбар (Вясёлкінай) Марыі Васільеўны, 1949 г.н. у в. Курбакі Краснапольскага р-на.

ўсё роўна будзець прынасіць нахалам. Будзіць ці рабятам даваць, каб гэта ўжо як-небудзь узяць ад іх” (Шаркаўшчынскі р-н) [25, с. 27]. Паказальным ёсць выпадак, калі цукерка, як інструмент шкаданоснага чарадзейства, выкарыстоўваецца ў так званай “любоўнай магіі”, якая тым не менш закранае і дзіця: “Прышла яна. Канфецінку дастаець... А я ўспомніла: яшчэ ў дзетстві, я была дзяўчонкай..., тады цыгані хадзілі... Цыганка ўсю маю судзьбу сказала... Сказала: “Мальцамі ты кідаецься, як палкамі. Усе табе завідуюць, ужо іх многа...”. І сказала: “Будзець табе муж Ванега, усе табе будуць завідаваць, а ты не бяры ні ад каго канфет. А то табе паддзелаюць. А калі ты цыганку ня ўспомніш, возьмеш канфету, пняйі сама на сябе. Астанецься ўдавой, разьвядзёнкай”. Дык вот яна мне піхаець эту канфету. Я стаю, а дзіцёнак падскочыў і ўзяў тую канфецінку і з’еў. А я стаю. Дык што вы думаеце – захварэў так, што... А ў яго во так во, як пчолы кусаюць – лоб і вочкі запохлі. Такая пухліна, а тады на локцікі пяройдзець, а тады на калена. А яшчэ такі стаў, вот кажачь: усяго баюся. Усе дзеці бегваюць, а ён у вугалок і паглядзіць” (Бешанковіцкі р-н)<sup>38</sup>.

Але, вывешы за рамкі семантыку слодычы ў традыцыйнай карціне свету, няцяжка заўважыць прагматыку выкарыстання цукерак (цукру) у сістэме народнай медыцыны (знахарстве), якая ёсць абсалютна тоесным прыёмам сучаснай фармакалогіі – лекі для дзяцей мусяць па магчымасці быць салодкімі і прыемнымі на смак, што гарантуе іх прыём маленькімі пацыентамі і, адпаведна, эфектыўнасць.

**Заклучэнне.** У другой палове ХХ – пачатку ХХІ ст. цукеркі займаюць важнае месца і адыгрываюць значную ролю ў разнастайных рытуальных практыках беларусаў: каляндарнай і сямейнай абраднасці, камунікацыі з культавымі аб’ектамі сакральнай геаграфіі і міфалагічнымі персанажамі, а таксама ў сферы народнай медыцыны (знахарстве) і чарадзействе. Шматпланавая сімвалічная функцыянальнасць цукерак, пацверджаная палявымі даследаваннямі і матэрыяламі, абумоўлена шэрагам узаемазвязаных паміж сабой гісторыка-культурных і сацыяльна-эканамічных фактараў. Як культурны феномен цукерка прадметна і ідэальна ўвасабляе ўсё поле сімвалічных значэнняў, суаднесеных у традыцыйнай карціне свету з салодкім смакам (радасць, задавальненне, прыгажосць), што наўпрост карэлюе з канцэптам “салодкага жыцця”, якое прадукуюцца магічнымі сродкамі ва ўсіх рытуалах пераходнага тыпу (радзіны, вяселле, пахаванне, а таксама буйныя каляндарныя святы). Сімвалічная насычанасць, практычнасць у абрадавым выкарыстанні, а таксама даступнасць цукерак (з 1960-х гг.) прывялі да выпячвання імі “класічных” рытуальных страваў (“бабіна каша”, “куцця”, хлеб) у сітуацыях адорвання, надзялення, прадуквання, а таксама да канкурэнцыі ці замяшчэння грошай у практыках дараабмену (платы) са сферай сакральнага ці яе прадстаўнікамі. Шырокае выкарыстанне цукерак у абрадавай сферы сучасных беларусаў павінна разглядацца ў кантэксце больш маштабнага (еўрапейскага) трэнда няўхільнага павышэння ўзроўню жыцця з другой паловы ХХ ст., што адной з праяў мае імклівы рост спажывання цукру (прадуктаў у цэлым). Азначаныя тэндэнцыі ў жыцці беларускай вёскі прывялі да змены парадыгмы ў разуменні жыццёвай нормы: сімвалічная пара “хлеб-соль” працягвае ўвасабляць жыццёвую долю на фальклорным узроўні, але ў рэальным жыцці азначае, хутчэй, беднасць, калі прыярытэтным становіцца менавіта “салодкае жыццё”, сімвалізаванае ў будзённасці і абрадах якраз цукеркамі.

#### ЛІТАРАТУРА

1. Сохань, И.В. Особенности русской гастрономической культуры / И.В. Сохань // Вестник Томского государственного университета. Сер. философия, политология, социология. – 2011. – № 347. – С. 61–68.
2. Бойчук, А.С. Лингвостилистический анализ «вкусовых» метафор русского языка / А.С. Бойчук // Известия Тульского государственного университета. Гуманитарные науки. – 2012. – С. 372–379.
3. Седакова, И.А. Сладкий / И.А. Седакова // Славянские древности : этнолингвистический словарь : в 5 т. / И.А. Седакова ; под общей ред. Н.И. Толстого. – М. : Междунар. отношения, 2012. – Т. 4. – С. 33–39.
4. Радзіны: Абрад. Песні / уклад. і сістэм. тэкстаў Г.А. Пятроўскай, апісанне абрадаў Т.І. Кухаронак ; уступ. арт. і камент. Г.А. Пятроўскай, Г.В. Таўлай, Т.І. Кухаронак ; рэдкал.: А.С. Фядосік [і інш.]. – Мінск : Беларус. навука, 1998. – 637 с.
5. Вяселле: Абрад / уклад., уступ. арт. і камент. К.А. Цвіркі ; муз. дадат. З.Я. Мажэйка; рэд. В.К. Бандарчык, А.С. Фядосік. – 2-е выд. – Мінск : Бел. навука, 2004. – 683 с.
6. Вяселле: Песні : у 6 кн. / склад. Л.А. Малаш ; муз. дадат. З.Я. Мажэйка ; рэд. А.С. Фядосік. – Мінск : Навука і тэхніка, 1988. – Кн. 6. – 664 с.
7. Пахаванні. Памінкі. Галашэнні / рэдкал. : А. С. Фядосік (гал. рэд.) [і інш.] ; уклад. тэкстаў, уступ. арт. і камент. У.А. Васілевіча ; арт., сістэм. і камент. напеваў Т.Б. Варфаламеевай. – Мінск : Навука і тэхніка, 1986. – 615 с.
8. Сысоў, У.М. Беларуская пахавальная абраднасць: Структура абраду, галашэнні, функцыі слова і дзеяння / У.М. Сысоў. – Мінск : Навука і тэхніка, 1995. – 182 с.

<sup>38</sup> Зап. Валодзіна Т. у 2006 г. ад Лабацёнак Валянціны Сямёнаўны, 1928 г.н. у в. Сокарава Бешанк. р-на.

9. Прыказкі і прымаўкі : у 2 кн. / склад., сістэм. тэкстаў, уступ. арт. і камент. М.Я. Грынבלата ; рэд. А.С. Фядосік. – Мінск : Навука і тэхніка, 1976. – Кн. 1. – 560 с.
10. Загадкі / НАН Беларусі, Ін-т мастацтвазнаўства, этнаграфіі і фальклору; склад. М.Я. Грынבלат. – 2-е выд. – Мінск : Беларусь, 2004. – 363 с.
11. Боровкова, А.В. Пищевая метафора как средство выражения оценки и ценностей (на материале образной лексики и фразеологии русского языка) / А.В. Боровкова // Вестник Томского государственного университета. – 2015. – № 396. – С. 5–13.
12. Прыказкі і прымаўкі : у 2 кн. / Склад., сістэм. тэкстаў, уступ. арт. і камент. М.Я. Грынבלата ; рэд. А.С. Фядосік. – Мінск : Навука і тэхніка, 1976. – Кн. 2. – 616 с.
13. Pietkiewicz, Cz. Kultura duchowa Polesia Rzeczyckiego. Materjaly etnograficzne / Cz. Pietkiewicz. – Warszawa : Tow-wo naukowe Warszawskie, 1938. – 459 s.
14. Никифоровский, Н.Я. Белорусские песни «частушки» / Н.Я. Никифоровский. – Вильно : тип. Штаба Вил. воен. округа, 1911. – 166 с.
15. Мищенко, Д.В. Пицца в индивидуальной и культурной памяти / Д.В. Мищенко // Шаги. Журнал Школы актуальных гуманитарных исследований. – 2016. – Т.2. – № 4. – С. 162–172.
16. Традыцыйная мастацкая культура беларусаў : у 6 т. / Т. В. Валодзіна [і інш.] ; ідэя і агул. рэдагаванне Т.Б. Варфаламеевай. – Мінск : Выш. шк., 2012. – Т. 6. Гомельскае Палессе і Падняпроўе : у 2 кн. – Кн. 1. – 910 с.
17. Доклад ЦСУ о потреблении в СССР 1955 г. [Электронны рэсурс] / Проза РУ. – Рэжым доступу: <http://www.proza.ru/2016/02/08/187>.
18. Народное хозяйство Белорусской ССР в 1989 г. : стат. ежегодник / Госкомстат БССР. – Минск : Беларусь, 1990. – 272 с.
19. Сохань, И.В. Женщина и гастрономический код культуры / И.В. Сохань // Женщина в российском обществе. – 2010. – № 4. – С. 50–60.
20. Жаніцьба Цярэшкі / уклад. тэкстаў, уступ. арт. і камент. Л.М. Салавей ; уклад., сістэм. і расшыфроўка муз. матэрыялу, уступ. арт. і камент. І.Дз. Назінай. – Мінск : Навука і тэхніка, 1992. – 519 с.
21. Белорусский эротический фольклор / изд. под. Т.В. Володина, А.С. Федосик. – М. : Ладомир, 2006. – 381 с.
22. Традыцыйная мастацкая культура беларусаў : у 6 т. / В.І. Басько [і інш.] ; ідэя і агул. рэд. Т.Б. Варфаламеевай. – Мінск : Выш. шк., 2010. – Т. 5. Цэнтральная Беларусь : у 2 кн. – Кн. 1. – 847 с.
23. Народная медицина: рытуальна-магічная практыка / уклад., прадм. і паказ. Т.В. Валодзінай. – Мінск : Бел. навука, 2007. – 776 с.
24. Полацкі этнаграфічны зборнік / склад. У.А. Лобач, У.С. Філіпенка. – Наваполацк : ПДУ, 2006. – Вып. 1. Народная медицина беларусаў Падзвіння : у 2 ч. – Ч. 2. – 332 с.
25. Полацкі этнаграфічны зборнік / уклад., прадм. і паказ. У.А. Лобача. – Наваполацк : ПДУ, 2011. – Вып. 2. Народная проза беларусаў Падзвіння : у 2 ч. – Ч. 1. – 292 с.
26. Балашова, А.Ф. Следопыты-«копари» и их лексика / А.Ф. Балашова // Культура речи. – 2014. – С. 68–71.
27. Земляной Дедушка. Подскажите [Электронны рэсурс] // Беларускі Скарбашукальніцкі Партал. – Рэжым доступу: <http://www.belklad.by/forum>. – Дата доступу: 17.06.2015.
28. Угощаем Земляного Дедушку [Электронны рэсурс] // МДРэгион. – Рэжым доступу: <http://www.mdregion.ru/okladoiskatelstvo/28-rasskazi-kladoiskatelstvo/541-kladoiskateli-zemlyanoy-ded.html>. – Дата доступу: 25.07.2015.
29. Панкова, А.І. Міфалогічныя уявленні про земляного дэда та асаблівості іх утілення в сучасному фольклорі субкультуры скарбашукачів / А.І. Панкова // Слов'янський світ. – 2014. – № 13. – С. 100–117.
30. Традыцыйная мастацкая культура беларусаў : у 6 т. / Т.Б. Варфаламеева [і інш.] ; склад. Т.Б. Варфаламеева. – Мінск : Беларус. навука, 2004. – Т. 2. Віцебскае Падзвінне. – 912 с.
31. Лобач, У.А. Міф. Прастора. Чалавек: беларускі традыцыйны ландшафт у семіятычнай перспектыве / У.А. Лобач. – Мінск : Тэхналогія, 2013. – 511 с.

Паслуніў 07.05.2018

## SWEETS IN THE SYSTEM OF RITUAL BEHAVIOR OF BELARUSIANS OF THE SECOND HALF OF THE XX – BEGINNING OF THE XXI CENTURY

U. LOBACH

*The article is devoted to the analysis of the symbolic status and ritual functions of sweets in the traditional picture of the world and the ritual practices of the Belarusians of the second half of the XXth century and the beginning of the 21st century. Sweets optimally embody the idea of a "sweet life", which led to their active use in calendar and family rituals of a transitional type. Practicality, availability of sweets and their correlation with the phenomenon of festive time have become the reason for the replacement of traditional ritual dishes in this period.*

**Keywords:** sweets, ritual practice, ritual.

УДК 378 “044/14”

**ОСОБЕННОСТИ УЧЕБНО-МЕТОДИЧЕСКОГО ОБЕСПЕЧЕНИЯ  
СРЕДНЕВЕКОВЫХ УНИВЕРСИТЕТОВ****д-р ист. наук, проф. М.В. СТРЕЛЕЦ, канд. пед. наук П.Н. РЕЗЬКО  
(Брестский государственный тезнический университет)**

*Отмечается, что в средние века интеллектуальный труд превратился в источник доходов и средство повышения социального статуса человека. Рост уважения к сфере образования сказался на развитии благотворительности, особенно по отношению к колледжам и университетам. С XII в. начали выплачивать постоянное жалование преподавателям и учителям. Показан также рост числа женщин в сфере образования. Впервые в историко-педагогической науке представлены следующие выводы. Средневековые учебные заведения не только сохранили многое из античного педагогического наследия, но и создали в своих стенах новую систему образования, основанную на принципе доступности для всех слоев населения. Учебные пособия по грамматике латинского языка и методам обучения и воспитания, написанные в данный период, использовались многие столетия спустя, что свидетельствует о высоком уровне научной и педагогической мысли той эпохи. В то же время к концу Средневековья теологический характер учебных заведений стал тормозом для дальнейшего культурного и научного развития. Поэтому последующее становление технического образования, за редким исключением, происходило не в университетах.*

**Ключевые слова:** методика, наследие, наука, образование, опыт, Средневековье, университет, учебный процесс.

**Введение.** В историко-педагогической науке практически не разработана проблематика касательно учебно-методического обеспечения средневековых университетов.

Анализ учебных планов средневековых учебных заведений показывает, что их основу составляли семь свободных искусств (тривиум: грамматика, риторика, логика, квадриум: арифметика, геометрия, музыка, астрономия). До появления университетов семь свободных искусств изучались в основном в соборных и частных школах. С возникновением университетов «свободные искусства» стали преподаваться на философском факультете, или факультете искусств (*facultas artium*), который являлся подготовительным, и его выпускники могли продолжать образование на «старших» факультетах: медицинском, юридическом, теологическом.

В период раннего Средневековья ведущей дисциплиной тривиума считалась *грамматика*. Основным учебником стал учебник Доната «*Ars Grammatica Minor*», составленный в IV в., и Присциана «*Institutio de Arte Grammatica*» (VI в.) [11, с. 36-40]. Благодаря этим трудам античная грамматическая теория проникла в Средневековую Европу [8, с. 32]. Присциан был преподавателем латинского языка в Византии. Его важнейшим и самым объемным грамматическим сочинением на латинском языке является *Грамматика (Institutio de Arte Grammatica)* в 18 книгах, где, отталкиваясь от трудов греческих и римских авторов, он дал систематическое описание всей латинской грамматики в ее связи с синтаксисом, что является главной его заслугой. В своем произведении Присциан поочередно описывает все части речи, а в книгах XVII и XVIII – синтаксис. Грамматические правила он обильно иллюстрирует цитатами из римских авторов, благодаря чему сохранилось множество фрагментов позднее утраченных произведений. Присциан не был оригинальным исследователем, но он систематизировал грамматику и представил ее в доступном виде, сформулировал правила, привел исключения и установил грамматическую терминологию, которая используется и сейчас. Его знаменитое пособие обязательно изучалось в эпоху Средневековья и стало образцом для грамматик нового времени [5]. Присциан был признан еще своими современниками, особенно охотно его читали и комментировали в средние века. Его произведение стало ведущим учебным пособием для подготовительных (философских) факультетов наряду с более краткой грамматикой Элия Доната, которая служила основным учебником латинского языка более тысячи лет [2, с. 232].

Преподаватели опирались на методические советы Доната и Присциана, составляли разговорники (сборники образцов бесед студента с магистром) для чтения, переписывания и заучивания. Обычно студенты записывали глоссы (переводы малопонятных слов) на полях или между строк. Предпринимались попытки составления глоссариев как сборников таких глосс. В текстах наблюдаются также пометки к грамматическим формам. Создавались развернутые учебные комментарии к руководствам в целом [7].

С конца XII в. наряду с педагогической грамматикой развивалась научная грамматика, что было связано с развитием национальных языков. Именно с этого периода началось изучение самого языка, его структуры и различных компонентов, что составляло ядро университетской программы изучения грамматики.

В XI–XIII вв. большое распространение получил такой метод комментариев, которым пользовались еще в античных школах. Суть комментариев заключается в том, что по поводу того или иного места в тексте сообщалось все, что можно сказать о нем с точки зрения различных дисциплин. В конце XII – начале XIII вв. самыми популярными учебными пособиями по грамматике стали грамматики Александра Вилладье «Doctrinale» (1119) и Эбержарда из Бетюна «Graecismus» (1212). Причина их популярности заключалась в том, они были написаны в стихотворной форме, что способствовало более эффективному запоминанию сложных грамматических правил. Авторы этих учебников учли те изменения, которым латинский язык подвергался в течение семи столетий. Эти грамматики были написаны в период, когда во главу угла ставилось изучение логических аспектов языка по сравнению с литературными. П. Абельсон считает, что глава учебника Александра Вилладье «Синтаксис» представляет большой интерес даже для современных студентов [11, с. 42–50].

Рассматривая *риторику* – второй предмет в системе тривиума – следует иметь в виду, что она, как теория ораторского искусства, в эпоху Средневековья долго не преподавалась [11, с. 53]. В период раннего Средневековья в качестве риторики преподавались элементы римского права. Отличительной особенностью являлось то, что в этот период в учебных заведениях Италии, Франции, Англии, Германии господствовал прагматический подход к ее изучению. Здесь под названием риторики преподавали «Ars dictaminis», то есть искусство составлять в образцовом виде письма, грамоты, акты делового и правового характера. Основным методом обучения «Ars dictaminis» служили письменные упражнения. В некоторых итальянских университетах «Ars dictaminis» преподавалась в качестве самостоятельной дисциплины, наряду с грамматикой и логикой, появлялись даже факультеты с программой обучения «Ars notaria» (искусству делопроизводства) [12, с. 190].

Большое влияние на преподавание риторики оказала схоластика, согласно которой риторика являлась частью диалектики (логики). В университетах Англии и Франции риторика выступала как вспомогательное средство для усвоения логики, но это не привело к утрате интереса к античной риторике, особенно популярными были сочинения Цицерона [1, с. 176].

Впервые *логику* из числа других предметов тривиума выделил еще Августин. В ней он видел главное орудие человеческого ума. Оказавшись главной дисциплиной тривиума, логика являлась важным фактором, определявшим развитие содержания и методов обучения. Логика называли «наукой наук». Большое внимание на преподавание логики оказали труды Боэция, сформулировавшего ряд основных законов логики и выработавшего основные стереотипы логических построений. Известно, что он опирался на построения Аристотеля, поэтому по праву его можно считать первым педагогом, сделавшим доступным средневековому образованию многие сочинения Аристотеля. Сочинения Боэция были самыми популярными пособиями по логике («De topicis differentis» и «De Ciceronis topica»). Кроме этих пособий большое распространение в учебных заведениях получили трактаты Пьера Абеляра, в частности «Dialectica» [13, с. 128].

Гораздо меньше внимание в средневековых учебных заведениях уделялось предметам *квадриума*. Уроки *арифметики* знакомили с простейшими математическими действиями. Огромное влияние на содержание обучения арифметике имело принятие в Европе десятичной нумерации и новых цифр, например, ноль. Это было связано с латинскими переводами арабских книг по данному предмету, в первую очередь арифметики Ал-Хорезми, которая являлась основным учебным пособием по арифметике практически во всех западноевропейских университетах [11, с. 136]. *Геометрия* – второй предмет в системе квадриума, до XI в. почти не преподавалась в школах [15, с. 146]. Она была ориентирована на землемерие – обучение приемам вычисления площадей. В период раннего Средневековья *музыка* относилась к сфере математических знаний, рассматривающая числа по отношению к звукам. Это было связано с тем, что на протяжении многих веков Боэций считался единственным и непререкаемым авторитетом для большинства музыкальных теоретиков. С XI в. в средневековую музыку приходит полифоническое начало (совершается переход от одноголосия к многоголосию), происходит резкий поворот от математических размышлений к практике музыкального образования и исполнения. Начинает формироваться музыкальная педагогика. С именем Гвидо из Арrezzo, изобретателя нот (1030 г.), связана реформа в области музыкальной нотации. Ноты, по мнению Гвидо из Арrezzo, помогали людям петь не только знакомые, но и незнакомые мелодии [9, с. 53]. Ноты явились теоретическим и практическим связующим звеном и облегчили музыкальное образование.

В курсе *астрономии* студенты знакомились с созвездиями, наблюдали движение планет, Солнца, Луны, но объясняли его неправильно. Думали, что светила обращаются вокруг Земли по различным сложным орбитам. Учеников учили исчислению церковного календаря, расчетам солнечного и лунного месяца, солнцестояния и равноденствия, наблюдениям за планетами. А в университетах изучались трактаты Исихора Севильского, Алкуина, Храбана Мавра [14, с. 236]. Хотя такие академические дисциплины, как математика, геометрия и астрономия занимали незначительное место в учебных планах многих учебных заведений XII–XIV веков, вместе с тем следует подчеркнуть, что данные дисциплины были се-

резными объектами исследований в университетах. Так, в Оксфорде и Париже Роберт Гроссетест (1175–1253) и Роджер Бэкон (1214–1292) достигли больших успехов в оптике. А в XIV в. математика заняла ведущие позиции в Мертоновском колледже Оксфорда. Похожее возрождение математики с середины XIV в. наблюдалось в Париже благодаря деятельности Николая Орема [3, с. 248].

Основными методами обучения на старших факультетах (медицинский, юридический, теологический) в средневековом университете были лекции, диспуты и репетиции. Первой и самой главной формой учебных занятий считались *лекции* (лат. *lectio* – чтение). Например, обучение медицине заключалось, главным образом, в изучении текстов греческих, латинских и арабских авторитетов. На основании описания четырехгодичного курса по медицине в Болонском университете, видно, что каждый день читались четыре лекции. Первый год был посвящен арабскому философу Авиценне и его учебнику по медицине Канон. Второй и третий год изучались Гален, Гиппократ и Аверроэс. На четвертом (выпускном) курсе студенты в основном занимались повторением и углублением ранее изученного материала.

Лекции были ординарные (обязательные для посещения) и экстраординарные (необязательные). Лекция продолжалась 1–2 часа и представляла собой чтение и комментирование текстов, предусмотренных официальной программой. Их цель состояла в том, чтобы помочь студенту в совершенстве овладеть авторитетными источниками, базовыми для каждой дисциплины. Перед началом лекции преподаватель делал краткое вступление, в котором определял характер работы над книгой. Главная задача преподавателя заключалась в том, чтобы сличить различные варианты текстов и дать необходимые разъяснения. Студентам запрещалось требовать от преподавателя повторения сказанного или более медленного чтения. На лекциях преподаватель читал отрывок из книги, объяснял его с формальной и реальной стороны, излагал содержание и разрешал спорные вопросы, а студенты записывали его объяснения [8, с. 76]. Поскольку книг не хватало, и они были рукописными, использовались конспекты (лат. *conspectus* – обзор) лекций, подготовленные магистрами, которые назывались еще «суммы». Данный тип лекций, когда основной целью является передача научных знаний преподавателем студентам, в современной терминологии называется классическим.

Дополнением к лекциям служили *репетиции* (*Repetitio* лат. повторение) – это подробное объяснение отдельного текста с разных сторон, с учетом всех возможных сомнений и возражений. Обычно они следовали вслед за лекционными занятиями по определенной теме. Схожая система сохраняется и в современных высших учебных заведениях, когда вначале идут лекционные занятия, а затем семинарские. В Парижском университете это была проверка всех относящихся к определенной частной проблеме источников по различным рукописям и просмотр соответствующих комментариев в различных сочинениях. В германских университетах они проходили в форме диалога между преподавателем и студентом. Преподаватель задавал вопросы и по ответам судил об успехах ученика.

Ключевым методом обучения и контроля знаний был *диспут* (лат. *disputare* – рассуждать, разбирать, спорить). В средневековых учебных заведениях диспуты использовались в качестве одной из форм обучения, оставаясь в то же время инструментом поиска истины. Диспут использовался как для закрепления изучаемого материала, так и для контроля знаний. Один из участников выдвигал тезис, сопровождая его аргументами. Второй спорщик опровергал аргументы противника и приводил аргументы против выдвинутого тезиса. В процессе обучения студентов диспутам придавалось большое значение. Именно они должны были научить школяров искусству спора, защите приобретенных знаний. Самым распространенным методом проведения диспутов был предложенный Пьером Абеляром метод «*За и Против, Да и Нет*» (*pro et contra, sicut non*). Абеляр был сам выдающимся мастером диспутов. В XII в. против профессора Парижского университета Гильома Шампо выступил молодой ученый П. Абеляр. В завязавшихся острых спорах профессору никак не удавалось взять верх над юным соперником. Шампо потребовал изгнать Абеляра из Парижа. Но и это не остановило Абеляра. Он обосновался в пригороде Парижа и продолжал следить за каждым словом профессора. После каждой лекции в стужу и дождь, зимой и осенью неутомимые студенты одолевали за сутки не меньше 30 км, пробирались из Парижа в пригород и обратно, чтобы сообщить Абеляру все сказанное Шампо и поставить последнего в тупик перед новыми возражениями Абеляра. Этот спор, длившийся месяцами, закончился блестящей победой Абеляра. Профессор признал не только правоту молодого противника, но и посчитал необходимым передать ему свою кафедру.

Каждые две недели один из магистров держал речь по возможно более широкой теме и в заключении называл тезисы или вопросы, которые должны были стать предметом спора, затем в течение нескольких дней собирал у студентов все «за» и «против». Задачей диспута было установление, защита или опровержение тех или иных положений, согласующихся с общепринятой доктриной и возникавших в ходе изучения текстов. До нас дошли правила проведения диспутов. Так, магистр должен был определить вопросы оппоненту и отвечающим по крайней мере за две недели перед каждым диспутом. Для упорядочения диспутов из числа студентов избиралось лицо, которое наблюдало за правилами проведения диспута, и называлось студентом-магистром. Он должен был следить, чтобы студенты спорили не

ради тщеславия, а для установления истины, в противном случае он имел право лишать возможности участия в диспуте. А при отсутствии кого-нибудь из участников диспута студент-магистр должен был занять его место или найти достойную замену [4, с. 108].

Основной темой диспутов были «туманные» места из Священного писания. Однако проводились диспуты и на нерелигиозные темы. Так, диспут, проведенный Маттео Акваспартой в XIII в. на тему «*Делается ли необходимым существование благодаря знанию этой вещи или может быть объектом интеллекта то, чего нет?*», отразил борьбу между двумя философскими направлениями – номинализмом и реализмом.

**Заключение.** В средневековом университете произошло переосмысление, трансформация понятия «исследование» – оно часто было тождественно обучению, так как постоянно присутствовал поиск и обнаружение скрытых смыслов в научных текстах, постижение-толкование как безусловная целевая установка, познавательная форма. Теория двойной истины, идущая от Боэция и Абеяра, способствовала признанию самостоятельности и значительных познавательных возможностей человеческого разума, формированию традиций прогрессивного критицизма.

Также необходимо отметить, что если в эпоху Античности ценились абстрактные формы умственной деятельности: философия, математика, музыка, политика и не ценились конкретные виды умственной деятельности – секретарское дело, бухгалтерия, труд надсмотрщиков, приказчиков и т.п., то в средние века интеллектуальный труд превратился в источник доходов и средство повышения социального статуса человека. Рост уважения к сфере образования сказался на развитии благотворительности, особенно по отношению к колледжам и университетам. С XII в. начали выплачивать постоянное жалование преподавателям и учителям [6, с. 74]. Отметим также рост числа женщин в сфере образования (по данным Н.В. Сперанского, в конце XII в. в Париже было 11 учителей и лишь одна учительница, а в 1380 г. количество учителей мужчин возросло до 41, а учительниц до 21 (т.е. соотношение 2:1)). Средневековые учебные заведения не только сохранили многое из античного педагогического наследия, но и создали в своих стенах новую систему образования, основанную на принципе доступности для всех слоев населения. Учебные пособия по грамматике латинского языка и методам обучения и воспитания, написанные в данный период, использовались многие столетия спустя, что свидетельствует о высоком уровне научной и педагогической мысли той эпохи. В то же время к концу Средневековья теолого-схоластический характер учебных заведений стал тормозом для дальнейшего культурного и научного развития. Поэтому последующее становление технического образования, за редким исключением, происходило не в университетах.

#### ЛИТЕРАТУРА

1. Городская культура: Средневековье и начало нового времени : сб. ст. / под ред. В.И. Рутенбурга. – Л. : Наука, 1986. – 276 с.
2. История лингвистических учений: Древ. мир / Н. Петровский [и др.] ; отв. ред.: А.В. Десницкая, С.Д. Кацнельсон. – Л. : Наука. Ленингр. Отд-ние, 1980. – 258 с.
3. История философии : учеб. пособие для студентов высших учебных заведений / Г. Скирбекк [и др.] ; пер. с англ. В.И. Кузнецова ; под ред. С.Б. Крымского. – М. : ВЛАДОС, 2003. – 800 с.
4. Порядок диспутов в Сорбонне // Документы по истории университетов Европы XII–XV вв. : учеб. пособие / Воронеж. пед. ин-т ; под ред. А.Е. Москаленко. – Воронеж, 1973. – С. 107–109.
5. Присциан (Priscianus), римский грамматик: биография [Электронный ресурс] // Знаменитости: библиографический научный сайт // Режим доступа: <http://persona.rin.ru/cgi-bin/rus/view.pl?id=31408&a=f&idr=3>. – Дата доступа: 07.09.2016.
6. Сперанский, Н.В. Очерки по истории народной школы в Западной Европе. Возникновение народной школы. Строй западно-европейского образования в средние века / Н.В. Сперанский ; с прил. автобиогр. Ф. Платтера. – М. : Т-во тип. А.И. Мамонтова, 1896. – 454 с.
7. Сусов, И.П. История языкознания [Электронный ресурс] – Режим доступа: [http://homepages.tversu.ru/~ips/Hist\\_03.htm](http://homepages.tversu.ru/~ips/Hist_03.htm). – Дата доступа: 26.09.2016.
8. Уваров, П.Ю. История интеллектуалов и интеллектуального труда в Средневековой Европе: спецкурс / П.Ю. Уваров. – М. : Ин-т всеобщ. истории Росс. акад. наук, 2000. – 98 с.
9. Шестаков, В.П. Музыкальная эстетика западноевропейского Средневековья и возрождения / В.П. Шестаков. – М. : Музыка, 1966. – 547 с.
10. Юшкевич, А.П. История математики в средние века / А.П. Юшкевич. – М. : Гос. изд. физ-мат. лит., 1961. – 448 с.
11. Abelson, P. The seven liberal arts: a study in medieval culture / P. Abelson. – New York : Russell and Russell, 1965. – 150 p.
12. Baldwin, C.S. Medieval rhetoric and poetics (to 1400) / C.S. Baldwin. – New York : Macmillan Co, 1928. – 321 p.



13. Colin, N. The discovery of the individual (1050–1200) / N. Colin. – London : S.P.C.K. for the Church Hist. Society, 1972. – 188 p.
14. Cren, C. Astronomy / C. Cren // The seven liberal arts in the middle ages / ed. D.L. Wagner. – Bloomington, 1984. – P. 218–236.
15. Specht, F.A. Geschichte des Unterrichtswesens in Deutschland von den ältesten Zeiten bis zur Mitte des 13 Jahrhunderts / F.A. Specht. – Stuttgart : [s. n.], 1885. – 411 S.

Поступила 06.12.2017

## SPECIFIC FEATURES OF EDUCATIONAL AND METHODOLOGICAL FACILITIES OF MEDIEVAL UNIVERSITIES

**M. STRELETS, P. REZKO**

*The authors show that in the Middle Ages, intellectual jobs became a source of income and improving personal social status. The growth of respect for the sphere of education affected the increasing charity and maintenance of colleges and universities. From the XII century teachers and masters became to receive constant salary. A number of women in education institutions increased too. For the first time in the history of pedagogy, the following conclusions are drawn. Medieval educational institutions not only preserved a lot of the ancient pedagogical heritage, but also created a new education system based on the principle of accessibility for all people. Latin grammar textbooks, written in medieval period, were used for many centuries later, and it indicates a high level of scientific and pedagogical thought of that era. At the same time at the end of the Middle Ages the theological-scholastic nature of educational institutions became a brake on further cultural and scientific development. Therefore, universities did not play an essential role in further establishment and development of technical education.*

**Keywords:** *methodology, heritage, science, education, experience, the Middle Ages, university, teaching process.*

УДК 94:347.463:331.101.386(476)

**МАТЕРИАЛЬНОЕ СТИМУЛИРОВАНИЕ РАБОТНИКОВ  
ТРАНСПОРТА БЕЛОРУССКОЙ ССР В 1944–1959 гг.**

*канд. ист. наук, доц. Р.В. ТИМОФЕЕВ  
(Витебский государственный университет им. П.М. Машерова)*

*Рассматривается изменение материального положения работников транспорта Белорусской ССР, основанное на уровне оплаты их труда. Выделен рост зарплаты в связи с переходом на сокращенный рабочий день. Особое внимание было уделено развитию хозрасчетных отношений на транспортных предприятиях. Анализируются преобразования на транспорте Белорусской ССР в связи с реформой 1957 г. По железнодорожному и автомобильному транспорту отмечены конкретные показатели оплаты труда по десятилетиям, виды доплат к основному заработку и направления премирования. Приводятся главные нормативные акты, на основе которых происходили отмеченные изменения.*

**Ключевые слова:** *оплата труда, производительность труда, транспорт, доплата, премия.*

**Введение.** На уровень экономического развития Республики Беларусь большое влияние оказывает материальное стимулирование работников, в том числе транспортных предприятий. Поэтому полезным будет изучение развития системы оплаты труда в послевоенный период, когда при минимальных расходах стремились добиться максимума при использовании трудовых ресурсов. Актуальность изучения данного вопроса состоит в возможности проанализировать эффективность тех или иных форм улучшения материального стимулирования работников, найти наиболее экономически приемлемые для государства решения. Такой вопрос давно имеет право быть отдельным предметом исследовательской работы, так как материальное стимулирование труда напрямую влияло на рост его производительности и позволяло рационально использовать имевшиеся, часто ограниченные, возможности белорусских транспортных предприятий. В настоящее время научные работы такого плана отсутствуют, а из современных изданий, где рассматривались вопросы материального стимулирования транспортников, можно выделить лишь коллективные труды по истории Белорусской железной дороги [1].

Представленное нами исследование опирается на широкую базу источников. Сведения об имевшихся формах стимулирования, о переходе на новые условия оплаты труда, о возможностях различных фондов транспортных предприятий взяты из сборников решений органов власти СССР и БССР. В работе также широко использованы материалы фонда ЦСУ БССР Национального архива Республики Беларусь, которые позволили проследить изменения в оплате труда работников транспорта. В фондах белорусских государственных областных архивов были найдены документы, на основе которых проводился анализ использования стимулирования труда на конкретных предприятиях.

**Постановка задачи.** Целью нашей работы является отражение поэтапных изменений в материальном стимулировании работников транспорта БССР в 1944–1959 гг., задачами – показ имевшихся основных типов оплаты труда, видов доплат и направлений премирования работников транспорта, выделение изменений в оплате труда по отдельно взятым видам транспорта, определение влияния фондов директора и предприятия на материальное стимулирование транспортников.

**Методы исследований.** В исследовании использован системный метод, который позволяет рассмотреть проблему в комплексе, раскрыть целостность объекта и выявить многообразие окружающих его связей. Его дополнили такие методы, как анализ и синтез.

**Результаты и их обсуждение.** Транспорт – это сложный многофункциональный механизм, работа которого зависела от большого количества влиявших на него факторов, в том числе и человеческого. Прямое воздействие на эффективность деятельности транспортных предприятий оказывал уровень оплаты труда его работников: чем он был выше, тем с большей отдачей в большинстве случаев трудился человек, и в транспортном механизме было меньше сбоев. Совершенствование соответствующего законодательства осуществлялось именно с этой целью. В годы Великой Отечественной войны и сразу после ее окончания на транспорте применяли тарифные ставки, введенные реформой 1931–1933 гг., когда было установлено различие в оплате труда, квалифицированного и неквалифицированного, тяжелого и легкого. [2, с. 9, 19]. Двойная оплата за работу в праздничные дни производилась на основании постановлений Совета Народных Комиссаров (СНК) СССР от 24 сентября 1929 г. и Наркомата труда (НКТ) СССР от 9 февраля 1930 г. По постановлению НКТ СССР от 25 февраля 1932 г. при переводе квалифицированных рабочих в связи с простоем на работу низшего разряда сохранялся прежний средний заработок, при условии, что рабочий был переведен на сдельную работу и выполнял нормы выработки. Действовали надбавки за разъездной характер работы [3, л. 6]. Таким образом, органы власти и парторганы стремились добиться справедливости в оплате труда в сложных условиях или в особых обстоятельствах.

К материальному поощрению работников всегда было пристальное внимание всех ветвей власти. Исходя из этого в послевоенный период необходимость совершенствования действовавшей системы сдельно-прогрессивной оплаты труда рабочих и системы премирования инженеров за выполнение и перевыполнение производственных планов выделили в Законе о пятилетнем плане восстановления и развития народного хозяйства СССР на 1946–1950 гг. В подобный Закон БССР записали задачу по увеличению доли премии за выполнение и перевыполнение производственных заданий в зарплате рабочих и служащих. Тем не менее в этот период существенного увеличения реальной заработной платы у работников не произошло ввиду роста налогов.

В первую очередь органы власти стремились поддержать работников наиболее важного для страны железнодорожного транспорта. Плановыми органами СССР была поставлена задача обеспечить более высокий уровень оплаты труда работников ведущих профессий железной дороги (ЖД): машинистов, их помощников, слесарей, занятых на ремонте локомотивов и вагонов, сцепщиков и составителей поездов. На выплату зарплат железнодорожников их предприятиям выдавались ссуды. Внимание к материальному поощрению на ЖД было связано с необходимостью четкого выполнения нового графика и плана формирования поездов. При росте оплаты труда увеличивали и ответственность за порученное дело.

Постоянно происходил поиск путей повышения материальной заинтересованности работников в результатах своего труда. Для усиления инициативы и ответственности руководителей ЖД, начальников их подсобных предприятий и хозяйственных организаций в деле выполнения плана перевозок, производственной программы, плана прибылей и снижения себестоимости с 1 октября 1947 г. на ЖД были образованы фонды директора, остававшиеся в распоряжении начальников ЖД, их отделений, линейных предприятий. Общая годовая сумма отчислений в фонд директора на 1947 г. не превысила 5% годового фонда заработной платы по эксплуатации с перерасчетом соответственно на фактический объем работы ЖД. Из фонда директора разрешалось расходовать средства на выдачу индивидуальных премий рабочим, служащим и инженерам, оказание единовременной помощи. Начальникам округов ЖД было предоставлено право выдачи премий начальникам ЖД и их заместителям до трехмесячного оклада за год. Начальники ЖД имели право на выдачу премий начальникам линейных хозорганизаций и предприятий и их заместителям до 2-х окладов в год [1, с. 355]. У железнодорожников при качественном выполнении своих обязанностей появилась дополнительная возможность повысить свой материальный уровень.

Возможность добиться более высокого уровня оплаты труда позволяла его интенсификация. При перевыполнении заданий слесари вагонных участков ЖД в 1946 г. зарабатывали до 800 руб. в месяц. В погрузочных конторах заработок грузчиков при превышении норм в 1947 г. мог достигать 855 руб. (до денежной реформы 1947 г.) В итоге среднемесячная зарплата одного работника ЖД в БССР за 1947 г. достигла 63 руб. (образца 1961 г.) или в сопоставимых ценах выше уровня предыдущего года и вдвое больше, чем до войны [1, с. 353]. То есть выполнялась целевая установка по материальной поддержке работников ведущего в стране вида транспорта повысить свой материальный уровень.

Оплата труда в целом повышалась за счет разнообразных надбавок, но их выплата была направлена в первую очередь на улучшение использования имевшегося кадрового потенциала транспортных предприятий. В целях поощрения кадровых работников ведущих профессий и начальствующего состава ЖД и закрепления их на транспорте Совет Министров (СМ) СССР 24 июля 1949 г. установил выплату надбавок за выслугу лет к окладу (тарифной ставке). Работникам ведущих профессий при выслуге от 1 до 3 лет размер надбавки к окладу составлял 5%, от 10 до 15 лет – 15%, свыше 20 лет – 30%. При этом была сохранена выплата локомотивным бригадам надбавок за выслугу лет, установленных постановлением СМ СССР от 17 января 1947 г. [1, с. 355]. Данные мероприятия делали профессию железнодорожника более притягательной в материальном плане и позволяли отбирать лучших на сложные участки.

Материальное поощрение полагалось за качественный труд. Машинистам и старшим стрелочникам выплачивалось (с 1935 г.) вознаграждение за безаварийность. За работу без брака и аварий машинисты могли получать специальные премии министра путей сообщения СССР. Награда полагалась за выполнение и перевыполнение планов перевозок. Так, начальник Западной ЖД Г. Котяш в июле 1945 г. премировал окладом лучших машинистов Орши. Второе место в соревновании ЖД СССР Могилевское отделение Белорусской ЖД в 1947 г. премировалось министром путей сообщения в 80 тыс. руб. Рационализация подготовки паровозов к поездкам позволила начальнику транспортного отдела службы пути Белорусской ЖД А. Морозову в марте 1946 г. получить премию в сумме 1750 руб. [4, с. 1]. Сообщения об успехах широко распространялись и использовались в агитационных целях.

В ведомствах стремились сочетать моральное поощрение за качественный труд с материальным. Передовики транспорта, в том числе из состава комсомольско-молодежных смен, при вручении почетного знака «Отличный паровозник» одновременно получали денежную премию в размере месячного заработка. При переходе локомотивов на хозрасчет определенный процент сэкономленных средств на ремонте отчислялся паровозной бригаде в виде премии. До сентября 1947 г. действовало постановление Государственного комитета обороны СССР «Об установлении государственных премий для работников железнодорожного транспорта», положения о премировании руководящих работников и рабочих паровозо-

ремонтных заводов, паровозных депо за выполнение и перевыполнение плана ремонта паровозов и вагонов, то есть материально поощрялось бережное отношение к выделявшимся ресурсам.

Естественно, что в сложных условиях послевоенного возрождения с материальным поощрением было много проблем. Например, на ст. Сиротино Витебского отделения Западной ЖД в 1947 г. имелись задержки выплаты заработной платы. О несвоевременной ее выплате говорилось в марте 1948 г. на 3-м пленуме Дорпрофсожа (профсоюза) Белорусской ЖД [5, л. 36]. Такая информация была толчком по активизации работы в деле исправления имевшихся недостатков по оплате труда.

Для каждого транспортного направления были свои нормы в оплате труда, но его сложность учитывалась при поощрении повсеместно и касалась кадров массовых профессий. В первое послевоенное пятилетие действовали тарифные ставки шоферов грузовых автомобилей в зависимости от грузоподъемности, установленные в 1941 г. По распоряжению СМ СССР от 21 мая 1946 г. и в дополнение к постановлению СНК СССР от 12 апреля 1941 г. ввели надбавку к заработку по прямым сдельным расценкам (заработку по тарифу) в размере 20% шоферам на автомобилях с дизельными моторами в автотранспортных конторах (АТК). Надбавку шоферам 3-го класса на автомашинах грузоподъемностью 8 – 10 тонн на сдельных работах установили в размере 450 руб. и на повременных – 405 руб. Для шоферов 3-го класса на тягачах грузоподъемностью свыше 10 тонн соответственно 525 руб. и 465 руб. [6, л. 21]. Здесь четко прослеживалось положение, когда за более сложный труд предусматривалась более высокая оплата.

Сразу после освобождения республики работникам автотранспорта приходилось довольствоваться малым. Во второй половине 1944 г. по автобазам Наркомата автомобильного транспорта БССР средняя зарплата составляла только 366 руб. в месяц. Для ее повышения предлагалось интенсифицировать труд, и шоферы-передовики на сдельщине в 1948 г. могли заработать при перевыполнении планов перевозок с учетом премий до 2500 новых руб. в месяц. Действовало премирование (с апреля 1941 г.) шоферов и ремонтных рабочих за достигнутую экономию затрат при осуществлении ремонта [7, Оп. 5, Т. 1, Д. 52, Л. 58]. Победителям соревнования по перевозкам среди автотранспортных контор в первое послевоенное пятилетие выплачивались премии Минавтотранса (Министерство автотранспорта БССР).

Стимулировать необходимо было труд работников всех транспортных подразделений. По предложению Минского горкома КП(б)Б и горисполкома для персонала Минского трамвая во второй половине 1940-х гг. действовала премиальная оплата труда. Увеличению ее уровня в целом на автотранспорте и электротранспорте содействовало распространение на них с 1 апреля 1947 г. постановления СМ СССР «О фонде директора промышленных предприятий». Общая годовая сумма отчислений для 1947 г. не должна была превышать 5% годового фонда зарплаты производственного персонала коммунальных и автотранспортных предприятий. В том числе и за счет данного решения в 1948 г., например, работники службы эксплуатации Витебского трамвая достигли среднемесячной зарплаты на 1 работника в размере 606 руб., водители – 1080 руб. Тем не менее высоким данный уровень не считался и его хватало на удовлетворение только минимальных потребностей работников.

Органы власти и парторганы держали под контролем вопросы оплаты труда на всем транспорте. При длительной командировке на теплоходы в плавании оплата суточных происходила в размере 3% ставки (с июня 1940 г.). На флоте использовались повышенные зарплаты судовым командам, работникам портов и путейцам, премии за выполнение и перевыполнение планов (с мая 1943 г.). Оплата труда зависела от вида деятельности. Согласно Положению об оплате работников флота в межнавигационный период, утвержденному наркомом речного флота СССР З. Шашковым в декабре 1944 г., им присваивался тарифный разряд. До 100% оклада доплачивалась во время межнавигационного ремонта сдельщикам, которые сдали экзамен на 6–7 разряды, до 70% – при 2–3 разрядах, повременщикам – на 10% меньше. Размер премии за своевременный ремонт составлял 15–70% оклада в месяц [8, Оп. 1, Д. 1, Л. 1]. Необходимым условием получения установленных доплат и премий было выполнение выработки.

В отношении оплаты труда постоянно принимались новые решения. В марте 1946 г. постановлением СМ СССР была введена дополнительная оплата речникам за выполнение высоких показателей. В целях повышения производительности труда работников плавсостава на судоремонте 17 октября 1946 г. ввели систему неограниченной сдельной оплаты. В межнавигационный период 100% оклада получали старшие капитаны зазимовавших кораблей, 70% – работники плавсостава, занятые на зимнем отстое. В итоге межнавигационные зарплаты составили в среднем 500 руб. в месяц [8, Оп. 1, Д. 1, Л. 27]. 1 сентября 1947 г. по постановлению СМ СССР ввели прогрессивно-сдельную систему оплаты рабочим на судостроении и судоремонте. В июле 1949 г. СМ СССР ввел выплату в размере 50% месячного оклада, оплату проезда к месту жительства и обратно (при возвращении на работу) плавсоставу, работникам портов и путей, уволенным на межнавигационный период из-за отсутствия для них занятия [9, с. 47]. Данные решения закрепляли квалифицированные кадры на речном транспорте.

Значимое место в стимулировании речников занимало премирование. Так, в течение навигации работник машинного отделения парохода за тщательный уход за механизмами мог в 1944 г. получить премий до 7 тыс. руб. Премии выдавались также за экономию топлива. Командиры буксирного и несамоходного флота получали небольшие премии, так как условием было сокращение времени рейса. Для

грузопассажирского флота размер премий определялся степенью выполнения плана. Месячный заработок в 1944 г. здесь доходил до 5 тыс. руб. [10, с. 2]. В основе, тем не менее, был качественный труд.

Успехи восстановления позволили шире применять фактор материальной заинтересованности. У речников во второй половине 1940-х гг. использовались премии от управления пароходства и от Министерства речного флота СССР. Предоставлялась возможность получить премии за лучшее проведение открытого конкурса по изобретательству и рационализации. Для оценки выполнения планов при премировании руководящих работников пароходств СМ СССР 19 февраля 1949 г. ввел показатель «тонно-километры». Все это подталкивало речников прилагать все свои силы к выполнению трудовых заданий.

Несмотря на успехи, в материальном стимулировании речников было много сложностей. На их предприятиях во второй половине 1940-х гг. имел место перерасход фондов зарплаты, и поэтому актуальной стала их экономия. Оплата не всегда была справедливой. Если премия за экономию топлива составляла до 20% месячного оклада за каждый 1% экономии, то учет не был налажен четко. Разница в оплате высококвалифицированных и малоквалифицированных работников была небольшой. Имели место невыплаты вознаграждения по сдельно-прогрессивной системе, например, в 1947 г. экипажу передового теплохода «Эстония». Существовали сложности в выплатах работникам областных управлений по транспортному освоению малых рек. К трудностям в оплате приводила невыдача речникам расчетных книжек, и некоторые из них были вынуждены получать уменьшенную сумму [8, Оп. 1, Д. 14, Л. 110]. В итоге из-за отмеченных проблем на речном транспорте наблюдалась высокая текучесть кадров.

Во многом в оплате труда работников различных транспортных ведомств были похожие подходы, которые использовались для поддержки высокоэффективного труда. Например, для авиаторов республики во второй половине 1940-х г. действовали надбавки к зарплате за сложность выполнявшейся ими работы. К таким направлениям относились полеты на большие расстояния и в ночное время, с большим объемом грузов или количеством пассажиров.

В новом десятилетии внимание к оплате труда усилилось, о чем свидетельствовали решения органов власти СССР и парторганов. По введенному Положению «О фонде предприятия для улучшения культурно-бытовых условий работников и совершенствования производства» от 9 августа 1955 г. средства из него расходовались в том числе и на выдачу премий рабочим и инженерам. Если СМ СССР постановил ввести с 10 марта 1956 г. для рабочих и служащих в предвыходные и предпраздничные дни сокращенный на два часа рабочий день, то при повременной оплате труда выплачивалась зарплата как за полный день, при сдельной оплате – согласно выполненной работе [11, Оп. 1, Д. 10, Л. 24]. На XX съезде КПСС в 1956 г. в целях устранения недостатков в организации труда и усиления материальной заинтересованности в его результатах решили повысить долю тарифных ставок в заработках рабочих и установить правильные соотношения в их уровне по отраслям и профессиям с учетом квалификации рабочих, ликвидировать множественность систем и различные условия оплаты. На съезде также приняли решение повысить роль премирования в деле стимулирования роста производительности труда.

В целях дальнейшего улучшения материального благосостояния СМ СССР, ЦК КПСС и ВЦСПС решили ее повысить с 1 января 1957 г. низкооплачиваемым рабочим и служащим впредь до проведения мероприятий по общему упорядочению зарплаты, установив ее непосредственно на транспорте в размере не менее 300–350 руб. в месяц. Выплаты за выполнение и перевыполнение норм выработки, премий, выплата за сверхурочную работу, за работу в праздничные и в ночное время, надбавок и вознаграждений за выслугу лет должны были производиться сверх отмеченных выше размеров зарплаты.

Реальное значение зарплаты выросло в связи со значительным снижением в 1950-е гг. розничных цен на ряд товаров. Определенную долю в оплате труда занимали командировочные, выполняя роль материальной компенсации за более сложные условия. Исходя из проводившейся в СССР политики нормирования труда, в 1957 г. на ЖД действовали сдельная, сдельно-прогрессивная, повременная, повременно-премиальная, аккордная системы зарплаты и премия для сдельщиков; на речном – повременно-премиальная; на воздушном – сдельная и повременно-премиальная; на автомобильном – сдельная, повременная, повременно-премиальная. С 17 апреля 1957 г. для выполнения было предложено решение СМ СССР об упорядочении зарплаты инженеров в линейных предприятиях. С 30 декабря 1959 г. – СМ СССР и ВЦСПС об условиях премирования по социалистическому соревнованию [12, Оп. 1, Д. 363, Л. 16]. Все это подталкивало к более ответственному выполнению полученных работниками заданий.

В то же время реальное выполнение подобных решений отставало. На IV Республиканской межсоюзной конференции профсоюзов в марте 1956 г. отметили, что многие организации недостаточно занимались вопросами зарплаты, не добивались решения вопросов улучшения нормирования и оплаты труда. Соответственно на VIII съезде профсоюзов БССР в мае 1958 г. делегаты высказались за улучшение оплаты труда. Как продолжение выработанной линии ЦК КПСС и СМ СССР своим постановлением от 2 января 1959 г. установили, что руководящие работники предприятий, допустившие перерасход фонда зарплаты, лишались премий на срок до возмещения перерасхода [12, Оп. 1, Д. 480, Л. 100]. То есть к вопросу оплаты труда стали подходить более ответственно.

Проводившиеся на транспорте мероприятия по увеличению зарплаты приносили результат. В докладе министра путей сообщения СССР Б.П. Бещева на Всесоюзном совещании актива работников железнодорожного транспорта «Итоги работы железных дорог за 1953 г. и меры дальнейшего подъема работы железнодорожного транспорта» было указано, что по сравнению с довоенным периодом средняя зарплата возросла более чем в 2 раза [13, Оп. 1, Д. 19, Л. 210]. Процесс упорядочения выплат носил непрерывный характер. СМ СССР 25 декабря 1954 г. предоставил право повышать сдельные расценки, доплату и выплату вознаграждения за формирование, отправление и проведение сдвоенных поездов не менее 1,8 весовой нормы, установленной для одного локомотива. 14 февраля 1955 г. появился приказ министра путей сообщения СССР «О поощрении работников ЖД за формирование, отправление и проведение сдвоенных и тяжеловесных поездов». В итоге на зарплату в 1955 г. пришлось 40% себестоимости перевозок на ЖД. Через год такой показатель достиг 43% [12, Оп. 1, Д. 268, Л. 5]. Необходимо было оправдать затрачиваемые на материальную стимуляцию средства.

Начисление вознаграждения зависело от множества условий. Сдельную оплату труда на ЖД применяли при условии полной загрузки рабочего дня и возможности учета. Использовалась практика сдельщины локомотивных бригад по показателю в тоннах и километрах проведенных составов. Сдельно-прогрессивная система применялась также и для оплаты труда маневровых бригад. В этом случае работники поощрялись дважды: ростом индивидуального сдельного заработка и доплатой по бригаде [13, Оп. 1, Д. 108, Л. 9]. Оплата труда локомотивных бригад, обслуживавших в 1957 г. пассажирское и грузовое движение, была установлена по сдельной системе: за выполненные километры пробега с поездами и при одиночном следовании локомотивов. Увеличение оплаты было связано с использованием передовых методов труда командным составом дистанций и служб пути в случае качественного содержания главных и приемоотправочных станционных путей при общем удовлетворительном состоянии пути. В целом больше внимания уделялось оплате труда работников, связанных с движением поездов.

Самым разнообразным на ЖД было премирование, направленное на максимально полное использование имевшихся ресурсов, в том числе трудовых. В 1951 г. для работников ведущих профессий и командного состава установили надбавки к зарплате за выслугу лет. За безаварийную работу лучшие машинисты получали премии министерства в размере до 2810 руб. Выдавались премии за проведение по графику грузовых поездов не менее 60% плана, пассажирских – не менее 95%, отправления грузовых поездов – не менее 75%, пассажирских – не менее 95%. Кондукторскому резерву выделялись премии за организацию надлежащего отдыха бригадам машинистов. Выдавались премии за организацию и формирование ступенчатых маршрутов [13, ОП. 1, Д. 19, Л. 19]. По итогам Всесоюзного социалистического соревнования можно было получить премии ВЦСПС.

У железнодорожников премировалась организация безотцепочной выгрузки вагонов, проводка грузов для новостроек, внедрение комбинированного отопления на паровозах. В итоге среднемесячная зарплата работников эксплуатационных подразделений Белорусской ЖД за 1958 г. составила 709 руб. Путевой рабочий в 1959 г. получал 600–700 руб. в месяц, путевой обходчик и дежурный по поезду зарабатывал 400–450 руб. [7, Оп. 5, Т. 3, Д. 5994, Л. 19]. Профессия железнодорожников по уровню оплаты труда становилась более престижной.

Однако в оплате труда наблюдались и недостатки. Чаще всего неправильно начислялись премии. Из-за невыполнения заданий по снижению дальности перевозок грузов в 1954 г. в планах на ЖД был невысокий уровень производительности труда, что приводило к использованию дополнительной рабочей силы и соответственному перерасходу фонда зарплаты. Денежное вознаграждение было не всегда своевременным и справедливым. Если оплата труда локомотивных, поездных и составительских бригад за формирование и вождение тяжеловесных поездов было дифференцировано от длины участка, профиля пути и условий работы, то у вспомогательных служб она не создавала личной материальной заинтересованности в развитии движения тяжеловесников (передовиков). Рациональной оплате труда препятствовало наличие большого числа норм на ремонте.

Недостатки в оплате были разнообразны. С целью стимулирования работы командного состава на ЖД по решению СМ СССР в 1956 г. действовало премирование работников, добившихся высоких показателей в выполнении месячного задания. Но на Белорусской ЖД получить данную премию было нелегко, так как вопросом рассмотрения выдачи премий замначальника дороги занимался нерегулярно, а начальник дороги Г. Котьяш приказы о выдаче премиальных часто подписывал с большим опозданием. Не всегда правильно учитывалась при оплате труда ответственность работников за безопасность движения поездов. Повсеместным негативным явлением была длительная невыдача расчетных книжек. На ряде предприятий Белорусской ЖД несвоевременно выплачивалась зарплата рабочим. Время от времени возникали перерасходы фонда зарплаты, так как на ряде предприятий не были пересмотрены объемы финансовых ресурсов в соответствии с объемами работы отдельных предприятий дороги. При оплате труда локомотивных бригад за тонно-километр в 1957–1958 гг. в ряде случаев не оплачивались тонны, которые машинисты везли сверх нормы [12, Оп. 1, Д. 480, Л. 191]. Устранение недостатков в оплате труда было в ведении профсоюзов, что они с переменным успехом и осуществляли.

На автотранспорте общего пользования в 1950-е гг. с помощью конкретных шагов стремились рационализировать оплату труда, так как имели место ее колебания, не позволявшие качественно использовать трудовые ресурсы. Если за 1953–1955 гг. у водителей в АТК Минавтотранса зарплата выросла с 734 до 792 руб. в месяц, то у ремонтных рабочих снизилась с 836 до 649 руб., у кондукторов – с 369 до 299 руб. [7, Оп. 5, Т. 2, Д. 4714, Л. 34]. Более высокому уровню оплаты труда водителей содействовало решение МАТШД (Минавтотранс) от 13 июня 1955 г., определившее, что если ремонтные работы выполнялись в его рабочее время и с его участием, то водитель получал по тарифной ставке рабочего сдельщика за проработанное время в соответствии с присвоенным разрядом ремонтного рабочего. Начисление прогрессивных доплат работникам на предприятиях (1956 г.) должно было определяться с учетом сокращения продолжительности рабочего времени в предвыходные и праздничные дни. Исходя из этого шоферам автобусов общего пользования производилась доплата по их тарифной ставке [11, Оп. 1, Д. 6, Л. 78]. Одновременно ремонтникам выплачивались премии за каждый автомобиль, работавший в течение месяца установленные планом машино-часы.

По условиям коллективного договора в АТК в 1956 г. существовала ежемесячная надбавка за классность шоферов к ставке шофера грузовой автомашины 3 класса в размерах: шоферу 2 класса – 15%, 1 класса – 35%. Надбавка шоферам на специальных автомобилях: на автомобилях с газогенераторными установками – 30%, с дизельными моторами – 20%, с полуприцепом – 20%, с одним прицепом – 25%, с двумя и на автопоездах – 40% [11, Оп. 1, Д. 49, Л. 6]. Для оплаты труда использовалась прямая сдельщина, почасовая или повременно-премиальная система, сдельно-прогрессивная оплата. Прямая сдельная выплата производилась отдельно за километраж и отдельно за количество перевезенных тонн. Помимо основной сдельной, шоферы получали доплату за работу в сверхурочное время, премии за перевыполнение плана, за экономию бензина, за безаварийную работу, за пробег автомашин сверх нормы. В целях заинтересованности шоферов в соблюдении графиков движения автобусов и улучшения обслуживания пассажиров они переводились на повременно-премиальную систему оплаты труда. Данное решение способствовало укреплению дисциплины движения автобусов. Все это стало факторами достижения на предприятиях ГУАТ (Минавтотранс) за 1956 г. средней зарплаты в 714 руб. за месяц [7, Оп. 5, Т. 2, Д. 5064, Л. 28]. В данной ситуации было больше шансов добиться высокого качества труда.

Прослеживалась тенденция к повышению уровня оплаты труда. Исходя из решения ГУАТ о зарплате низкооплачиваемым рабочим и служащим с 1 января 1957 г. кондукторам пассажирских автобусов ее установили в размере 340 руб., остальным низкооплачиваемым рабочим – 320 руб., младшему обслуживающему персоналу – 300 руб. За счет повышения у ремонтных рабочих зарплата достигла 791 руб., у кондукторов – 341 руб. в месяц. В то же время у водителей она составила 820 руб. [7, Оп. 5, Т. 3, Д. 5571, Л. 26]. Таким образом, квалифицированный труд всегда ценился выше. Но, по мнению отдела транспорта и связи Совета Народного Хозяйства БССР, выказанного в 1957 г., повременная оплата труда работников автотранспорта тормозила рост производительности труда. Все это подталкивало к изменениям.

Действовавшая в 1957 г. оплата труда не заинтересовывала шоферов грузовых автомобилей в лучшем их использовании, так как основным показателем была выработка в километрах пробега автомобиля вне зависимости от того, загружен он или нет. За время простоя под погрузкой и выгрузкой в пределах нормы шоферу выплачивалось 100% его ставки, за сверхнормативный простой – 50%. Поэтому Госкомитетом СМ СССР по вопросам труда и зарплаты для шоферов грузовых автомобилей и автобусов были введены новые тарифные ставки в зависимости от грузоподъемности и вместимости, но упразднены премии за безаварийную работу и за перевыполнение плана в тонно-километрах, надбавки за перевозку грузов в попутном направлении, за работу на автомобилях с дизельным моторами, на автомобилях-самосвалах. Остались надбавки за классность шоферу 1-го класса в размере 25% и 2-го класса – 10% тарифной ставки шофера 3-го класса, премии за экономию бензина и авторезины. Доля тарифа в общем заработке шоферов стала составлять 70–75% [14, с. 44, 46]. Отмена доплат связывалась с противодействием порожним пробегам автомобилей, при которых происходила экономия топлива, покрышек и ресурсов механизмов автомобиля.

Тем не менее в постановлении Госкомитета СМ СССР по вопросам труда и зарплаты «Об основных направлениях по упорядочению заработной платы и нормирования труда рабочих автомобильного транспорта и шоссейных дорог», принятом в 1957 г., предусматривалась установка одинаковой оплаты за тонну перевезенного груза и тонно-километр в кузове автомобиля и автоприцепа. Был осуществлен перевод шоферов автобусов и такси на повременно-премиальную систему оплаты труда. По АТК ГУАТ в 1958 г. шоферы получили 835 руб. в месяц, ремонтные рабочие – 753 руб., кондукторы – 467 руб. С 1959 г. в автохозяйствах действовала новая система оплаты шоферам, устанавливались повышенные ставки, одинаковые для повременщиков и сдельщиков [7, Оп. 5, Т. 3, Д. 5997, Л. 23]. Водители автобусов стали получать зарплату в зависимости от выполнения планов перевозок.

Исходя из положения 1959 г. об оплате труда шоферов, для шоферов 3-го класса на грузовых и специализированных автомобилях тарифные ставки были дифференцированы по грузоподъемности машин и в зависимости от их типа и назначения. В месяц тарифные ставки для работавших на грузовых

автомобилях до 1,5 тонн составляли 550 руб., специализированных до 0,5 тонн – 550 руб. По информации заведующей отделом труда и заработной платы ЦК профсоюза работников связи, рабочих автотранспорта и шоссейных дорог Е. Гореловой было предусмотрено повышение месячных тарифных ставок шоферов в среднем на 40%, а доля тарифа в месячной зарплате была увеличена до 75–80%. Для шоферов 2-го класса на автобусах ставки были дифференцированы по 3-м группам в зависимости от вместимости и типа машин: для работавших на автобусах вместимостью до 40 мест – 750 руб., свыше 60 мест – 950 руб. [15, с. 51]. В качестве основной формы зарплаты действовала прямая сдельная оплата по нормам и расценкам за тонна-километр и тонну перевезенного груза.

По постановлению бюро ЦК КПБ от 20 марта 1959 г. «О состоянии и мерах по улучшению работы автомобильного пассажирского транспорта республики» в автохозяйствах в целях улучшения организации техобслуживания и ремонта был внедрен метод работ по скользящему графику с применением временно-премиальной системы оплаты труда ремонтных рабочих. В 1959 г. ежемесячная надбавка за классность стала меньше: шоферам грузовых автомобилей 2-го класса – 10%, 1-го класса – 25% тарифной ставки шофера 3-го класса, шоферам 1-го класса на автобусах – 15% ставки шоферов 2-го класса. После проведенных изменений зарплата шоферов зависела от общего пробега автомобилей в километрах (как с грузом, так и без него) [16, с. 61]. В тоже время у шоферов была возможность повышения реальной зарплаты путем увеличения производительности труда и бережного ухода за автомобилем.

На автотранспорте общего пользования развивали систему премирования. Водители получали дополнительное вознаграждение за достижение высокого пробега автомобилей без капремонта. За время эксплуатации самосвала «МАЗ-205» (1952–1956 гг.) водитель из АТК № 1 Минска С. Полянский сберег 48 877 руб. средств, что составило почти стоимость новой машины, и получил за это 5264 руб. премии. Руководителям было предоставлено право дифференцировать размеры премий кондукторам с рубля выручки по маршрутам в зависимости от условий работы и количества перевозимых пассажиров [11, Оп. 1. Д. 6, Л. 82]. Премия шоферам автомобилей за пробег автошин сверх установленных норм производилась в 1958 г. в размере 30% от фактически сэкономленной резины, но при твердом закреплении шоферов за автомобилем, а покрышек за автомобилем. Премирование происходило при условии выполнения планового коэффициента использования закрепленных автомобилей.

Тем не менее оставалось и много негативного в материальном стимулировании. Так, в приказе от 4 октября 1955 г. по МАТШД было отмечено, что имели место ошибки при расчетах зарплаты. В некоторых АТК не была произведена доплата за работу в праздничные дни шоферам и кондукторам. Неправильно производилась доплата за работу в ночное время. Не учитывался труд шоферов, которые участвовали в ремонтах. Были случаи, когда за время нахождения в ремонте автомобилей водителям не начисляли никакой оплаты. Имели место случаи задержки и даже невыплаты премий шоферам и ремонтным рабочим за перевыполнение норм пробега автомобилей [11, Оп. 1. Д. 10, Л. 36, 38]. В целях устранения недостатков проводилась выборочная проверка АТК по вопросу правильности применения системы оплаты труда шоферов и начисления им зарплаты.

Имели место и перерасходы зарплаты. Сложностей было много. Так, с водителей автобусов в 1956 г. удерживалась часть премии за месяц при простое независимо от причины, а также за опоздание на конечную станцию свыше 3-х минут. Командировочные расходы во многих АТК не оплачивались шоферам по несколько месяцев. Из-за плохого выполнения планов по всем видам перевозок у ряда предприятий не было возможностей вовремя выплачивать зарплату. Премии за безаварийную работу на ряде предприятий определялись субъективно и без дифференциации. В итоге на V съезде профсоюза рабочих автомобильного транспорта и шоссейных дорог СССР в 1956 г. отметили, что министерства неудовлетворительно занимались вопросами упорядочения зарплаты [17, с. 3]. Положение об оплате труда шоферов и кондукторов было недостаточно ясным и не учитывало необходимость материальной заинтересованности работников в результатах своего труда.

Если рассмотреть ситуацию на электротранспорте, то по постановлению СМ БССР от 6 ноября 1955 г. «О заработной плате кондукторов автобусов, трамваев и троллейбусов» для них устанавливались единые месячные ставки: для кондукторов 1 класса – 435 руб., 2 класса – 385 руб. Были введены премии в размере 2 коп. с каждого рубля выручки и дополнительно по 4 коп. с каждого рубля выручки сверх плана. В итоге, например, по Витебскому трамваю размер оплаты труда с учетом премий в 1957 г. доходил до 1 тыс. руб. в месяц [18, л. 30]. То есть и здесь прослеживалась тенденция по росту уровня оплаты.

У каждого транспортного направления были свои особенности в оплате труда. На речном флоте в 1950-е гг. основная группа работников – экипаж судов – оплачивались по должностным окладам, которые составляли до двух третей фонда зарплаты и одна треть – различные доплаты. Но экипажи были слабо заинтересованы в выполнении рейсовых заданий, так как вес премиальных выплат за выполнение заданий в общей сумме составлял только 10% [19, с. 41]. Сдельную оплату трудно было установить, так как флот работал в разных эксплуатационных условиях, а путевые условия систематически менялись.

Характерной чертой оплаты труда на речном транспорте была ее дифференциация. По подразделениям Управления речного флота БССР за 1954 г. среднегодовая зарплата плавсостава достигла



556 руб. в месяц, у берегового состава – 566 руб., у вспомогательного – 428 руб. Через год зарплата плавсостава в навигационный период дошла до 655 руб. в месяц. В итоге в 1957 г. среднемесячная зарплата на речном транспорте оказалась в 2 раза выше, чем в 1940 г. Зарплата за 1958 г. составила 714 руб. в месяц, в том числе на перевозках 698 руб. [7, Оп. 5, Т. 2, Д. 4716, л. 23; Т. 3, Д. 5998, л. 30]. Но за текущий год она уменьшилась по сравнению с предыдущим периодом из-за высоких трудовых показателей.

Действовала сложная система учета труда, за который выплачивалось вознаграждение. Оплата за время использования членами экипажей судов и береговыми работниками, связанными с эксплуатацией флота, дней еженедельного отдыха, праздничных дней, дополнительных дней отдыха в 1959 г. производилась из расчета дневной ставки, исчисленной от навигационного оклада с надбавками. При восьмичасовом рабочем дне речники в 1958–1959 гг., работавшие по принципу совмещения профессий в навигационный период, получали оклад по своей основной профессии и 30% оклада за совмещение. При совмещении профессий оклады рулевым-мотористам, например, в Пинске увеличились в 1958 г. почти в 2 раза, оклады командного состава, когда капитаны выполняли обязанности помощника механика, – на 30% [20, с. 128]. В тоже время сдельная оплата труда ремонтников помогала заинтересовать их в быстром изготовлении приспособлений для организации погрузочно-разгрузочных работ.

Успешное выполнение хозрасчетными судами установленных трудовых и финансовых показателей позволяло им в 1950-е гг. создавать фонды капитана, предназначенные для премирования наиболее отличившихся членов экипажей и на улучшение культурно-бытовых условий судовых команд. Повышению зарплат ряда членов экипажей помогало использование бригадного метода труда.

Значимое место в повышении материального стимулирования отводилось премированию. Премии речникам выдавались за образцовую подготовку к навигации, по итогам социалистического соревнования, за внедрение передовых приемов труда. Экипажам грузопассажирского и пассажирского флота начисление и выплата премий во второй половине 1950-х гг. производилось по итогам выполнения месячного плана и графика движения при условии безаварийного плавания и сохранности грузов. За выполнение планов премия начислялась: капитанам, механикам и их помощникам транзитного флота до 16,5%, местного пригородного флота – до 11,2%; остальным членам экипажа транзитного флота – до 12%, местного пригородного флота – до 7,5% их окладов. За перевыполнение месячных планов членам экипажей выплачивалась дополнительная премия в размере 1,5% окладов за каждый перевыполненный процент. За выполнение каждого рейса по расписанию экипажу выплачивалась премия в размере 7,5% окладов [21, л. 10]. Таким образом, все упомянутые действия экипажей поддерживались материально.

В тоже время с оплатой труда у речников были сложности. Продолжала иметь место в 1950-е гг. практика невыдачи работникам расчетных книжек, по которым можно было узнать о своей заработной плате. Для получения премии в 1958 г. необходимо было содержать судно в образцовом техсостоянии и выдерживать график движения, что не всегда зависело от плавсостава. В Гомеле в тот период для сокрытия невыполнения плана использовались приписки, а рост зарплат опережал производительность труда на 8%, что привело к перерасходу фонда заработной платы. При невыполнении задания в тоннах премия за выполнение и перевыполнение плана выплачивалась только наполовину. Премии выплачивались только на оклад, без учета процентной надбавки за выслугу лет. Во время зимнего судоремонта в ряде мест не выполнялся пункт коллективного договора о сдельно-премиальной оплате труда. Внимание к проведению пассажирских перевозок уменьшилось за счет расширения грузовых, соответственно и при присуждении премий на них обращалось минимальное внимание.

На воздушном транспорте для экипажей самолетов за полеты в 1950-е гг. практиковалась сдельная километровая оплата по установленным расценкам за каждый километр пройденного пути в зависимости от типа самолетов и степени трудности полета на отдельных воздушных линиях. Такая оплата производилась сверх установленных должностных окладов и выплачиваемых надбавок за выслугу лет и определялась протяженностью воздушной линии. Для экипажей турбореактивных и турбовинтовых самолетов в конце 1950-х гг. была установлена более высокая оплата труда по сравнению с экипажами поршневых самолетов за счет повышения почасовой оплаты и сокращения норм налета, дававшей право на получение премий за безаварийную работу. Для техсостава, обслуживавшего турбореактивные и турбовинтовые самолеты в аэропортах их базирования, действовали повышенные размеры гарантированной оплаты. Кроме этого, ему выплачивались ежемесячные премии в размере до 40% оклада [22, Оп. 2, Д. 76, л. 44]. Премии выплачивались в зависимости от качества и объема работы каждого специалиста в отдельности при условии обеспечения им безаварийности, своевременного и образцового обслуживания самолетов и высокой производительности труда.

Материально стимулировались все специалисты в авиации. Инженерам, старшим инженерам, мастерам, старшим мастерам за высококачественную работу по техобслуживанию турбореактивных и турбовинтовых самолетов выплачивалась в конце 1950-х гг. ежемесячная премия в размере до 33% оклада на основе показателей работы данного участка, независимо от выполнения плана в целом по подразделению [22, Оп. 2, Д. 170, л. 169]. В подразделениях производились выплаты за налет часов и происходило

премирование работников. Оклады авиатехников были связаны с их квалификацией. В тоже время существовал разрыв оплаты труда между высокооплачиваемыми и низкооплачиваемыми работниками.

**Выводы.** Размер оплаты труда во многом находился в зависимости от выполнения трудовых показателей, она увеличивалась за высококачественный и интенсивный труд. Ее изменение происходило каждое десятилетие. Необходимо отметить повышение роли тарифа в 1957–1959 гг. Дополнительным источником для материального стимулирования было появление фонда директора в 1947 г., фонда предприятия в 1955 г. Повышали общий уровень оплаты труда различные виды доплат и премирования. Материальное стимулирование зависело от квалификации, должности, сложности и условий труда транспортников. Условия оплаты труда в основном отражали принцип распределения по труду, чтобы создать заинтересованность работников в его результатах и качестве, стимулировали рост их квалификации и повышение производительности труда. Тем не менее наблюдалось значительное количество фактов, особенно во 1945–1955 гг., когда зарплата на ряде предприятий выплачивалась с опозданием, а работники не могли получить причитающиеся им премии.

#### ЛИТЕРАТУРА

1. Рахманько, В.Г. Железная дорога Беларуси: История и современность / под общ. ред. В.Г. Рахманько. – Минск : ОДО «Триолета», 2001. – 488 с.
2. Догадов, В. Советское трудовое законодательство за 40 лет / В. Догадов // Социалистический труд. – 1957. – № 6. – С. 9–19.
3. Зональный государственный архив в г. Мозыре. – Ф. 1123. Оп. 1. Д. 12.
4. Премирование тов. Морозова // Железнодорожник Белоруссии. – 1946. – 13 марта. – С. 1.
5. Государственный архив Витебской области (ГАВО). – Ф. 1. Оп. 1. Д. 720.
6. ГАВО. – Ф. 1966. Оп. 10. Д. 10.
7. Национальный архив Республики Беларусь (НАРБ). – Ф. 30. Оп. 5. Т. 1. Д. 52; Т. 2. Д. 4714, 4716, 5064; Т. 3. Д. 5571, 5994, 5997, 5998.
8. Государственный архив Минской области. – Ф. 819. Оп. 1. Д. 1, 14.
9. Речной транспорт за 50 лет // Речной транспорт. – 1967. – № 7. – С. 47.
10. Лунинский уход за механизмами // Речник Белоруссии. – 1944. – 4 июня. – С. 2.
11. ГАВО. – Ф. 2923. Оп. 1. Д. 6, 10, 49.
12. Государственный архив Могилевской области. – Ф. 444, Оп. 1, Д. 268, 363, 480
13. Государственный архив Гомельской области (ГАГО). – Ф. 3537. Оп. 1. Д. 19, 108.
14. Упорядочить нормирование труда и заработную плату рабочих автомобильного транспорта и шоссежных дорог // Социалистический труд. – 1957. – № 1. – С. 44–47.
15. Мизинов, В. Упорядочение заработной платы работников автомобилей / В. Мизинов, П. Улицкий // Социалистический труд. – 1959. – № 3. – С. 50–54.
16. Улицкий, П. Быстрее устранять недостатки в организации труда и заработной платы на автомобильном транспорте / П. Улицкий // Социалистический труд. – 1962. – № 11. – С. 61–65.
17. Пятый (V) съезд профсоюза рабочих автомобильного транспорта и шоссежных дорог // Автомобильный транспорт. – 1956. – № 5. – С. 3.
18. ГАВО. – Ф. 158п. ОАФ. Оп. 2. Д. 44.
19. Панфилов, В. К единой системе оплаты труда на транспорте / В. Панфилов // Социалистический труд. – 1957. – № 3. – С. 37–43.
20. Яковлев, В. Совмещение профессий на речном транспорте / В. Яковлев // Социалистический труд. – 1959. – № 9. – С. 127–128.
21. ГАГО. – Ф. 1950. Оп. 1. Д. 612.
22. НАРБ. – Ф. 1005. Оп. 2. Д. 76, 170.

Поступила 08.12.2017

#### MATERIAL STIMULATING OF THE WORKERS OF TRANSPORT BYELORUSSIAN SSR AT 1944–1959 YEARS

**R. TIMOFEEV**

*In clause the attempt is made to show change of a material rule of the workers of transport Byelorussian SSR, based on a level of payment of their work. The growth of the salary is especially allocated in connection with transition for a seven-hour working day. The special attention was given to development of the self-supporting attitudes at the transport enterprises. The large place in offered clause is removed to display of transformations on transport Byelorussian SSR in connection with reform of 1957. On railway and motor transport the concrete parameters of payment of work on decades, kinds of surcharges to the basic earnings and direction of awarding are marked. Given clause also tells about the main normative certificates, on the basis of which there were marked changes.*

**Keywords:** payment of work, productivity of work, transport, surcharge, premium.

УДК 322 (476)

**КОМСОМОЛЬСКИЕ ОРГАНИЗАЦИИ БЕЛАРУСИ В СИСТЕМЕ ОТНОШЕНИЙ  
ГОСУДАРСТВА И ЦЕРКВИ В 1970-е гг.: ПОДГОТОВКА ИДЕОЛОГИЧЕСКИХ КАДРОВ**

*канд. ист. наук, доц. В.Д. КРЮКОВСКИЙ*  
*(Белорусский государственный аграрный технический университет, Минск)*

*Анализируются предпринимаемые попытки комсомольских организаций налаживания в 1970-е годы системы в подготовке кадров мировоззренческой работы с молодежью. Отмечается, что примеры положительной деятельности были немногочисленными. Многие из кружков «Основы научного атеизма» нередко числились только на бумаге. Формальный подход комитетов комсомола к подбору пропагандистов, однообразие учебного процесса вели к низкой посещаемости занятий. Абсолютное большинство юношей и девушек после прохождения курса обучения уклонялись от участия в идеологической деятельности. В итоге проводимая работа зачастую превращалась в простую формальность и мало способствовала расширению политического и культурного кругозора, укреплению мировоззрения, развитию нравственных качеств молодого поколения.*

**Ключевые слова:** подготовка идеологических кадров, научно-материалистическое мировоззрение, политическое просвещение, слушатели, пропагандисты, кампанийщина, стихийность, безразличие, формализм.

**Введение.** Актуальность исследования определяется необходимостью изучения и анализа накопленного в 1970-е годы опыта первичных комсомольских организаций республики по подготовке кадров мировоззренческой работы с молодежью для его использования в идеологической практике государственных и общественных организаций Беларуси на современном этапе. Опыт комсомольских организаций по подготовке атеистических кадров может быть использован при написании работ по проблемам воспитания молодого поколения, подготовке очерков о деятельности комсомола республики.

Деятельность комитетов комсомола по подготовке научно-атеистических кадров, мировоззренческие проблемы молодежи освещаемого периода привлекали к себе внимание многих исследователей. Полученные результаты, раскрывающие взаимоотношения государства и церкви, различные стороны деятельности партийных и комсомольских организаций по формированию научно-материалистических убеждений юношей и девушек, освещаются в ряде монографий, научных сборников, брошюр, бюллетеней [1].

Ряд направлений воспитательной практики комсомольских организаций исследовались в некоторых докторских и кандидатских диссертациях. В докторских диссертациях А.Т. Вещикова, М.К. Теплякова рассмотрены особенности работы партийных и государственных органов во взаимоотношениях с религиозными организациями, сформулированы задачи формирования у молодежи материалистических взглядов и убеждений [2].

В Республике Беларусь сложилась своя школа в освещении философских, социологических, нравственных и других проблем взаимоотношения государства, церкви и истории религии. В историческом аспекте, например, большое научное и практическое значение представляют работы Р.П. Платонова, в которых на основе архивных документов, данных социологических исследований анализируются вопросы содержания и организации государственными структурами атеистической пропаганды, ее средства, формы и методы подготовки атеистических кадров, раскрываются причины просчетов и ошибок в воспитании молодежи и освещении роли религии и церкви в историческом развитии Беларуси. В книгах есть ссылки на специфику атеистической практики организаций ЛКСМБ. Однако поскольку автор не ставил целью специальное изучение деятельности комсомола республики по формированию научно-материалистического мировоззрения молодежи, в монографиях, естественно, отсутствует системный анализ данного направления воспитательной работы [3].

Формы и методы деятельности партийных и комсомольских организаций по формированию научно-материалистического мировоззрения молодежи, подготовке атеистических кадров освещаются в ряде кандидатских диссертаций [4]. Интерес в этой связи вызывают исследования А.А. Горбачко и Н.М. Демченковой, которые основаны на обширном фактическом материале. Авторы раскрывают работу партийных организаций по формированию у трудящихся, а также учащихся общеобразовательных школ материалистических взглядов. Вместе с тем вследствие того, что в данных исследованиях изучались формы и методы работы партийных комитетов, освещение деятельности первичных комсомольских организаций в них ограничивается лишь рядом примеров и фактов.

Научный интерес для исследования мировоззренческих проблем подрастающего поколения и истории религии представляют труды белорусских философов. В монографиях и брошюрах М.Я. Ленсу, И.И. Акинчица, Г.М. Филиста, А.А. Круглова раскрываются содержание, структура, функции государственной идеологии и религии, методологические и методические проблемы воспитания молодежи, обобщается опыт научно-атеистической практики в Беларуси. На конкретных примерах показываются наиболее эффективные методы воспитательной работы комсомольских организаций среди молодежи, формируются методические рекомендации для пропагандистов [5].

Характерные формы и методы деятельности комсомольских организаций республики 1960–1970-х годов по подготовке атеистических кадров освещаются в сборниках республиканских научных конференций [6]. В книге В.Н. Драговца «Политическая культура молодежи: Опыт, проблемы формирования» анализируется воспитательная практика комсомольских организаций, приводятся примеры подготовки активистов мировоззренческой работы с юношами и девушками 1980-х гг. Автор предлагает меры по улучшению ее постановки [7].

Определенные сведения о подготовке кадров молодых пропагандистов содержит информационный бюллетень Центрального комитета ЛКСМ Белоруссии «Из практики работы Волковысского ГК ЛКСМБ по атеистическому воспитанию молодежи». В нем анализируются формы и методы деятельности комсомольских организаций района в работе с молодежью, в том числе подготовки идеологических кадров [8].

На основании анализа литературы можно сделать вывод, что роль первичных комсомольских организаций в подготовке кадров мировоззренческой работы с юношами и девушками в освещаемый период остается малоисследованной.

Цель статьи – проанализировать в масштабах республики эффективность деятельности первичных комсомольских организаций трудовых коллективов БССР по подготовке научно-атеистических кадров в 1970-е годы, обобщить накопленный опыт, приемлемый для воспитательной практики в настоящее время, выявить характерные недостатки, проанализировать причины их возникновения, предложить некоторые меры по улучшению постановки работы с молодыми пропагандистами.

Источниковая база публикации – сборники документов КПСС изучаемого десятилетия, информационные бюллетени ЦК ЛКСМБ, фонды национального и государственных областных архивов Республики Беларусь, российского государственного архива социально-политической истории, публикации прессы. Исследователем изучены стенографические отчеты конференций, материалы пленумов, собраний актива, заседаний бюро и секретариата ЦК ВЛКСМ и ЦК ЛКСМБ, обкомов, бюро горкомов и райкомов партии и комсомола, первичных партийных и комсомольских организаций, справки, статистические отчеты и другие материалы. Это позволило получить сведения о формах и методах работы партийных и комсомольских организаций по подготовке кадров молодых атеистов, формированию у юношей и девушек научно-материалистических убеждений. Практически все использованные архивные материалы впервые вводятся в научный оборот.

**Основная часть.** Система подготовки научно-атеистических кадров начала складываться в начале изучаемого периода. Значительное влияние на ее развитие оказали постановления ЦК КПСС от 16 июля 1971 года «Об усилении атеистического воспитания населения», ЦК КПБ «О мерах по усилению атеистического воспитания населения» (сентябрь, 1971 г.), а также «Мероприятия ЦК ЛКСМБ по усилению атеистического воспитания комсомольцев и молодежи республики» (сентябрь, 1970 г.) [9, с. 122, л. 40; лл. 44, 46–48].

В 1970-е годы комсомольские организации республики с помощью партийных комитетов работу по обучению и воспитанию лекторов и пропагандистов мировоззренческой работы вели по следующим направлениям: а) подбор и обучение новых пропагандистских кадров; б) переподготовка работавших пропагандистов и лекторов; в) подготовка и переподготовка организаторов научно-атеистического воспитания. Каждому из направлений были присущи свои формы и методы учебы. Подготовка кадров мировоззренческой работы с молодежью проводилась на первичном (трудовой коллектив), районном (городском), областном и республиканском уровнях.

В трудовых коллективах учеба комсомольских идеологических кадров концентрировалась главным образом на семинарах, в школах и кружках научного атеизма партийного и комсомольского политпросвещения. Программа обучения предусматривала приобретение слушателями необходимых научно-материалистических знаний, которые затем должны были использоваться в практической работе среди юношей и девушек.

Многие комсомольцы проходили научно-мировоззренческую подготовку в рамках партийной учебы. Данные о количестве обучавшихся представлены таблице 1.

**Таблица 1. – Прохождение комсомольцами трудовых коллективов атеистической подготовки в рамках партийной учебы**

	1970/1971	1971/1972	1972/1973	1973/1974	1974/1975
Количество семинаров (по республике)	372	448	532	573	768
В них занимающихся	7535	9764	10622	11139	17719
В том числе членов ВЛКСМ	1403	714	1845	1911	3154

*Примечание:* подсчитано автором на основе [10, л. 120, 131, 137, 145, 152, 164; л. 35, 72, 77, 83, 89, 94; л.3; л.3; л.131, 135, 168, 170, 193, 196, 220, 232, 259, 265].

Отсутствие в ежегодных статистических отчетах обкомов партии второй половины 1970-х гг. сведений об атеистической учебе затрудняет воссоздание общей картины организации подготовки кадров через систему политического просвещения. Но о масштабах и характере этой работы можно судить по тому, как она велась в отдельных регионах республики. Так, если в 1975/1976 учебном году в первичных партийных организациях Могилевской области работало 47 теоретических семинаров, в которых занималось 177 комсомольцев, в 1977/1978 – соответственно 18 и 67, то в 1979/1980 учебном году количество семинаров достигло 86 с числом обучающихся 322 [11, л. 127; л. 57, 59; л. 179].

Среди форм учебы преобладали кружки «Основы научного атеизма». Если в конце 60-х годов преподавание атеизма в системе комсомольского политического просвещения оказалось практически свернутым, то в 70-е годы наблюдается рост количества атеистических кружков (табл. 2).

**Таблица 2. – Прохождение комсомольцами трудовых коллективов атеистической подготовки в рамках комсомольского политпросвещения**

	1971/ 1972	1972/ 1973	1973/ 1974	1974/ 1975	1975/ 1976	1976/ 1977	1977/ 1978	1978/ 1979	1979/ 1980
Число кружков «Основы научного атеизма» (по республике)	22	62	119	200	260	275	213	181	405
В них обучающей молодежи	892	1371	2953	4221	5695	6430	5406	4480	10727
В том числе членов ЛКСМБ	861	1316	2679	4065	5342	6062	4916	4015	10049

*Примечание:* подсчитано автором на основе [12, л. 54; л. 176; л. 139; л. 112; л. 91; л. 109; л. 126, 145, 176, 178, 195, 202; л. 79; л. 109; л. 113; л. 103].

Партийная и комсомольская организации Барановичской швейной фабрики С.И. Грицевца на протяжении всего прошедшего десятилетия уделяли постоянное внимание научно-атеистической работе с молодежью, придавая особое значение подготовке кадров молодых атеистов. Коммунисты 17 июня 1970 года на собрании с повесткой «О мерах усиления атеистического воспитания в коллективе» обсудили постановку этой работы на предприятии. В принятом постановлении определена задача скоординировать деятельность общественных организаций в деле атеистического воспитания рабочих. Комитету комсомола собрание предложило составить план атеистической пропаганды среди молодежи, в котором рекомендовалось предусмотреть создание на фабрике кружков «Основы научного атеизма».

Проанализировав профессиональный уровень пропагандистов, побеседовав с комсомольцами и молодежью, комитет комсомола пригласил для проведения занятий опытного пропагандиста А.А. Александровича, подобрал слушателей и наметил порядок занятий. 21 января 1971 года на собрании с повесткой «Задачи партийной организации по дальнейшему улучшению марксистско-ленинского образования коммунистов и комсомольцев» было проанализировано выполнение намеченной программы. Совместно с комсомольской организацией коммунисты наметили конкретные меры по повышению уровня занятий [13, лл. 37, 47; лл. 1, 7, 8, 10; 115–116; лл. 118, 122].

Большое место в работе пропагандиста играл поиск активных форм проведения занятий. В 1970/1971 учебном году А.С. Александрович практиковал привлечение к преподаванию опытных лекторов общества «Знание» и организаторов атеистического воспитания молодежи. Перед слушателями выступил бывший верующий рабочий фабрики П.П. Таранда. Для закрепления изученного материала, выработки практических навыков в атеистической работе большое внимание на занятиях уделялось повторению пройденных тем, обсуждению подготовленных слушателями текстов лекций и бесед, с которыми они затем выступали перед рабочими. А.С. Александрович вел индивидуальную работу с каждым из обучавшихся. В свободное от работы время он встречался с ними в цеху, на рабочих местах, беседовал о жизненных проблемах, волновавших людей, давал советы и рекомендации. Творческий подход

пропагандиста к порученному делу способствовал лучшему усвоению слушателями знаний и закреплению практических навыков.

Все слушатели кружка на итоговых занятиях получили высокие оценки, десять из них были включены в состав группы внештатных лекторов-атеистов комитета комсомола. Деятельность комсомольской организации по подготовке атеистов в 1971 году была положительно оценена бюро Брестского обкома комсомола [14, лл. 40, 48].

Подготовка атеистических кадров в кружках «Основы научного атеизма» продуманно велась в комсомольских организациях колхозов «Заря» Барановичского и «Светлый путь» Ивановского районов, завода Лидсельмаш, хлопкопрядильной фабрики и совхоза «Светиловичи» Ветковского района и других [15, лл. 135, 137; л. 25; л. 4].

В результате осуществленных партийными и комсомольскими комитетами и организациями мер в республике в исследуемый период сформировались кадры лекторов и пропагандистов мировоззренческой работы с молодежью. Общая численность прошедших обучение в 1971–1980 гг. в кружках «Основы научного атеизма» комсомольского политпросвещения, по предоставленным отчетам комитетов комсомола, составила 41175 юношей и девушек [16, л. 54; л. 176; л. 139; л. 112; л. 91; л. 109; л. 126, 145, 176, 178, 195, 202; л. 79; л. 109; л. 113; л. 103].

Исследование вместе с тем показывает, что крупные изъяны в идеологической работе, имевшие место в 70-е годы, не могли не наложить отпечаток и на деятельность партийных и комсомольских организаций по подготовке атеистических кадров. Анализ архивных источников приводит к выводу, что положительные примеры в подготовке молодых атеистов были немногочисленными и лучший опыт не получил достаточно широкого распространения в республике. Процесс развития форм подготовки кадров, а также атеистического просвещения молодежи из-за безразличного отношения комсомольских комитетов, а зачастую и нежелания заниматься этой сложной проблемой, протекал противоречиво, со многими издержками. Подмена кропотливой работы кампанейщиной, отрыв от реальной действительности и ее проблем коснулись комитетов комсомола всех уровней, нанеся значительный ущерб идеологической работе.

В Могилевской области, например, кружки «Основы научного атеизма» в комсомольских организациях появились лишь в конце 1975 года, в Витебской, Гомельской областях – в конце 1973 года [17, л. 209; лл. 149, 163]. Несмотря на сложную религиозную обстановку, в Миорском и Добрушском районах до середины семидесятых годов атеистическое просвещение и подготовка кадров вообще не велись. В Костюковичском, Ветковском и других районах работа по подготовке кадров мировоззренческой работы с молодежью ограничивалась периодическим созданием одного – двух кружков и в силу этого не могла привести к улучшению положения [18, л. 32; л. 157; л. 96; л. 203].

Многие из форм подготовки кадров работали неэффективно либо вообще только числились на бумаге. Так, в колхозе «40 лет Октября» Столинского района, где активно действовали сектантские общины, занятия в кружке «Основы научного атеизма» в 1975/1976 и других годах велись формально, нередко срывались, посещаемость была низкой. Из 19 слушателей только 5 в той или иной степени привлекались к работе с молодежью. В аналогичном кружке радиозавода г. Островца слушатели перестали собираться после первого же занятия. Между тем его возглавлял второй секретарь РК ЛКСМБ, непосредственно отвечавший за организацию идеологической деятельности в районе [19, лл. 3, 9]. Ляховичский, Березовский райкомы комсомола практически никакой сколь-нибудь серьезной работы по организации подготовки кадров в кружках «Основы научного атеизма» на протяжении изучаемого десятилетия не вели. По существу не занимались этой деятельностью на протяжении 1971–1980 гг. ГК и РК ЛКСМБ г. Минска, Октябрьский (г. Могилева), Славгородский, Осиповичский [20, л. 40; лл. 3–4; л. 139] и многие другие.

**Заключение.** В ходе исследования выяснилось, что развитие форм подготовки молодых кадров атеистов, а также массового научно-атеистического просвещения носило стихийный характер. Невысокой была их действенность. Формальный подход комитетов комсомола к подбору обучавшихся, руководителей занятий, однообразие и отрыв от жизни содержания учебного процесса, упрощенная трактовка многих сложных проблем атеизма и религии вели к низкой результативности занятий, снижали уровень усвоения знаний. Многие слушатели после прохождения курса обучения в кружках «Основы научного атеизма» в дальнейшем порывали с идеологической работой. В результате атеистическая деятельность, проводимая комсомольскими организациями, зачастую превращалась в простую формальность и практически мало способствовала укреплению мировоззрения, развитию нравственных качеств юношей и девушек.

Наличие во многом типичных недостатков в работе первичных комсомольских организаций по подготовке атеистических кадров в исследуемый период позволяет сделать вывод, что деятельность комитетов комсомола и бюро первичных организаций требовала в этой сфере качественного улучшения, перестройки всех форм работы, значительного повышения эффективности. Руководителям кружков «Основы научного атеизма» трудовых коллективов необходимо было привлекать только опытных и подго-

товленных специалистов, способных интересно и убедительно излагать обучающимся научно-материалистические знания. Набор слушателей в атеистические кружки комсомольского политпросвещения следовало вести более тщательно, требовательно, учитывая прежде всего личные склонности и желания будущих пропагандистов и организаторов, их увлеченность, уделяя особое внимание профессиональным и методическим знаниям, нравственным качествам, способности личным примером воздействовать на воспитуемых. С учетом особенностей производственных коллективов возможно было применение и других эффективных мер для подготовки кадров мировоззренческой работы с молодежью. Но в условиях господства командно-административных методов руководства воспитанием, нараставшего в деятельности комсомольских организаций формализма, они не могли быть реализованы.

## ЛИТЕРАТУРА

1. Арсенкин, В.К. Кризис религиозности и молодежь: Методологические аспекты исследования / В.К. Арсенкин. – М., 1984; Окулов, А.Ф. Организация и методика атеистического воспитания / А.Ф. Окулов. – М., 1986; Актуальные проблемы научно-атеистического воспитания молодежи : сб. материалов I-III Всесоюзных школ молодых ученых и специалистов. – М., 1983; 1984; 1987; Молодежь – атеистическую убежденность : сб. статей. – М., 1987; Молодежь, религия, атеизм : сб. статей. – М., 1984; 1985; 1986; 1988; Пути совершенствования стиля, форм и методов атеистической работы комитетов комсомола: Из опыта работы комитетов комсомола Узбекистана по атеистическому воспитанию молодежи. – Ташкент, 1986.
2. Вещиков, А.Т. Атеистическое движение в СССР: Опыт изучения деятельности КПСС и Советского государства по осуществлению марксистско-ленинского учения о преодолении религии : дис. ... д-ра ист. наук / А.Т. Вещиков. – М., 1972; Тепляков, М.К. Проблемы атеистического воспитания и преодоления религиозности в практической деятельности Воронежской организации КПСС (1917-1970 гг.) : дис. ... д-ра ист. наук / М.К. Тепляков. – Воронеж, 1972; Деятельность Коммунистической партии Грузии по атеистическому воспитанию молодежи (1971 – 1980 гг.) : автореф. дис. ... канд. ист. наук. – Тбилиси, 1984.
3. Платонов, Р.П. В поисках высокой действенности: Политическая пропаганда и атеистическое воспитание / Р.П. Платонов. – М., 1976; Платонов, Р.П. Научно-атеистическая пропаганда: пути повышения эффективности: некоторые аспекты комплексного подхода в атеистическом воспитании / Р.П. Платонов. – Минск, 1978; Платонов, Р.П. Пропаганда научного атеизма: Историко-социологическое исследование на материалах Компартии Белоруссии / Р.П. Платонов. – Минск, 1982; Платонов, Р.П. Ложь буржуазно-клерикальной пропаганды / Р.П. Платонов. – Минск, 1983; Пропаганда атеизма: Организация, содержание, результаты: Из опыта Белорусской ССР. – М., 1985.
4. Горбачкий, А.А. Работа партийных организаций по формированию научно-атеистического, материалистического мировоззрения учащихся в системе народного образования (1971 – 1980 гг.). На материалах Белоруссии : дис. ... канд. ист. наук / А.А. Горбачкий. – Минск, 1988; Демченкова, Н.М. Деятельность КПБ по совершенствованию форм и методов атеистического воспитания трудящихся (1971–1980 гг.) : дис. ... канд. ист. наук / Н.М. Демченкова. – Минск, 1987; Шадурский, В.Г. Деятельность Компартии Белоруссии по коммунистическому воспитанию рабочей молодежи (1976 – 1985 гг.) : дис. ... канд. ист. наук / В.Г. Шадурский. – Минск, 1988.
5. Ленсу, М.Я. Методология и методика атеистического воспитания / М.Я. Ленсу. – Минск, 1985; Ленсу, М.Я. Основы атеистического воспитания: Методология проблемы / М.Я. Ленсу. – Минск, 1976; Акинчиц, И.И. Молодежь и религия / И.И. Акинчиц. – Минск, 1975; Поросль отрезанной ветви. – М., 1985; Филлист, Г.М. Урбанизация и сектанство / Г.М. Филлист. – Минск, 1986; Круглов, А.А. Мы и религия / А.А. Круглов. – Минск, 1984; Круглов, А.А. Развитие атеизма в Белоруссии (1917–1987 гг.) / А.А. Круглов. – Минск, 1989.
6. Республиканская межвузовская научная конференция «Атеистическое воспитание молодежи» : материалы конф., Гродно, 23–31 октября 1970 г.; Атеистическое воспитание студентов: Пробл. методики. – Минск, 1978.
7. Драговец, В.Н. Политическая культура молодежи: Опыт, проблемы формирования / В.Н. Драговец. – Минск, 1987.
8. Из практики работы Волковысского ГК ЛКСМБ по атеистическому воспитанию молодежи : информационный бюллетень ЦК ЛКСМБ. Минск, 1987.
9. КПСС о формировании нового человека : сборник документов и материалов (1966 – 1976). – М., 1976; Национальный архив Республики Беларусь (НАРБ). – Ф. 4. Оп. 81. Д. 2362; – Ф. 63п. Оп. 7. Д. 227.
10. НАРБ. – Ф. 4. Оп. 47. Д. 604; Д. 615; Д. 625; Д. 633; Д. 638.
11. НАРБ. – Ф. 4. Оп. 47. Д. 645; Оп. 125. Д. 55; Оп. 130. Д. 51.
12. НАРБ. – Ф. 63п. Оп. 7. Д. 374; Государственный архив Гомельской области (ГАГом). – Ф. 264. Оп. 90. Д.12; Российский государственный архив социально-политической истории (РГАСПИ). – Ф. 1. Оп. 34. Д. 498; Д. 508; Д.633; Д.771; Д.844; Д.924; Оп.95. Д. 21; Д. 73; Д.120.
13. Государственный архив Брестской области (ГАБр). – Ф. 1713. Оп. 1. Д. 41; Д. 42; – Ф. 1942. Оп. 17. Д. 465; Д. 466.
14. ГАБр. – Ф. 25. Оп. 27. Д. 17.
15. ГАБр. – Ф. 25. Оп. 27. Д. 8; Государственный архив Гродненской области (ГАГр). – Ф. 20. Оп. 26. Д. 5; ГАГом. – Ф. 264. Оп. 92. Д. 7.
16. НАРБ. – Ф. 63п. Оп. 7. Д. 374; – Ф. 63п. Оп. 7. Д. 374; ГАГом. – Ф. 264. Оп. 90. Д. 12; РГАСПИ. – Ф. 1. Оп. 34. Д. 498; Д. 508; Д.633; Д.771; Д.844; Д.924; Оп.95. Д. 21; Д. 73; Д.120.
17. Государственный архив Могилевской области (ГАМг). – Ф. 54. Оп. 24. Д. 9; РГАСПИ. – Ф. 1. Оп. 34. Д.771.

18. Государственный архив Витебской области (ГАВт). – Ф. 7066. Оп. 35. Д. 3; ГАГом. – Ф. 264. Оп. 92. Д. 3; Оп. 99. Д. 17; ГАМг. – Ф. 54. Оп. 24. Д. 56.  
19. НАРБ. – Ф. 63п. Оп. 50. Д. 4.  
20. ГАБр. – Ф. 25. Оп. 32. Д. 7; Государственный архив Минской области (ГАМн). – Ф. 1. Оп. 69. Д. 38; ГАМг. – Ф. 54. Оп. 24. Д. 54.

Поступила 22.03.2018

#### KOMSOMOL ORGANIZATIONS OF BELARUS IN THE RELATION SYSTEM OF A CHURCH AND A STATE IN THE 1970<sup>th</sup>: PERSONNEL IDEOLOGY TRAINING

*U. KRUKOUSKI*

*The attempts of the Komsomol organizations to establish the system in the personnel training of the world outlook work with the youth in the 1970<sup>th</sup> are analyzed. The successful experience accumulated in a number of places is considered. It is noted that the examples of positive activities were not numerous. Many of the circles "Fundamentals of scientific atheism" were often listed only "on paper." The formal approach of the Komsomol committees to the selection of propagandists, the monotony of the educational process led to low attendance of classes. The absolute majority of boys and girls who completed the course of training deviated from participation in ideological activity. As a result, undertaken work often turned into a mere formality and practically didn't contribute to the development of political and cultural outlook, as well as moral qualities of the youth.*

**Keywords:** *personnel ideology training, scientific-materialistic outlook, political education, members of the audience, propagandists, campaigning, spontaneity, indifference, formalism.*



УДК 929:94(476)-054.72:94(437)

**«МАЛЕНЬКИЕ». ЛИЧНОСТИ БЕЛОРУССКОЙ ПРАЖСКОЙ ЭМИГРАЦИИ 1920-х гг.**

**канд. ист. наук О.Е. ЗУБКО**  
(Винницкий национальный аграрный университет)

*Предоставленный материал информирует о белорусах, воевавших в военных подразделениях Армии УНР (1917–1921): мозырчанине Антоне Белинском, бобруйчанине Александре Жиховиче, старожировичанине Григорие Ефременке, могилёвчанке Марине Нестеренковой; Павле Ходаркевиче и Петре Антоновиче, место рождения, которых не известно. Оказавшись за границей, в межвоенной Чехословакии, все они постарались переосмыслить свою жизнь и добиться с помощью высшего образования нового социального статуса. Как «маленькие» личности белорусской пражской эмиграции, они – важный и значимый объект исследования «большой» (социальной) истории.*

**Ключевые слова:** белорусская эмиграция, межвоенная Чехословакия, биографии, социальная история, 1920-е годы.

Академически под биографией понимают жизнь человека как совокупность его поступков, событий и умонастроений. Биография также подразумевает описание жизни человека, с целью выявления исторических, национальных и социальных обусловленностей, психологического типа его личности [1, с. 162]. Поэтому едва ли можно найти в современной историографии социальной истории более важный и значимый объект исследования, чем человек «маленький», творящий «большую» историю.

Имели свои биографии и пражские белорусы, оказавшиеся в межвоенной Праге при различных обстоятельствах и разными путями. Большая часть белорусов после поражения национально-освободительного движения 1917–1921-х годов «попала» в ЧСР нелегально или полулегально из Литвы и Польши; но были и те, кому «посчастливилось» приехать сюда из лагерей интернированных в Польше и в Румынии украинских подразделений армии УНР. И стоит отметить, что «украинский военный вектор» в судьбе последних в той или иной мере сыграл огромное значение.

На данный момент известно, что в рядах регулярной армии Украинской Народной Республики (1917–1921) (4-я Киевская дивизия и 3-я Железная дивизия) воевало пятнадцать белорусов. Двое из них – Иосиф Белевич и Александр Пороховщиков – в своей военной карьере продвинулись на высшие армейские руководящие посты – генералы-хорунжие (генералы-майоры). Остальные служили в различных званиях. 4-я Киевская дивизия: Владимир Бортницкий и Даниил Герасимук – офицерами; Александр Лисовский – писарем; Михаил Малевич – деловодом; Андрей Шафрановский – фельдшером дивизионного госпиталя; Антон Белинский – хорунжим; Иван Щербов – старшиной; Николай Иванов – подполковником; Григорий Спартак – казаком [2]. 3-я Железная дивизия: Александр Жихович – дивизионным врачом; Владимир Куровский – казаком; Григорий Ефременко – поручиком. Марина Нестеренко (Нестеренкова) – «зв'язковою з повстанцями» Генерального штаба УНР, переводчиком.

Пехотная 4-я Киевская дивизия была сборным военным пехотным подразделением из частей Киевской группы, 9-й Стрелковой дивизии и Гуцульського полка морской пехоты. Дата её формирования – 15 ноября 1920 года. Командиром дивизии был назначен генерал-хорунжий Юрий Гютюнник. Эта дивизия принимала участие в так называемых «Зимних походах» (партизанских рейдах в тылах большевиков в 1920–1921 годах с целью дезорганизаций их коммуникаций) и командующий этой дивизии в ходе советской операции под кодовым названием «Синдикат-4» был обманом вывезен в СССР и использован с целью дискредитации украинской эмиграции.

3-я Железная дивизия была стрелечкой дивизией, но тоже сборной. Дата её формирования – июнь 1919 года. В её состав вошли: казачий отряд генерала-хорунжего Николая Шаповала (родного брата Никиты Шаповала – лидера украинских эсеров в Праге), казачие курени (роты) полковников Владимира Ольшевского и Павла Шандрука, а также Буковинский казачий курень сотника Емельяна Кантемира. Своё название «Железная» дивизия получила за мужество и выдержку в боях с отрядами Ионы Якира за города Вапнярку и Жмеринку в 1919 году как важные стратегические железнодорожные узлы, открывающие дорогу на Одессу, Черновцы, Тернополь, Каменец-Подольский и Львов. Ротация дивизии состоялась в августе 1920 года в районе города Могилёв-Подольский, после её поражения в боях с отрядами Добровольческой (Деникинской) армии.

Для белорусов и украинцев «украинский военный вектор» имел действительно огромное значение. Конец двух дивизий был печальным и бесславным. Остатки 4-й Киевской дивизии были разгромлены под селом Базар Нарочинского района Житомирской области 17 ноября 1921 года отрядом Г. Котовско-

го. А командующий дивизии – генерал-хорунжий Юрий Тютюнник, как уже было сказано выше, в ходе спецоперации ГПУ был вывезен в УССР и использован с целью дискредитации украинской эмиграции. Каково было читать бывшим подчиненным Тютюнника хотя бы такие его строчки: «*Национальные герои*» типа Петлюры и Левицкого (президента УНР) торговали землями украинской нации, душами миллионов украинских рабочих и крестьян, торговали, скрываясь, как воры от народного глаза и никого не спрашивали. Они же себя считали призванными освободить украинский народ. Вот и «освобождали», отдавая Галицию и Волынь с Холмицкой под господство польского магната....» [3, с. 28].

Не лучше ситуация складывалась и для 3-й Железной дивизии. На польско-украинском фронте против Красной армии 3-я Железная стрелковая дивизии была на правом фланге. Вместе с армией УНР она отступила к Галиции, вне реки Днестр; в августе 1920-го вернулась в Украину и в результате успешной ротации насчитывала более 2000 боевых единиц. После последних боёв с советскими войсками в районе Новой Ушицы (Хмельницкая область) в ноябре 1920-го под давлением превосходящих сил противника перешла границу по реке Збруч.

Всё это было концом военного сопротивления регулярных подразделений армии УНР. Интернированные в румынских и польских лагерях украинские солдаты (как украинцы, так и белорусы) мучительно искали ответы на вопросы «Почему?» и «Что дальше?». Всем без исключения давно надоело воевать, всем хотелось нормальной жизни. Именно поэтому военных кумиров очень быстро потеснили иные: рядовые украинские преподаватели высших учебных заведений, а то и просто школьные учителя. Ведь у большинства интернированных либо отсутствовало среднее образование, либо оно было неоконченным. Немногие имели высшее, а у некоторых оно было неоконченным. Понимая, что рано или поздно придется возвращаться, молодые люди задумались всерьёз о своём новом социальном статусе. Тем более, что новые чаяния на первых порах подпитывались «концепцией быстрого возвращения» и эмиграционным лозунгом – «Подготовка руководящих кадров для будущих Самостоятельных Украинского и Белорусского Государств». Ту атмосферу и тот момент удивительно точно передают строчки надднепрянца Виктора Приходька, друга старожировичанина (гродненца) Григория Ефременка (оба – выпускники Украинской Сельскохозяйственной Академии в Подебрадах), который восторженно писал в 1922-м: «*Студенты Академии – это в основном старшины и казаки. Вначале Российской армии, затем Украинской. Натерпелись. Настрадались. Вначале в Первой мировой войне (1914–1918 гг.), потом в Украинской армии (1917–1920 гг.), и, наконец, в польских и румынских лагерях, увы, за колючей проволокой (1920–1923 гг.) И вот, человеческая жизнь: Подебрады. Чистенький город, приветливый народ, уютные комнатки и белоснежные «пежины» – «перины».... Чешские хозяйки никак не могли понять, почему те «русы» (так они называли нас) допозна засиживаются над своими книгами и это в то время, когда каждый «пожадный» («порядный») чех ложится спать в 9-м часу вечера» [4, с. 22] (Перевод с украинского наш – О. З.)*

Перед интернированной молодёжью в межвоенной ЧСР открыли двери Украинский свободный университет (1921), Украинская Сельскохозяйственная Академия в Подебрадах (1922), Украинский высший педагогический институт им. М. Драгоманова в Праге (1923), Украинская студия пластического искусства (1925).

Но вот здесь интересы интернированной молодёжи разошлись. С одной стороны, сработал менталитеты, а с другой – значительный вес имел так называемый «рейтинг профессий» в среде эмигрантских общин Праги.

Как известно, менталитет трактуется как образ мышления, мироощущения, духовных настроений, которые свойственны нации. Он воплощается в чертах национального характера. Для белорусов – это терпимость (с толерантностью), трудолюбие, гуманность, стойкость к жизненным обстоятельствам: всё то, что отражает традиции, обычаи и повседневный опыт народа. Стоит учесть и то, что белорусы – исконно нация земледельцев, нация, уважающая хлеб и знающая цену хлеба. Поэтому большинство из них выбор сделали в пользу Подебрадской Сельскохозяйственной Академии, что еще раз подчеркнуло: 9 из 10 белорусов подходили к вопросу выбора профессии со здоровой толикой прагматизма.

Тогда как в существующем в 1920-х годах в Праге среди славянских эмигрантских общин «рейтинге профессий» инженеры и экономисты удерживали почётное «золото». Второе место делили между собой учителя и ветеринары. «Бронза» была за медиками, а на четвёртом месте размещались юристы [5, с. 14].

В июне-июле 1924 года по инициативе Чешского Красного Креста и с целью предоставления надлежащей материальной помощи эмигрантам было проведено статистическое исследование (анкетирование) среди украинских, белорусских и грузинских студентов. Среди белорусов опрашивали именно тех, которые не вошли в перепись российских студентов. В составе Статистической комиссии значилась «профессура» Сельскохозяйственной Академии: профессор Фёдор Щербина, доцент Леонид Шрамченко и ассистент Евгений Приходько.

Выводы были показательными. Так, в отчёте комиссии указывалось, что среди белорусов в Праге учится 64 мужчины и 8 женщин; в Подебрадах – 4 мужчины и 1 женщина; в Брно – 2 мужчин и ни одной

женщины; в Пшибраме – 1 мужчина и ни одной женщины; в Братиславе – 2 мужчин и ни одной женщины. Всего 73 мужчины и 9 женщин (82 osoby). В процентном соотношении это составляло 4,5% всего белорусского студенчества, которое принимало участие в анкетировании.

Национальным языком был указан белорусский язык. Границы центральной возрастной группы не выходили за рамки 26–30-ти лет. 43,3% анкетированных белорусов назвали себя атеистами, остальные – православными. Но, как отмечал в отчёте доцент Шрамченко относительно последнего вопроса, это не позволяло утверждать об абсолютном атеизме белорусов, «...так как был поставлен буквально вопрос: «Вероисповедание: формально или по убеждению?» [5, с. 10].

Бывшими студентами оказалось 19 белорусов, что составило около 23,2% опрошенных. Количество белорусов, которые никогда не были студентами, равнялось 63-м или 76,8%. Примечательно, что вопрос «Причины прерывания образования?» белорусы проигнорировали [5, с. 10].

Наиболее интересной является белорусская «статистика профессий», в который раз подтверждающая существующий в эмиграционной среде «рейтинг» [5, с. 12] (таблица).

Таблица

Профессия	Мужчины	Женщины
Инженеры-механики	14	0
Инженеры-технологи или инженеры-химики	1	0
Инженеры-гидротехники или инженеры горной промышленности	1	0
Инженеры-агрономы	8	0
Инженеры-лесники	6	0
Экономисты, кооператоры, статисты	4	0
Ветеринары	1	0
Педагоги и естествоведы (географы, ботаники, математики и т. д.)	9	3
Медики	15	3
Юристы	0	0

Большинство опрошенных белорусов указало, что владеют только одним иностранным языком. Удивительно то, что это был не польский или русский язык, а французский. Так, 8 пражских белорусов блестяще владело именно французским языком, 10 – английским, 14 – немецким. Двумя языками (французским и английским) владело 5 белорусов. Белорусы, которые обучались на музыкально-педагогическом факультете УВПИ им. М. Драгоманова или в Студии пластического искусства, дополнительно изучали итальянский язык [5, с. 14].

И наконец, статистические данные относительно состояния здоровья. В 1920-х основной угрозой для белорусской эмиграционной общины в ЧСР была банальная «инфлюэнца», или простуда. На втором месте стоял туберкулёз, а на третьем были кардиопроблемы. Из 67 опрошенных человек 45 оказалось больными, что позволило комиссии констатировать: состояние здоровья белорусов носит угрожающий характер – четвертое место после надднепрянцев, галичан и волынцев.

Как уже было отмечено выше, военных кумиров потеснили учителя и педагоги высшей школы.

В частности, для *Антоня Иокифовича Белинского* – хоруужего 4-й Киевской дивизии – таким кумиром стал украинский химик Николай Вилкул, ведь Антон Белинский решил связать свою жизнь с химией и сознательно выбрал специализацию – инженер-химик-технолог. Он указан, как «абсолют» – «человек, окончивший курс наук» и выпускник (получивший диплом в 1927 году) Подебрадской Академии в книге летописца жизни и деятельности украинской межвоенной эмиграции Симона Нарижного [6, с. 152]. Тогда как биография Антона Иокифовича – это, действительно, биография «маленького человека». Родился 17 января 1897 года в городе Мозыре Минской губернии. Окончил Мозырскую гимназию в 1916 году. Вначале обучался на факультете механизации Петербургского технологического института. Затем, «в ходе исторических событий» (Первая мировая война – О. 3.), закончил 2-ю Петербургскую школу прапорщиков. В украинской армии (уточним, сперва армии гетмана П. Скоропадского – О. 3.) оказался в 1918 году, о чём написал в своих воспоминаниях «На приграничье», был интернирован в румынский лагерь города Орадеа-Маре, знал «немецкий и французский язык в размере курса гимназии».

Имя кумира Антона Белинского – Николая Вилкула – тесно связано с Каменец-Подольским государственным университетом, основанным 2 октября 1918 года по инициативе украинских деятелей и граждан Подолья. Здесь были открыты историко-филологический, естественно-математический, богословский, права и сельскохозяйственный факультеты. Университет стал центром украинской науки и

культуры, где собрались выдающиеся украинские ученые и общественные деятели: К. Клепатский, Н. Плевако, А. Чернявский, Ю. Русов, И. Шереметинский. Вместе с деканом сельскохозяйственного факультета, Борисом Иваницким, Николай Вилкул переехал в Тарнов, а затем в Подебрады. В УСА Николай Вилкул специализировался на химическом анализе грунтов и химико-механической переработке древесины, то есть учил не только уважительному и бережному отношению к лесу, но и рациональной переработке древесины как основы топлива, целлюлозы, бумаги, картона, различных строительных материалов, древесного пластика, шелка, фенола, лаков, красок, растворителей и многих других соединений и материалов, необходимых в хозяйстве.

Стоит отметить, что Антон Иокифович в химической лаборатории УСА пересекался с известным украинским поэтом «Пражской поэтической школы» Леонидом Мосендзом. Мосендз в то время, химик по призванию (поэзия была лишь его хобби – *О. З.*), плотно занимался проблемами тяжёлой воды или оксида дейтерия, и если бы не некоторые обстоятельства, то Нобелевскую премию по химии в 1932 году за открытие тяжеловодородной воды получил бы он, а не Гарольд Юри. Сам же Леонид Мосендз лишь горько шутил по этому поводу: «Я не химик, не поэт, одним словом – винегрет». И эта шутка была знакомом Антону Белинскому [7, с. 136].

Тянуло в лабораторию Антона Иокифовича ещё и потому, что курс физической и органической химии в УСА преподавал бывший ассистент Альберта Эйнштейна Давид Рейхштейн.

В сентябре 1926 года в Украинскую Сельскохозяйственную Академию в Подебрадах с официальным визитом прибыл митрополит греко-католической церкви Андрей Шептицкий. Митрополит уделил внимание не только руководству академии, но и пожелал посетить различные студенческие лаборатории и кабинеты. Он скрупулёзно, а временами и дотошно, расспрашивал студентов о жизни и учёбе. И даже подарил вузу «дорогой аппарат», так называемое «Горное солнце», – «вещь просто необходимую», по словам свидетеля события, украинского студента и однокурсника Антона Белинского Михаила Еремиева [8, с. 213–216]. Вместе с Еремиевым Антон Иокифович был свидетелем «передачи» «Горного солнца».

По всей видимости, Антон Иокифович был человеком ещё и со здоровой толикой юмора, но с пошатнувшимся здоровьем. Известен такой эпизод из его жизни. В 1926 году редакция академической юмористической студенческой газеты «Подебрадки» взялась за новый номер. В частности, редакцией выискивались различные смешные ситуации или выражения из жизни академии. Один из «сюжетов» и был подобран студентом Белинским. Ему все никак не давала покоя манера приёма больных академическим врачом Модестом Левицким. Любого больного – «подебрадца» – Модест Филиппович встречал словами «Не болит ли вас ничего в груди?» И если слышал утвердительный ответ, то невозмутимо добавлял: «Ну вот, так и моя покойная жена жалелась на боли в груди, а потом раз – взяла и умерла» [9, с. 211–213]. После 1927 года какие-либо сведения о Антоне Иокифовиче Белинском, к сожалению, отсутствуют.

Ещё одна «маленькая личность» белорусской межвоенной пражской эмиграции – дивизионный врач 3-й Железной дивизии бобруйчанин *Александр Максимович Жихович*. Родился 1 января 1900 года в г. Бобруйске Минской губернии «в семье Максима Романовича и Надежды Николаевны (в девичестве Любанской)» [10, с. 233], православный, «приналежності української» («национальности украинской», так написано его рукой – *О. З.*). Военный врач, заместитель директора Киевского клинического госпиталя, руководитель «Летючого перев'язочного загону Військового міністерства Центральної Ради» (январь 1918 г.). «Помічник начальника Летючого перев'язочного загону Армії УНР (1919 г.), начальник Санітарної літучки 3-ї Залізної стрілецької дивізії» (1920–1921 г.)» Стоит отметить, что перевязочный отряд, которым командовал Жихович, базировался в Киеве на улице Лютеранской, дом 18. «Боевое крещение» отряд Жиховича принял во время так называемого Январского восстания и наступления на Киев войск полковника М. Муравьёва.

В «Curriculum vitae» Жихович писал: «*Працюючи в Шпиталі, студіював на 1-х Загальноосвітніх курсах при 1-й Київській Олександрівській Гімназії і в році 1918 витримав іспит за 8 клас при Київській Шкільній Окрузі. На Вищу Школу піти не міг, бо виїхав разом з Українською Армією (в складі її) в січні 1919 р. Весь час служив в передових частинах як помічник Н-ка Літучого Перев'язочного Отряду і (потім в р. 1920) як Н-к Санітарної Літучки 3-ї Залізної Стрілецької дивізії – до інтернування в листопаді 1920. В інтернації продовжував виконувати обов'язки лікарського помішника*» [11, л. 30–31].

7 сентября 1922 года в Праге Александр Максимович женился на сестре милосердия Марии Илюк (буковинка, была интернирована в Калише как участница 1-го Могилёвского полка (Могилев-Подольского – *О. З.*) 3-й Железной Дивизии). Мария Илюк тоже была студенткой экономического отдела экономическо-кооперативного факультета УСА, но уволена из академии в 1925 году за неуспеваемость.

В 1925 году Жихович пережил операцию – секвестротомию – удаление глубокого нарыва на тазовой кости. Нарывы беспокоили его ещё на протяжении двух лет. Из-за этого ему пришлось даже просить отсрочку одной из сессий. Тем не менее он закончил экономический отдел экономическо-

кооперативного факультета. Дипломную работу по теме «Рынок как фактор развития сельского хозяйства» защитил с оценкой «отлично» в 1927 году.

Дипломным руководителем «уэнэровца» Жиховича был известный украинский политик и кооператор Борис Мартос – противоречивая личность в среде украинской пражской эмиграции: с одной стороны, кооператор и экономист, а с другой – человек, уж слишком любивший деньги (по некоторым данным, человек приложивший руку к растрате «золотого запаса УНР» – О. З.).

По нашему мнению, «тяготение» Жиховича к профессору Мартосу объясняется некоторыми жизненными реалиями. Во-первых, в 1922 году профессор Мартос кардинально решил вопрос с питанием преподавателей и студентов УСА как семейных, так и холостых с незамужними. А это был год, напомним, в котором Жихович женился. Вначале преподаватели и студенты Подебрадской академии питались в ресторане отеля «У Короля Юрия». Хозяин ресторана согласился на некоторое время снизить цену обедов по той причине, что обедавших было огромное количество. Но даже этот вариант был дорогостоящим для преподавателей и студентов, поэтому семейным на некоторое время пришлось питаться на своих съёмных квартирах. А это было очень неудобно. Не у всех были спиртовки, да и процесс приготовления пищи отнимал деньги и время. Профессор Мартос поднял этот вопрос перед Сенатом Академии и Управой Украинского Общественного Комитета. Так, у студентов и преподавателей УСА появились магазин и столовая. Примечательно то, что обеды в столовой академии стоили всего 5 чехословацких крон. Тогда как в ресторане цена такого обеда варьировалась от 7 до 9 крон. Впоследствии была введена практика так называемых «дешёвых обедов» стоимостью 3,5 крон. Отличие такого обеда от полноценного было в том, что он был или без мяса совсем, или с половиной порцией мяса. В долларовом эквиваленте это составляло всего около 15 центов (официальный курс чехословацкой кроны по отношению к американскому доллару в 1923–1933 годах равнялся 100 : 2,96 [12, с. 85–86] или 100 : 3 – О. З.). Но, наверное, самым важным было то, что студенты и преподаватели питались блюдами родной и знакомой им украинской кухни: борщом, гречневой кашей, варениками, голубцами. «...*Не було ні горілки, ні пива, що також сприяло зменшенню витрат на харчі, – писав Борис Мартос, – зате можна було дістати склянку чаю чи молока за дуже дешево ціну. Згодом було заведено й дешеві вечері. Студенти – члени управи й роздатчики – за свою працю мали безплатні харчі. Змінювалися вони кожні чотири місяці, і в цей спосіб члени управи відбували і практичні вправи з кооперації*» [13, с. 206].

Во-вторых, примечательна сама по себе тема дипломной работы Александра Максимовича – «Рынок как фактор развития сельского хозяйства». Своим дипломным руководителем Жихович избрал действительно толкового специалиста, профессионала, который знал чему, зачем и как учить; который имел жизненную смекалку и который мог реально подсказать как выжить. Евгений Андрос – заведующий отделом философской антропологии Института философии им. Г. Сковороды НАН Украины так писал в своей публикации «Идея для XXI века: выдающийся кооператор Борис Мартос и сегодня»: «...*Взгляды Мартоса на сельскохозяйственную кооперацию, основанные на глубинных фундаментах на пересечении европейской традиции кооперативного движения XIX и начала XX веков и украинских традиций в этом вопросе, тоже актуальных в начале XX века, являются образцом для нынешних организаторов сельскохозяйственного производства и жизни на селе*» [14] (перевод с украинского наш – О. З.).

Последние известия о Жиховиче датируются 1928 годом. Работник Книгопечатного Акционерного Общества «УНИОН» в Ужгороде. После себя Жихович оставил воспоминания о лагерной жизни в Польше. Их название «Ночь печалей». (Нужно отметить, что большинство подебрадцев-«уэнэровцев» оставило после себя различные воспоминания. С одной стороны, это был выход их эмоций, психологическая разрядка, а с другой – тренировка, практикум украинского языка. Преподаватели УСА (Трохим Пасечник и Модест Левицкий), Матуральных курсов при УСА, а затем при УВПИ им. М. Драгоманова в Праге таким образом проверяли уровень владения украинским языком и выявляли те или иные политические настроения в студенческой (в большинстве петлюровской) среде. – О. З.).

Совсем немного известий о *Куровском Владимире Александровиче* – казаке 3-й Железной дивизии, белорусе из города Черяя Могилёвской губернии. (Ныне село Черяя Чашницкого района Витебской области – О. З.). Дата его рождения 28 апреля 1896 года. Гражданство Украины он принял в городе Каменце-Подольском. Закончил коммерческую школу. О своей учёбе отмечал, «что по немецкому и французскому языку имел «четвёрки», тогда как за русский язык выше «тройки» не имел». [15, л. 6–7] (в каком городе окончил коммерческую школу Куровский, к сожалению, в «*Curticulum vitae*» не указал. – О. З.) В 1920-м вступил казаком в Украинскую Армию. Вместе с ней был интернирован в польском Ланцуте. 5 августа 1924 года зачислен студентом лесничего отдела агрономическо-лесного факультета. Но, к сожалению, не попал в состав тех, кто успешно защитил диплом. Последние данные о нем зафиксированы 1924 годом.

Служба Григория Ефременка – «маленького пражского белоруса», поручика 20-го куреня, – связана с 3-й Железной Дивизией Армии УНР. Как уже упоминалось, Ефременко числился в списках абсолювентов и дипломников (выпускников – О. 3.) Украинской Сельскохозяйственной Академии.

В личном деле Григория Ефременка, единственном без отчества, только скромное «Curriculum vitae» и, как и у Антона Белинского, ни одной фотографии. Родился 24 декабря 1898 года по некоторым данным в местечке Старые Журавичи Рогачёвского уезда Могилёвской губернии, нынче Рогачёвского района Гомельской области. Тогда как по другим данным – в местечке Старые Жировичи (Гродненщина). В частности, в книге летописца культурно-образовательной деятельности украинской эмиграции в ЧСР Симона Нарижного фигурирует дословное название – «Старі Жиравичі» [6, с.157]. Месту рождения Ефременка мы уделяем такое пристальное внимание по двум причинам. Во-первых, в те времена ещё не было кодифицировано украинское правописание и часто писали так, как слышали. Например, не «Илларион», а «Варивон»; не «ресторация», а «реставрация» и так далее. Сам Григорий Ефременко написал, как указал Симон Нарижный, – «Старі Жиравичі». Во-вторых, авторы «Подбрадского полка» – алфавитной биографической энциклопедии всех студентов УСА в Подбрадах (вышло два тома 2015, 2017 гг. – О. 3.) – Роман Коваль и Виктор Моренец – настаивают все же на первом варианте [4, с. 226]. Но, в связи с тем, что в 2014 году один из авторов «Подбрадского полка», Роман Николаевич Коваль, был уличён в перекручивании фактов при издательстве мемуаров Юрия Горлиса-Горского (роман «Холодный Яр») и в целом обвиняется в «свободной трактовке» исторического материала [16], допускаем неточности при прочтении Ковалем и Моренцом рукописного «Curriculum vitae» Григория Ефременка.

Григорий Ефременко указывает, что по национальности он – белорус. Закончил четыре класса гимназии в Могилеве, а затем шесть классов в Петербурге. В царской армии оказался в апреле 1916 года, прежде окончив Военную школу в Казани. 10 января 1917 года он отправлен на Юго-Западный фронт, «де пробув до появи большевицької влади, під час якої дезертирував у тил». «У грудні 1917 року добровільно вступив до українського війська в м. Київі, в складі якого взяв участь у боротьбі проти большевиків. А в 1919 році – проти армії Денікіна. Двічі поранений та контужений» [15, л. 9]. После перехода реки Збруч 3-й Железной дивизией, её подразделения были интернированы в польском городе Калиш. Судя по переписке между УСА и Григорием Ефременком, в Калише он пробыл до 23 июня 1923 года. Тогда как после приезда в Чехословакию, понимая, что не имеет законченного полного среднего образования, записывается на Матуральные курсы при Подбрадской академии. (Матура (лат.) – последний экзамен по окончании гимназии, разрешающий перейти обучаться в университет – О. 3.)

Преподавателем украинского языка и литературы у Григория Ефременка на Матуральных курсах был винничанин Трохим Иванович Пасечник. Блестящую характеристику этому выпускнику Винницкого учительского института дала дочь Симона Нарижного – Наталья Нарижная: «...*Професор Трохим Пасічник був середнього зросту мужчина, худощавий, з великими зеленкуватими очима, який рідко коли сміявся і часто кашляв. Бували дні, що обличчя його нагадувало видушену цитрину і бували дні, коли ніхто не міг йому догодити. Часами ж він приходив до класу зі скрипкою в руках і після короткого словесного вступу починав грати мелодію завжди тої самої пісні «Віють вітри, віють буйні, аж дерева гнутья»... Виступи професора викликали в нас зовсім не ту реакцію, на яку вони заслуговували. Однак ми згадували нашого учителя з великою пошаною. Навіть тим найменше зацікавленим і найбільше лінивим, професор Трохим Пасічник зумів вкласти в душі любов до рідного слова, де вона залишилася на все життя...» [17, с. 33–34]. Но было у профессора Пасечника ещё одно качество, которое не позволяла матурантам забывать о нём. Трохим Иванович не переносил табакокурение и всегда, как вспоминала Наталья Нарижная, удивительно быстро оказывался там, где кто-то брал в руки сигареты или сигары. А надо сказать, что проблема табакокурения была актуальной для украинской и белорусской пражских эмиграций – она значительно влияла на состояние здоровья всех эмигрантов. Григорий Ефременко, как и другие матуранты, был замечен в пристрастии к чешской марке сигарет «Vlasta».*

В 1924 году Ефременко уже действительный студент статистического отдела экономическо-кооперативного факультета. В 1928 году им защищена дипломная работа по теме «Народное хозяйство Беларуси в составе БССР» с оценкой «отлично». В мае 1929 года он получает диплом и титул инженера-экономиста.

Дипломным руководителем бывшего поручика был легендарный академик Фёдор Щербина, основоположник российской бюджетной статистики, член-корреспондент Петербургской АН (1904). Григория Ефременка, скорее всего, подкупало желание академика Щербины развить закон обеспечения нормальных потребностей трудового населения в особую отрасль бюджетной статистики. Именно это и стало отправной точкой написания Ефременком дипломной работы по теме народного хозяйства Советской Белоруссии. Тогда как в эмиграции анализ производства и потребления в разных странах, произведенный на основе данных Международного института в Риме, позволил Щербине вывести закон зональной

зависимости между плотностью населения, степенью интенсивности и продуктивностью сельскохозяйственной отрасли, который лег в основу курса мировой сельскохозяйственной статистики.

Последние известия о Григории Ефременке датируются тем же 1929 годом. После окончания УСА он уехал на Закарпатье.

Среди дополнительных известий о Ефременке следующие факты. Во-первых, в марте 1925 года он написал в Праге воспоминания «Самое влиятельное событие, которое я пережил во время Освободительной борьбы» (7 страниц – *О. З.*). В этом воспоминании Григорий Ефременко описывает ситуацию, при которой попадет в плен к большевикам и уже практически готовится к расстрелу, но ему удаётся бежать из плена [15, л. 32–39]. Во-вторых, у Григория Ефременка было хорошее чувство юмора. В 1926 году он предложил интересный сюжет для юмористической студенческой газеты «Подбродка», как и упомянутый выше Антон Белинский. Объектом иронии Ефременка стал доцент Василий Королив, читавший спецкурс по анатомии и физиологии сельскохозяйственных животных. Королив открыто считал себя большим коммерсантом и очень практическим человеком. Поэтому, поддерживая студенческую братию, Ефременко разузнал, что доцент специально подыскал и купил себе дом, равноудалённый от своих мест работы. Как в Прагу, так и в Подброды Короливу надо было добираться поездом ровно два с половиной часа [9, с. 211–213]. В-третьих, Григорий Ефременко был в составе тех студентов, которые были задействованы в официальном приёме в стенах УСА митрополита Украинской Греко-Католической Церкви Андрея Шептицкого в сентябре 1926 года. Допускаем, что, возможно, по вероисповеданию Ефременко сам был греко-католиком.

Отдельно в списке подбродцев «стоит» *Марина Алексеевна Нестеренко (Нестеренкова)* – сестра милосердия, подпольщица, общественный деятель; заведующая пунктом питания для беженцев на станции Соколовка (1915–1916 гг.). Переводчик Чрезвычайной украинской миссии при Главном управлении Генерального штаба УНР (1919 г.). Учитель высшей начальной школы и главный хранитель денег «Провсвиты» местечка Смотрич Каменецкого уезда (сентябрь 1920 г.). Служащая Министерства Народного образования при Украинской гимназии в г. Тарнов (Польша) в ноябре 1920 г. Родилась 30 сентября 1897 года, национальность – белоруска, княжеских кровей. Выросла в семье князя Алексея Оболенского и Елены из Клитеров. Её отец был либералом-демократом и ярким противником царского самодержавия, хотя с детских лет Марина Алексеевна была знакома с русским писателем Львом Толстым, влиятельными родственниками царской семьи и даже с самим Григорием Распутиным.

В 1907 году она пополнила ряды Мариинской женской гимназии города Могилева (Беларусь), отсюда перевелась в Кембридж (Великобритания), где и закончила 4 класса в 1910 году. Затем училась в Москве в Дворянском институте благородных девиц имени Александра III. В 1914–1915 годах на собственные средства создала госпиталь и работала в нем сестрой милосердия. Первый раз была замужем за князем Петром Кропоткиным (убит большевиками в Киеве в 1920 году. – *О. З.*)

Февральская революция настигла Марину Алексеевну в Киеве и именно здесь она присоединилась к украинскому национально-освободительному движению [4, с. 206–207].

С декабря 1918 года Марина Нестеренко – работник департамента импорта Министерства торговли и промышленности УНР. Как переводчик торговой миссии побывала в Венгрии, Австрии и Чехословакии в январе 1919 года. В Каменце-Подольском работала при Генеральном штабе Армии УНР связной, перейдя фронт, заболела тифом и вернулась в Киев.

После ликвидации дипломатической торговой миссии работала в Варшаве в Чрезвычайной Украинской миссии. Интернирована в городе Калише, где 6 сентября 1924 года вышла во второй раз замуж за Афанасия Нестеренка. С 24 ноября 1924 года – в эмиграции в ЧСР. Родив второго сына, стала студенткой кооперативного отделения экономическо-кооперативного факультета УСА (приказ о зачислении датирован 16 декабря 1925 г.). Дипломную работу по теме: «Роль государства, самоуправления при кооперировании в агрокультурном улучшении» защитила с оценкой «отлично». Её научным руководителем был известный украинский профессор Александр Мыщук.

Скорее всего, в Александре Корнеевиче Мыщюке Марину Алексеевну (студенты Подбродской Академии самостоятельно определялись у кого будут писать и защищать дипломные работы) подкупила та же неутомимая энергия, которой она могла похвастать сама. Так, в 1918–1919 годах Александр Мыщук был министром внутренних дел Директории УНР, затем делегатом Трудового Конгресса Украины. После отставки правительства в феврале 1919 года Александр Корнеевич прибыл на Подолье и здесь заложил основы Винницкого и Каменецкого Хозяйственных Союзов. В эмиграции он много сил и энергии отдавал вопросам материального обеспечения украинских изгнанников. Ко всему прочему, Мыщук – автор учебников «Политическая экономия» и «Аграрная политика» [18, с. 693].

К сожалению, в личном деле Нестеренко диплома не обнаружено, однако есть посмертное упоминание о том, «что как человек, Марина Алексеевна была решительной правдолюбой с широкой душой и добрым сердцем». Умерла Марина Алексеевна Нестеренко в 1948 году в Филадельфии (США) [19, с. 4].

В упомянутой уже летописи жизни и деятельности украинской межвоенной эмиграции Симона Нарижного есть заметки ещё о двух «маленьких» пражских белорусских личностях – Павле Ходаркевиче и Петре Антоновиче – «неузнеровцах», но абсолювентах и дипломниках экономическо-кооперативного факультета УСА в 1927 и 1932-м годах [6, с. 152, 160]. Но речь о них пойдёт сейчас не в контексте Подебрадской Академии, а в связи с начальной деятельностью Украинской студии пластического искусства.

Несколько слов о самой Студии пластического искусства. Это была художественная студия, организованная в Праге по типу высшей художественной школы украинским Товариществом пластического искусства во главе с Дмитрием Антоновичем. Обучение в студии было четырёхгодичным. По окончании дипломники получали титул магистров искусства. Самой большое количество учеников студия имела в 1925 году – 67. Преподавателями Студии в своё время были: Иван Мирчук (эстетика), Степан Литов, Юрий Русов (пластическая анатомия), Фёдор Слюсаренко (классическая археология), Сергей Тимошенко (до 1929, архитектура), Владимир Сичинский (перспектива), Константин Стаховский (скульптура), Сергей Мако (график и автор логотипа «Люфтганзы»), Иван Кулец (рисунок), Иван Мозалевский, Роберт Лисовский (графика). Студия в целом просуществовала до начала 1950-х годов [20, с. 194].

Вот что писала о упомянутых талантливая выпускница не только студии (художник и скульптор), но и Украинского высшего педагогического института им. М. Драгоманова в Праге, боевая единица 3-й Железной стрелецкой дивизии армии УНР (в 1920 году награждена за мужество Железным крестом), писательница Галина Мазуренко-Боголюбова (1901–2000): «... *Перебрались наши и не наши хлопцы через кордоны всякими путями. Попросили комнаты. Им дали. Кто учился чему. Кто рисовал. Шибко не переживали. Те, кто рисовал, имели только карточки на обеды. А ведь рисовать надо было натуру. Что делать? На натурщицу денег нет. Вот и упростили знакомых сябров попозировать. А чтобы никому не было обидно, поочередно позировали и сами. Каждый из них был по-своему симпатичен. Один напоминал фигурой Аполлона. Вот и дорисовывали, бывало, одежду Аполлона. Вторым был, как Ахилл.... Соответственно, пошли рисунки один краше другого. Покушают хлопцы в столовой Общественного комитета борца и хлеба (хлеба – сколько хочешь!!!!), ну и вновь к своим Ахиллу и Аполлону.... Кто позирует, а кто рисует или наоборот.*

*Всё было хорошо и спокойно. Не чувствовали беды над собой парубки. И Шаповал радовался, что вот в общине искусством бадуються, а не пьют, что сигареты меняют на бумагу и уголь. Шаповал тоже не чувствовал беды над собой, а только приглаживал свои усы, которые оттопыривались, как у моржа. Но так всегда бывает, начали множиться разные слухи. Шаповал вначале им не верил, а потом громыхнул кулаком по столу и заявился-ввалился в «Академию». Увиденное его ошеломило. Минуту он стоял, как столб, и молчал. А потом....*

*Надо сказать, молчали и хлопцы, и дальше себе рисовали. Позирующая «натурщица» же тем временем дожёвывала хлеб и абсолютно никого не стеснялась. Шаповал взорвался. Нет, он не сказал: «Извините, но в общественном учреждении такого не должно быть!» Он бухнул по-украинскому: «А ну, вон, отсюда, халамыдники!!! Чтобы духа здесь вашего не было!!!!» Как точно на самом деле было дальше, не знаю, но «Академия» осталась на некоторое время «без крыши», а наши хлопцы и сябры без хлеба...» [21, с. 12] (перевод с украинского наш – О. З.).*

Среди тех белорусов, кто действительно был причастен к Студии пластического искусства профессионально, находим Виктора Жевнеровича и Владимира Шиманца. Их картины выставлялись в Париже и в Нью-Йорке, но никогда в родной Беларуси.

Таким образом, «маленькие личности белорусской пражской эмиграции» – одна из составляющих механизма исторического процесса.

#### ЛИТЕРАТУРА

1. Российский энциклопедический словарь : в 2 кн. / под ред. А.М. Прохорова. – М., 2001. – Кн. 1 : А–Н. – 946 с.
2. Белорусская «Свобода» объявила белорусов в армии УНР [Электронный ресурс]. – Режим доступа: [https://gazeta.ua/ru/articles/history/\\_belorusskaya-svoboda-ob-yavila-belorusov-v-armii-unr/703886](https://gazeta.ua/ru/articles/history/_belorusskaya-svoboda-ob-yavila-belorusov-v-armii-unr/703886). – Дата доступа – 11.10.2017.
3. Тютюнник, Ю. 3 поляками проти України / Ю. Тютюнник; з передмовою та примітками М. Любченка. – Харків : Друкарня державного видавництва країни ім. Г. Петровського, 1924. – 102 с.
4. Коваль, Р. «Подебрадський полк» Армії УНР: До історії Українських січових стрільців, Богданівського та Гордіснівського полків військ Центральної Ради, 1-ї Сірої, 1-ї Запорозької, 2-ї Волинської, 3-ї Залізної, 4-ї Київської, 5-ї Херсонської та 1-ї Кулеметної дивізій Армії УНР, Галицької армії, Вільного козацтва, повстансько-партизанського руху, Запорозької Січі Юхима Божка, Окремого чорноморського коша військ Директорії, ЛУН, УВО, ОУН, Карпатської Січі та дивізії «Галичина» / Р. Коваль, В. Моренець ; Бібліотека Історичного клубу «Холодний Яр». – Київ : Історичний клуб «Холодний Яр»; «Український пріоритет», 2015. – Кн. 5. – 375 с. – (Серія «Видатні українці»).
5. Шрамченко, Л. Українське, білоруське та грузинське студентство на високих школах ЧСР. Статистичний нарис / Л. Шрамченко. – [Б.м.], 1926. – 34 с.



6. Наріжний, С. Українська еміграція. Культурна праця української еміграції між двома світовими війнами / С. Наріжний. – Ч. 1. : 1918–1939 рр. – Прага : [б.м.], 1942. – 372 с.
7. Слабошпицький, М. 25 поетів української діаспори / М. Слабошпицький. – К. : Ярославів Вал, 2006. – 727 с.
8. Єремій, М. Відвідини Митрополитом Андрієм Шептицьким Академії / Михайло Єремій // Український культурологічний альманах «Україна-Чехія». Частина II. «Хроніка-2000». – Випуск 29-30. – Число VIII. – К. : Фонд сприяння розвитку мистецтв України, 1999. – С. 213–216.
9. Єремій, М. З подебрадського гумору / Михайло Єремій // Український культурологічний альманах «Україна-Чехія». Частина II. «Хроніка-2000». – Випуск 29-30. – Число VIII. – К. : Фонд сприяння розвитку мистецтв України, 1999. – С. 211–213.
10. Коваль, Р., Моренець, В., Юзич, Ю. «Подебрадський полк» Армії УНР: До історії Українських січових стрільців, Богданівського та Гордієнківського полків військ Центральної Ради, 1-ї Сірої, 1-ї Запорозької, 2-ї Волинської, 3-ї Залізної, 4-ї Київської, 5-ї Херсонської та 1-ї Кулеметної дивізій Армії УНР, Галицької армії, Вільного козацтва, повстансько-партизанського руху, Запорозької Січі Юхима Божка, Окремого чорноморського коша військ Директорії, ЛУН, УВО, ОУН, Карпатської Січі та дивізії «Галичина» / Бібліотека Історичного клубу «Холодний Яр» / Р. М. Коваль, В.І. Моренець, Ю. П. Юзич – Київ : Історичний клуб «Холодний Яр»; «Орієнтир», 2017. – Т. 2. – 375 с. (Серія «Видатні українці». – Кн. 8).
11. Центральний державний архив вищих органів влади та управління України в г. Києві (ЦДАДОВУ). – Ф. 3795. Оп. 1. Д. 1070.
12. Зубко, О.Є. Створення та діяльність Українського вищого педагогічного інституту ім. М. Драгоманова в Празі (1923–1933 рр.) : дис... канд. іст. наук. 09.00.12 (українознавство). – К. : КНУ імені Тараса Шевченка, 2010. – 224 с.
13. Мартос, Б. Заснування Української Господарської Академії / Борис Мартос // Український культурологічний альманах «Україна-Чехія». Частина II. «Хроніка-2000». – Випуск 29-30. – Число VIII. – К. : Фонд сприяння розвитку мистецтв України, 1999. – С. 199–220.
14. Безсмертний-Анзіміров, А. Борис Мартос / Андрій Безсмертний-Анзіміров // [Електронний ресурс]. – Режим доступу: <http://incognita.day.kiev.ua/boris-martos.html>. – Дата доступу: 21.05.2015.
15. ЦДАДОВУ в г. Києві. – Ф. 3795. Оп. 1. Д. 1342.
16. Родина автора роману «Холодний Яр» вимагає, щоб Роман Коваль припинив друкувати перевернутий книжку. ЛИСТ [Електронний ресурс]. – Режим доступу: <http://vikna.if.ua/news/category/old-1286224999/2014/12/22/26996/view>. – Дата доступу: 11.06.2014.
17. Наріжна, Н. Дитячими очима (Спомин) / Наталка Наріжна. – Praha, 2010. Vydalo Sdružení Ukrajinek v České republice. Editor Mýkola Mušínska. – 100 s.
18. Данилюк, Д. Мицюк Олександр [Електронний ресурс] // Енциклопедія історії України : Т. 6 : Ла-Ми / редкол.: В. А. Смолій (голова) та ін. НАН України. Інститут історії України. – К. : В-во "Наукова думка", 2009. – 790 с. : іл. – Режим доступу: [http://www.history.org.ua/?termin=Mytsyuk\\_O](http://www.history.org.ua/?termin=Mytsyuk_O). – Дата доступу: 24.01.2016.
19. П. Ф. Марина Нестеренко (Нестеренкова). (Посмертна згадка) // «Наше життя» (Філадельфія). – Ч. 2. – Рік V. – 1948. – Лютий. – 8 с.
20. Українська студія пластичного мистецтва: Сергій Мако [Електронний ресурс]. – Режим доступу: <https://artesanmanac.com/serhiy-mako/>. – Дата доступу: 02.02. 2016.
21. Мазуренко, Г. Шлях творчих зусиль / Галина Мазуренко. – Скит поетів. – Лондон, б.м.в., 1971. – 214 с.

Поступила 29.01.2018

## «LITTLE» PERSONS OF THE BELARUSIAN PRAGUE EMIGRATION OF THE 1920s

### O. ZUBKO

*The material provided informs about the Belarusians who fought in the military units of the UNR Army (1917–1921): Antone Belinskomy (Mozyr), Alexandr Zhikhovych (Bobruisk), Grigorse Efremenke (Starye Zhiro-vichi), Marine Nesterenkovej (Mogilev); Pavle Khodarkiewicz and Petra Antonovich, the place of birth, which is not known. Once abroad, in the inter-war Czechoslovakia, they all tried to rethink their lives and achieve a new social status with the help of higher education. As «little» personalities of the Belarusian Prague emigration, they are an important and significant object of study of the «big» (social) history.*

**Keywords:** *Belarusian emigration, inter-war Czechoslovakia, biographies, social history, 1920s.*

УДК 94(476)«1941/1945»:364.682:394-055.2

**ИЗМЕНЕНИЕ ПОЛИТИКИ СОВЕТСКОЙ ВЛАСТИ В ОТНОШЕНИИ  
РУССКОЙ ПРАВОСЛАВНОЙ ЦЕРКВИ В ГОДЫ ВЕЛИКОЙ ОТЕЧЕСТВЕННОЙ ВОЙНЫ**

*канд. ист. наук, доц. Н.Г. БОЛТРУШЕВИЧ  
(Витебский государственный медицинский университет)*

*Рассматриваются основные причины изменений политики советской власти в отношении Русской православной церкви в годы Великой Отечественной войны. Обозначены направления деятельности советского правительства в области государственно-церковных отношений. Исследование построено на использовании широкого спектра источников Национального архива Республики Беларусь, Государственного архива Витебской области и научных публикаций, что позволило сформулировать выводы о развитии взаимоотношений Русской православной церкви и советского государства в обозначенный хронологический период. Охарактеризованы условия деятельности Русской православной церкви в изменившихся условиях.*

**Ключевые слова:** *Русская православная церковь, Великая Отечественная война, Совет по делам Русской православной церкви при СНК СССР, государственно-церковная политика*

Начиная с октября 1917 года в советском обществе сложилась целая система отношений к церковным организациям и верующим, поставившая церковь не только под тотальный контроль, но и под угрозу существования и разрушения всей её целостности.

Началом политики ограничения деятельности православной церкви явился ленинский декрет «Об отделении церкви от государства и школы от церкви», принятый в феврале 1918 г. Церковь лишили статуса юридического лица и, следовательно, права собственности, повсеместно изымали всё её движимое и недвижимое имущество, в школах всех типов запрещалось преподавание религиозных вероучений. После принятия 8 апреля 1929 г. ВЦИК и СНК РСФСР Постановления «О религиозных объединениях», которое в целом сохранилось как действующее до конца 1980-х гг., религиозные организации были отстранены от общественной жизни. Именно в 1920–1930-е гг. церковь подверглась самым суровым и жестоким гонениям.

Данная политика привела к тому, что к 1939 г. в СССР осталось около ста действующих соборных и приходских храмов [1, с. 446]. В то время как в 1914 г. в России насчитывалось 73 367 церквей и 1 025 монастырей, в 1915 г. церковные земли составляли свыше 2 млн десятин [2, д. 12, л. 77]. На территории БССР политика открытых гонений по отношению к православной церкви привела к тому, что в восточных областях республики церковная жизнь была практически ликвидирована, действующими храмами оставались единицы [4, с. 179].

К началу Великой Отечественной войны в СССР Русская православная церковь имела около 4,5 тысячи приходов и 88 монастырей с более чем 5 000 насельников – почти все в западных регионах страны. Это объясняется тем, что после начала Второй мировой войны и присоединения к СССР Западной Украины, Западной Беларуси, Бессарабии, Эстонии, Латвии и Литвы, число приходов, находившихся в юрисдикции Московского патриархата, существенно возросло. В БССР из общего числа храмов в 1939 году – 806 – на западные области приходилось 428 церквей и часовен. Из общего количества действующих было 542, в которых служило 606 священников, а число верующих не превышало 2 миллиона человек [3, с. 4].

Целью данной работы является рассмотрение основных направлений государственно-церковных отношений (на примере Русской православной церкви) в годы Великой Отечественной войны, изучение основных причин их изменений. Источниками для написания работы послужили: материалы фонда уполномоченного Совета по делам Русской православной церкви при Совете Министров по БССР (фонд 951) Национального архива Республики Беларусь, фонда уполномоченного Совета по делам Русской православной церкви при Совете Министров по Витебской области (фонд 4131) Государственного архива Витебской области, а также опубликованные материалы, посвященные данной теме.

**Основная часть.** После вероломного нападения на Советский Союз фашистской Германии 22 июня 1941 г. положение церкви в стране изменилось. Начался новый этап в истории всех конфессий, но в первую очередь – в истории Русской православной церкви.

К осени 1941 года значительная часть СССР, и в первую очередь БССР, была оккупирована немецкими войсками. Следует подчеркнуть, что на этих территориях произошло активное оживление религиозной жизни. В оккупированных областях вновь открывались церкви и монастыри, а население стало возвращаться к тем традициям религиозной жизни, следовать которым при советской власти было невозможно. После 1937 г. в Минске, где ранее было 17 церквей и два монастыря, не осталось ни одной

действующей церкви. В день захвата немцами города Минска, 28 июня 1941 г., верующие снесли замок и вошли в Свято-Алекса́ндро-Невскую церковь на военном кладбище, которая была закрыта ещё в феврале 1938 г. Шестого июля здесь состоялась первая литургия [4, с. 217]. Через четыре месяца с разрешения немецких оккупационных властей, которые руководствовались исключительно политическими соображениями, были открыты 7 церквей. За первый год оккупации в Минской епархии из бывших там до революции 400 приходов открылись 120 [5, с. 211].

Проблема возрождения религиозной жизни на территориях, оккупированных нацистскими войсками, причины коренного перелома в политике И. Сталина по отношению к церкви в период Великой Отечественной войны и анализ деятельности церкви в обозначенный период привлекают внимание как отечественных, так и зарубежных исследователей (С.В. Силова, М.С. Корзун, М.В. Шкаровский, В.А. Алексеев, О.Ю. Васильева, Д.В. Поспеловский, В. Цыпин, Г. Штриккер, А. Роккуччи и другие).

Среди основных факторов, обусловивших религиозное возрождение в годы Великой Отечественной войны, большинство исследователей называют следующие.

Во-первых, планируя нападение на СССР с целью увеличения своих сторонников со стороны тех слоёв населения, религиозные чувства которых ущемлялись в своё время большевиками, немецкое командование рассчитывало активно использовать религиозный фактор. С этой целью на оккупированной Беларуси немцы стремились создать видимость равных условий в деятельности всех конфессий. На первом этапе оккупации военное командование оказывало определённую поддержку открытию закрытых прежде церквей, помогало их восстановлению. Однако уже с 1942 года ситуация изменилась. Так, 19 июня 1942 г. в Минске было издано «Распоряжение о равных условиях религиозным организациям», согласно которому все религиозные организации в течение трёх месяцев со дня выхода распоряжения должны были «представиться Генералкомиссару, на территории которого они находятся», т.е. зарегистрироваться [6, с. 102], что усилило контроль за церковью, духовенством и верующими со стороны оккупационных властей.

Основной причиной ограничения деятельности Русской православной церкви стало осознание недооценки её роли в развернувшемся патриотическом движении в Советском Союзе. С 1942 г. была полностью запрещена любая поддержка со стороны германской военной администрации при открытии церквей, а также участие военного персонала в богослужениях в этих храмах.

Во-вторых, религиозному подъёму способствовала активность духовенства и простых верующих всех церквей. Уже 22 июня 1941 года Местоблюститель патриаршего престола митрополит Сергей выступил с призывом к защите Отечества, а всего за годы войны патриарший Местоблюститель обращался к верующим с патриотическими посланиями 24 раза, откликаясь на все вехи военной жизни страны [8, с. 121]. Послания главы Русской православной церкви носили не только призывный, но и разъяснительный характер: в них обозначалась твёрдая позиция Церкви по отношению к фашистской идеологии и войне в целом. Священнослужители православной церкви в своих проповедях поддерживали верующих, укрепляли дух солдат Красной Армии, оказывали большую материальную помощь: организовывали пожертвования в фонд Красной Армии, помогали сиротам и семьям погибших. Это отразилось не только на значительном росте религиозности в стране, но и явилось одной из причин, обозначивших либерализацию политики советского государства в вопросах религии: церковь в данном случае рассматривалась как фактор, укрепляющий мобилизационные возможности общества в его противостоянии врагу [7, с. 102]. Несмотря на перенесенные гонения, Русская православная церковь заняла активную патриотическую позицию и приняла участие в борьбе с агрессором. По мнению М.В. Шкаровского, именно материальная помощь государству и Красной Армии в целом стала одним из важных направлений патриотического служения духовенства и верующих в период войны [8, с. 131]. Так, с 1.08.1944 г. по 31.01.1945 г. поступило и собрано по всей Минской епархии 440 тыс. рублей, внесено в банк 350 тыс. рублей, в фонд обороны и на помощь семьям и детям бойцов Красной Армии 86 тыс. рублей. Материальные сборы проводились для помощи госпиталям, раненым бойцам и офицерам [13, д. 1, л. 35].

В-третьих, массовый рост религиозности населения в годы войны объясняется и тем, что часто люди находили в вере необходимую точку опоры, утраченную вместе с потерей близких, семьи, дома. Обретенная или возрожденная вера давала людям если не надежду, то утешение [7, с. 103]. Во вновь открытых храмах собиралось большое количество людей, они вместе молились за свою жизнь и жизнь своих близких.

Советское правительство частично отказалось от антирелигиозной пропаганды, административной и политической борьбы с Русской православной церковью в тех масштабах, в которых она велась в 1920–1930-е гг. Уже в сентябре 1941 г. прекратил деятельность Союз воинствующих безбожников и перестал издаваться его журнал «Безбожник». С февраля 1942 г. в пропагандистских целях была возобновлена издательская деятельность РПЦ. В апреле 1942 г. было разрешено в ряде крупных городов совершать Пасхальный крестный ход вокруг храмов с зажженными свечами, на эту ночь отменили комендантский час [8, с. 198].

В-четвёртых, изменение политики государства по отношению к церкви было продиктовано не только стремлением властей использовать её как дополнительную мобилизационную силу в сложный военный период, но и как фактор международный: привлечение церкви к расширению советского влияния на запад. Улучшение военного положения после побед под Сталинградом и Курском определило новые приоритеты в политике советского руководства. Немаловажное значение высшее руководство СССР отводило и открытию второго фронта, и улучшению сотрудничества с союзниками. В планах высшего руководства Советского Союза по послевоенному устройству мира и обеспечению геополитических интересов Москвы важная роль отводилась международному авторитету Русской православной церкви.

Таким образом, спонтанное религиозное возрождение, массовое открытие храмов, активная патриотическая позиция церкви и верующих в годы войны – все эти факторы подтолкнули И. Сталина и его ближайшее окружение к пересмотру политики относительно церкви и, в первую очередь, к Русской православной.

С лета 1942 г., когда политическая значимость церковного вопроса стала очевидной, начался комплексный сбор информации о деятельности религиозных организаций на оккупированных и не оккупированных территориях СССР. В начале 1943 г. И. Сталин и его ближайшее окружение пришли к окончательному решению о необходимости приступить к нормализации государственно-церковных отношений. Уже 5 февраля 1943 г. председатель СНК дал своё письменное согласие на открытие банковского счёта и от лица Красной Армии поблагодарил Церковь за материальную помощь, оказываемую армии и населению страны [8, с. 199]. Распоряжением СНК СССР от 24.08.1944 г. № 17350р. было дано разрешение Госбанку СССР открывать Московской патриархии, епархиальным управлениям и приходам текущие счета для хранения церковных сумм [9, д. 1, л. 8]. Ещё 28 ноября 1943 г. Совнарком СССР принял Постановление за № 1325 «О порядке открытия церквей» и предоставил на этот счёт значительные права верующим и соответствующие полномочия местным органам власти и Совету по делам Русской православной церкви при СНК СССР. В соответствии с Постановлением СНК СССР от 1 декабря 1944 г. № 1643-486/с, «Заккрытие действующих церквей и использование их под какие-либо другие нужды без разрешения Совета по делам Русской православной церкви категорически запрещалось» [16, д. 3, л. 45]. В Постановлении СНК СССР от 22 августа 1945 г. за № 2137 – 546 с, в п. 2: «Предлагалось Совнаркомам республик, обл (край) исполкомам при планировании предусматривать в пределах возможного необходимость снабжения строительными материалами приходских общин для ремонта церковных зданий, обусловленного договором по представлениям Уполномоченных Совета по делам Русской православной церкви при СНК СССР» [2, д. 12, л. 240].

4 сентября 1943 г. состоялось совещание на даче у И. Сталина с участием Г. Маленкова, Л. Берия, представителей НКГБ, патриаршего Местоблюстителя Сергия (Старгородского). Именно на нём были в целом решены вопросы об открытии приходов, духовных учебных заведений, выпуске церковных изданий, выборах патриарха и др. Итоги обсуждения были подведены на ночном официальном приёме в Кремле И. Сталиным и В. Молотовым, митрополитом Сергием, митрополитом Ленинградским Алексием (Симанским) и митрополитом Киевским и Галицким Николем (Ярушевичем), который в 1940 году был направлен митрополитом Сергием в город Луцк в сане экзарха Западной Украины и Западной Беларуси, возведённый впоследствии, в марте 1941 г., в сан митрополита Киевского [1, с. 447]. Сообщение о приёме в Кремле уже на следующий день – 5 сентября – было опубликовано в газете «Известия» [8, с. 204].

Сразу после состоявшихся встреч было принято официальное решение о создании в качестве контролирующего органа при СНК СССР Совета по делам Русской православной церкви (Постановление Совета Народных Комиссаров СССР № 993 от 14 сентября 1943 года). Положение о Совете по делам Русской православной церкви было утверждено постановлением № 1095 от 7 октября 1943 года. Этот документ подписал лично Сталин, также на нём стоит подпись управляющего делами СНК СССР Я. Чадаева. Созданную структуру следует рассматривать в качестве связующего звена между государством и Патриархом Московским и всея Руси. При этом Совет рассматривал только те вопросы, которые требовали разрешения правительственных органов. Во внутренней деятельности – догматической, канонической, административной и хозяйственно-финансовой – церковь оставалась совершенно самостоятельной [2, д. 12, л. 107]. Такова была официальная трактовка. Для руководства страны создание данного органа означало отказ от проводившейся в 1920–1930-х гг. политике по расколу церкви ради ослабления церковного управления вплоть до его распада. Созданный Совет должен был учесть опыт предшествующих десятилетий и использовать методы по поддержке целостности структуры церкви, что значительно облегчало контроль за её деятельностью.

Председателем Совета был назначен полковник госбезопасности Г.Г. Карпов (1898–1967 гг.), который и руководил данной структурой до февраля 1960 г. Постановлением СНК БССР от 14 августа 1944 г. в должности уполномоченного Совета по делам Русской православной церкви при СНК СССР по

БССР был утверждён А.Д. Лобанов [14, д.2, л. 1]. С 16.01.1946 г. уполномоченным был назначен Н.П. Чесноков [5, д. 5, л. 5].

В 1944 г. кроме Совета по делам Русской православной церкви был создан Совет по делам религиозных культов при СНК СССР. Его возглавил И.В. Полянский (1899–1956). Первым председателем Совета по делам религиозных культов при СНК СССР по БССР стал К. Уласевич.

Спустя четыре дня после приема в Кремле, 8 сентября 1943 года, в Москве состоялся Собор епископов, который избрал Патриархом митрополита Сергия. Следует отметить, что в 1925 г., когда умер Патриарх Тихон, советское правительство не разрешило церкви избирать его преемника, и вплоть до 1943 г. патриарший престол оставался вакантным [10, с. 9]. Собор был немногочисленным – не более 20 иерархов. Малое количество делегатов дало повод зарубежной Русской православной церкви и ряду кругов, в том числе и приверженцам автокефалии в Белоруссии, говорить о том, что, так как не было епископов из-за рубежа и наблюдалось явное давление со стороны светской власти, в первую очередь И.В. Сталина, выборы патриарха были незаконными. [8, с 202-203].

После смерти Патриарха Сергия (май 1944 г.) с 14 по 20 ноября 1944 г. в Москве состоялось предсоборное совещание правящих архиереев, целью которого стала подготовка к проведению Поместного Собора (съезда) епископов. По результатам работы совещания была подготовлена повестка дня Собора, проект по выборам патриарха, а также был выработан порядок выборов представителей духовенства и верующих для участия в Соборе. Так, епархии, где не было правящего епископа, были представлены одним представителем от духовенства [9, д. 1, л. 10].

На Поместный собор, который проходил с 31 января по 2 февраля 1945 г., приехало 204 делегата. На него были приглашены все зарубежные иерархи Русской православной церкви. Г.Г. Карпов, выступая на Поместном соборе, отметил особые заслуги Русской православной церкви, которая «в дни тяжелых испытаний не прерывала своей связи с народом, жила его нуждами, чаяниями, надеждами и вносила свою лепту в общенародное дело» [цит. по: 7, с 103].

На первом заседании Собора было обсуждено и принято «Положение об управлении Русской православной церкви». Вновь утверждённое Положение изменяло структуру церковного Совета, который, согласно новому Положению, состоял не из 3-х членов Совета, а из 4-х, председателем Совета становился настоятель приходского храма, а не выборное лицо, как это было раньше. Московская патриархия, разослав Положение по епархиям, дала одновременно епископам и архиепископам указания о порядке разъяснения и проведения в жизнь данного Положения. При этом следует отметить, что не всё духовенство положительно оценило принятие Положения. Так, духовенство западных областей БССР отнеслось с критикой к новому Положению, распространяя при этом среди верующих «истинное значение» данного документа, который не разрешил проблемы церкви, а ещё в большей степени ставил под контроль и ограничивал её деятельность [11, д. 1, л. 7]. На втором заседании Собора – 2 февраля – митрополита Алексия открытым голосованием избрали Патриархом.

4 февраля 1945 г. при стечении пяти тысяч верующих в Богоявленском соборе состоялось посвящение в сан Патриарха Алексия I. Всем главам зарубежных церквей, прибывшим на Поместный собор, были вручены дорогие подарки. По высочайшему указанию лично Сталина все гости Собора получили 42 предмета из фондов музеев Москвы и 28 – из Загорского музея. В ответ на оказанное внимание Патриарх Христофор заверил Патриарха Алексия, что «Восточные Патриархи будут ожидать распространения на них покровительства России в чисто христианском духе» [12, с. 159].

10 апреля 1945 г. состоялась встреча Патриарха Алексия, митрополита Николая и протопресвитера Н.Ф. Колчицкого с И. Сталиным. Глава правительства по достоинству оценил патриотическую деятельность Церкви на завершающем этапе Великой Отечественной войны, обещая рассмотреть вопросы о расширении сети духовных учебных заведений и церковно-издательской деятельности. За этим уважением и нарочито проявленным участием стояли конкретные внешнеполитические задачи, решать которые государство намеревалось с помощью Русской православной церкви [12, с. 159].

В августе 1945 г. Г.Г. Карпов в докладной записке на имя начальника Управления агитации и пропаганды ЦК Г.Ф. Александрова сообщал: «События в жизни православной церкви за последние два года: выборы Патриарха, увеличение епископата, проведенный Поместный Собор, опубликование в газетах ряда церковных документов, открытие новых церквей, богословских курсов, распространение церковного журнала – способствовали оживлению деятельности церкви. Вообще в годы войны усилились религиозные настроения, что подтверждается значительным увеличением посещаемости церквей, совершения обрядов и увеличением ходатайств об открытии церквей» [цит. по 10, с. 263]. Религиозный подъём среди населения продолжался и сразу после войны, о чём свидетельствует статистика открытия церквей. Если в 1939 г. во всём Советском Союзе открытыми оставались менее тысячи церквей, то на 1 января 1948 г. действующих церквей Русской православной церкви было 14 329 [10, с. 112, 266]. В БССР на 1.07.1945 г. православных церквей и молитвенных домов числилось 705, монастырей – 3, недействующих церквей – 168, зарегистрированных церквей – 209. [14, д. 2, л. 14–15]. В республике на 1 января 1948 г. насчитыва-

лось 1 050 церквей и молитвенных домов, из них 749 располагалось в западных областях республики, 301 – в восточных [4, с. 236].

**Заключение.** Во-первых, в годы Великой Отечественной войны была открыта новая страница истории Русской православной церкви, закончился долгий период противостояния верующих и советской власти.

Во-вторых, либерализация в церковном вопросе, начавшаяся в годы Великой Отечественной войны, не означала ослабления контроля государства за церковью и верующими. В качестве органа контроля и связи между государством и Патриархом Московским и всея Руси был создан Совет по делам Русской православной церкви. За короткий промежуток времени был принят ряд нормативных документов, регулирующих деятельность церковных организаций в новых условиях. Основным документом, регулирующим деятельность самой Церкви, стало «Положение об управлении Русской православной церкви», принятое на Поместном Соборе (январь – февраль 1945 г.), утверждённое и одобренное СНК Союза ССР.

В-третьих, перемены в церковной политике, принятие нового положения церкви обозначили и изменение в жизни церковного подполья – незарегистрированные общины и священники получили возможность легализовать свою деятельность и открывать новые церкви. Согласно принятым и действующим нормативным документам, решения об открытии церквей, закрытии, освобождении помещений государственных и общественных зданий, занятых за период немецкой оккупации под церкви, переоборудование церковных зданий для других целей, слом, разборка церковных зданий, религиозные шествия могли проводиться с разрешения райисполкома, облисполкома и Совета по делам РПЦ при СНК Союза ССР [11, д. 1, л. 8,11]. Но в действительности всё было по-иному: из 5 770 заявлений об открытии церквей в СССР, поступивших в Совет за 1944–1945 гг. было удовлетворено только 414 ходатайств [12, с. 120]. Высшее советское руководство не шло на узаконивание стихийного и массового открытия церквей и в целом не отказывалось от задачи снижения религиозности и постепенного искоренения «религиозных предрассудков» в стране.

В-четвёртых, в годы Великой Отечественной войны произошло массовое религиозное возрождение, открывались и восстанавливались церкви. Всем этим Русская православная церковь продемонстрировала высшему руководству СССР успех в избранной стратегии выживания и сопротивления, которую руководители церкви начали осуществлять ещё в 1920-х гг. при Патриархе Тихоне.

В-пятых, положение церкви, несмотря на заметное улучшение по сравнению с 1920–1930-ми гг., по некоторым позициям оставалось нестабильным, сохранялось значительное количество проблем: восстановление и строительство новых церквей, нехватка духовенства, отсутствие системы подготовки новых священников, открытие духовных семинарий и др.

#### ЛИТЕРАТУРА

1. Цыпин, В. История Русской Православной Церкви: Синодальный и новейший период / В. Цыпин. – 4-е изд. – М. : Изд-во Сретенского монастыря, 2010. – 816 с.
2. Указания и Постановления Совета по делам Русской православной церкви, планы работы областного уполномоченного. Отчёты и переписка уполномоченного по Витебской области о деятельности РПЦ // Государственный архив Витебской области. – Ф. 4131. Оп. 1. Д. 12.
3. Силова, С.В. Православная церковь в Белоруссии в годы Великой Отечественной войны (1941–1945 гг.) / С.В. Силова. – Гродно : ГрГУ, 2003. – 105 с.
4. Канфесіі на Беларусі (к. 18-20 ст.) / В.В. Грыгор'ева [і інш.]; пад навук. рэд. У.І. Навіцкага. – Мінск : ВП Экаперспектыва, 1998. – 340 с.
5. Поспеловский, Д. Русская православная церковь в XX веке / Д. Поспеловский. – М. : Республика, 1995. – 511 с.
6. Ярмусік, Э. Рэлігія і царква ў палітыцы нямецкіх акупантаў на Беларусі (1941–1944) / Э. Ярмусік // 55 гадоў Перамогі ў ВАВ: погляд праз гады, новыя канцэпцыі і падыходы : матэрыялы навук.-тэарэт. канф., Мінск, 4–5 мая 2000 г. / БДПУ ; навук. рэд. У.І. Лемяшонак. – Мінск, 2000. – Ч. 1. – С. 102.
7. Зубкова, Е.Ю. Послевоенное советское общество: политика и повседневность, 1945–1953 гг. / Е.Ю. Зубкова. – М. : РОССПЭН, 2000. – 229 с.
8. Шкаровский, М.В. Русская православная церковь при Сталине и Хрущёве (Государственно-церковные отношения в СССР в 1939-1964 годах) / М.В. Шкаровский. – М. : Изд-во Крутицкого Патриаршего Подворья, 2005. – 400 с.
9. Переписка с Советом по делам РПЦ и другими учреждениями и ведомствами БССР о деятельности Русской православной церкви // Национальный архив Республики Беларусь. – Ф. 951. Оп. 2. Д. 1.
10. Роккуччи, А. Сталин и патриарх: Православная церковь и советская власть, 1917–1958 / Адриано Роккуччи ; пер. с итал. О.Р. Щелоковой. – М. : Политическая энциклопедия, 2016. – 582 с. – (История сталинизма).
11. Указания Совета по делам Русской православной церкви, отчёты и переписка уполномоченного Совета по Витебской области о деятельности РПЦ // Государственный архив Витебской области. – Ф. 4131. Оп. 1. Д. 1.
12. Васильева, О.Ю. Русская православная церковь в политике советского государства в 1943–1948 гг. / О.Ю. Васильева. – М., 2001. – 213 с.

13. Протоколы заседаний Совета и переписка Советом по делам РПЦ при СНК СССР // Национальный архив Республики Беларусь. – Ф. 951. Оп. 1. Д. 1.
14. Отчётно-информационные доклады уполномоченных Совета по делам Русской Православной церкви при СМ СССР по областям БССР о работе // Национальный архив Республики Беларусь. – Ф. 951. Оп. 2. Д. 2.
15. Отчётно-информационные доклады уполномоченных Совета по делам Русской православной церкви при СМ СССР по областям БССР о работе // Национальный архив Республики Беларусь. – Ф. 951. Оп. 2. Д. 5.
16. Переписка с областными уполномоченными Совета по делам Русской православной церкви при СМ СССР о деятельности РПЦ // Национальный архив Республики Беларусь. – Ф. 951. Оп. 1. Д. 3.

Поступила 07.03.2018

## THE CHANGE IN THE POLICY OF SOVIET POWER TOWARDS THE RUSSIAN ORTHODOX CHURCH DURING THE GREAT PATRIOTIC WAR

*N. BOLTRUSHEVICH*

*The main reasons of changes in the Soviet Power policy towards the Russian Orthodox Church during the Great Patriotic War are examined. The lines of the Soviet Government Activity in the field of state-church relations are outlined. The study is based on the use of a wide range of sources of the National Archive of the Republic of Belarus, The State Archive of Vitebsk Region and scientific publications, which allowed us to formulate conclusions on the development of the relationship between the Russian Orthodox Church and The Soviet State in the designated chronological period. The conditions of the Russian Orthodox Church activity under the changed conditions are characterized.*

**Keywords:** *Russian Orthodox Church, Great Patriotic War, Council of the Russian Orthodox Church Affairs at the CPC of the USSR, state-church policy.*

УДК 351.746.1:323.28

**ФОРМИРОВАНИЕ СИСТЕМЫ ОРГАНОВ ГОСУДАРСТВЕННОЙ БЕЗОПАСНОСТИ БССР  
В 1943–1980-е ГОДЫ***канд. ист. наук Г.Г. КРАСКО**(Институт национальной безопасности Республики Беларусь, Минск)*

*Освобождение территории Белорусской ССР от немецко-фашистских захватчиков, изменение обстановки, вызванное внешними и внутренними факторами, обусловило интенсивный поиск механизмов адаптации государственных органов к новым условиям. Значительное внимание уделялось формированию системы органов государственной безопасности, способных квалифицированно решать задачи по выявлению, предупреждению и пресечению внешних и внутренних угроз безопасности. Отмечается, что она строилась в соответствии с введенным в 1938 году областным административно-территориальным делением БССР. Основными функциональными элементами этой системы являлись центральный аппарат ведомства (наркомат, министерство, комитет), дислоцировавшийся в г. Минске, и управления по областям, которые располагались в областных центрах и в рамках своей компетенции выполняли разведывательные, контрразведывательные и иные задачи, возложенные на органы государственной безопасности.*

**Ключевые слова:** органы государственной безопасности, НКГБ, МГБ, КГБ, система, управление.

Послевоенный период в истории органов государственной безопасности БССР характеризуется поиском оптимальной модели организации и деятельности разведки и контрразведки, а также механизмов адаптации этого специфического государственного института к изменяющейся обстановке. Вместе с тем даже отдельные аспекты этой проблемы представлены только в научно-популярных изданиях КГБ Республики Беларусь и некоторых областных управлениях ведомства [1–3]. Научное изучение процесса формирования системы органов государственной безопасности БССР в послевоенный период фактически не проводилось.

В соответствии со складывавшейся обстановкой и вытекавшими из нее задачами 14 апреля 1943 г. был образован Народный комиссариат государственной безопасности (НКГБ) СССР, в систему которого входили народные комиссариаты в союзных и автономных республиках. В краях и областях образовывались управления НКГБ [4, с. 622–623]. В мае – сентябре 1943 г. НКГБ СССР были проведены организационные мероприятия по образованию НКГБ БССР: назначен руководитель (Л. Цанав), для руководства и координации оперативной работой на оккупированной территории на базе функционировавших с января 1942 г. оперативно-чекистских групп были организованы областные оперативно-чекистские центры. В октябре 1943 г. после освобождения части территории БССР был образован центральный аппарат республиканского НКГБ и созданы на базе областных оперативно-чекистских центров подпольные управления НКГБ Витебской, Гомельской, Минской, Могилевской и Полесской областей. В структуру каждого управления НКГБ по областям входили линейные подразделения, которые соответствовали направлениям оперативно-служебной деятельности, и аппараты государственной безопасности в каждом из районов областей.

Освобождение БССР от немецко-фашистских оккупантов, изменение административно-территориального деления БССР обусловили дальнейшее развитие органов государственной безопасности. В соответствии с постановлениями Президиума Верховного Совета БССР от 20 сентября 1944 г. об образовании новых административно-территориальных единиц – Бобруйской, Гродненской и Полоцкой областей, а также переносе областного центра из г. Вилейка в г. Молодечно и переименовании области из Вилейской в Молодечненскую приказом НКГБ СССР от 5 октября 1944 г. были образованы соответствующие управления НКГБ по этим областям. Воссоздание системы органов государственной безопасности завершилось в июне – октябре 1944 г. с освобождением БССР от немецко-фашистских захватчиков и последующим изменением административно-территориального деления республики [5–7].

Победа в войне, переход к мирной жизни, необходимость противодействия в новых условиях разведывательной и иной деятельности иностранных специальных служб, направленной на причинение ущерба интересам советского государства, повлекли за собой изменения в организации работы органов государственной безопасности. В марте 1946 г., в связи с преобразованием народных комиссариатов в министерства, НКГБ был переименован в МГБ – Министерство государственной безопасности СССР [8, с. 634–635]. В соответствии с приказом НКГБ СССР от 22 марта 1946 г. и указом Президиума Вер-



ховного Совета БССР от 26 марта 1946 г. НКГБ БССР также переименовали в Министерство государственной безопасности [9, с. 53–54].

Реорганизация 1946 года не сводилась к смене названия спецслужбы. МГБ предстояло решать задачи по обеспечению государственной безопасности в условиях мирного времени. Для того чтобы противостоять разведывательным органам США, Великобритании и других государств спецслужбе было необходимо повысить качество разведывательной и контрразведывательной работы. Новые штаты МГБ БССР были объявлены приказом министра государственной безопасности СССР от 4 октября 1946 г. Необходимые изменения произошли и в управлениях МГБ по областям. В целом они носили типовой характер, однако имелись и отдельные особенности, вызванные спецификой различных регионов республики. В условиях начавшейся холодной войны, активизации информационно-пропагандистской деятельности иностранных спецслужб и организаций усилилась работа по нейтрализации угроз, которые могли негативным образом повлиять на внутривнутриполитическую ситуацию в СССР.

К негативным последствиям в развитии системы советских органов государственной безопасности привела попытка кардинального реформирования внешней разведки в 1947 году. Так, постановлением Совета Министров СССР от 30 мая 1947 г. разведывательные подразделения выделялись из органов государственной безопасности, а для ведения разведывательной деятельности создавалось самостоятельное ведомство – Комитет информации при Совете Министров СССР. Разрыв традиционных для советской спецслужбы связей разведки и контрразведки, разведок внешнеполитической и военной стал причиной провала этой инициативы. Созданное самостоятельное ведомство внешней разведки оказалось недостаточно работоспособным. В процессе поиска путей выхода из сложившейся ситуации Комитет информации в 1949 году был передан в подчинение Министерства иностранных дел СССР, а военная разведка – в Министерство вооруженных сил. Понижение статуса разведывательных подразделений не привело к повышению качества их работы. В итоге 1 ноября 1951 г. политбюро ЦК ВКП(б) приняло решение о возврате внешнеполитической разведки в МГБ. Реорганизация структуры МГБ БССР и его органов на местах проводилась в зависимости от изменения обстановки и характера задач, которые ставились перед органами государственной безопасности. Важным событием в истории органов государственной безопасности первых послевоенных лет стала передача во ведение МГБ Главного управления пограничных войск и Главного управления милиции из системы органов внутренних дел (во исполнение постановления Совета Министров СССР от 13 октября 1949 г.). Как отмечает В.И. Лазарев, фактически в вопросах организации работы была воспроизведена ситуация начала 1930-х годов, когда органы внутренних дел и пограничники входили в состав ОГПУ СССР [10, с. 7–8].

По нашему мнению, данные решения, принятые в рамках затянувшегося процесса перераспределения сил и компетенций между МВД и МГБ, сложно оценить однозначно. В частности, наряду с улучшением работы по линии милиции, структура ведомства стала еще более громоздкой, а компетенция – менее четкой. На решение не относившихся собственно к сфере обеспечения государственной безопасности задач по линии охраны общественного порядка, уголовного розыска и т.д. отвлекались ресурсы спецслужбы. В свою очередь, решение о передаче пограничных войск в МГБ в тех конкретных исторических условиях представляется правильным: это позволило повысить качество оперативной работы в приграничье, обеспечило должное взаимодействие компетентных подразделений и позволило исключить узковедомственный подход к решению исключительно важных для любой страны вопросов охраны государственной границы.

Преобразования, произошедшие в советских органах государственной безопасности в начале 1950-х годов, по мнению А.И. Пожарова, следует рассматривать и как новую партийно-государственную линию, которая должна была по замыслу И.В. Сталина переориентировать деятельность советских спецслужб на еще более репрессивный курс [11, с. 112–113]. Письмо Сталину от следователя по особо важным делам следственной части МГБ СССР подполковника М.Д. Рюмина о сокрытии на Лубянке данных о вражеском заговоре врачей-сионистов положило начало глубоким переменам в советских органах государственной безопасности [12]. Закрытое письмо ЦК ВКП(б) «О неблагополучном положении дел в министерстве государственной безопасности СССР» от 13 июля 1951 г. в адрес первичных партийных организаций констатировало наличие серьезных проблем в деятельности Министерства государственной безопасности СССР: нарушение сроков ведения следствия и иных норм действующего законодательства, сокрытие от партийного руководства получаемых сведений и положения дел в МГБ, обман партии со стороны министра государственной безопасности СССР генерал-полковника В.С. Абакумова [13, с. 660–663]. Последовавший арест министра и ряда высокопоставленных сотрудников ведомства положил начало масштабным чисткам в органах государственной безопасности.

В 1952 году реформирование органов государственной безопасности приобрело еще больший размах. В сентябре 1952 года штаты МГБ СССР и его местных органов по указанию партийного руководства подверглись сокращению еще примерно на 25%. По решению политического руководства снизилось денежное довольствие значительной части работников МГБ СССР [11, с. 116].

Происходившие в СССР после смерти И.В. Сталина процессы привели к новым переменам в системе органов государственной безопасности. Уже 5 марта 1953 года Совет Министров и Президиум Верховного Совета СССР в совместном постановлении признали необходимым осуществить некоторые мероприятия по улучшению партийного и хозяйственного руководства страной. Согласно этому постановлению большая часть министерств объединялась в более крупные ведомства. В рамках этой кампании политическое руководство страны упразднило прежнюю спецслужбу, приняв решение об объединении органов государственной безопасности и внутренних дел в единое Министерство внутренних дел, главой которого был назначен Л.П. Берия. В БССР решение об объединении МГБ и МВД было утверждено 17 апреля 1953 г. указом Президиума Верховного Совета БССР [14].

В результате реорганизации, проведенной в 1953 году, были упразднены самостоятельные розыскные подразделения органов государственной безопасности. По мнению некоторых исследователей, слияние министерств было вызвано стремлением Л.П. Берии сосредоточить в своих руках основные рычаги по управлению правоохранительными органами с целью борьбы за власть. Однако факты свидетельствуют о том, что Берия при желании мог бы обойтись и без подобной реорганизации. Все оперативные подразделения милиции, а также подразделения пограничных и внутренних войск уже с конца 1940-х годов входили в состав МГБ СССР [10, с. 9–10].

На наш взгляд, для принятия решения об объединении ведомств не было объективных причин. По своей сути данная реорганизация была направлена на усиление личного контроля отдельных представителей советской элиты за внутривластной ситуацией в стране. При этом политическими лидерами в значительной степени игнорировались требования реальной обстановки и необходимость противодействия внешним угрозам безопасности государства.

Вместе с тем с начала 1950-х гг. спецслужбы иностранных государств стали активно использовать легальные возможности по сбору информации, объектом их разведывательного интереса становились предприятия и научно-исследовательские институты, в интересах разведки использовались новейшие достижения науки и техники. В результате дальнейшего развития внутривластной ситуации в СССР, с учетом изложенных факторов, а также снижения качества оперативной работы единого МВД по линии обеспечения государственной безопасности структура объединенного ведомства была признана громоздкой и не способной обеспечить необходимую оперативность в работе [15, с. 353]. В рамках административно-территориальной реформы постановлением Президиума Верховного Совета БССР от 8 января 1954 г. были упразднены Барановичская, Бобруйская, Пинская, Полесская и Полоцкая области, что привело к трансформации системы органов государственной безопасности и перераспределению подчиненности подразделений управлений МВД в соответствии с новым административно-территориальным делением Белорусской ССР [16].

В докладной записке, направленной 4 февраля 1954 года в ЦК КПСС из МВД СССР, существующее организационное построение Министерства внутренних дел и его органов было признано громоздким и «не в состоянии обеспечить должного уровня агентурно-оперативной работы». Для улучшения разведывательной и контрразведывательной работы предлагалось «выделить из МВД СССР оперативно-чекистские управления и отделы» [17, с. 15–16]. Предусматривалось, что реорганизация позволит сократить численность оперативных подразделений по линии органов государственной безопасности на 20% [18, с. 686]. Названные обстоятельства привели к принятию политическим руководством Советского Союза решения об очередной реорганизации спецслужбы. Президиум ЦК КПСС одобрил выделение из состава МВД органов государственной безопасности. В постановлении ЦК КПСС от 12 марта 1954 г. «О работе органов государственной безопасности» была дана оценка их деятельности, вскрыты отдельные недостатки и определены мероприятия по дальнейшему совершенствованию. В соответствии с этим постановлением указом Президиума Верховного Совета СССР от 13 марта 1954 г. органы государственной безопасности были вновь выделены в самостоятельное ведомство – Комитет государственной безопасности при Совете Министров СССР (союзно-республиканский орган, действовавший на правах министерства) [15, с. 353]. Аналогичные изменения произошли во всех регионах СССР: были образованы комитеты госбезопасности в союзных и автономных республиках, в краях и областях образовывались управления КГБ.

Де-юре Комитет государственной безопасности при Совете Министров БССР был образован 19 мая 1954 г. в соответствии с указом Президиума Верховного Совета БССР [19].

В связи с масштабным сокращением кадров в органах государственной безопасности приказом Председателя КГБ при Совете Министров СССР от 30 апреля 1954 г. дислоцировавшаяся в г. Могилеве средняя специальная школа КГБ при Совете Министров СССР № 301 была расформирована [20, л. 342–344]. Однако в то же году, с учетом того, что во Львове Школа № 302 КГБ размещалась в недостаточно приспособленном для учебного процесса и проживания курсантов здании, руководство КГБ приняло решение о ее передислокации в г. Могилев. В рамках реализации этого решения 29 ноября 1954 г. были утверждены новые штаты средней специальной школы № 302 КГБ при Совете Министров СССР [21, л. 59–66, 106–107]. Эта интеграция обеспечила дальнейшее качественное совершенствование, закономерную трансформацию и повышение статуса учебного заведения в системе советских органов государственной безопасности до уровня Высших курсов КГБ при Совете Министров СССР в ноябре 1964 года [22, л. 59–66].

В 1960 году была проведена последняя областная трансформация БССР – указом Президиума Верховного Совета БССР от 20 января 1960 г. была упразднена Молодечненская область, а ее районы распределены между Витебской, Гродненской и Минской областями [23, с. 41]. Логичным итогом реформирования стала реорганизация системы органов государственной безопасности – упразднилось управление КГБ при Совете Министров БССР по Молодечненской области. Это реформирование совпало с очередным сокращением штатной численности органов государственной безопасности, проведенным, не смотря на сделанные в 1959 году в докладе внеочередному XXI съезду КПСС Н. Хрущевым заявления о том, что «надо укреплять органы государственной безопасности, острие которых прежде всего направлено против агентуры, засылаемой империалистическими государствами. Наши враги затрачивают огромные средства на подрывную работу против социалистических стран. Как же мы можем ликвидировать органы, которые призваны охранять безопасность социалистического государства! Это было бы глупо и преступно» [24, с. 105].

Несмотря на увеличение в 1960 году площади Минской области и рост ее промышленного потенциала, в 1963 году было упразднено управление КГБ по Минской области, а его функции по контрразведывательной работе переданы в одно из подразделений КГБ при Совете Министров БССР, а затем – в самостоятельный в структуре центрального аппарата отдел по Минской области. По нашему мнению, проведенные изменения в организации контрразведывательной работы на территории важнейшей административной-территориальной единицы не отвечали требованиям обстановки и противоречили устоявшимся подходам к управлению органами государственной безопасности. Такая ситуация сохранялась до 1974 года, когда в результате поиска действенных механизмов оптимизации системы органов государственной безопасности было принято решение о воссоздании УКГБ по Минской области [25]. С этого времени система органов государственной безопасности БССР, вплоть до 1991 года не изменялась. Проведенные изменения были ограничены структурными реорганизациями в рамках сформированной системы. Преобразование КГБ при Совете Министров БССР в КГБ БССР в 1978 году следует рассматривать как переименование названия ведомства, при котором система органов государственной безопасности не претерпела изменений. На протяжении 1980-х гг. система органов государственной безопасности БССР оставалась стабильной. В рамках общесоюзных тенденций в развитии органов КГБ вносились необходимые изменения в их структуру, которые вместе с тем не носили системного характера.

Таким образом, наиболее интенсивно формирование системы органов государственной безопасности БССР происходило в 1943–1954 гг. В исследуемый период система органов государственной безопасности БССР была сформирована в соответствии с административно-территориальным делением республики. Управление деятельностью органов государственной безопасности БССР на республиканском уровне осуществлял центральный аппарат ведомства (наркомат, министерство, комитет). На областном – управления по областям, которые отвечали за решение возложенных на органы государственной безопасности задач на территории административно-территориальных единиц, находившихся в их оперативном обеспечении, и обеспечивали управление низовыми, районными подразделениями. Эта модель организации деятельности органов государственной безопасности в наибольшей степени обеспечивала их интеграцию в советский государственный механизм, а также оперативность решения контрразведывательных и иных задач. Сформированная система органов государственной безопасности БССР позволяла гибко реагировать на изменение обстановки и вносить необходимые коррективы в содержание своей деятельности.

#### ЛИТЕРАТУРА

1. Щит и меч Отечества / КГБ Респ. Беларусь, М-во информ. Респ. Беларусь ; под общ. ред. С.Н. Сухоренко. – Минск : Междунар. центр интеграц. информ. : Обществ. пресс-центр Дома прессы, 2006. – 340 с.

2. Незримый рубеж: Управление КГБ по Брестской области / А. М. Суворов (гл. ред.) [и др.]. – Брест : Полиграфика, 2014. – 247 с.
3. На службе Отечеству : Комитет государственной безопасности Республики Беларусь / авт. концепции и текста А.М. Суворов. – Брест : Полиграфика, 2017. – 424 с.
4. Об организации Народного комиссариата государственной безопасности : постановление ЦК ВКП(б), 14 апр. 1943 г. // Лубянка: органы ВЧК – ОГПУ – НКВД – НКГБ – МГБ – МВД – КГБ, 1917–1991 : справочник / Междунар. фонд «Демократия»; сост. А. И. Кокурин, Н. В. Петров. – М., 2003. – С. 622–623.
5. О выделении города Молодечно в самостоятельную административно-территориальную единицу областного подчинения : Указ Президиума Верховного Совета БССР, 20 сент. 1944 г. // Сборник законов Белорусской ССР и указов Президиума Верховного Совета Белорусской ССР, 1938–1955 гг. – Минск, 1956. – С. 109.
6. О перенесении областного центра Вилейской области БССР и переименовании Вилейской области : постановление Президиума Верховного Совета БССР, 20 сент. 1944 г. // Сборник законов Белорусской ССР и указов Президиума Верховного Совета Белорусской ССР, 1938–1955 гг. – Минск, 1956. – С. 110.
7. Об образовании Бобруйской, Гродненской и Полоцкой областей в составе Белорусской ССР : постановление Президиума Верховного Совета БССР, 20 сент. 1944 г. // Сборник законов Белорусской ССР и указов Президиума Верховного Совета Белорусской ССР, 1938–1955 гг. – Минск, 1956. – С. 110–111.
8. О переименовании органов НКГБ : приказ МГБ СССР, 22 марта 1946 г., № 00107 // Лубянка: органы ВЧК – ОГПУ – НКВД – НКГБ – МГБ – МВД – КГБ, 1917–1991 : справочник / Междунар. фонд «Демократия»; сост. А.И. Кокурин, Н. В. Петров. – М., 2003. – С. 634–635.
9. О преобразовании Совета Народных комиссаров Белорусской ССР в Совет Министров Белорусской ССР : Указ Президиума Верховного Совета БССР, 26 марта 1946 г. // Сборник законов Белорусской ССР и указов Президиума Верховного Совета Белорусской ССР, 1938–1955 гг. – Минск, 1956. – С. 53–54.
10. Лазарев, В.И. Деятельность органов государственной безопасности СССР в послевоенный период (1945–1954) / В.И. Лазарев // Исторические чтения на Лубянке, 2001 год / Федер. служба безопасности РФ; редкол.: А.А. Зданович [и др.]. – М. ; Великий Новгород, 2002. – С. 3–19.
11. Пожаров, А.И. Сталинская реорганизация МГБ СССР в преддверии новых репрессий. 1951–1953 годы / А.И. Пожаров // Исторические чтения на Лубянке, 2001 год / Федер. служба безопасности РФ; редкол.: А.А. Зданович [и др.]. – М. ; Великий Новгород, 2002. – С. 111–120.
12. Заявление М.Д. Рюмина на имя И.В. Сталина о недостатках в работе министра госбезопасности В.С. Абакумова, 2 июля 1951 г. // Лубянка: органы ВЧК – ОГПУ – НКВД – НКГБ – МГБ – МВД – КГБ, 1917–1991 : справочник / Междунар. фонд «Демократия»; сост. А.И. Кокурин, Н.В. Петров. – М., 2003. – С. 658–660.
13. О неблагоприятном положении дел в Министерстве государственной безопасности СССР : закрытое письмо ЦК ВКП(б), 13 июля 1951 г. // Лубянка: органы ВЧК – ОГПУ – НКВД – НКГБ – МГБ – МВД – КГБ, 1917–1991 : справочник / Междунар. фонд «Демократия»; сост. А.И. Кокурин, Н.В. Петров. – М., 2003. – С. 660–663.
14. Об объединении Министерства государственной безопасности Белорусской ССР и Министерства внутренних дел Белорусской ССР в одно министерство – Министерство внутренних дел Белорусской ССР : Указ Президиума Верховного Совета БССР, 17 апр. 1953 г. // Сборник законов Белорусской ССР и указов Президиума Верховного Совета Белорусской ССР, 1938–1955 гг. – Минск, 1956. – С. 59.
15. Воронцов, С.А. Спецслужбы России : учебник / С.А. Воронцов. – 3-е изд., доп. и перераб. – Ростов н/Д : Феникс, 2012. – 443 с.
16. Об упразднении Барановичской, Бобруйской, Пинской, Полесской и Полоцкой областей Белорусской ССР : постановление Президиума Верховного Совета БССР, 8 янв. 1954 г. // Сборник законов Белорусской ССР и указов Президиума Верховного Совета Белорусской ССР, 1938–1955 гг. – Минск, 1956. – С. 125–126.
17. Президиум ЦК КПСС. 1954–1964. Черновые протокольные записи заседания. Стенограммы. Постановления : в 3 т. / гл. ред. А.А. Фурсенко, отв. сост. В.Ю. Афиани. – М. : РОССПЭН, 2003. – Т. 1 : Черновые протокольные записи заседания. Стенограммы. – 1344 с.
18. Письмо С.Н. Круглова в Президиум ЦК КПСС о выделении органов государственной безопасности из МВД // Лубянка: органы ВЧК – ОГПУ – НКВД – НКГБ – МГБ – МВД – КГБ, 1917–1991 : справочник / Междунар. фонд «Демократия»; сост. А.И. Кокурин, Н.В. Петров. – М., 2003. – С. 684–687.
19. Об образовании Комитета государственной безопасности при Совете Министров Белорусской ССР : Указ Президиума Верховного Совета Белорус. ССР, 19 мая 1954 г. // Сборник законов Белорусской ССР и указов Президиума Верховного Совета Белорусской ССР, 1938–1955 гг. – Минск, 1956. – С. 66.
20. Центральный архив Федеральной службы безопасности Российской Федерации (далее – ЦА ФСБ). – Ф. 66. Оп.1 Д. 1615.
21. ЦА ФСБ. – Ф. 66. Оп.1 Д. 1623.
22. ЦА ФСБ. – Ф. 66. Оп.1 Д. 2213.
23. Елизаров, С.А. Трансформация областного деления БССР (1944–1960 гг.) / С.А. Елизаров // Ученые записки УО «ВГУ им. П. М. Машерова» : сб. науч. трудов. – Витебск, 2013. – Т. 15. – С. 35–43.
24. Внеочередной XXI съезд Коммунистической партии Советского Союза, 27 января – 5 февраля 1959 г. : стеногр. отчет : в 2 т. – М. : Красный пролетарий, 1959. – Т.1. – 592 с.
25. Управление КГБ по г. Минску и Минской области [Электронный ресурс] // Комитета государственной безопасности Республики Беларусь. – Режим доступа: <http://kgb.by/ru/ukgb-minsk-ru/>. – Дата доступа: 14.04.2018.

Поступила 07.03.2018

**FORMATION OF THE SYSTEM OF THE STATE SECURITY BODIES  
IN THE BSSR IN 1943-1980s****H. KRASKO**

*The long period of occupation of the BSSR during the Great Patriotic War, the development of the domestic political and international situation in the post-war period determined the adaptation of the state and its institutions to the current changes. Considerable attention was paid to the formation of state security agencies capable of successfully detecting, preventing and suppressing external and internal security threats. In the 1943-1980s the system of the state security bodies in the BSSR was formed in accordance with the administrative division of the republic. To the greatest extent such organization of the activities of the state security agencies provided them with efficiency their integration into the Soviet state mechanism, as well as the with which counterintelligence and other tasks were solved.*

**Keywords:** *state security bodies, NKGB, MGB, KGB, system, management.*

УДК 940.5

**ПРОТОКОЛЫ ДОПРОСОВ ВОЕННОПЛЕННЫХ ПАРТИЗАНАМИ КАК ИСТОЧНИК  
ПО ИСТОРИИ БЕЛАРУСИ ПЕРИОДА ВЕЛИКОЙ ОТЕЧЕСТВЕННОЙ ВОЙНЫ***канд. ист. наук, доц. Е.А. ГРЕБЕНЬ**(Белорусский государственный аграрный технический университет, Минск)*

*Характеризуются протоколы допросов партизанами военнопленных как исторический источник. В качестве примера приведены протоколы допросов партизанами военнопленных, служивших в вермахте, СС и вооруженных формированиях коллаборационистов, взятых в плен партизанами Витебской области в начале 1944 г. Отмечается, что протоколы допросов являются исключительно важным историческим источником, позволяющим реконструировать оперативную обстановку в Беларуси перед проведением наступательной операции «Багратион». Из протоколов видно, какие подразделения немцев и коллаборационистов дислоцировались в Витебской области в конце 1943 – начале 1944 гг., как они были вооружены, какие настроения были среди немецких военнослужащих к концу войны. Датировка протоколов допросов началом 1944 г. свидетельствует об интенсификации сбора партизанами и Красной Армией разведывательных данных накануне освобождения Беларуси.*

**Ключевые слова:** Беларусь, Великая Отечественная война, допрос, военнопленные.

**Введение.** Сбор разведывательных данных о дислокации, силах и моральном состоянии военнослужащих германской армии на территории оккупированной Беларуси являлся одной из важнейших задач белорусских партизан. Показания военнопленных, зафиксированные в виде протоколов допросов, являются важным источником для изучения истории Великой Отечественной войны. Попытки изучения данной проблемы предпринимались на локальном примере [1]. В то же время в фондах Национального архива Республики Беларусь имеется ряд протоколов допросов немецких военнопленных, позволяющих изучить оперативную обстановку в Беларуси накануне освобождения ее советскими войсками.

**Основная часть.** Возросшая необходимость получения информации о передвижении и расположении немецких войск и объектов их инфраструктуры накануне советского наступления в Беларуси стимулировала белорусских партизан к захвату и допросу военнопленных из числа солдат и офицеров вермахта, СС и бойцов протемецких вооруженных формирований. Допрос вел заместитель командира бригады по разведке или находившийся в бригаде офицер государственной безопасности. Показания пленного протоколировались, потом зачитывались ему на немецком языке для подтверждения, что все записано с его слов верно. Помимо выяснения воинского звания и военной специальности военнослужащего противника первые вопросы задавались относительно его возраста, социального происхождения, образования.

Некоторые из немцев служили с начала Второй мировой войны, другие были призваны в ходе войны Германией против СССР. Так, партизанами был допрошен захваченный в плен унтер-офицер СС 1923 г.р. На воинскую службу он был призван в 1941 г., в составе своей дивизии прошел путь: Минск – Смоленск, Ельня – Ромны. После ранения и отпуска обучался на 7-месячных курсах унтер-офицеров в Праге. За две недели до пленения его батальон прибыл из Бобруйска в район Полоцка для борьбы с партизанами. Он сообщил подробные сведения о численности и вооружении подразделений, задействованных в операциях против партизан. Группа войск общей численностью 4000 чел., в которую входил батальон, части СС, жандармерии и литовской и «русской» полиции (из документа не ясно, идет ли речь о местных белорусских полицейских или же каких-либо частях коллаборационистов, сформированных из уроженцев России). В составе батальона (штаб в д. Боруны) было три роты, на вооружении было 6 тяжелых пулеметов, 7 батальонных 80-мм минометов. Его 8-ая рота размещалась в деревнях слева от дороги Клястицы – Полоцк. Во время объезда роты на автомашине попал в плен. В боевых действиях против партизан у реки Дрисса кроме его батальона и частей полиции участвовали танковые подразделения, снятые с фронта, причем интенсивность боев им охарактеризована такой же, как и на фронте против регулярных частей Красной Армии. По его словам, мирных жителей они не убивали и давали им свободу передвижения. Последнее утверждение следует воспринимать скептически, поскольку в районе проведения антипартизанских операций гражданское население рассматривалось карателями как партизаны и уничтожалось, угонялось на принудительные работы в Германию или выселялось в другие районы. Утверждение о «гуманном» отношении к местному населению следует отнести на счет страха данного военнопленного перед возмездием со стороны партизан [2, с. 16 – 16 об.].

В другом случае капитаном госбезопасности 17 января 1941 г. был допрошен военнопленный (звание не указано) 1925 г.р. Происходил из семьи чиновника, до войны окончил 8 классов школы, коммерческое училище, работал на военном заводе. В 1943 г. был призван в армию, после службы в учебном батальоне в составе 2-го батальона 719-го полка 391-ой учебно-полевой дивизии 3-ей танковой армии прибыл в Боровуху под Полоцком. В составе дивизии были 719 и 720-е полки, штаб дивизии размещался

в Боровухе-1, его батальон – в Замошье (29 декабря 1943 г.). Батальон состоял из трех стрелковых и пулеметной роты (сообщил фамилии командиров), делившихся на 3 взвода и 4 отделения по 13–14 бойцов. На взвод приходилось 4 ручных пулемета, 4 автомата и винтовки, в некоторых взводах по 2–3 миномета. В пулеметной роте было 4 взвода по 4 отделения, по 2 станковых пулемета на взвод и 88-мм миномет. Полку также была отдана противотанковая батарея. Помимо сведений о своем подразделении сообщил также, что 3-й батальон полка дислоцирован в Дриссе, остальные роты вдоль железной дороги Загатье – Молодечно. Сведениями и дислокации 720-го полка дивизии не располагал, а также не знал, какие задачи были поставлены перед его полком. Учитывая, что с момента дислокации его подразделения в Замошье до пленения прошло около трех недель, можно предположить, что данный военнопленный мог не ориентироваться в оперативной обстановке в районе и не успел принять участие в каких-либо операциях. В то же время он сообщил о ситуации в Германии, где констатировал нехватку продуктов, интенсивные бомбардировки немецких городов авиацией союзников по антигитлеровской коалиции и удрученное настроение гражданского населения, которое желало скорейшего окончания войны. Такая объективная оценка сложнейшей социально-экономической ситуации в Германии вызвала со стороны проводившего допрос офицера вопрос, желает ли он воевать против фашизма на стороне партизан, от чего военнопленный категорически отказался: «Все немцы мои братья, их стрелять я не буду» [2, л. 21 – 21 об.]. Очевидно, убеждения молодого (18 или 19 лет на момент пленения) немца были результатом пропаганды национал-социализма.

Еще один военнопленный 1925 г.р. происходил из семьи кустика из Саксонии, окончил 8 классов школы, состоял в гитлерюгенде, до 1942 г. работал учеником шорника, был призван в армию в 1943 г. После четырехмесячной подготовки в Кракове находился в резерве, в декабре 1943 г. в составе 87-й дивизии был отправлен на фронт в район Невеля, служил пехотинцем, хотя и обучался на курсах радистов. В составе дивизии находились 185 и 187-й пехотные полки и артиллерийский полк. В боях с Красной Армией дивизия понесла значительные потери (артполк был уничтожен полностью) и была отведена на переформирование в Витебск и далее в д. Пожнево в 10 километрах от Полоцка. С учетом пополнений под Витебском дивизия, по его оценкам, насчитывала 10–12 тыс. чел. при штате в 18–20 тыс. Вскоре полки были направлены в район Уллы для борьбы с партизанами. Каждый полк состоял из трех батальонов, делившихся на 3 роты, в которых служили солдаты в возрасте от 18 до 45 лет. На вооружении полка состояло 5 противотанковых ружей, 5 противотанковых орудий, 8–10 минометов. В его батальоне было 2 миномета, 10–15 пулеметов, около 20 автоматов и винтовки. На время боев с партизанами полку были отданы 3 танка и артиллерия. Батальон дислоцировался в д. Красное в 15-ти километрах западнее Уллы. Сведений о других подразделениях полка и иных немецких частях в районе Витебск – Полоцк не имел, потери батальона в ходе борьбы с партизанами оценил в двух убитых и одного раненого. Ожидалась отправка дивизии на фронт. Со ссылкой на сослуживцев, ездивших в отпуск, и собственные наблюдения во время пути на фронт сообщил о концентрации немецких войск на границе с СССР. На вопрос о новой немецкой военной технике сообщил, что видел изображение 8-ствольного миномета в журнале, а также сообщил, что солдаты изучают виды отравляющих веществ и пользование противогАЗами. Как и другие пленные, показал, что немецкие солдаты и часть офицеров твердо убеждены, что Германия войну проиграла, вину за развязывание войны возлагал на Гитлера [2, л. 31–32].

Интересная биография была у допрошенного 21 января 1944 г. уроженца Нижней Силезии. Военнослужащий 1898 г.р., крестьянин, окончил 8 классов школы и сельскохозяйственную школу, женат, участник Первой мировой войны, в 1918 г. попал в плен. По его словам, в Советской России воевал в Красной Армии против Врангеля и Петлюры, потом бежал (обстоятельства не поясняет), попал к англичанам в Тегеране, вместе с ними попал в Батуми, потом в Люксембург, в 1919 г. вернулся в Германию. В межвоенные годы занимался сельским хозяйством, в 1941 г. был вновь призван в армию, но, очевидно, в силу возраста и богатой биографии, был направлен на 6-месячные сельскохозяйственные курсы. На оккупированной территории СССР был сельскохозяйственным комендантом в районе Рославля, с ноября 1943 г. – в Плиссе, за день до допроса попал в плен к партизанам. На допросе рассказал, что именно изучал на курсах зондерфюреров, отрицал связь с гестапо, сообщил партизанам о дислокации и составе известных ему немецких частей в Глубоком, Прозорах, на железной дороге Полоцк – Крулевщина, укреплениях на дороге Плисса – Глубокое [2, л. 33–34 об.].

Допрошенный 22 января 1944 г. старший лейтенант вермахта (1908 г.р.) до войны являлся служащим торгового предприятия, в 1939 г. был мобилизован, служил фельдфебелем информационной роты. На оккупированной территории Советского Союза являлся руководителем отделений Центрального торгового общества «Восток» в Сталино, Мариуполе и Плисском районе (с 15 мая 1943 г.), где и попал в плен. Военнопленный сообщил данные о составе гарнизона в Плиссах (2 роты немцев по 240–250 чел., бойцы РОНА Каминского, вокруг ПлиССы созданы оборонительные сооружения (дзоты и окопы)). О дислокации немецких 271-ой и 81-ой дивизии ему было ничего не известно, как и о штабе 12 танковой дивизии, но сообщил о размещении батальона в районе Лужков, до роты немцев в Голубичах и нахождении до ноября 1943 г. 421-го охранного батальона в Подсвилье. Собранные у крестьян продукты питания

отправлял на склады в Глубокое, другие немецкие склады находились по дороге Плисса – Глубокое и в районе железнодорожной станции Глубокое, но что на них хранилось не знал. Плисская сельскохозяйственная комендатура установила годовой план сдачи крестьянами района продуктов питания в размере: 400 т мяса живым весом, 3000 т хлеба, 5600 т картофеля. Помимо планового сбора натуральных налогов допрошенный признал, что солдаты немецкой армии при остановке в населенных пунктах занимаются мародерством [2, л. 35–38]. Очевидно, партизан скорее интересовало размещение различных немецких объектов и воинских частей, поэтому вопросов социально-экономического характера было задано немного, хотя чиновник, ответственный за экономическую эксплуатацию подведомственной территории, мог дать множество ценных сведений относительно средств и методов осуществления оккупационной политики нацистов.

О подавленном настроении немецких солдат свидетельствовал также штабс-фельдфебель 356-го батальона 719-го полка 52-ой учебной дивизии, допрошенный 20 марта 1944 г. Уроженец Западной Пруссии (1901 г.) был мобилизован в 1939 г. С 1942 г. был на Восточном фронте, занимался обучением новобранцев. Несмотря на то, что его дивизия имела статус учебной, солдаты охраняли железную дорогу Полоцк – Молодечно, вдоль которой были построены бункеры. По его словам, солдаты уверены, что Германия войну проиграла. Сведениями, о наличии у немцев образцов нового вооружения, якобы, не располагал, как и относительно других воинских частей. В протоколе допроса отмечено, что допрошенный был награжден железным крестом с мечами второго класса, но не ясно за какие «заслуги» была вручена эта высокая награда германской армии [2, л. 87–88].

Ефрейтор вермахта 1901 г.р. был мобилизован в 1941 г., служил во Франции на охране военных объектов и лагерей военнопленных, в октябре 1942 г. попал на Восточный фронт. Его 3-й батальон 601-го полка 201-ой охранной дивизии дислоцировался в Боровухе-2 и Дриссе, 13 марта 1944 г. был переброшен на охрану шоссе Лепель – Камень и сразу же попал в плен, поскольку допрос датирован 18-ым марта. Сведений он сообщил крайне мало. Из его ответов следовало, что на охраняемом ими шоссе имелись укрепления, но не знает где, также ничего не известно о гарнизонах в Улле и Бешенковичах. Как и другие пленные, он традиционно констатировал подавленное состояние немецких солдат, которые во время отпусков видели, как Германия страдала от авианалетов, и были уверены в проигрыше войны [2, л. 89–89 об.].

Развернутые показания дал рядовой 1919 г.р., взятый в плен в д. Рудня отрядом им. Суворова 1-й Дриссенской партизанской бригады. Допрос велся два дня, 28–29 февраля 1944 г. старшим оперуполномоченным штаба бригады. Пленный являлся уроженцем Гамбурга, был женат, работал токарем на заводе. В 1939 г. был призван в армию, служил в Голландии, Франции, с 22 июня 1941 г. воевал на Восточном фронте в составе 10-го корпуса 16-ой немецкой армии генерала Буша. Его часть побывала в Даугавпилсе, Пскове, Опочке, Себеже, Старой Руссе, Демьянске. Очевидно, служил либо в тыловых подразделениях, либо при штабе корпуса, поскольку упомянул, что в январе 1944 г. приказом по армии военнослужащие тыловых частей 1914 г.р. и моложе были направлены в действующие подразделения. Находившиеся при штабе корпуса были направлены в отделение связи 290-ой дивизии, а потом на борьбу с партизанами (45 чел.). В феврале 1944 г. отделение связи прибыло в Идрицу и действовало в составе группировки в 300 чел. под командованием обер-лейтенанта фельджандармерии. Группировка была разбита на группы 35–45 чел., связь между собой поддерживали ракетами (например, серия красных ракет – опасность). В начале февраля 1944 г. группировка вела разведку в районе Долосцев. 25 февраля состоялась пятая операция группировки в Дриссенском и Россонском районах с целью уничтожения партизан и угона гражданского населения в Германию. В это время военнослужащие стали чувствовать дефицит в снабжении. Так, вместо 90 патронов на винтовку, согласно приказу, им выдали только по 75; мясные продукты в рационе солдат в большинстве случаев заменялись рыбными. На два дня операции было выдано 1200 гр. хлеба, 120 гр. сливочного масла, 100 гр. мясных консервов, 50 гр. конфет, 14 шт. сигарет, как замена горячей пищи – 100 гр. рыбных консервов. На вопрос о дислокации немецких частей сообщил о размещении небольших подразделений фельджандармерии и походной автомастерской слева по шоссе от Долосцев до Идрицы, продовольственного и артиллерийского складов в Идрице, сосредоточении в районе крупных сил авиации. Также сообщил, что три полка 290-ой дивизии в январе 1944 г. выбыли на фронт и были заменены в тыловом районе подразделениями латышей и литовцев [2, л. 98–100 об.]. Данный протокол допроса свидетельствовал о сложной для немцев ситуации на фронте, нехватке у Германии людских и материальных ресурсов к концу войны.

Капитаном госбезопасности 7 апреля 1944 г. был допрошен старший ефрейтор 1904 г.р., уроженец Австрии. Имел образование 6 классов народной школы, работал каменщиком, электриком, экспедитором, чернорабочим. Правительством Шушинга за участие в социал-демократическом движении был заключен в тюрьму, в марте 1939 г. снова получил тюремный срок после аннексии Австрии нацистами. В 1941 г. был призван в армию, служил во взводе связи 2-го батальона 601-го полка на Восточном фронте в районе Гжацка. С ноября 1942 г. часть прибыла в район Борковичей в Верхнедвинский район для охраны железной дороги Бигосово – Боровуха. В январе 1944 г. часть была передислоцирована в район шоссе Лепель – Борисов. Как и предыдущий военнопленный, он являлся связистом, и, очевидно, был



захвачен в плен во время передвижения по линии связи. В плен попал в Лепельском районе, куда была передислоцирована его часть, охранявшая шоссе Лепель – Камень (в этом районе немцы сменили солдат РОНА, отправленных в Польшу). На допросе сообщил о немецких гарнизонах в конкретных населенных пунктах: в Черейщине находился штаб батальона и 120 солдат, 3 бункера, окопы, 1 ротный миномет, противотанковая пушка, крупнокалиберный пулемет; в Бабче – артиллерийское отделение, 4 пушки, в Усовиках – до роты немцев, пушка, минометы; левее Черейщины в направлении д. Камень – гарнизон до 100 солдат. В д. Камень размещался штаб 201 дивизии с генерал-майором Якоби, штаб 601 полка, много солдат и танки. Относительно сил немцев в Лепеле, Улле и Бешенковичах информации не имел, был там проездом, но в Бешенковичах ночевал, видел много войск. Пленному были заданы вопросы относительно конкретных немецких офицеров, которые по какой-то причине интересовали партизан. Охарактеризованы силы батальона: 4 роты по 80–120 чел., пополнение получали в марте 1943 г. На вооружении винтовки, 3 крупнокалиберных пулемета, ручные пулеметы и минометы, 1 пушка. Кроме того, пленный сообщил информацию о немецких силах в районе Витебска и Борковичей. Относительно опознавательных знаков на военном автотранспорте сведений не имел, но подробно описал организацию связи в немецкой армии. Так, телефонные разговоры шифровались цифровым кодом, который высылался штабом дивизии и менялся каждые четыре недели. Каждый батальон имел еще две радиостанции для связи с полком и дивизией, передача по шифру, который менялся каждые три часа. В случае уничтожения телефонного кабеля разговоры велись по рации. На вопрос о новых типах вооружения сообщил, что на фронте солдатам выдали новые противотанковые гранаты весом около 700 гр., выстрел производится винтовкой и пробивает любую броню. Слышал также про новые ракеты большой дальности, которыми будут обстреливать Великобританию.

Военнослужащий привел описание операции против партизан 5 апреля 1944 г. Ему лично было приказано провести связь от д. Усовики до высоты 180., задача остальных солдат была овладеть д. Заборовье. В ходе боя, несмотря на сильный артиллерийский огонь из Бабчи и огонь тяжелых пулеметов, партизаны стойко удерживали свои позиции. Капитан дал приказ отступить, но поздно, партизаны зашли с тыла и открыли огонь из автоматов и пулеметов. Потери немцев составили 5 убитых (в том числе офицер) и 9 раненых. На поле боя оставили пулемет и боеприпасы. Военнопленный отмечал, что такой стойкости со стороны партизан никто не ждал: «с таким мужеством никогда русский народ войны не проиграет».

Относительно экономического положения и морально-политического климата в Германии сказать ничего не мог, поскольку являлся жителем Австрии, но, основываясь на рассказах других солдат, констатировал дефицит продовольствия, вынужденный убой немцами скота по причине отсутствия кормов, постоянные бомбежки. В Австрии, где он был накануне пленения в отпуске в феврале 1944 г., настроение характеризовалось как «нервное», 80% населения было настроено против нацистов. Как и все другие допрошенные, он отмечал неверие немецких солдат в победу, подавленное состояние из-за неудач на фронте и ситуации на родине, дезертирство и, как следствие, расстрел недовольных военнослужащих по приговору военно-полевого суда. Им приведен паек немецкого солдата на фронте: 50 гр. колбасы или сливочного масла, 20 гр. мяса, гороховый суп, 750 гр. хлеба в сутки [2, л. 106–112]. Столь подробный рассказ о силах и моральном состоянии германской армии можно объяснить национальной принадлежностью военнослужащего (очевидно, австриец не поддерживал цели Германии в войне) и довоенными политическими взглядами.

Помимо немцев в плен попадали советские граждане, перешедшие на сторону врага. В частности, 16 марта 1944 г. помощником командира партизанской бригады им. Ленина был допрошен рядовой РККА, уроженец Волынской области 1903 г. р., малограмотный, женат, имевший детей, по происхождению из крестьян-бедняков. В Красную Армию был призван 24.07.1941 г., служил ездовым, часть назвать затруднился. В районе населенного пункта Шайковка 19 апреля 1942 г. был взят в плен во время нахождения в боевом охранении. Он и его сослуживцы были окружены и с оружием сдались в плен. Военнопленный был оставлен работать при немецкой воинской части (занимался ремонтом дорог, по его словам, оружия не имел) и находился при ней до момента пленения партизанами. Номер немецкого батальона, полка, дивизии и командира назвать не смог, как и вооружение немцев. В конце декабря 1943 г. немецкий батальон прибыл в Витебскую область из-под Старого Быхова, где ранее стоял гарнизоном. В компании, в которой ему приходилось служить, было 5 поляков, 11 русских, остальные немцы. На вопрос, осознает ли он свою вину, ответил положительно и попросил дать возможность искупить ее с оружием в руках [2, л. 103–104 об.]. Очевидно, в данном случае видна типичная биография красноармейца, попавшего в плен и попытавшегося сохранить жизнь ценой службы врагу.

Иная судьба видна из протокола допроса другого красноармейца. Заместитель командира бригады им. Ленина допросил 18 марта 1944 г. гражданина 1923 г.р., уроженца Таджикской ССР, имевшего среднее образование. В рядах Красной Армии находился с сентября 1942 г., имел награду. Ночью 23 октября 1943 г. попал в окружение в районе д. Ключ под Чаусами (по его словам, немцы схватили и потащили в свою траншею), был направлен в лагерь военнопленных в Чаусах, через двое суток бежал, 13 суток пробыл в лесу, был вновь пойман и отправлен в трудовой лагерь на строительство оборонительных сооружений под Чаусами, далее направлен в Могилев и Витебск, где стоял бункеры (около трех месяцев),

после чего через Бешенковичи и Уллу отправлен в Полоцк, откуда 11 марта 1944 г. бежал и был задержан разведгруппой партизан. Служил в 4 кампании строительного батальона 131-ой немецкой стрелковой дивизии, оружия не имел, штаб дивизии находился в Витебске, штаб кампании в Бешенковичах. Относительно минных полей и составе дивизии информацией не располагал. На вопрос, признает ли себя виновным в измене родины, ответил отрицательно, поскольку он не сдался в плен добровольно, а был захвачен в бою («дрался до последнего патрона») [2, л. 102–102 об.].

На общем фоне допросов немецких военнопленных выделяются показания плененного бойца дислоцированной в совхозе Рабцы Толочинского района разведывательной роты, сформированной из советских граждан. Допрос произвел заместитель командира по разведке партизанской бригады Леонова 19 января 1944 г. О важности данных показаний свидетельствует тот факт, что копия протокола допроса была направлена через представителя Белорусского штаба партизанского движения на 1-ом Прибалтийском фронте непосредственно начальнику БШПД [2, л. 26]. В составе роты насчитывалось 40 советских граждан, часть из которых были военнопленными, некоторые – дезертирами из Красной Армии или бывшими партизанами (до 20% состава роты), а также 17 немцев. Ротой командовал немецкий офицер, его заместителем являлся бывший советский лейтенант. Одной из задач роты являлось взятие языка на фронте (на участке Богушевск – Витебск – Орша). На операцию группа военнослужащих выходила в полевой форме РККА, вооруженные советскими пистолет-пулеметами, автоматическими винтовками и револьверами. Также захватывались языки из числа партизан в районе Крупки – Борисов. На эти операции они выходили в смешанной одежде, частично в военном обмундировании, частично в гражданской одежде, маскируясь под партизан, разнообразно вооружались гранатами и пистолетами разных систем, советскими и иностранными. Также осуществлялась войсковая разведка во время карательных акций против партизан. Еще одной задачей роты было выявление партизанской агентуры и связанных из числа гражданского населения внутри немецких гарнизонов путем подкупа девушек и склонения их к сожительству во время попок. Пленный дал описание (имя, должность, приметы) 37-ми человек русского состава роты [2, л. 27–28 об.].

**Заключение.** Протоколы допросов захваченных партизанами в плен военнослужащих германской армии, подразделений СС и советских граждан, находившихся в различном качестве на службе у врага, являлись исключительно важным источником информации для командования партизан и Красной Армии. Тот факт, что протоколы допросов датированы январем – апрелем 1944 г., свидетельствует об активизации разведывательной деятельности накануне проведения наступательной операции «Багратион». Поступающая от военнопленных информация носила мозаичный характер, каждый военнослужащий характеризовал оперативную обстановку исходя из своего видения ситуации, звания и должности, но все вместе они позволяли советскому командованию по крупицам реконструировать объективную картину положения дел у противника в прифронтовой полосе. Все захваченные в плен военнослужащие противника признавали значительные трудности социально-экономического и военного характера, которые испытывала Германия в конце войны, и признавали факт скорого поражения своей страны во Второй мировой войне.

#### ЛИТЕРАТУРА

1. Гребень, Е.А. Протоколы допросов партизанами военнопленных как источник по истории Лепельщины периода нацистской оккупации / Е.А. Гребень // VII Лепельскія чытанні : матэрыялы VII навук.-практ. канф., Лепель, 27–28 кастр. 2016 г. / пад рэд. Я.А. Грэбена. – Віцебск : Віцебская абласная друкарня, 2017. – С. 181–186.
2. Дело допросов военнопленных разведотдела штаба партизанского движения на 1-ом Прибалтийском фронте // Национальный архив Республики Беларусь. – Ф. 1450. Оп. 1. Д. 942.

Поступила 10.05.2018

#### PROTOCOLS OF INTERVIEWS OF THE MILITARY CAPTURED BY PARTISANS AS A SOURCE ON THE HISTORY OF BELARUS OF THE PERIOD OF THE GREAT PATRIOTIC WAR

**Y. HREBEN**

*The article describes the protocols of interrogations by the captured by partisans as a historical source. Examples include interrogation protocols by the captured by partisans who served in the Wehrmacht, SS and armed groups of collaborators captured by partisans of the Vitebsk region in early 1944. It is noted that the interrogation records are an extremely important historical source that allows reconstructing the operational situation in Belarus before an offensive Operation «Bagration». The protocols show which divisions of Germans and collaborators were stationed in the Vitebsk region in late 1943 – early 1944, their level of arming, what sentiments were among the German servicemen at the end of the war. The dating of the interrogation records at the beginning of 1944 gives evidence to the intensification of the collecting by the partisans and the Red Army of intelligence data on the eve of the liberation of Belarus.*

**Keywords:** Belarus, The Great Patriotic War, interrogation, prisoners of war.

УДК 94 (476) «1914/1918»

**МОБИЛИЗАЦИЯ И ДЕЯТЕЛЬНОСТЬ ПРАВОСЛАВНОГО ВОЕННОГО ДУХОВЕНСТВА  
НА ТЕРРИТОРИИ БЕЛАРУСИ В ГОДЫ ПЕРВОЙ МИРОВОЙ ВОЙНЫ  
(АВГУСТ 1914 – ФЕВРАЛЬ 1917 гг.)<sup>1</sup>****Э.В. СТАРОСТЕНКО***(Могилевский государственный университет им. А.А. Кулешиова)*

*Рассматриваются пути мобилизации духовенства белорусских епархий в действующую армию. Раскрываются основные направления деятельности православного военного духовенства в годы Первой мировой войны на территории Беларуси (дореволюционный период). Проанализированы такие элементы культовой деятельности, как службы, обряды погребения и отпевания, организация церквей в полках и лазаретах. Исследованы особенности проведения культовой деятельности в условиях военного времени, а также с учетом места служения священника (полк, госпиталь, запасные части). В рамках рассмотрения внекультовой деятельности православного военного духовенства в российской армии проанализированы проведение священниками бесед, организация библиотек, благотворительность.*

**Ключевые слова:** *православное военное духовенство, российская армия, Первая мировая война, ведомство протопресвитера военного и морского духовенства, Православная церковь.*

**Введение.** Вопрос религиозного обслуживания армии Российской империи давно привлекал внимание исследователей. Первые работы, посвященные истории православного военного духовенства, появляются еще в советское время. Особенностью таких исследований стала их антирелигиозная направленность, рассмотрение священника как защитника царизма. Авторы обвиняли военных пастырей в поддержке милитаризма, эксплуататорских классов, а также в контрреволюционной пропаганде. Деятельность армейского духовенства в работах этого периода получила негативную оценку. В постсоветское время отношение к проблеме меняется. Некоторые авторы стали рассматривать службу священников в армии исключительно в положительном ключе, ими поднимается вопрос о возможности использования опыта армии Российской империи в современности. Также появились и те, кто ставит своей целью критично, всесторонне рассмотреть деятельность духовенства в армии. В числе таких авторов следует назвать А.С. Сенина, К.Г. Капкова, А.А. Кострюкова, С.В. Малышко, В.М. Коткова и других [1–5]. Целью данного исследования является рассмотрение мобилизации православного духовенства белорусских епархий в действующую армию, а также выявление основных направлений деятельности военных священников на территории Беларуси. В работе проблема рассматривается на примере духовенства армий Западного (до 1915 г. Северо-Западного) фронта в период 1914 – нач. 1917 гг. Исследование мобилизации поможет установить, каким образом духовенство белорусских епархий попадало в ряды священников ведомства протопресвитера, с какими сложностями оно сталкивалось, насколько соответствовало месту назначения. Ведь штатное духовенство ведомства до войны составляло всего 730 человек, в то время как во время войны число пастырей, побывавших в армии, достигло 5000. Что касается деятельности военного духовенства, то она условно разделена на культовую и внекультовую. Первая включала все элементы религиозного обслуживания воинских чинов, реализация которых была возможна в условиях военного времени. Вторая собрала все специфические для военного духовенства обязанности, выходящие за рамки культовой работы.

**Основная часть.** Мобилизация в действующую армию коснулась и православного духовенства. Согласно мобилизационному расписанию 1910 г., большинство епархий должно было составить списки священнослужителей, которые в случае войны займут должности военных пастырей в сформированных воинских частях. Это было поручено и консисториям белорусских епархий. Нами установлено, что из 586 священников с территории Беларуси планировалось мобилизовать 67 человек. При этом отметим, что накануне войны в списки вносились изменения [6, л. 27].

Однако мобилизационные списки не могли полностью обеспечить духовенством части и учреждения действующей армии. Поэтому на протяжении войны протопресвитер неоднократно обращался в Святейший Синод с просьбой о командировании в его распоряжение опытных, образованных, здоровых, молодых священников из епархий [7, с. 83]. Интересно, что духовные консистории нередко игнорировали эти требования при отборе кандидатов. Так, протопресвитер Г. Шавельский писал, что в 1915 г. Полоцкая епархия отправила в его распоряжение пять кандидатов, среди которых четверо были в возрасте

<sup>1</sup> Исследование выполнено при финансовой поддержке БРФФИ в рамках совместного проекта БРФФИ-РФФИ «Первая мировая война. Повседневность Минского военного округа (на примере уездов Могилевской и Орловской губернии. 1915-1917 гг.)», договор № Г17Р-070 (№ госрегистрации 20170951).

от 62 до 71 года, а пятый был под судом [8, с. 98–99]. За мобилизованными священниками следовало сохранять место и содержание по епархиальной службе. Это означало, что на время пребывания в армии на их место в епархии назначали заместителей. По завершении войны они могли вернуться на прежнее место службы.

Некоторые епархиальные священники выражали желание пойти в армию в качестве добровольцев. Ими двигали как чувство патриотизма, так и материальная заинтересованность: содержание военных священников было намного выше, чем приходских. Духовные консистории без особого желания отпускали подчиненное духовенство, так как на время отсутствия нужно было подыскивать замену, а такая не всегда находилась ввиду незначительной оплаты труда. Поэтому преосвященные епархий нередко принимали решение об увольнении добровольцев с прихода. Вернувшись с войны, такие пастыри могли застать на старом месте службы другого священника и не найти новый приход. В связи с этим на временную службу в ведомство протопресвитера старались принимать только тех, кто имел бумаги от епархиальной консистории, в которых сообщалось о согласии сохранить добровольцу место и содержание. Несмотря на это, известны случаи, когда священников не останавливала перспектива потерять место службы в приходе, и они все равно подавали прошения об устройстве в армию.

Ведомство протопресвитера также участвовало в устройстве священников-беженцев. Среди них были представители Гродненской епархии, встречаются также пастыри из Минской и Литовской. Устройство беженцев было использовано ведомством военного и морского духовенства для удаления из армии иеромонахов, которые по возрасту, состоянию здоровья и уровню образования не соответствовали месту службы.

Таким образом, в армии в годы Первой мировой войны были как штатные священники ведомства протопресвитера военного и морского духовенства, так и представители епархий, в том числе и белорусских.

Культурная деятельность православного военного духовенства включала обряды, церемонии, службы, а также организацию и подготовку необходимого для их проведения. Богослужения имели особое значение. С одной стороны, их организация преследовала целью удовлетворение религиозных потребностей военнослужащих, поддержание привычного для них уклада жизни, неотъемлемой частью которого было посещение церковных служб, а с другой – посредством богослужений осуществлялось воздействие на моральное состояние армии, поддерживалось правильное отношение к происходящим событиям. При этом важно заметить, что службы носили обязательный характер, они были частью ежедневного расписания военнослужащих. Все солдаты православного вероисповедания, не занятые в нарядах или иных видах работы, должны были посещать церкви. Кроме того, хотя бы раз в год следовало причащаться и исповедоваться, а в случае невозможности говеть в своей части, военнослужащий предоставлял документальное подтверждение об исполнении долга исповеди и причащения у другого священника. Такой подход к организации богослужений превратил их в формальность, часть распорядка дня, а не в естественную потребность религиозного человека. В будущем, после Февральской революции, отмена обязательного посещения служб приведет к резкому сокращению посещаемости военных церквей [9, с. 20].

С августа 1914 г. вплоть до февраля 1917 г. посещаемость служб была на высоком уровне. Говоря о богослужебной работе на территории Беларуси, можно отметить, что ее проведение напрямую обуславливалось местом службы священника, а также характером боевых действий и степенью участия в них части или учреждения.

В полках осуществление богослужебной деятельности отличалось во время сражений, перемещения войск, пребывания в тылу. Во время боев службы носили нерегулярный характер, проводились коротко, часто священники ограничивались благословлениями на бой и совместными недолгими молитвами. Во время переброса войск и вовсе службам места не оставалось. Например, во время перемещения 20-й кавалерийской дивизии вдоль Буга на защиту Бреста священнику не удавалось полноценно служить: «Молились как могли... О богослужении в этот период и речи быть не могло» [10, л. 34]. Иначе складывалась ситуация во время отхода войск, отвода их в тыл, там военным священникам удавалось проводить как ежедневные богослужения, так и службы в воскресные, праздничные, высокаторжественные дни.

В госпиталях особенности богослужений в большей степени определялись количеством больных и раненых, их состоянием. Учитывая физическое состояние пациентов, не рекомендовалось делать службы долгими, предлагалось сокращать их за счет стихир, псалмов, кафизм. В своих отчетах госпитальные священники положительно оценивали свою работу, отмечали высокую посещаемость служб как больными и ранеными, так и медицинским персоналом. Приведем в качестве примера рапорт за 1915 г. священника 346-го полевого запасного госпиталя, расположенного в Гомеле: «неукоснительно совершаю богослужения накануне воскресных и праздничных дней и в самые праздники, каждую службу сопровождаю поучением, на всенощных бдениях раскрывая истины христианской религии, а на литургии разъясняя значение войны и необходимость борьбы до полной победы над врагом. По окончании литургии обхожу палаты, совершая в каждой молебны для тех, которые не присутствовали в церкви» [11, лл. 639 об. – 640].

В запасных полках богослужения проводились в спокойной обстановке, с особой торжественностью. Проблемы заключались в большом количестве солдат и постоянной нехватке священнослужителей

для них. Вообще, работа с большим числом военнослужащих и необходимость экономии времени серьезным образом сказались на содержании и длительности богослужений, обрядов, церемоний. Самым ярким проявлением этого стало проведение общей исповеди для солдат.

В условиях ведения боевых действий военные священники редко могли воспользоваться неподвижными храмами (как военными, так и епархиальными), выходом стало использование походных церквей. Они представляли собой ящики со всеми необходимыми для богослужения предметами, книгами, одеждами священника, исполненными в облегченном варианте. Сами ящики могли разбираться в виде импровизированного иконостаса или престола. Однако их стоимость была велика (до 600 рублей), и в целях экономии средств священники решали вопрос с устройством церкви всеми доступными способами. Помощь им в этом оказывали офицеры, начальство госпиталей, рядовые солдаты: они своими руками сооружали алтарь, вырезали подсвечники, рисовали иконы, а также занимались строительными и отделочными работами.

В полках ящики с походной церковью размещались в специально оборудованных землянках, бараках, шатрах, иногда устанавливались под открытым небом. Приведем пример одной из таких церквей, установленной 65-й пехотной дивизией у деревни Чертовичи: «Все стены храма и крыша были сделаны из туго натянутых больших, белых полотнищ на прямоугольном остове из тонких, но упругих шестов... Этот храм-палатка увенчивался сияющим золотым крестом. У входа в храм были устроены фигурчатые ворота с оригинальной крышей, из-под которой блестят подвешенные маленькие колокольчики. Двери в храм нет: ее заменяют два ниспадающие полотнища... Все внутренние стены храма и иконостас отделаны хвойными ветками, сосновыми шишками и цветами» [12, л. 1025].

В госпиталях церкви размещали как в отдельных постройках (бараках, шалашах), так и в комнатах госпиталя. Иногда церковь была прямо в палате с больными и ранеными, что было вызвано экономией места. Так описана церковь 299-го полевого запасного госпиталя в г. Могилеве: «фронтальная сторона представляет собой иконостас с царскими вратами, уставленный местными иконами, северные двери устроены у левой стенки из коленкора на проволоке. Собственно церковь является алтарем, а палата средней частью церкви» [13, л. 205–205 об.]. В большинстве случаев команда и начальство госпиталей оказывали всевозможную поддержку при устройстве в них церквей.

В военное время большую часть времени военного священника занимали погребения и отпевания погибших и умерших. Здесь также были отличия между деятельностью полкового и госпитального духовенства. Священники должны были вносить в метрические книги только проверенную информацию об умерших военнослужащих. В этом плане госпитальное духовенство находилось в более выгодных условиях: за исключением случаев, когда больной поступал в бессознательном состоянии священнослужитель мог получить всю необходимую информацию напрямую от него. Паства полкового духовенства же была многочисленна, и знать личную информацию о каждом умершем было невозможно. Кроме того, на поле боя нередко оставалось множество тел, похоронить или опознать которые не представлялось возможным. Было принято решение опознанных заносить в метрические книги, а неизвестных солдат – в специально предназначенные для этого ведомости.

Православное военное духовенство также участвовало в устройстве и уходе за братскими кладбищами. Под них выделялись как отдельная территория, так и участки на действующих приходских кладбищах. Братские кладбища на территории Беларуси во время войны находились в разном состоянии. Надлежащий вид был у воинских кладбищ в Витебске, Полоцке, Столбцах, Быхове, Рогачеве: они выглядели ухоженно, ряды могил были упорядочены, а на крестах имелась информация о погребенных. Зафиксированы и обратные ситуации. Например, братское кладбище в Вилейке: «крайне жалкий и беспорядочный вид его. Ограды вокруг него нет, надсмотра за ним, до последнего времени, не было никакого. Могилы за короткое время пришли уже в запущенность, заросли сорной травой, размыты дождем и некоторые почти сравнены с землей, многие истоптаны скотом... Кресты на могилах не установленной формы, самые разнообразные, от больших размеров до самых маленьких, не окрашены, не прочные... Дощечки с именами погребенных на одних крестах прибиты сверху, на других внизу, а на некоторых и совсем нет, вероятно, оторваны ветром» [14, л. 514]. После того как внимание на кладбище обратили вышестоящие лица, его начали приводить в порядок.

Внекультовая деятельность включала в себя, прежде всего, проведение бесед, приобретение литературы и организацию библиотек, благотворительность.

Беседы и проповеди были одним из наиболее важных направлений деятельности православного военного духовенства в российской армии в годы войны. Это можно объяснить тем, что посредством бесед формировалось правильное понимание текущих общественно-политических событий и хода войны, объяснялась необходимость верности присяге, царю и Отечеству. То есть беседы несли функцию не только воспитательную, но и идеологическую. В числе основных проблем, поднимаемых в беседах, были темы войны и мира, ведения боевых действий до победного конца, недопущения сдачи в плен, отказа от алкоголя, карточных игр и т.п. Вопросам теологического характера отводилось второстепенное

место. В беседах священникам также рекомендовалось избегать богословских споров, противодействовать разжиганию вражды на религиозной почве. Это было связано с тем, что в армию помимо православных поступали и граждане других вероисповеданий, и различия в религиозных взглядах не должны были привести к разобщению полка.

Важным подспорьем в донесении до военнослужащих правильных мыслей и идей стало устройство библиотек и распространение литературы. Протопресвитер Г.И. Шавельский считал библиотеки незаменимыми для проведения досуга военных во время войны и обязывал каждого священника позаботиться о том, чтобы у солдат были книги, брошюры или листовки для чтения [15, с. 24]. Помощь в этом деле должны были оказывать книжные склады различных обществ, духовные консистории, а также созданный в феврале 1916 г. книжный склад при полевой канцелярии протопресвитера военного и морского духовенства (находился в Могилеве). Книжный склад при канцелярии реализовывал уже готовые библиотеки, собранные по одобренному протопресвитером перечню книг.

При поддержке православного военного духовенства осуществлялись благотворительные сборы в пользу общества Красного креста, Земского союза и различных фондов (помощь калекам, сиротам, семьям погибших). Эти сборы могли быть постоянными, долговременными и кратковременными. Кружечных и тарелочных сборов было большое количество, ежегодно в «Вестнике военного и морского духовенства» помещался их полный перечень. Также и сами священники инициировали создание обществ помощи в частях, в которых служили. Они обычно собирали средства в пользу раненых или погибших товарищей, их семей.

В ведомстве протопресвитера военного и морского духовенства были пожертвования на нужды самих священнослужителей. Из церковных сумм ежегодно выделялось 6% в пользу вдов и сирот военного духовенства и 3% на воспитание детей умерших священнослужителей. С доходов самих священников ежемесячно отчислялось 2% от получаемого содержания, а также взимались единовременные взносы на учреждение стипендий, пособия священнослужителям, лишившимся работоспособности. В 1916 г. вместо сбора на стипендии было организовано пожертвование на постройку поселка для священнослужителей, пострадавших во время войны. Его планировалось устроить в Тверской губернии. Также было принято решение о необходимости учредить на Кавказе санаторий для военных священников.

Деятельность духовенства в его отчетах, а также на страницах церковной периодической печати получила высокую оценку. Однако поступление на имя духовного начальства анонимных писем, рапорты и донесения командиров и главных врачей дают информацию и о небрежной службе священнослужителей. Среди проступков можно назвать пьянство, нарушение субординации (как в отношении офицеров, так и солдат), уклонение от службы, частые отлучки из части или госпиталя. Также о негативных тенденциях можно сделать выводы при изучении циркуляров протопресвитера, в которых он указывает на отсутствие священников у передовых перевязочных пунктов, на частые командировки, не вызванные срочными делами [16].

**Заключение.** В годы войны в рядах военного духовенства были как опытные священники, служащие на постоянных должностях ведомства протопресвитера, так и большое число представителей епархий Православной церкви. Кроме призванных по мобилизационному расписанию в ведомство также поступали священники-добровольцы и священники-беженцы. Среди беженцев были представители Гродненской, Минской, Литовской епархий.

В годы Первой мировой войны на военное духовенство Православной церкви возлагалось не только религиозное обслуживание армии, но и ее нравственно-патриотическое воспитание. Культурная деятельность – богослужения, исполнение обрядов – были одним из основных направлений работы военного священника. Изучение материалов о службе духовенства на территории Беларуси позволило сделать вывод, что многое при осуществлении культурной деятельности зависело от условий ее проведения. Так, организация всех богослужений, отпеваний и погребений напрямую зависела от того, участвует ли часть в боевых действиях, передислоцируется или же стоит в тылу. С другой стороны имела отличия богослужебная работа в полках действующей армии, госпиталях, частях запаса.

Внебогослужебная деятельность православного военного священника состояла в проведении бесед, организации библиотек, благотворительности. Во время войны особая роль отводилась беседам с солдатами и офицерами, таким образом священникам удавалось поддерживать патриотические настроения в войсках. Книжки, брошюры и листовки, распространяемые духовенством, также способствовали этому делу.

В целом круг обязанностей военного священника был достаточно широким. При этом среди военных священников были как добросовестно исполняющие свой долг, так и неподходящие для этой службы, что позже стало одним из факторов падения авторитета священника в российской армии.

#### ЛИТЕРАТУРА

1. Сенин, А.С. Армейское духовенство России в первую мировую войну / А.С. Сенин // Вопросы истории. – 1990. – № 10. – С. 159–165.

2. Капков, К.Г. Очерки по истории военного и морского духовенства Российской империи XVIII – начало XX века: итоги к 1917 г. / К.Г. Капков. – М. : Летопись, 2009. – 256 с.
3. Кострюков, А.А. Военное духовенство и развал армии в 1917 г. / А.А. Кострюков // Церковь и время. – 2005. – № 2. – С. 143–196.
4. Малишко, С.В. Пастирська діяльність російського православного військового духовництва в умовах Першої світової війни / С.В. Малишко // Вісн. Чернігів. нац. пед. ун-ту імені Т. Г. Шевченка. – 2011. – № 8. – С. 240–244.
5. Котков, В.М. Военное духовенство России : страницы истории : в 2 кн. / В.М. Котов. – СПб. : Нестор, 2004. – 2 т.
6. РГИА. – Ф. 806. Оп. 5. Д. 7118.
7. Старостенко, Э.В. Священники белорусских епархий в рядах военного духовенства Российской империи в годы Первой мировой войны / Э.В. Старостенко // Религия и общество – 10 : сб. науч. ст. / под общ. ред. В.В. Старостенко, О.В. Дьяченко. – Могилев, 2016. – С. 82–85.
8. Шавельский, Г. Русская церковь пред революцией / Г. Шавельский – М. : Артос-Медиа, 2005. – 510 с.
9. Старостенко, Э.В. Православное военное духовенство Западного фронта в период революционных преобразований 1917 г. в России / Э.В. Старостенко // Весн. Магілёўскага дзярж. ўн-та імя А. А. Куляшова. Сер. А. Гуманітарныя навукі: гісторыя, філасофія, філалогія. – 2017. – № 2. – С. 19–24.
10. РГИА. – Ф. 806. Оп. 5. Д. 10085.
11. РГИА. – Ф. 806. Оп. 5. Д. 9758. Т. 2
12. РГИА. – Ф. 806. Оп. 5. Д. 10303. Ч. 2.
13. РГИА. – Ф. 806. Оп. 5. Д. 10194.
14. РГИА. – Ф. 806. Оп. 5. Д. 10026 Ч. 3.
15. Шавельский, Г.И. Служение священника на войне : из наблюдений участника рус.-яп. войны / Г.И. Шавельский. – СПб. : Тип. «Сел. вестн.», 1912. – 48 с.
16. РГИА. – Ф. 806. Оп. 5. Д. 10776

Поступила 30.03.2018

**MOBILIZATION AND ACTIVITY OF THE ORTHODOX MILITARY SPIRITUALITY  
IN THE TERRITORY OF BELARUS IN THE YEARS OF THE FIRST WORLD WAR  
(AUGUST 1914 – FEBRUARY, 1917)**

**E. STAROSTENKO**

*The article examines the ways of mobilizing the clergy of the Belarusian dioceses in the active army. The author reveals the main activities of the Orthodox military clergy during the First World War in Belarus (pre-revolutionary period). Such elements of cult activity as worship services, the organization of churches in regiments and infirmaries, burial and funeral services were analyzed. The peculiarities of carrying out cult activities in different military situations, as well as taking into account the place of service of the cleric (regiment, hospital, spare parts) are investigated. As part of the consideration of the unreligious activities of the Orthodox military clergy in the Russian army, interviews and sermons conducted by priests, organization of libraries, charity were analyzed.*

**Keywords:** *Orthodox military clergy, Russian army, First World War, department of protopresbyter of military and naval clergy.*

УДК 392.37:393.05:94(476) “16/18”

**СЯМЕЙНЫЯ АДНОСІНЫ ШЛЯХТЫ БЕЛАРУСКІХ ЗЕМЛЯЎ  
У КАНЦЫ XVI–XVIII стст. ПРАЗ ПРЫЗМУ ТАНАТАЛАГІЧНЫХ УЯЎЛЕННЯЎ****Н.В. СТАХНО***(Беларускі дзяржаўны ўніверсітэт, Мінск)*

*Разглядаецца праблема сямейных адносін у шляхецкай сям’і часоў Рэчы Паспалітай праз прызму канцэпта смерці. Аналіз робіцца на падставе дакументаў асабістага знаходжання – мемуараў і тэстаментаў. Вызначаюцца асаблівасці дадзенага тыпу крыніц. Параўноўваецца ідэальная мадэль сям’і і наводзіны яе чальцоў на парозе смерці, сфарміраваныя ў маралізатарскіх і літаратурных творах эпохі Барока, і сапраўднае становішча, звязанае са смерцю блізкіх. Звернута ўвага на тое, што гісторыкі вельмі часта імкнуцца да ідэалізацыі і пераносу сваіх уласных пачуццяў на раннемадэрнавага чалавека. Робіцца выснова аб высокай каштоўнасці для шляхціца дарослых чальцоў нуклеарнай сям’і, пры гэтым падкрэсліваецца, што важную ролю ў фарміраванні ўзаемаадносін адыгрывалі наводзіны ў складаных абставінах (у час хваробы, фінансавых цяжкасцяў, удоўства). Акрамя таго, адзначаецца, што ўспрыняцце смерці дзіцяці залежыла ў першую чаргу ад яго ўзроста і пола.*

**Ключавыя словы:** *ментальнасць, смерць, антрапалогія сям’і, Рэч Паспалітая, эпоха Барока.*

Усім нам вядомы дзве жыццёвыя мудрасці: першая – мы можам у поўнай ступені ацаніць вартасць чалавека для нас толькі пасля яго смерці, і другая, экзистэнцыйная, – перад тварам смерці застаецца толькі тое, што сапраўды важна. На смяротным ложы ці пры думках аб набліжэнні смерці чалавек імкнецца да глабальнай рэфлексіі і пераасэнсавання ўсяго жыцця. Абапіраючыся на гэтыя тэзісы, мы абралі два тыпы крыніц – мемуарная літаратура і тэстаменты – і паставілі перад сабой мэту разгледзець адносіны ў шляхецкай сям’і часоў Рэчы Паспалітай праз прызму смерці.

Напачатку неабходна адзначыць, што абраныя намі крыніцы маюць шэраг асаблівасцяў. Тэстамент – гэта ў першую чаргу юрыдычны дакумент, напісанне якога рэгулявалася законам і традыцыяй, таму мы не зможам атрымаць поўнага ўяўлення аб адносінах у сям’і выключна на падставе дакументаў гэтага тыпу, але пры назіранні за адступленнямі ад юрыдычных нормаў можна заўважыць некаторыя моманты. Што тычыцца мемуарнай літаратуры, то структура мемуарных запісаў паказвае, што такога кшталту творы выкарыстоўвалі ў першую чаргу для захавання ў памяці інфармацыі аб нейкай падзеі, а не для рэфлексіі над пачуццямі, што таксама значна нас абмяжоўвае.

У XVII–XVIII стагоддзях на нашых тэрыторыях сярод шляхты была распаўсюджана нуклеарная сям’я, у якой вядучую ролю адыгрывалі мужчыны. Па гэтай прычыне асноўнымі спадкаемцамі становіліся сыны. Калі ў сям’і быў адзін сын, то ўсё перадавалася яму, а калі некалькі, то ўсё дзялілі па роўнаму. Звяртаючыся да ідэальнай сям’і, якую мы бачым у маралізатарскіх павучэннях хрысціянскіх святароў Рэчы Паспалітай і літаратурных творах таго часу, мы ўбачым набожнага бацьку, патрыёта сваёй Айчыны (які працуе на яе дабрабыт як у сферы палітыкі, так і праз удзел у вайсковых дзеяннях), ціхую і паважную маці, якая ва ўсім слухаецца свайго мужа, любоўці Бога і ўсе намаганні пакладае на выхаванне годных славы продкаў дзяцей; дзеці, у сваю чаргу, дапамагаюць бацькам і ні ў чым ім не супярэчаць. На схіле жыцця сапраўдны хрысціянін забывае ўсе напаразуменні, выбачае крыўды і пакідае сваю маёмасць сваім сужэнцу і дзецям. Але гэта ў тэорыі, а што ж атрымлівалася на справе?

Лепш за ўсё па тэстаментах можна прасачыць адносіны ў шлюбнай пары. Асабліва добра яны бачны на прыкладзе бяздзетных пар, бо калі былі дзеці – яны былі прыярытэтнымі спадкаемцамі. У пазначанай сітуацыі жанчыны пры перадачы маёмасці за звыча, аддавалі перавагу перад братамі і сёстрамі мужу, дзякавалі такім чынам за праведзены час разам. Напрыклад, Таміла Чыжэўская за любоў мужа перадала яму сваю маёмасць [1, с. 90]. Барбара Мікалаеўна Кішчанка Андрэева Сапезына аддала ад маёмасці сваю дачку ад першага шлюба Соф’ю Слуцкую і перадала ўсё мужу Андрэю Сапезе [1, с. 150]. Падобным чынам паступілі браслаўская харунжычавая Крыстына Матэушавая Укольская [2, арк. 153-153 адв.] і ашмянская зямлянка Алена Слізень [3, арк. 127-127 адв.]. Мужчыны, у сваю чаргу, таксама выказвалі падзяку за шчаслівае сямейнае жыццё [1, с. 109, 125, 168; 4, арк. 1 адв.; 5, арк. 1], але з-за абмежавання законам маглі пакінуць маёмасць толькі ў пажыццёвае карыстанне сваім паловам, у той час як рухомыя рэчы часцей перадаваліся на вечнасць. Вельмі часта, каб паказаць прыязнасць, шляхціцы звяртаюцца да жонак – “мілая малжонка”.

Цікавымі для нас з’яўляюцца прыклады, калі шляхта ідзе насуперак павучэнням царквы і святароў. Напрыклад, у тэстаменте Васіля Пятровіча Загароўскага яго другая жонка Кацярына Іванаўна Чартарыйская не толькі нічога не атрымала ад мужа ў спадчыну, але нават не мела права падыходзіць да



маёнтка і выхоўваць дзяцей, бо збегла з дому два з паловай гады таму і такім чынам паказала сябе як благая жанчына [6, с. 70–71], а Стэфан Якімовіч, не атрымаўшы дапамогі ад жонкі падчас хваробы, не пакінуў ёй нічога і забараніў сваім нашчадкам аказваць ёй паслугі: “А малжонка моѡ теперешняѡ Анна Корсаковна, запомнивши повинности присеги своеѡ малженское, мне в жестлости лет и хоробе моеи впустила и жадного старанѡ и призору в мне не мела, прото теж так сын мой Конрат, ѡко и внук мой Александер, и дочки мое водлуг права еи ничего платити не мают и мочы не будут повинни. А к тому теж ѡ, будичы при добромѡ здоровю, немало маестности моеи штратил, правуючисе в маестност небожчика малжонка еѡ першого, чого ми сѡ вт тоѡ малжонки моеѡ не нагородило” [1, с. 159].

Звяртаючыся да вопыту перажывання смерці сужэнца, мы можам знайсці некаторыя сведчанні ў дыярыушах. Згодна з тэкстам дзённіка Міхала Радзівіла Рыбанькі смерць сваёй першай жонкі, знакамітай Францішкі Уршулі з Вішнявецкіх Радзівіл, ён перажываў востра, шмат месца прысвяціў апісанню акта яе памірання і арганізацыі пахавання, хварэў доўгі час пасля яе скону, але пры ўсім гэтым ужо праз паўгода чакаў на хуткі дазвол новага шлюба з пляменніцай жонкі і ажаніў сына Карала [7, арк. 1912–1913, 1940]. Таксама хутка пабраліся новым шлюбом брат Самуэля Маскевіча Ян [8, с. 31, 33], Ян Цадроўскі [9, с. 126–127] і іншыя. Мужчыны шляхціцы зрэдку заставаліся ўдаўцамі. Адметным з’яўляецца асуджэнне Я. Цадроўскім свайго шурына Яна Сасноўскага, які пабраўся шлюбом ужо праз тры месяцы пасля смерці жонкі [9, с. 132]. Такім чынам, нягледзячы на тое, што пасля смерці “другой паловы” не прынята было асабліва доўга гараваць, але і хуткі новы шлюб грамадска не вітаўся.

Калі казаць аб стаўленні да бацькоў, то ў тэстаментах мы часцей знаходзім постаць маці, якая на момант смерці сваіх дзяцей была ўжо ўдавой і таму патрабавала дапамогі і апекі, што і даручалася нашчадкам смяротна хворага ці смяротна параненага шляхціца. Перажыванне смерці маці ў дыярыушах знаходзім не часта. Напрыклад, Фёдар Еўлашоўскі адзначае “... умерла намилшая matka моя Феодора зъ великимъ жалемъ пана отца нашего и насъ, детей ихъ милыхъ...” [10, с. 11]. Багуслаў Радзівіл робіць падобную ж лаканічную заўвагу [11, с. 28]. Міхал Радзівіл Рыбанька быў вельмі засмучаны смерцю маці перад святам Божага Нараджэння, таму само свята не выклікала ў яго ніякіх пазітыўных эмоцый [7, арк. 1476–1478], а яго брат Геранім Радзівіл доўгі час пакутваў ад мігрэняў з-за вялікага жалю па смерці маці (але пры гэтым нават не з’явіўся на яе пахаванні, бо меў працяглую гісторыю судовых справаў з ёю) [12, с. 40]. Што тычыцца смерці бацькі, то найбольшую ўразлівасць тут прадэманстраваў Радзівіл Рыбанька, у дзённіку якога часта знаходзім пазнакі аб угодках смерці бацькі. Такім чынам, дзеці, хаця і ўжо даволі дарослыя, у асноўным цяжка перажывалі сыход сваіх бацькоў, а ў выпадку, калі смерць грукалася ў іх дзверы раней за бацькоўскія, яны пачувалі сябе адказнымі за наступны лёс бацькоў і намагаліся стварыць ім спрыяльныя ўмовы для жыцця.

Разглядаючы адносіны да братоў і сясцёр, можна адзначыць, што яны не вельмі часта фігуруюць у тэстаментах – браты ўзгадваюцца часцей, бо, калі пасля смерці мужа застаецца адна жонка, якой ў пажыццёвае трыманне пераходзіць нерухомае маёмасць, то пасля яе смерці гэтыя землі павінны былі вярнуцца ў сям’ю, да братоў. Сёстры ўзгадваюцца толькі ў выпадку, калі ў сям’і былі добрыя адносіны і ім пакідаюць нейкія рэчы ці апеку над дзецьмі. Напрыклад, канцлеравая Дарота Фірлееўна Львовая Сапежына за вялікую прыязнь сястры і дапамогу ў час хваробы пакінула ёй частку свайго адзення і ўпрыгожванняў [1, с. 144]. У дыярыушах смерць братоў і сясцёр не перажывалася вельмі востра. Шляхціцы маглі нават не наведваць іх пахаванні. У Самуэля Маскевіча знаходзім паведамленні аб смерці братоў, але яны апісваюць толькі абставіны і наступны падзел маёмасці (у той час, як апісанню смерці і пахавання Мікалая Крыштафа Радзівіла Сіроткі ў яго ж надаецца незвычайна вялікая ўвага) [8, с. 101–102, 119–120, 124]. Геранім Радзівіл адзначае ў сваім дзённіку смерць сястры Тэклі, але ў той жа дзень яго больш хвалюе набліжэнне маскоўскага войска [12, с. 59]. Багуслаў Маскевіч, Піліп Абуховіч і Міхал Леў Абуховіч апісваюць толькі смерці сваіх суайчыннікаў, важных палітычных дзеячоў, пры гэтым не звяртаючыся да апісання журботных падзей сваёй уласнай сям’і [8]. У той жа час Багуслаў Радзівіл, даведаўшыся аб смерці свайго брата Януша, паспяшаўся на яго пахаванне [11, с. 53].

Што тычыцца пачуццяў звязаных са смерцю дзяцей, то тут шмат што залежыла ад іх узроста і колькасці ў сям’і. Боль па страце быў найменшым і праходзіў даволі хутка ў выпадку, калі паміралася малое дзіця, а ў сям’і заставаліся яшчэ дзеці ці было спадзяванне на нараджэнне ў будучым новых спадкаемцаў. Ф. Арыес у сваёй працы “Дзіця і сямейнае жыццё пры старым ладзе” адзначаў, што для традыцыйнага грамадства была характэрна мадэль сям’і, у якой дзіця заставалася ананімным; для такой сям’і не былі характэрнымі пачуцці і эмацыйная сувязь паміж бацькамі і дзецьмі, а смерць дзіцяці не выклікала вялікага жалю, бо на яго месца прыходзілі наступныя нашчадкі [13]. Вялікая колькасць сучасных гісторыкаў, асабліва польскіх, не пагаджаецца з такім мяржаваннем. Яны настойваюць на вялікай прыязні бацькоў да дзяцей у разглядаемы намі перыяд і спасылаюцца пры гэтым на тэксты маралізатарскага характару і галоўным чынам на творчасць аднаго з найвыбітнейшых прадстаўнікоў польскай рэнесанснай літаратуры Яна Каханоўскага. У адным са сваіх трэнаў ён аплаквае смерць двухгадовай дачкі Уршулі, пры гэтым апісвае, якое цяжкае ў яго сэрца з-за гэтай падзеі і якія боль і жаль яго ахопліваюць [14, с. 21].

Але гісторык мусіць імкнуцца да аб'ектыўнасці і абавірацца на больш шырокае кола крыніц. Пераносчы тэзу Ф. Арыеса на нашу глебу, мы можам знайсці ёй пацверджанне ў дыярыгушы Міхала Радзівіла Рыбанькі, які сціпла адзначае дату смерці свайго першанца Мікалая Крыштафа, якому на той момант было тры гады, пасля чаго няма ніякіх апісанняў пахавання дзіцяці ці жалобы па яго смерці [7, арк. 312]. Адзначаецца толькі пагаршэнне стану здароўя вялікага літоўскага канюшага і яго жонкі. Вельмі паказальным і ў той жа час даволі жорсткім у нашым сучасным разуменні з'яўляецца ацэнка Рыбанькай жалобы свайго родзіча па памерлым сыне: "15 мая...прыйшла вестка, што ... Юзаф Вішнявецкі, сын князя рэгіментара, пляменнік мой, у Слоніме на трэцім годдзе жыцця памёр ... 19 мая ... Абуд разам з вячэрай еў у князя рэгіментара, перад якім яшчэ смерць сына яго стаіць, хаця іншы чалавек ужо б адрынуў тое ці абараціў бы ў смех" [7, арк. 558–559]. Акрамя таго, можна прыгадаць, што часта для малых дзяцей нават не арганізавалася асобнага пахавання – цырымонію для іх ладзілі разам з дарослым памерлым родным, пры гэтым цэла дзіцяці магло чакаць пахавання не адзін год і нават не адно дзесяцігоддзе.

Па іншаму сітуацыя складалася ў выпадку смерці дарослага нашчадка. Асабліва цяжка перажывалі смерць старэйшага сына, у якім бачылі спадчынніка. Караль Станіслаў Радзівіл, страціўшы ў 1715 годзе свайго першанца Мікалая, так хваляваўся за жыццё свайго наступнага сына Міхала, што захварэў і памёр [7, арк. 8]. У сваю чаргу, Міхал Радзівіл Рыбанька вельмі цяжка перажываў смерць уласнага спадчынніка Януша "12 кастрычніка сын мой Януш памёр, ня дзеля таго, што быў дзіця маё, але кавалер быў зусім дарослы, вучоны і здатны Айчыне служыць, на 17 годдзе ... асіраціў нас бацькоў сваіх ... мы ж былі абое з жонкай маёй у такой распачы, што мала не памерлі з жалю, і, каб нам абаім крыві не пусцілі, пэўна б не жылі, усю ноч ня спаў..." [7, арк. 1752–1753]. Пры рэфлексіі аб праведзеным годзе князь адзначае, што так і не ачунаў ад смерці сына. Фёдар Еўлашоўскі надзвычай востра перажываў нечаканае забойства свайго другога сына Яна: "Зь той такь великой жалости моей о смерти, а тымъ барзей ж забитю сына моего ... впалемъ у велику, а до лечнования не ведеть яку хоробу: напродь марца 6 дня обумарлемъ безъ вшелякой причины на полторы години и, пришедши къ себе, былемъ мдлый, ажъ повторе марца 14, рано обумариш, о собе-мъ не ведель, а тогожь дня, у вечеръ обумарши, былемъ въ зафиценю шесть годинъ зегаровыхъ; потомъ в дняхъ цветневыхъ, приходечи къ себе, ехалемъ былъ до Новгородка и на дорозе у Валсивце трохамъ былъ зомлель" [10, с. 35].

У тэстаментах смерць дзіцяці адзначалася вельмі рэдка і звычайна падавалася як воля Бога, які як мог даць нашчадка, так мог яго і забраць [15, с. 221]. Незвычайным для такога тыпу крыніц было адзначэнне ў тэстаменце пані Зузанны Вярцінскай пагаршэння стану здароўя пасля забіцця яе дачкі [16, с. 520–521].

Адносіны з дарослымі дзецьмі не заўсёды складваліся добра. Цікавым прыкладам тут з'яўляецца знакаміты луцкі епіскап Кірыла Цярлецкі. Свой першы тэстамент ён складае перад вандроўкай у Рым 19 верасня 1595 г. Згодна з ім ён завяшчае палову "дачэ мілай" Ганне і яе мужу, а палову брату Ярашу [17, с. 197–198]. Але пасля вяртання адносіны між бацькам і дачкой значна сапсаваліся: "... даваломъ часткоть и давалъ так сумами пенезными, грошами готовыми, вена, посаги, выправывъ ланцугахъ, клейнотахъ, шатахъ коштовныхъ, коньми, стадами, быдломъ... якъ тое добродейство мое мне отдали и аплатили ... яко на горло мое стояли, кровь мою розливалъ панъ зять мой, стреляючи сам з ручницы на мене, побраньемъ не поеднокротъ маетности моее надъ волю мою, пограбеньемъ збожъя моего дванадцати комягъ и иныхъ тяжкихъ прикростей..." [17, с. 218]. Па гэтай прычыне ўся маёмасць павінна была перайсці да брата Яраша. Апошні выдомы нам тэстамент Кірылы Цярлецкага датаваны 2 красавіка 1607 г. вызначаны прабачэннем усіх крыўд і падзелам маёмасці паміж братам і дачкой: "... отпустившы имъ, яко отецъ, правым сердцемъ то все, чимъ мене были образили, за покореньемъ ся ихъ и препрошеньемъ черезъ люди зацные" [17, с. 233]. Шляхцянка Ганна Шчапанюкова ў сваім тэстаменце прабачае сына Антона, які не быў да яе добрым і пакідае яму 133,10 злотых [18, с. 145]. У сваю чаргу Эрнэст Ян Корф не меў ад сына нічога добрага, таму і не пакінуў яму ніякай маёмасці [19, с. 613]. Удовы часам гублялі дапамогу ад дзяцей і родных, цяпелі ад іх крыўды, таму бралі сабе дапамогу за межамі сям'і праз адопцыю [20, с. 168].

Што тычыцца ўнукаў, то на старонках тэстаменту яны з'яўляюцца ў выпадках, калі іх бацькі ўжо памерлі і на іх спадае маёмасць бабулі ці дзядулі [1, с. 130, 155, 192, 198–201; 20, с. 566]. Састарэлыя родзічы хваляваліся за лёс сваіх нашчадкаў і спадзяваліся на іх добрае жыццё. У мемуарах унук узгадваецца толькі ў Ф. Еўлашоўскага (дзядуля "прозвал" яго Янам, але ён хутка памёр, што выклікае ў Фёдара вялікі сум) [10, с. 37].

Такім чынам, на падставе праведзенага даследвання мы можам зрабіць шэраг высноваў. Папершае, нягледзячы на тое, што царква вучыла чалавека прабачэнню і дараванню, асабліва на парозе вечнага жыцця, шляхціцы ўсё роўна часта не пакідалі крыўд у жыцці зямным і не прабачалі сваіх сужэнцаў і дзяцей за незвычайнае да іх стаўленне. Трэба адзначыць, што стаўленне да блізкага чалавека вельмі часта псавалася з-за яго неадэкватных паводзінаў і неаказання дапамогі ў цяжкія часы (хвароба, фінансавыя праблемы, удоўства). Па-другое, нягледзячы на тое, што сведчанні аб вострым перажыванні

смерці блізкіх мы знаходзім не так часта, мы не можам зрабіць высновы, што нашыя продкі ўвогуле даволі суха рэагавалі на журботныя падзеі ў сваёй сям’і. Мемуары выкарыстоўваліся ў першую чаргу як сродак захавання інфармацыі для нашчадкаў, таму запісы такога кшталту з’яўляюцца адзнакай уражлівасці бацькоў над смерцю дзіцяці, якая была здарэннем годным для захавання яго ў памяці і ў сферы запісаў, якія дакументавалі прыватнае жыццё, мела ранг бадай што не найвышэйшы, падобна да народзінаў патомства; тое самае датычыцца і смерці сужэнцаў, бацькоў, братоў і сясцёр. Але, з іншага боку, такая заўвага характэрна хутчэй для мемуарыстыкі XVII стагоддзя, у той час як у XVIII стагоддзі дзённікі пераўтвараюцца ў шматтомныя працы жыцця, у якіх знаходзіцца месца паўсядзённым турботам і асэнсаванню сябе і сваіх эмоцый. Таму на гэтай падставе мы не павінны ідэалізаваць нашых продкаў і апраўдваць скупасць іх пачуццяў і некаторую лёгкасць у перажыванні смерці блізкіх рамкахі фармату мемуарнай літаратуры. Гісторык не мае права пераносіць свае сённяшнія ідэалы і сваё сучаснае сватаўспрыняцце на ментальнасць людзей эпохі Барока. Па-трэцяе, калі паспрабаваць стварыць іерархію адносінаў у сям’і і праранжыраваць родных па прыкмеце таго, на колькі моцна перажывалася іх смерць, трэба адзначыць, што найбольш востра перажывалася смерць дарослых родных, якія былі часткай нуклеарнай сям’і – гэта перш за ўсё бацькі і дарослыя дзеці, якія былі спадчынікамі. Наступнымі ў сістэме каштоўнасцяў былі сужэнцы, іх смерць перажывалася даволі востра, на парозе вечнасці аб іх дабрабыце думалі амаль столькі ж колькі і аб дабрабыце дзяцей, але важнай асаблівасцю было непрацяглае гараванне, якое доўжылася каля года і скончвалася новым шлюбам праз год ці два пасля смерці папярэдняга сужэнца (асабліва гэта тычыцца мужчын, яны нашмат радзей заставаліся ўдаўцамі). Пры гэтым смерці малых дзяцей вельмі часта не надаецца вялікай увагі, у першую чаргу па прычыне таго, што ў тагачасным грамадстве малое дзіця не было яшчэ паўнаважным чалавекам і часцінай палітычнай і эканамічнай прасторы. Жаль па страце пералічаных вышэй чальцоў сям’і часцей за ўсё праяўляўся ў форме фізічных разладаў, што з’яўлялася знешнім модусам гора. Апошнімі ў гэтым пераліку былі браты, сёстры, стрый і цёткі, якія зрэдку трапляюць у дакументы асабістага паходжання, а калі і з’яўляюцца там, то звычайна аўтары абмяжоўваюцца проста канстатацыяй факта смерці.

## ЛІТАРАТУРА

1. Тастаменты шляхты і мяшчан Беларусі другой паловы XVI ст.: (з актавых кніг Нацыянальнага гістарычнага архіва Беларусі) / Дэпартамент па архівах і справаводства Міністэрства юстыцыі Рэспублікі Беларусь, Нацыянальны гістарычны архіў Беларусі. – Мінск : Беларуская Энцыклапедыя, 2012. – 670 с.
2. Нацыянальны гістарычны архіў Беларусі ў Мінску (НГАБМ). – Ф. 1747. Воп. 1. Спр. 1.
3. НГАБМ. – Ф. 694. Воп. 1. Спр. 18.
4. Archiwum Główne Akt Dawnych (AGAD). – F. 354. Archiwum Radziwillow. Dział X. 174.
5. AGAD. – F. 351. G. 751.
6. Архив Юго-Западной России, издаваемый временной комиссией для разбора древних актов, высочайше учрежденной при Киевском, Подольском и Вольнском генерал-губернаторе : в 8 ч. – Ч. 1, т. 1 : Акты, относящиеся к истории православной церкви в Юго-Западной России / пред. М. Юзефовича. – Киев : Университетская типография, 1859. – 554 с.
7. AGAD. – F. 354. Archiwum Radziwillow. Dział VI. 2. 80 a.
8. Дыярыушы XVII стагоддзя (1594–1707 гады) : Самуэль Маскевіч, Багуслаў Маскевіч, Піліп Абуховіч, Міхал Абуховіч, Тэадор Абуховіч / Нацыянальная акадэмія навук Беларусі, Цэнтр даследаванняў беларускай культуры, мовы і літаратуры, Інстытут літаратуразнаўства ім. Я. Купалы ; уклад., пер. з польскай мовы А.У. Бразгуноў ; рэдкал.: А. У. Бразгуноў (старшыня) [і інш.]. – Мінск : Беларуская навука, 2016. – 464 с.
9. Помнікі мемуарнай літаратуры Беларусі XVII ст. / Акадэмія навук Беларускай ССР, Інстытут літаратуры імя Янкі Купалы ; уклад., уступны артыкул і каментарыі А.Ф. Коршунава. – Мінск : Навука і тэхніка, 1983. – 173 с.
10. Мемуары, относящиеся к истории Южной Руси / под ред. В. Антоновича. – Киев : Типография Г.Т.Корчак-Новицкого, 1890. – 141 с.
11. Аўтабіяграфія : пер. з польскай мовы / Багуслаў Радзівіл ; ідэя, канцэпцыя, укладанне і пасляслоўе Ул. Сіўчыкава ; нав. рэд. А.М. Янушкевіч ; пер. з польскай мовы: А. Бутэвіч, Ул. Сіўчыкаў ; прадм. Г. Літвіна. – Мінск : Радыёла-плюс, 2009. – 208 с.
12. Hieronima Floriany Radziwiłła Dziennik i pisma różne / opracowanie i wstęp Marii Brzeziny. – Warszawa : Wydawnictwo Energia, 1998. – 325 s.
13. Арьес, Ф. Ребенок и семейная жизнь при старом порядке / Филипп Арьес ; пер. с фр. Я.Ю.Старцева ; примеч., послесл. Е.Ю. Фатеева. – Екатеринбург : Изд-во Урал. ун-та, 1999. – 415 с.
14. Kochanowski, J. Treny / Jan Kochanowski; z wstępem i komentarzem Tadeusza Sinki. – Kraków : Krakowska Spółka Wydawnicza, 1920. – 87 s.
15. Историко-юридические материалы, извлеченные из актовых книг губерний Витебской и Могилевской, хранящихся в центральном архиве в Витебске и изданные под редакцией архивариуса сего архива Созонова. – Вып. 26 : Извлечение из приходо-расходной книги г. Могилева за 1715 г.; Акты, извлеченные из книг Витебского городского суда за 1721 г., из книг Витебского земского суда за 1641 г., из книг Полоцкого городского суда за 1667 г., из книг Оршанского земского суда за 1668—1680 гг. / под ред. М. Веревкина. – Витебск : Типо-Литография Г. А. Малкина, 1895. – 516 с.

16. Архив Юго-Западной России, издаваемый Временною комиссиею для разбора древних актов, высочайше учрежденною при Киевском, Подольском и Волынском генерал-губернаторе. – Ч. 3, т. 4 : Акты, относящиеся к эпохе Богдана Хмельницкого. – Киев : Университетская типография, 1914. – 946 с.
17. Археографический сборник документов, относящихся к истории Северо-Западной Руси, издаваемый при Управлении Виленского учебного округа / сост. П. А. Гильтебрандт, Ф. Г. Елеонский, А. Л. Миротворцев. – СПб. : Печатня В. Головина, 1868. – Т. 1. – 409 с.
18. Акты, издаваемые Комиссией, высочайше учрежденной для разбора древних актов в Вильне : в 39 т. – Т. 27 : Акты Холмского гродского суда, 1692–1730 гг. / пред. В. Площанского. – Вильна : Тип. А.Г. Сыркина, 1900. – 407 с.
19. Акты, издаваемые Комиссией, высочайше учрежденной для разбора древних актов в Вильне : в 39 т. – Т. 12. : Акты литовского главного трибунала / пред. Я.Ф. Головацкого. – Вильна : Тип. А.Г. Сыркина, 1883. – 754 с.
20. Метрыка Вялікага княства Літоўскага / падрыхтаваў В.С. Мянжынскі. – Мінск : БелЭн, 2006. – Кн. 46. 1562–1565. – 280 с.

*Пасійніў 10.11.2017*

## BELARUSIAN NOBILITY FAMILY RELATIONS AT THE END OF XVI-XVIII CENTURIES THROUGH THE TANATOLOGICAL REPRESENTATIONS

**N. STAKHNO**

*The article is devoted to the problem of a noble's family relations in times of the Polish-Lithuanian Commonwealth through the prism of deaths' concept. The analysis is performed on the basis of documents of a personal origin – memoirs and testaments. Defines the features of this type of sources. The author compares the ideal family model and the behavior of its members at death's door formed in the Baroque's moralistic and literary works and the real state associated with the death of loved ones. Attention is drawn to the fact that historians often tend to idealize and transfer their own feelings on person of Modern times. It is concluded that high value has adult members of the nuclear family, while emphasizing that the key role in the formation of the relationship played behavior in difficult circumstances (during illness, financial difficulties, widowhood). Moreover, it is noted that the perception of the child's death depended primarily on his or her age and sex.*

**Keywords:** *mentality, death, family anthropology, Polish-Lithuanian Commonwealth, Baroque.*

УДК 94(470)«1943/1956»(045)

**СТАНОВЛЕНИЕ И ПРОБЛЕМЫ РАЗВИТИЯ ПЕНСИОННОГО ОБЕСПЕЧЕНИЯ И ДРУГИХ ФОРМ МАТЕРИАЛЬНОЙ ПОМОЩИ УЧАСТНИКАМ ВЕЛИКОЙ ОТЕЧЕСТВЕННОЙ ВОЙНЫ И СЕМЬЯМ ПОГИБШИХ ВОИНОВ В 1943–1956 гг.****А.В. ПАШУТО***(Витебский государственный университет имени П.М. Машерова)*

*Рассматривается проблема развития пенсионного обеспечения и других форм материальной помощи участникам Великой Отечественной войны и семьям погибших воинов. С позиции современных исторических подходов анализируются условия и процесс становления пенсионного обеспечения и материальной помощи со стороны государства. Показаны трудности, с которыми столкнулись советские партийные органы в процессе реализации пенсионного законодательства в отношении демобилизованных воинов и семей погибших фронтовиков.*

**Ключевые слова:** демобилизация, участники Великой Отечественной войны, семьи погибших воинов, пенсии, материальная помощь.

Одним из важнейших достижений социального прогресса является создание системы государственной материальной помощи. В советском послевоенном обществе это нашло свое выражение в сформированном соответственно нуждам того времени пенсионном обеспечении. Целью советского государства в непростых условиях послевоенной действительности было создание нормальных жизненных условий для своих граждан. Кроме пожилых людей и семей потерявших кормильцев в СССР проживали ветераны войны. Все они нуждались во внимании со стороны государства. Эффективность оказания государственной поддержки была не только экономическим вопросом, но и носила идеологическую окраску. Предоставление помощи тем, кто с оружием в руках сражался на фронтах войны против фашизма, тем, кто потерял родных, влияло на настроения граждан и, в той или иной степени, формировала международный авторитет страны-победительницы.

Тяжелые последствия Великой Отечественной войны – нищета и нехватка товаров первой необходимости в первые годы после войны обуславливали катастрофически низкий уровень обеспечения населения. Миллионы людей вели полуголодную жизнь, многие попрошайничали. Участники войны, которые вернулись с фронта, оказались в еще более сложной ситуации. Оторванные на протяжении военных лет от мирной жизни, они фактически заново приспосабливались к действительности в мирном обществе как в материально-бытовом, так и в психологическом плане. Многие демобилизованные так и не смогли полностью адаптироваться из-за увечий, которые получили во время войны. Не в лучших условиях оказались семьи погибших воинов. В условиях послевоенных реалий женщинам и детям приходилось выносить на себе все тяготы восстановления экономики и при этом возложить на себя все трудности повседневной жизни, бытовые заботы, материальные нужды, рассчитывая только на свои силы. Все это обусловило очевидную потребность в поддержке данной категории населения со стороны государства.

Работа по обеспечению участников Великой Отечественной войны и их семей велась по нескольким основным направлениям: пенсионное обеспечение, оказание различного вида материальных пособий и предоставление льгот [1, с. 106]. Большое количество документов, которые должны были собрать демобилизованные участники Великой Отечественной войны в органы социальной безопасности для получения пенсии, вместе с рядом постановлений, распоряжений и инструкций различных уровней, характерным содержанием которых являлись уточняющие моменты при начислении и выдачи пенсий, – все это приводило к многочисленным сложностям, провоцировало возникновение различного рода ошибок во время назначения пенсий уволенным в запас фронтовикам и их семьям.

Причинами таких погрешностей были плохо оформленные личные дела граждан, у которых отсутствовали выписка из протокола заседания комиссии по назначению пенсии с уточнением статей, по которым назначалась пенсия, или справка из сельсовета. В ноябре 1943 года наркомат социального обеспечения РСФСР объявил о проведении проверки пенсионных дел лиц, получавших пенсии по государственному социальному страхованию. Данный процесс распространялся и на БССР. Подобные проверки специальных контролирующих комиссий нередко обнаруживали нецелесообразную выдачу государственных средств. Плохо было организовано дело по начислению пенсий и в других регионах РСФСР. Случалось, что при начислении пенсий допускались и технические ошибки.

С сентября 1944 года при назначении пенсий по государственному социальному обеспечению как в общий трудовой стаж, так и в стаж непрерывной работы стало засчитываться время службы в Красной Армии и ВМФ, а также время нахождения в партизанских отрядах (при условии устройства на работу

в качестве рабочего или служащего в течение трех месяцев после освобождения от военной службы или из партизанского отряда). Бывшие военнослужащие получали пенсию по статьям 1 и 3 постановления СНК СССР от 16 июля 1940 г. Как до войны, так и во время нее в практику пенсионного обеспечения вводилась система денежных выплат за полученные награды, выплачивались повышенные пенсии за воинское звание и за проявленное в боях мужество.

Первые послевоенные годы были особенно тяжелыми для тех, кто потерял близких на фронтах войны. Однако, несмотря на все сложности, инвалидам, семьям погибших фронтовиков выдавались пенсии из средств союзного либо республиканского бюджетов. Размер пенсий был небольшой, поэтому кроме постоянного их начисления им оказывалась денежная поддержка через фонд помощи семьям фронтовиков, который был сформирован за счет отчислений из коллективов промышленных предприятий и организаций, сборов с концертов, театральных спектаклей и др. Вместе с тем помощь семьям погибших фронтовиков оказывали и органы социального обеспечения. За 1944 и пять месяцев 1945 года семьи погибших воинов в БССР получили свыше 39 миллионов рублей денежной помощи [2, с. 82].

Сельская местность также не оставалась без внимания. Поскольку отчислений из промышленных предприятий и организаций на селе не могло быть, т.к. они там отсутствовали, материальная помощь участникам Великой Отечественной войны и семьям погибших фронтовиков оказывалась через кассы общественной взаимопомощи. На 1 июля 1948 года в колхозах БССР имелось 4 632 такие кассы, а к началу 1950 г. их количество выросло до 7 519. В течение 1948–1949 гг. ими была оказана помощь на сумму 1,5 миллиарда рублей [3, с. 21]. Таким образом, за столь непродолжительный срок фонды для оказания помощи были увеличены.

Тем не менее система выплат пенсий и материальной помощи не была лишена определенных недостатков. На заседании Витебского обкома КП(б)Б 13 февраля 1946 года отмечалось, что райкомы партии должным образом не занимались материально-бытовым обустройством семей погибших и не знали истинных потребностей каждой семьи. Установленные государственные пенсии и денежные пособия выплачивались несвоевременно, а промышленные и продовольственные товары для инвалидов и семей погибших выдавались не по назначению (Чашникский, Меховской и другие районы). Обеспечение продовольственными и промышленными товарами демобилизованных солдат и семей погибших воинов также оставляло желать лучшего. В целом сами принципы системы распределения помощи оставались достаточно размытыми. Несмотря на достаточно четкие предписания, на этапе реализации постановлений и решений возникали проблемы субъективного плана. В частности, неправильное распределение материальных фондов, нецелевое расходование выделенных средств и т.д.

Руководителям облпотребделов и облпотребсоюзов было поручено наладить непрерывное обеспечение демобилизованных воинов и семей погибших на фронтах войны продуктами и промышленными товарами, а также организовать их внеочередное обслуживание в магазинах и столовых. Для более эффективного осуществления перечисленных мер было предписано организовать органами городских и районных комитетов и районных Советов депутатов общественный контроль за обеспечением этих граждан продуктами и промышленными товарами, а также предоставлением им своевременных льгот. Секретарям горкомов и райкомов КП(б)Б, а также председателям исполнительных городских и районных Советов депутатов ставилась задача принять неотложные меры по устранению отмеченных недостатков.

В течение февраля – марта 1946 г. было проведено очередное запланированное обследование материально-бытовых условий демобилизованных воинов, семей погибших фронтовиков с целью выявления конкретных мер государственной и общественной помощи [4, л. 90–92]. По результатам проверки было установлено, что в Чашникском районе товарные фонды специального назначения по оказанию помощи семьям погибших и демобилизованным расходовались неправильно. Из полученных в октябре 1945 года 15,8 тонн зерна не по назначению израсходовано 7 тонн. Одна тонна сахара, 800 кг кондитерских изделий и ряд других товаров также не были выданы по назначению. Из собранных во время месячника денежных средств для оказания помощи семьям защитников Родины Чашникский райисполком выдал более 7 000 руб. не тем людям, которые нуждались [4, л. 149–150].

Такие случаи из-за острой нехватки продуктов питания случались довольно часто в первые послевоенные годы. Однако подобные ситуации старались жестко пресекать. К примеру, в том же Чашникском районе сотрудники райпотребсоюза Лайко, Кушнер и Козловский, виновные в нецелесообразной растрате специальных фондов, были арестованы и привлечены к уголовной ответственности. На председателя райпотребсоюза Крутавцова и заведующего отделом гособеспечения Севастьянова были заведены уголовные дела, а самих руководителей сняли с должностей.

О том, насколько серьезным было отношение к этой проблеме, свидетельствует то, что дело вел облпрокурор Захаров, а судебный процесс над виновными специально был проведен в открытой форме. Реакцией на это громкое дело был приказ секретарям горкомов и райкомов КП(б)Б, председателям исполкомов городских и районных Советов в декадный срок проверить правильность распределения специальных промышленных и продовольственных фондов, которые предназначались демобилизованным и семьям погибших воинов-участников Великой Отечественной, и принять меры по использованию [4, л. 149–150].

Органами социального обеспечения продолжалось дальнейшее оказание материальной помощи бывшим защитникам родины в большей степени из республиканских фондов и бюджета. Средства, которые выделялись из центра, распределялись по областям и районам. За процессом был организован строгий контроль. Это касалось не только денежных средств, но продуктовых и продовольственных товаров, которые выдавались для участников Великой Отечественной войны и семей погибших фронтовиков. Так, распределение по районам помощи в виде 40 тонн зерна и 300 тонн армейских рационов, которые были выделены согласно постановлениям Совета Министров БССР 1 и 18 мая 1946 г. «Об оказании помощи семьям погибших фронтовиков», проводилось руководителями райисполкомов и райкомов по персональным спискам [5, л. 112].

По мере восстановления экономики республики оказание материальной, продовольственной и другой помощи стало не одноразовым явлением, а начинало носить систематический характер. Принималось во внимание не только трудное экономическое положение людей после войны, но и другие трудности. Учитывая неурожай в ряде районов республики в 1946 г., 6 февраля 1947 г. Советом Министров БССР было принято постановление «Об оказании продовольственной помощи населению Полесской, Гомельской, Могилевской, Минской, Витебской, Бобруйской и Полоцкой областей и необходимости оказания помощи семьям погибших воинов, семьям военнослужащих, которые остро нуждались в продуктах питания». Для этого исполкомам областных Советов депутатов трудящихся на февраль – март месяцы 1947 года было выделено 1 500 тонн продовольственного зерна для семей погибших воинов-участников Великой Отечественной войны. Поддержка была оказана в первую очередь районам, которые пострадали от засухи. Выдача продуктовых товаров осуществлялась только после предварительной проверки семей, которые нуждались в помощи, по спискам, утвержденным исполкомами районных Советов депутатов трудящихся. Раздача продуктов питания строго контролировалась со стороны председателей исполкомов, на которых была возложена персональная ответственность за выполнение постановления. Распределение зерен (муки) было приказано осуществлять дифференцированно в зависимости от степени необходимости [6, л. 48–49].

В связи с отменой карточной системы и введением свободной торговли отделы социального обеспечения больше не занимались распределением ордеров на промышленные товары. Материальная помощь стала оказываться путем предоставления единовременных денежных выплат и средств из общественных касс взаимопомощи колхозников [7, л. 123].

Материальная поддержка населения в сельской местности носила различные формы. Одной из них являлось распределение трофейного скота. Его бесплатно получали демобилизованные из Красной Армии, а также семьи погибших воинов. Обеспечение жителей сел поголовьем скота играло существенную роль в улучшении материальных условий и ускоряло развитие сельскохозяйственного производства [8, с. 176].

Тем не менее к началу 1950-х годов, несмотря на некоторые положительные сдвиги, которые произошли в первые послевоенные годы, пенсионное обеспечение и система льгот в отношении демобилизованных и семей погибших воинов все еще были несовершенными и требовали доработки. Несмотря на то, что наблюдалось увеличение расходов на социальное обеспечение, размер пенсий демобилизованных оставался небольшим и не соответствовал прожиточному минимуму. Так, 16 декабря 1952 года в письме участника Великой Отечественной войны, офицера В.И. Красинского к первому секретарю ЦК КПБ Н.С. Патоличеву упоминалось, что на протяжении двух лет ветеран был лишен возможности самостоятельно двигаться и фактически был прикован к постели из-за тяжелых заболеваний: двусторонний туберкулез легких в последней стадии распада и туберкулезного спондилита позвоночника. Жена из-за болезни также не работала. Семья не имела одежды и обуви, а также дров и необходимых продуктов питания. В марте 1952 г. Красинские уже обращались с просьбой об оказании помощи, однако так и не получили ее ни от ЦК КПБ, ни от Министерства здравоохранения БССР [9, л. 79].

Еще одним фактором, который усложнял решение вопроса выплат пенсий и других материальных пособий демобилизованным защитникам Родины и семьям погибших воинов, являлась слабая организация работы в этой области на местах. По итогам проверки, которая была проведена Министерством государственного контроля БССР в декабре 1952 г., только в Ветринском районе Полоцкой области выяснилось, что заведующий районного отдела социального обеспечения И.К. Аксянюк дописывал начисления и выплаты пенсий семьям погибших военнослужащих при отсутствии в пенсионных делах необходимых для этого документов. Старший инспектор этого же райсобеса П.Г. Луй принимал от заявителей противоречивые и неправильно оформленные документы, а старший бухгалтер М.К. Маладбок механически насчитывал по ним пенсии.

По неправильно оформленным документам в 1944–1947 гг. к 1 декабря 1952 г. двенадцати лицам было выплачено 73 303 рубля. Из них А.Н. Мелешко получил 18 702 рубля, Д.А. Дубовская – 7 434 рубля, Ф.В. Заянковская – 525 рублей 26 копеек [10, л. 4–5]. Эти и другие примеры указывали на недоскональность существующей системы распределения материальных благ. Личное отношение между представителями власти на местах и ходатайствующими влияло на распределение помощи. Эти и другие факты указывали на необходимость реформирования и дальнейшего упорядочения системы пенсионного обеспечения. И вскоре правительством были предприняты конкретные меры в этом направлении.

28 января 1956 г. Советом Министров СССР было принято постановление, на основании которого уже 20 февраля 1956 г. был принят закон «О передаче органам социального обеспечения функций по выплате государственных пособий многодетным и одиноким матерям», согласно этому документу все вопросы материальной помощи семьям погибших воинов теперь возлагались на министерство социального обеспечения республик и их местные органы власти [11, л. 13–13 об.].

Принятые меры позволили повысить эффективность в организации помощи семьям погибших воинов, поскольку теперь вопросами выделения материальных средств занималось одно ведомство – министерство социального обеспечения, которое непосредственно работало над решением проблем нуждающихся в государственной поддержке слоев общества, и не понаслышке знало нужды и потребности людей, что позволяло избегать излишнего бюрократизма и волокиты в решении организационных проблем и выработке дальнейших стратегий по этому направлению.

Благодаря практическому опыту и юридической базе, накопленным к этому времени, 14 июля 1956 г. Верховным Советом СССР был принят закон «О государственных пенсиях», который стал основным правовым документом, регулирующим предоставление материальной помощи бывшим фронтовикам и семьям погибших воинов. Чуть позже в качестве дополнения было принято «Положение о порядке назначения и выплате государственных пенсий», которое было утверждено постановлением Совета Министров СССР от 4 августа 1956 г. и регламентировало размеры выплат, сроки их предоставления и условия, при которых возможно было претендовать на оказание помощи [12, с. 27–28].

Таким образом, осуществление выплат пенсий и других материальных пособий участникам Великой Отечественной войны и семьям погибших воинов происходило еще во время войны на освобожденных территориях. Работа проводилась по нескольким основным направлениям: выплата пенсий, единовременных денежных пособий, продовольственная помощь и выдача льготных путевок на санаторное и курортное лечение. Процесс осуществления перечисленных мер был постепенным и требовал времени и усилий для успешной и эффективной их реализации. Негативным проявлением, которое так и не было устранено, являлся бюрократизм на местах. Большое количество отчетной документации и, соответственно, вызванные этим трудности в процедуре оформления и получения пенсий и льгот усложняли и тормозили оказание помощи. Тем не менее с 1943 по 1956 гг., несмотря на все сложности послевоенного времени, была заложена основа действенной, хотя и не лишенной определенных недостатков системы социального обеспечения семей погибших воинов и участников войны в БССР.

#### ЛИТЕРАТУРА

1. Гісторыя Беларусі : у 6 т. / рэдкал.: М. Касцюк (гал. рэд.) [і інш.]. – Мінск : Соврем. шк.: Экоперспектива, 2007–2011. – Т. 6 : Беларусь у 1946–2009 гг. / Н. Васілеўская [і інш.]. – 2011. – 727 с.
2. Седьмая сессия Верховного Совета БССР, 3–5 июля 1945 года : стенографический отчет. – Минск, 1947 г. – С. 82.
3. Экономическая история Беларуси : учеб. пособие / В. И. Голубович [и др.] ; под ред. проф. В. И. Голубовича. – Минск : М. Греко, 1996. – 432 с.
4. Национальный Архив Республики Беларусь (НАРБ). – Ф. 1. Оп. 1. Д. 50.
5. НАРБ. – Ф. 1. Оп. 1. Д. 112.
6. НАРБ. – Ф. 7. Оп. 2. Д. 16.
7. Государственный архив Гомельской области (ГАГО). – Ф. 1214. Оп. 4. Д. 25.
8. Беязо, А.П. Беларуская вёска ў пасляваенныя гады (1945–1950) / А.П. Беязо – Мінск : Выд-ва БДУ, 1974. – 176 с.
9. НАРБ. – Ф. 7. Оп. 4. Д. 3036.
10. НАРБ. – Ф. 7. Оп. 4. Д. 3033.
11. Государственный архив Витебской области (ГАВО). – Ф. 1970. Оп. 2. Д. 43.
12. Народное хозяйство Белорусской ССР, 1922–1982 / Центр. стат. упр. Бел. ССР. – Минск, 1982. – 249 с.

Поступила 03.11.2017

### FORMATION AND PROBLEMS OF THE DEVELOPMENT OF PENSION PROVISION AND OTHER FORMS OF MATERIAL ASSISTANCE TO PARTICIPANTS OF THE GREAT PATRIOTIC WAR AND FAMILIES OF DEATH WARRIORS IN 1943–1956

A. PASHUTO

*The problem of the development of pensions and other forms of material assistance to the participants of the Great Patriotic War and the families of the deceased soldiers is considered. From the perspective of modern historical approaches, the conditions and the process of the development of pension provision and material assistance from the state are analyzed. The difficulties faced by the Soviet party bodies in the process of implementing pension legislation regarding demobilized soldiers and families of war veterans are shown.*

*Keywords: demobilization, participants of the Great Patriotic War, families of dead soldiers, pensions, material assistance.*



УДК 94(410.1)(092)

**АНГЛИЙСКАЯ РЕВОЛЮЦИЯ И ПРОТЕКТОРАТ О. КРОМВЕЛЯ  
В ИСТОРИЧЕСКОЙ КОНЦЕПЦИИ Т.Б. МАКОЛЕЯ****Е.В. ХАЦЬКО***(Гродненский государственный университет им. Я. Купалы)*

*Рассматриваются события английской буржуазной революции в изложении известного британского историка, публициста, общественного и политического деятеля первой половины XIX века Т.Б. Маколя. Исследователь создал фундаментальный труд, посвященный данным векам английской истории под названием «История Англии от восшествия Якова II на престол», где детально обосновал свои взгляды на революционные события. Предпринята попытка определить роль Английской буржуазной революции в исторической концепции Т.Б. Маколя и пересмотреть значение исторического наследия ученого в современной историографии.*

**Ключевые слова:** английская революция, О. Кромвель, Т.Б. Маколей, английская историография, XIX век.

**Введение.** Современные реалии, сопровождающиеся событиями революционного характера во многих государствах Европы, и смена парадигм в современной белорусской и российской историографии в совокупности делают актуальным пересмотр и изучение исторического наследия ученых, исследовавших революционные события прошлых веков. К одним из таких исследователей можно отнести Т.Б. Маколя, автора многоотомной «Истории Англии от восшествия Якова II на престол», главной целью которого является всестороннее изучение революций в Англии в XVII веке. Автор положил эти события в основу своей исторической концепции.

В дореволюционной русской и зарубежной историографии труды историка были оценены достаточно высоко и пользовались большой популярностью. Крупнейшими исследованиями исторического наследия Т.Б. Маколя можно назвать работы Дж. Тревелияна, английского историка, внучатого племянника самого Томаса Бабингтона, «Жизнь и письма лорда Маколя» и М.В. Барро, русского дореволюционного исследователя, «Маколей: его жизнь и литературная деятельность». Современными европейскими и американскими учеными единогласно принято мнение о том, что Т.Б. Маколей является заслуженной величиной в мировой исторической науке.

К. Марксом в первом томе «Капитала» была дана крайне негативная оценка исторического наследия Т.Б. Маколя. Историк был назван «сикофантом» и «краснобаем», обвинен в фальсификации истории в пользу партии вигов и буржуазии [1]. Исходя из таких характеристик объясняется и господствующее в советской историографии мнение об историческом наследии Т.Б. Маколя, о нем писали мало и достаточно небрежно. Зачастую в учебных пособиях и энциклопедических словарях его имя упоминается лишь вскользь. Из более значительных работ, содержащих сведения о Т.Б. Маколее, можно назвать следующие: Л.Е. Кертман «География, история и культура Англии» – монография, изданная в 1979 году, К. Татаринова «Маколей как историк» – статья в журнале «Вопросы истории» 1945 года, К.Н. Виноградов «Очерки английской историографии нового и новейшего времени», 1975 год.

Однако целостной системной работы, раскрывающей сущность исторической концепции Т.Б. Маколя, не существует до настоящего времени. В современной российской и белорусской историографии труды Т.Б. Маколя остаются малоизученными, также имеет место сохранение советских оценок. Так, например, исследователь Н.И. Смоленский в учебном пособии для студентов «Теория и методология истории» использует следующие высказывания: «Взгляды Т.Б. Маколя подрывают основы научности исторического познания и превращают его в некое подобие исторического романа...» [2, с. 22]. Однако детальное изучение методологических и исторических взглядов историка, его богатейшего публицистического и исторического наследия позволяет говорить, что «История Англии от восшествия Якова II на престол» является настоящей энциклопедией английской революции XVII века, представляющей ценность для современного читателя и нуждающейся в пересмотре с точки зрения современной науки.

**Основная часть.** Начало формирования революционной ситуации в государстве историк усматривал еще с правления Якова I (1603–1625), когда Шотландия и Ирландия в результате унии образовали с Англией одно государство. Тогда, по его мнению, стали очевидны многие национальные и религиозные противоречия, существовавшие в английском обществе: «В положении Шотландии и Ирландии было много такого, что могло вызывать тревожные предчувствия дальновидного политика. Однако до времени все выглядело спокойно. Впервые Британские острова мирно соединились под одним скипетром» [3, с. 10].

Условия объединения Т.Б. Маколей подробно изложил в своем труде, отметив более выгодное положение Шотландии в сравнении с Ирландией. Историк также обратил внимание на то, что такое объединение должно было отразиться благотворно на мировом статусе Англии, однако этого не случилось по причине того, что Яков I был весьма недалководным и лишенным таланта государственным управлением монархом. Но в этом историк, как ни странно, видел лишь пользу для государства. «Если бы его правление оказалось ярким и талантливым, оно, по-видимому, было бы роковым для страны», – писал он [3, с. 10]. Дело в том, что Т.Б. Маколей считал, что будь Яков I энергичным и блистательным полководцем, он смог бы сформировать не только мощную армию, но и с ее помощью уничтожить влияние парламента в управлении государством. К тому же годы мирного существования дали Англии возможность финансово восстановиться после продолжительной англо-испанской войны 1585–1604 гг.

Автор привел подробное опровержение теории божественного права, которую монарх взял за основу государственной политики как с религиозной, так и гражданской точки зрения. Т.Б. Маколей отмечал, с одной стороны, необоснованные притязания Якова I на абсолютную власть, а с другой – его уступки перед требованиями парламента. Результат такого поведения монарха историк охарактеризовал следующим образом: «в народе росло чувство злобы, как результат его притязаний, и чувство презрения, как результат его уступчивости» [3, с. 17]. Ученый привел в целом нелицеприятную характеристику Якова I как политика, главы государства и человека: «Его привязанность к недостойным фаворитам и потворство их корыстолюбию постоянно поддерживали недовольство в народе. Его трусость, ребяческие выходы, педантизм, его непривлекательная внешность и манеры, провинциальный выговор делали его предметом насмешек. Даже в самых его добродетелях и достоинствах было нечто в высшей степени некоролевское» [3, с. 17]. Между тем в государстве назревала критическая ситуация, при которой усиливался политический и религиозный раскол, начавшийся еще в XVI веке: при дворе были популярны идеи деспотизма, а в парламенте многие сочувствовали республиканским взглядам, приверженцы епископской церкви поддерживали монарха, тогда так пуритане были сторонниками парламента. Великий кризис приблизил участие Англии в Тридцатилетней войне (1618–1648). Историк рассматривал это событие как возможный поворотный момент: либо король введет новые налоги на ведение войны без одобрения парламента, что приведет его к состоянию континентальных сословно-представительных органов, либо парламента добьется верховной власти в государстве. В таком состоянии оставил престол Яков I своему преемнику Карлу I (1625–1649).

Томас Бабингтон не оставил без внимания личность нового монарха. Он достаточно подробно рассмотрел черты его характера, моральные качества, составил психологический портрет. Историк утверждал, что многочисленные просчеты Карла I, ведущие свое начало из определенных свойств его характера, привели к конфронтации с парламентом, права которого король хотел ущемить, чтобы править абсолютистскими методами подобно монархам на континенте – он покусился, следовательно, на традиционную английскую конституцию. Исследователь отмечал, что во времена его правления «началась та опасная игра, в которой была поставлена на карту судьба английского народа» [3, с. 30]. Свое мнение о Карле I он высказал еще в 1825 году в сочинении «Мильтон» [4, с. 35]. Историк не согласился со всеми доводами защитников Карла о его человеческих качествах и заявил о том, что нельзя одновременно быть хорошим человеком и плохим королем, и если поступки его как монаршей особы являются преступными по отношению к народу, то на его защиту нельзя поставить какие-либо личные качества [4, с. 36].

С самого начала своего правления Карл I столкнулся с выбором, оставленным ему предшественником: управлять государством в согласии с парламентом либо посягнуть на конституционные права граждан. Король избрал второй вариант, за что в дальнейшем был призван к ответу. Т.Б. Маколей заметил, что в английской истории были случаи, когда монархи в той или иной степени нарушали конституцию, но Карл I, по его мнению, пошел намного дальше, он «систематически пытался стать деспотом и весь парламента свести к нулю» [3, с. 33]. В этом историк видел главную цель правителя, а в качестве доказательства приводил тот факт, что парламента не созывался с 1629 по 1640 год. Такой ситуации в Англии не складывалось ранее, поэтому нельзя утверждать, что Карл I лишь шел по стопам Плантагенетов или Тюдоров.

Помимо того, что парламента перестал функционировать, король систематически нарушал права граждан, собирал налоги без всякого законного порядка, заключил в тюрьму без суда и следствия негодных своему режиму людей. По этой причине, заключил историк, ответственным за дальнейшие события история должна признать преимущественно самого короля [3, с. 33]. Англичане привыкли к мирной жизни, повседневным занятиям, не стремились к мятежу. Гражданских волнений не было в государстве со времен правления Елизаветы (1558–1603). Но по причине неблагоразумности и недалководности короля, который посмел посягнуть на национальные и религиозные чувства шотландцев, вспыхнул бунт, который быстро превратился в революцию.

Т.Б. Маколей, шотландец по происхождению, подчеркивал, что именно шотландский народ, который «зарезал своего первого Якова в его спальне, неоднократно поднимался с оружием в руках против Якова II, убил на поле сражения Якова III, своим непокорством сокрушил сердце Якова V, низложил и

заклучил в тюрьму Марию и взял в плен ее сына» [3, с. 41], стал у истоков революции и именно ему весь английский народ обязан своей свободой [3, с. 43].

Кроме того, историк подчеркнул и нежелание армии подавлять революционные движения и настрои: «Армия была страшна не столько неприятелю, сколько самому королю» [3, с. 45]. В таких условиях король вынужден был созвать парламент, который смог отстоять немало гражданских и политических свобод. Другой английский историк этого периода Г. Галлам считал, что на этом революционерам необходимо было остановиться, так как все события 1641–1660 годов представлялись ему «бесплодным, дурным, подлежащим забвению эпизодом» [3, с. 45], Т.Б. Маколей же считал их важным и неустраняемым звеном в жизни английского народа, поскольку за внешним согласием в парламенте уже зародился великий раскол между двумя группировками, которые в последствии оформились в партии тори и вигов.

Интересен тот факт, что Т.Б. Маколей, часто называемый вигским историком и обвиняемый в политической пристрастности, отмечал, что обе партии заслуживают как сатиры, так и панегирика, обе часто допускали ошибки, однако Англия не могла обойтись без той и другой [3, с. 51]. Для него соперничество и чередующиеся победы обеих партий, отстаивающих авторитет и традицию с одной стороны, и прогресс и свободу с другой, являлись залогом успешного развития английского общества. Однако историк подчеркивал, что ни одна, ни другая по-настоящему не выражала интересов народных масс, а король одинаково ненавидел обе. Именно такое положение дел привело к окончательному разрыву его и парламента и событиями гражданской войны, которые последовали за ним.

Автор привел сравнение боевой готовности враждующих сторон и пришел к выводу, что невозможно судить о том, кто оказался подготовлен лучшим образом. Обе армии, и короля, и парламента, имели как преимущества, так и недостатки. Приверженцы короля были снабжены боевыми средствами гораздо хуже сторонников парламента, однако они имели гораздо больше опыта в ведении боевых действий. Войска монарха состояли из людей, для которых «позор был страшнее смерти» [3, с. 68]. Парламентские полки во многом состояли из наемников, однако, как утверждал Т.Б. Маколей, «только нужда и лень заставили их записаться в ряды охотников» [3, с. 68]. Кроме того, он считал, что граф Эссекс совершенно не справлялся с функциями главнокомандующего парламентскими войсками. В таком раскладе сил историк видел объяснение того, что в первый период гражданской войны победу в каждой стычке одерживали кавалеры.

Победы парламентских войск в последующий период войны Т.Б. Маколей во многом связывал с появлением на политической арене Оливера Кромвеля. Именно он смог реорганизовать армию круглоголовых, адекватно оценить преимущества и недостатки армии противника. Успех О. Кромвеля, по его мнению, заключался в «строжайшей дисциплине, соединенной с беспредельным энтузиазмом» [3, с. 78]. Однако это не привело государство к желаемой победе, т.к. благодаря таланту О. Кромвеля власть перешла в руки армии. «Англия в сущности управлялась мечом», – писал историк [3, с. 75]. Т.Б. Маколей отметил также, что английский народ, непривыкший к рабству, начал оказывать сопротивление даже такой хорошо организованной армии при первых проявлениях его угнетения. В самом парламенте также выражалось полное недовольство действиями военных и предложения пойти на примирение с Карлом.

Однако события развернулись иначе: Карл I был приговорен к смертной казни. Большинство исследователей истории Англии возлагают всю ответственность за это событие на О. Кромвеля. Однако Т.Б. Маколей высказал другую точку зрения. Он говорил о том, что О. Кромвель заявил перед всем английским народом, что ему не принадлежала инициатива в этом деле, и что первые шаги были совершены без его ведома. Это заявление было рассмотрено как лицемерие. Историк же считал по-другому. Он утверждал, что О. Кромвель был слишком умен, чтобы не видеть, что казнь короля станет для него роковой ошибкой, которая отвернет от него девять десятых сторонников парламента [3, с. 82]. Т.Б. Маколей предположил, что «для того, чтобы иметь возможность постоянно командовать, ему необходимо было иногда подчиняться» [3, с. 81]. Он предстал перед сложным выбором поставить на карту свое положение, а возможно и жизнь, ради тщетной попытки спасти короля. И в данном вопросе О. Кромвель подчинился воле армии. Исследователь в своем труде отметил, что это событие в истории Англии относится к таким вопросам, на которые сложно дать однозначный ответ. Однако ему представлялось наиболее вероятным, что в этом случае «тот, кто, казалось, ведет за собою других, на самом деле вынужден был следовать за ними» [3, с. 81]. Тем более, если предположить, что О. Кромвель собирался стать основателем новой династии, то Карл II представлял для него гораздо большую угрозу, чем Карл I.

Т.Б. Маколей не отрицал неистовства революционеров. По его мнению, было бы лучше, если бы их не было. Но историк считал их «ценой» английской свободы и спрашивал только: «Стоило ли приобретение такой жертвы?» [3, с. 41]. Жестокость революционеров была в его глазах естественным следствием того, на что обрушивалась их ярость. Он говорил, что если бы народ, выросший под игом нетерпимости и произвола, мог свергнуть это иго без помощи жестокостей и безумств, половина возражений против деспотической власти устранилась бы сама собой.

В таком случае англичане были бы вынуждены признать, что деспотизм, по крайней мере, не имеет пагубного влияния на характер нации. «Мы оплакиваем насилия, сопровождающие революции. Но неистовство

этих насилий всегда будет пропорционально свирепости и невежеству народа, а свирепость и невежество народа будут пропорциональны притеснению и унижению, под гнетом которых привык он проводить свою жизнь» – говорил историк [5, с. 72]. Так было и во времена революционных событий в Англии.

Правительство запрещало свободные прения, ущемляло права народа и пренебрегало своими обязанностями. «Если наши правители пострадали от народного невежества, то это потому, что сами они отняли у народа ключ знания. Если народ напал на них со слепой яростью, то это потому, что они требовали от него столь же слепой покорности...», – заключил Т.Б. Маколей, подчеркнув, что методы достижения революционерами своих целей вполне закономерны и логичны, хотя и не всегда оправданы [5, с. 72]. Казнь Карла I историк несколько раз в своем труде характеризовал как «неизбежную кару, на которую обречено упрямое вероломство» [3, с. 62].

Между первой и второй революцией, с точки зрения Т.Б. Маколея, нет принципиального различия. Деятели 40-х годов XVII века были воодушевлены теми же целями, что и люди в 1688 году во времена «Славной» революции. Благами свободы и порядка англичане XIX века обязаны не только людям, призвавшим Вильгельма Оранского, но и Долгому парламенту. Вожди круглоголовые в 1642 году и государственные люди 1688 года стремились совершенно к одному и тому же: хотели разрешить спор между короной и парламентом, передав парламенту верховный контроль над исполнительной властью. Т.Б. Маколей писал, что люди в 1688 году добились цели обходным путем: сменили династию. Круглоголовые в 1642 году не могли сменить династию и были вынуждены пойти прямым путем – объявить войну королю, потому что он не внушал к себе ни малейшего доверия, оказался человеком неискренним, лицемерным.

Англия оказалась в таком положении, когда в обществе еще не были настолько популярны республиканские взгляды, чтобы полностью устранить монархию, королевская власть сама по себе пользовалась любовью и уважением, но носитель этой власти вызывал у народа ненависть и недоверие. Оставался лишь один вариант – устранить носителя этой власти. Т.Б. Маколей выражал сожаление, что в тот момент не нашлось очевидного лидера для мирной перемены власти, как в 1689 г. во время «Славной» революции, но и не осуждал действия революционеров, так как они преследовали благие для общества цели [3, с. 65]. В казни короля Т.Б. Маколей видел преступление. Но он признавал за царевичами возвышенность побуждений: «Цель святых воинов, окружавших Кромвеля, была учреждение свободной и благочестивой республики. Ради нее они готовы были пустить в ход не задумавшись какие угодно средства, хотя бы насильственные и незаконные» [3, с. 92]. С его точки зрения, они хотели свободной и святой республики. Из казни короля они мечтали сделать зрелище, пример кары, ждущей любого тирана [5, с. 73].

Историк, однако, утверждал, что это событие стало грубой политической ошибкой в деле революционеров. По этому поводу он высказался следующим образом: «Ни один демагог не производил столь сильного впечатления на народ, как пленный король» [3, с. 86]. Он особо отметил то, с каким достоинством и бесстрашием Карл I появился на казни, какую речь произнес и то, как это повлияло на народные массы: «его долготное дурное управление страной, его бесчисленные случаи вероломства были забыты» [3, с. 87]. С этого дня, по мнению историка, началась реакция в пользу монархии и изгнанной династии.

Англия была объявлена республикой, а Оливер Кромвель смог сохранить поддержку армии, однако, как утверждал Т.Б. Маколей, совершенно оторвался от остальных групп английского общества, но сумел их всех подчинить и установить протекторат. Тем не менее историк считал, что здесь вновь проявилась его зависимость от созданной им же армии: «Ему оставалось только одно: дать новой республике государственное устройство настолько близкое к форме старой монархии, насколько это допустила бы армия» [3, с. 94]. Т.Б. Маколей назвал режим, первоначально установленный О. Кромвелем, «древним во всех его чертах под новыми названиями и формами» [3, с. 95].

Однако вскоре стало понятно, что политика О. Кромвеля не пользовалась поддержкой ни одной партии и социальной группы, кроме армии. У него, по словам историка, оставался только один путь – установление диктатуры: «режим был только по формам республиканский, а в сущности деспотический» [3, с. 98]. Однако историк не отрицал значительных успехов его внешней политики, обязанной хорошей организацией кромвелевской армии: «С того момента, как эта армия была реорганизована, и до того момента, как эта армия была распущена, не было неприятеля, который выдержал бы ее натиск...» [3, с. 78]. Историк в своем труде описал достаточно подробно формирование и функционирование вооруженных сил периода военной диктатуры О. Кромвеля.

Внешнеполитические успехи, налоговое бремя, тяжелее, чем при Стюартах, однако не такое тяжелое в сравнении с другими странами и ресурсами государства, безопасность собственности, соблюдение законов, некоторая религиозная свобода – все это значительно умирало социальное недовольство. Историк считал, что правление О. Кромвеля, будь оно неграмотным, было бы свергнуто народом, невзирая на его силу, будь оно слабее, было бы свергнуто, невзирая на все заслуги. Но оно было достаточно умеренным и не вызывало среди населения «бешенства», способного противостоять ему [3, с. 101]. Историк в целом достаточно положительно оценил ту политическую систему, которую удалось выстроить О. Кромвелю. Он считал, что противиться ей заставляли только те обстоятельства, при которых она была

установлена. Страна устала от правления, основывающегося на силе оружия. Поэтому после смерти самого О. Кромвеля на правление его сына Ричарда возлагались большие надежды со стороны всего населения Англии. Историк также не отрицает факта, что при Ричарде восстановилось согласие между ним и парламентом, религиозное спокойствие. Однако такое положение вещей не устроило армию, офицеры которой организовали заговор против наследника их прежнего предводителя. С этого момента оставался только один выбор: Стюарты или армия. Англия встала на путь реставрации прежней династии.

**Заключение.** Т.Б. Маколей в «Истории Англии от восшествия Якова II на престол» изложил свое видение революционных событий XVII века в Англии. Он детально остановился на личности каждого государственного деятеля того периода, подчеркнув достоинства и недостатки каждого. Т.Б. Маколей в свойственной ему манере выступал поочередно адвокатом и прокурором, подводя читателя к формированию собственного мнения. Особенный интерес представляет собой позиция, высказанная автором в отношении О. Кромвеля. В отличие от многих других исследователей, рассматривающих О. Кромвеля с двух позиций: либо как бесспорно талантливого и успешного политика (Т. Карлейль, С. Гардинер), либо как жестокого и непреклонного тирана (Д. Юм, У. Годвин), Т.Б. Маколей представил читателю О. Кромвеля, талантливого, харизматичного, властного и одновременно заложника собственной политики и армии. Он также предоставил читателю право сформировать собственную точку зрения относительно деятельности лорда-протектора. Историк в принципе зачастую не приводил однозначных оценок событиям прошлого, используя аргументы и контраргументы своим рассуждениям. Такой подход не свидетельствует об отсутствии у автора четко выраженной позиции, а позволяет говорить о том, что он не стремился навязать ее читателю.

«История Англии от восшествия Якова II на престол» представляет собой цельное исследование Английской революции XVII века с политической и религиозной точек зрения. События, рассматриваемые Т.Б. Маколеем, являются основой исторической концепции ученого, суть которой заключается в том, что революционные события, не смотря на все свои тяготы, являются залогом успешного развития Англии в последующие века, так как именно они заложили основы конституционного строя государства. Т.Б. Маколей не рассматривает революцию в Англии с точки зрения классовой борьбы, мало затрагивает социально-экономические противоречия, акцентируя внимание на роли личности в истории. Однако в целом историческая концепция, высказанная Т.Б. Маколеем, не противоречит общепринятым в современной науке взглядам, а яркий, доступный и неординарный стиль изложения материала, зачастую неверно принимаемый за вымысел исторического романа, повышает читательский интерес и формирует культуру критического мышления у читателя.

#### ЛИТЕРАТУРА

1. Маркс, К. Капитал [Электронный ресурс] / К. Маркс. – Режим доступа: <http://www.esperanto.mv.ru/Marksismo/Kapital1/index.html>. – Дата доступа: 12.10.2017.
2. Смоленский, Н.И. Теория и методология истории : учеб. пособие для студ. высш. учеб. заведений / Н.И. Смоленский. – 2-е изд., стер. – М. : Академия, 2008. – 272 с.
3. Маколей, Т.Б. Английская революция 1649 г. (Из «Истории Англии») / Т.Б. Маколей. – М. : Типография «Труд», 1906. – 118 с.
4. Маколей, Т.Б. Мильтон / Т.Б. Маколей // Полн. собр. соч. : в 15 т. – СПб. : Издание книгопродавца-типографа М.О. Вольфа, 1865. – Т. 1. – С. 1–49.
5. Барро, М. Маколей. Его жизнь и литературная деятельность / М. Барро. – СПб. : Молодая гвардия, 1894. – 78 с.

Поступила 13.11.2017

#### THE ENGLISH REVOLUTION AND THE PROTECTORATE OF O. CROMWELL IN THE HISTORICAL CONCEPT OF MACAULAY

*E. KHATSKO*

*The article deals with the events of the English bourgeois revolution in the presentation of the famous British historian, publicist, public and political figure of the first half of the XIX century, T.B. Macaulay. Researchers have created a fundamental work devoted to data milestones English history under the title "History of England from the accession of James II to the throne," which expounded his views on the revolutionary events. The article attempts to define the role of the English bourgeois revolution in the conception of history T.B. Macaulay.*

**Keywords:** *The English Revolution, O. Cromwell, T.B. Macaulay, English historiography, the nineteenth century.*

УДК 930.2:27

**САКРАМЕНТАЛЬНЫЯ ДАКУМЕНТЫ ПАРАФІЯЛЬНЫХ АРХІВАЎ  
РЫМСКА-КАТАЛІЦКАГА КАСЦЁЛА Ў БЕЛАРУСІ ЯК ГІСТАРЫЧНАЯ КРЫНІЦА****К.В. СЫЦЬКО***(Інстытут гісторыі НАН Беларусі)*

*Комплексна разглядаюцца гістарычныя крыніцы, звязаныя са святадзяннем, выяўленыя падчас археаграфічных экспедыцый у парафіяльных архівах Рымска-каталіцкага Касцёла ў Беларусі. Праводзіцца аналіз раней неведомых, а таксама малаведомых гістарычных дакументаў, такіх, як кнігі канвертывы і кнігі бежмаваній. Раскрываецца інфармацыйны патэнцыял метрычных кніг, пратаколаў прадишлюбных экзаменаў, кніг споведзяў і прычашчэння, не толькі як крыніц па генеалогіі і гісторыі штодзённасці, але і як дакументаў па мікрагісторыі, гісторыі геапалітыкі і г.д. Акрамя гэтага, на аснове комплекснага аналізу робіцца выснова аб тым, што разгледжаныя сакраментальныя дакументы асвятляюць пытанні, звязаныя з мабільнасцю насельніцтва (канфесійнай і геаграфічнай), гістарычнай дэмаграфіяй, дынамікай змены ўзроўню рэлігійнасці. Адзначаецца адна з найбольш сталых асаблівасцяў крыніц, звязаных са святадзяннем, – феномен паўтаральнасці інфармацыі аднаго выгляду дакументаў у іншых.*

**Ключавыя словы:** мікрагісторыя, крыніцазнаўства, Рымска-каталіцкі Касцёл, сакраментальныя крыніцы, хрысціянскае святадзейства.

**Уводзіны.** Рымска-каталіцкі Касцёл, які з'яўляецца адным са старэйшых рэлігійных інстытутаў у свеце, у працэсе сваёй дзейнасці на тэрыторыі сучаснай Беларусі стварыў вялікую колькасць каштоўных гістарычных крыніц. Галоўнай сферай функцыянавання дадзенай інстытуцыі, як вынікае з яе рэлігійнага характара, з'яўляецца сакраментальная, то бок – звязаная са святадзействам. Падобнае палажэнне дае падставы казаць аб фіксацыі ў пераважнай колькасці гістарычных дакументаў узгадак аб здзяйсненні Сакрамента. У дадзеным артыкуле разглядаюцца гістарычныя крыніцы, выяўленыя аўтарам у ходзе палявых археаграфічных экспедыцый у парафіяльных культавых установах, датычныя выключна сакраментальнай функцыі Рымска-каталіцкіх парафій на Беларусі. Па выніках экспедыцый на сённяшні момант фарміруецца калекцыя 3С Цэнтральнага навуковага архіва Нацыянальнай акадэміі навук Беларусі.

**Асноўная частка.** Аналізуючы ўвесь масіў гістарычных крыніц, звязаных са святадзействам, можна выдзеліць дзве буйныя групы: матэрыялы, датычныя метрыкацыі (у якіх фіксуюцца таямніцы хрышчэння, шлюба, інгумацыі); матэрыялы, аб іншых таямніцах (бежмаванні, споведзі, прычашчэнні, сабораванні).

Матэрыялы метрыкацыі (якія ў постсавецкай традыцыі называюцца актамі рэгістрацыі грамадзянскага стана) з'яўляюцца адным з найбольш каштоўных відаў гістарычных крыніц у правядзенні генеалагічных прац. Дадзеныя дакументы ў кантэксце гісторыі паўсядзённасці, а таксама гісторыі народанасельніцтва грунтоўна даследаваны шэрагам айчынных гісторыкаў – Дз.В. Лісейчыкавым [1], В.В. Урублеўскім [2], А.К. Галубовіч [3], С.А. Рыбчонкам [4] і інш. Найбольш раннія кнігі метрык, выяўленыя аўтарам у межах даследавання ў рымска-каталіцкіх парафіях, адносяцца да XVII ст.: метрыкі хрышчэння і шлюбаў Жырмунскай парафіі за 1674–1723 гг., пахаванняў за 1673–1690 гг. [5]; Селіванаўскай за 1681–1693 гг. [6]; Ішкалдскай за 1686–1714 гг. [7] і шмат іншых. Найбольш познія метрычныя кнігі, дасяжныя для даследавання, адносяцца да 1980-ых гг. На сённяшні момант традыцыя весці дадзеныя від крыніц працягваецца. У парафіяльных архівах сустракаюцца тры віды кніг метрык – брульёны (чарнавыя, ці алтарныя метрыкі), парафіяльныя і дэканальныя (у выпадку, калі парафія з'яўлялася цэнтрам дэканата) кнігі.

Як вынікае з аналізу дадзеных дакументаў, апроч інфармацыі генеалагічнага і дэмаграфічнага характара, яны нясуць звесткі, адносна гісторыі Рымска-каталіцкага Касцёла як у мікрагістарычным зрэзе, так і ў больш буйных пытаннях. Нярэдка ў парафіяльных асобніках метрычных кніг XVII–XVIII стст. сустракаюцца матэрыялы, якія адлюстроўваюць пазіцыю Касцёла па шэрагу палітычных пытанняў. Падобнае захаванне дакументаў звязана з пастановай Трыдэнцкага Сабора 1545–1563 гг. аб абавязковым пастаянным захаванні метрык адмысловым чынам у спецыяльных рэгістратурах і кантролі за іх станам (як вынік – важныя дакументы, змешчаныя ў метрычную кнігу, маглі захавацца лепей) [8, с. 40]. Напрыклад, у метрычнай кнізе хрышчэнняў і шлюбаў Ішкалдскай парафіі былі выяўлены падшытыя лісты Канцлера Віленскага біскупства за 1683 г., у якіх ён заклікаў парафіян маліцца за перамогу хрысціянскай зброі над мусульманамі (як вынікае з даты, ліст прыйшоў напярэдадні Венскай бітвы 11 верасня 1683 г.) [9, арк. 60 – 60адв.]. У кнігах метрык нярэдка адлюстроўваюцца звесткі, датычныя

мікрагістарычных з'яў. Напрыклад, кс. Якуб Казімір Пракаповіч, плебан Ішчальнскі, занатаваў у метрычную кнігу звесткі аб вялікім пажары 1713 г., які панішчыў плябанію з касцельным архівам. Пры гэтым кс. Пракаповіч адзначаў, што частку звестак аб нараджэннях за 1713 г. ён аднавіў па памяці [10, арк. 1]. У кнізе метрык хрышчэнняў часовы адміністратар Нясвіжскай Фары Станіслаў Закрэўскі зрабіў пазнаку аб тым, што метрычныя запісы за 1774–1775 гг. былі перапісаны з іншых, канфіскаваных з невядомай мэтай кніг, затым канфіскаваныя кнігі былі вернуты ў Нясвіжскую парафію і ўнесены ў каталог пасля смерці былога плебана кс. Карала Трацкевіча [11, арк. 8]. Канфіскацыя крыніц у дадзеным выпадку магла быць выклікана шэрагам фактараў: неабходнасцю выяўлення фальсіфікацыі запісаў, дакладнага ўстанаўлення даты нараджэння пэўнай асобы і г. д.

Па метрыках хрышчэння прасочваецца шэраг традыцый, якія перайшлі ў сакраментальнае поле Касцёла праз прызму народнага хрысціянства. Так, шырока распаўсюджанай у дробных парафіях у XVIII–XX ст. з'яўлялася традыцыя хрысціць дзяцей-блізняткаў, надаючы хлопчыку імя Адам, а дзяўчыцы – Ева; хлопчыкам блізняткаў – Пётр і Павал і г. д. (то бок – імём парных біблейскіх персанажаў) [12, арк. 161]. Шэраг выпадкаў падобнага характара зафіксаваны ў метрыках Белагрудскай, Поразаўскай, Ішкалдскай парафій. Традыцыя называць імёнамі Адама і Евы цяжка хворых дзяцей, якую апісвае шэраг даследчыкаў [13, с. 227], у дадзеных выпадках заўважана не была – паводле метрык пахаванняў, ніводная асоба з прааналізаваных не памерла ў дзіцячым узросце.

У выключных выпадках Касцёл мог здзейсніць Сакрамэнт без прысутнасці асобы. Найчасцей у выключэнні трапляла смерць парафіяніна пры немагчымасці адпраўкі яго цела на радзіму. У дадзеным выпадку метрычная кніга дае каштоўныя звесткі, з аднаго боку, па гісторыі асобы, а з іншага – па гісторыі геапалітычнай. Так, у фондах Літоўскага дзяржаўнага гістарычнага архіва былі выяўлены дакументы аб разглядзе працэдуры ўнясення запіса аб смерці жыхара г. Ліда Людвіка Аляшкевіча, 26-ці год, сына Адама і Марыі, мужа Гелены з Грушаў, які знік без звестак на румынскім фронце ў 1918 г. і быў прызнаны ў 1930 г. памерлым. Справу разглядала адмысловая камісія Віленскай архідыяцэзіі. У выніку ў 1931 г. было прынята рашэнне ў якасці выключэння ўнесці запіс аб смерці Л. Аляшкевіча ў метрычную кнігу Лідскай Фары. Аналіз брульёнаў метрычных кніг Лідскага Фарнага касцёла дазволіў выявіць запіс аб смерці Людвіка Аляшкевіча [14, арк. 10]. Падобныя выпадкі мелі месца ў 1931 г. у Крэва, Начы і інш. [15, арк. 14].

Метрычныя кнігі другой паловы XX ст. адрозніваюцца фармулярам і інфарматыўнай вартасцю ад аналагічных крыніц XVII – першай паловы XX ст. Так, пры параўнанні сшыткаў парафіяльных метрык вынікае, што рымска-каталіцкія святары ў БССР не мелі абавязковага фармуляра вядзення ўліку метрык, таму паміж інфарматыўнай складаючай запісаў маюцца разыходжанні. Напрыклад, у кнізе хрышчэнняў, шлюбаў і пахаванняў парафіі Лабно за 1943–1949 гг. указвалася толькі імя бацькі асобы, якую хрысцілі, абавязкова ўказваўся ўзрост успрыемнікаў [16], а ў парафіі Селіванаўцы фармуляр метрычнай кнігі ўтрымліваў звесткі аб абодвух бацьках і абавязковы роспіс бацькоў у тым, што яны згодныя, каб дзіцё хрысцілі ў рымска-каталіцкім абрадзе; узрост успрыемнікаў не пазначаўся [17]. Паводле інтэрв'ю, узятага ў мясцовых жыхароў, у 1960-я гг. у Селіванаўскім касцёле не было пастаяннага пробашча, таму перыядычна набажэнствы праходзілі без ксяндза сіламі рэлігійнай абшчыны (якая складалася са сталых асоб). Гэтым можна патлумачыць адсутнасць у некаторых кнігах метрыкі звестак аб святары, а таксама наяўнасць граматычных памылак, якія сустракаюцца ў метрычных кнігах дадзенай парафіі ў 1940–1989 гг. Так, трапляюцца такія варыянты напісання слоў (у рускамоўных крыніцах), як “крэзченее” [16, арк. 2], “фамілія” [16, арк. 7], “рожде” [16, арк. 9] і інш. Акрамя гэтага можна заўважыць, што хроснымі бацькамі вялікай колькасці новахрышчаных з'яўляліся адныя і тыя ж асобы. Метрычныя запісы аб памерлых таксама маюць разыходжанні ў фармуляры – так, у розных кнігах маглі прысутнічаць ці адсутнічаць наступныя фармулярныя часткі: “ці засталася ўдава/удавец”, “імя і прозвішча сведкаў пахавання”, “імя і прозвішча хросных бацькоў памерлага”. Падобныя разыходжанні ў межах беларускіх парафій тлумачацца перадусім ціскам, які аказваўся на Касцёл у згаданы перыяд. У выніку ціска парафіяльныя святары апынуліся ва ўмовах фактычнай ізаляцыі і не мелі магчымасці да выпрацоўкі мер па ўніфікацыі метрычных запісаў. Аналіз фармуляраў і інфарматыўнай змястоўнасці кніг метрык другой паловы XX ст. пралівае святло на пытанні функцыянавання кожнай асобнай парафіі, сувязі з суседнімі парафіямі, ідэалагічнага ціску, узроўня рэлігійнасці ў парафіі.

Паводле касцельнай традыцыі ў XIX ст. як адзін з відаў метрык сталі разглядацца пратаколы прадшлюбных экзаменаў, якія пазначаліся на вокладцы як чацвертая частка метрычнай кнігі (першая – хрышчэнні, другая – шлюбы, трэцяя – паграбненні), што парушала гэтак званую “трохчастковую” традыцыю. Напрыклад, усе пратаколы Валкалацкай парафіі значацца як метрычныя кнігі. Падобная класіфікацыя сведчыць аб тым, што ў бягучым справаводстве дадзеныя крыніцы разглядаліся як дадатак да метрыкі шлюбаў. Напрыклад: *Księga Sznurowa Metryczna. Część czwarta. O Examinach przedślubnych. Dodatek do księgi metryk 2-giej części. Rok 1850–1857*” [18, арк. 1]. Праз дадзены від матэрыялаў даследуецца геаграфія, парафіяльная прыналежнасць тых ці іншых населеных пунктаў, сацыяльная стратыфікацыя насельніцтва і г. д. Напрыклад, пры аналізе пратаколаў прадшлюбных экзаменаў Струбніцкай парафіі за

1893–1914 гг. становіцца бачным, што большасць тых, хто праходзіў перад шлюбам сумоўе з плебанам, стала пражываў на тэрыторыі Валкавыскага ўезда (у межах якога знаходзілася парафія Струбніца), быў сялянскага паходжання. Сярэдні ўзрост уступлення ў шлюб за дадзены перыяд па названай тэрыторыі склаў 32,3 гады. Самы малады парафіянін, які праходзіў сумоўе, меў 17 поўных год, самы сталы – 68 [19]. Аналагічная крыніца з парафіі Эйсманты за 1855–1862 гг. сведчыць аб тым, што тыя, хто заключаў шлюб, жылі выключна ў парафіяльных населеных пунктах. У ваколіцах Эйсмантаў існавала вялікая абшчына баптыстаў, аб чым сведчаць адказы шэрага сужэнцаў – у прыватнасці 19 асоб назвалі сваю канфесійную прыналежнасць “евангелісцкай” [20, арк. 24]. У больш позніх пратаколах прадшлюбных экзаменаў прасочваецца значнае зніжэнне ўзроста прыняцця шлюба і павелічэнне тэрыторыі, з якой паходзілі асобы. Напрыклад, у парафіі Гожа ў 1938–1946 гг. сярэдні ўзрост склаў 24,2 гады, асобы з’язджаліся фактычна з тэрыторыі ўсёй Беласточчыны і Гродзеншчыны [21]. Аналагічнай сітуацыя выглядала ў парафіі Ішчална ў 1938–1945 гг., 1948–1955 гг. (сярэдні ўзрост – 24,3 гады; асобы з’язджаліся са Шчучыншчыны, Лідчыны, Іўеўшчыны, Воранаўшчыны) [22].

Трэба адзначыць, што па заканчэнні вядзення кожнай з кніг метрык складаліся метрычныя экстракты – перапіс усіх прозвішчаў, якія сустракаюцца ў кожнай асобнай кнізе. Шэраг парафій Рымска-каталіцкага Касцёла заводзіў адмысловыя кнігі індэксаў (Skorowidz), куды ўключаліся звесткі аб усіх ахрышчаных, узяўшых шлюб і памерлых за даволі працяглы перыяд, які мог складаць каля 100 год. Так, плебан Валпянскай парафіі кс. Гіпаліт Маркевіч склаў алфавітныя індэксы кніг ахрышчаных за 1764–1849 гг. з указаннем узроста і спасылкі на метрычную кнігу, у якой сустракалася дадзеная асоба [23, арк. 1]. У Валкалацкай парафіі шэраг ксяндзоў складалі індэксы на ўсе метрычныя кнігі, якія на той момант знаходзіліся ў касцёле. Як вынік, былі створаны індэксы да кніг ахрышчаных за 1871–1936 гг., пахаваных за 1864–1938 гг., узяўшых шлюб за 1849–1936 гг. [24]. Дадзеныя гістарычныя крыніцы не з’яўляюцца самастойнымі ў даследаваннях, бо нясуць дапаможную мэту – спрасціць з’яўленне.

У XX ст., пасля прыняцця Указа аб верацярпімасці 1905 г., з’явіўся такі від гістарычных крыніц, як кнігі канвертывы (Liber Convertorum). Дадзеныя дакументы ўяўляюць сабой запісы аб пераходзе з іншых канфесій (пераважна – праваслаўя) у рыма-каталіцтва і сведчаць аб прыняцці асобай асноўных дагматычных сімвалаў новай канфесіі. Фармуляр крыніцы складаецца з трох абавязковых палёў – імя ксяндза-пробашча, які прыняў асобу ў новую канфесію, імя асобы і яе ўзрост, а таксама звесткі аб сямейным стане і месцы жыхарства. Фактычна, дадзеныя гістарычныя крыніцы дублююць запіс аб хрышчэнні з кнігі метрык, аднак не ўтрымліваюць звестак аб успрыемніках. Канвертывы з’яўляюцца карысным матэрыялам у даследаванні рэлігійных настрояў і канфесійнага становішча асобных населеных пунктаў. Напрыклад, у перыяд з 1905 па 1908 г. са 110 жыхароў вёскі Белагруда ў рыма-каталіцызм перайшло 77 асоб [25, арк. 1 – 4адв.], а ў Гродна ў перыяд з 1905 па 1948 г. масавымі былі выпадкі змены канфесіі цэлымі сем’ямі [26, арк. 7–15]. З дапамогай дадзенага віда крыніц становіцца магчымым аналіз зменаў у канфесійнай прыналежнасці заходнебеларускіх парафій па гадах. Так, у 1905 г. у парафіі Маці Божай Анёльскай у Гродна рыма-каталіцызм прынялі 165 асоб [26, арк. 5], у 1912 – 30 [26, арк. 9]; у 1919 – 40 [26, арк. 13 адв.]; у 1926 – 42 [26, арк. 17]; у 1931 – 19 [26, арк. 19]; у 1937 – 15 [26, арк. 20адв.]; у 1943 – 3 [26, арк. 21]; у 1948 – 1 [26, арк. 21адв.]. У парафіі Задвезя ў 1933 г. у рыма-каталіцызм перайшло 14 асоб [27, арк. 3]; у 1936 – 6 [27, арк. 5]; у 1939 – 3 [27, арк. 5адв.]. Падобная дынаміка пераходаў існавала ва ўсіх парафіях, дзе захаваліся кнігі канвертываў (на сённяшні момант іх колькасць складае каля 40 асобнікаў). Такім чынам, назіраецца паступовае змяншэнне колькасці асоб, якія пераходзілі ў рыма-каталіцызм з іншых канфесій, што не супадае з тэзісам А. Мірановіча аб прызямленні палітыцы ўрада II Рэчы Паспалітай у дачыненні да праваслаўных і прыцягненню іх у Касцёл [28, с. 40]. Да кніг канвертывы маглі дадавацца распіскі (Podanie) у тым, што асоба прымае сімвалы веры і абавязваецца вызнаваць рыма-каталіцызм, а таксама знаходзіцца ў цвярозым розуме і яе ніхто да таго не прымушае. Як паказвае аналіз, распіскі з’яўляліся трафарэтнымі і іх змест аднолькавы ў розных парафіях.

Такім чынам, да матэрыялаў метрыкацыі рымска-каталіцкіх парафій у Беларусі варта адносіць кнігі метрык, метрычныя рэестры, кнігі прадшлюбных экзаменаў, а таксама кнігі канвертывы.

Адной з найбольш распаўсюджаных гістарычных крыніц у Рымска-каталіцкіх парафіях з’яўляюцца кнігі споведзяў і прычашчэнняў, якія выяўляюцца амаль у кожным касцёле. Дадзеныя крыніцы ўяўляюць сабой сшыткі з некалькімі абавязковымі інфармацыйнымі часткамі – намінацыйнай (у якой пазначаецца імя, прозвішча, парадкавы нумар, узрост) і сакраментальнай (у якой пазначаецца, якую таямніцу здзяйснялі над асобай – споведзь, прычашчэнне ці абедзьве адразу). Варта адзначыць, што намінацыйная частка фактычна палкам паўтарае структуру і змест пасямейных спісаў пэўнай парафіі і з’яўляецца перапісам усяго яе насельніцтва. Напрыклад, кніга споведзяў і прычашчэнняў Ішчальнскай парафіі за 1853–1862 гг. у намінацыйнай частцы мае дакладнае падабенства з пасямейнымі спісамі дадзенай інстытуцыі за абраны перыяд [29]. Падобная сітуацыя назіраецца ў парафіі Поразава ў 1852, 1858, 1879, 1861 гг. і інш. [31]. Сакраментальная частка змяшчае пазнаку аб Сакрамэнце (галачку, ці рыску). Дадзеныя гістарычныя крыніцы дазваляюць аналізаваць узровень рэлігійнасці насельніцтва. Напрыклад,



у кнігах споведзяў і прычашчэнняў згаданай вышэй Ішчальнскай парафіі перыядычна сустракаюцца пазнакі на рускай і польскай мовах “не бывает” ці “nie idzie”. Таксама ствараецца магчымасць да аналіза колькасных суадносін парафіян, якія здзяйсняюць асноўныя рытуалы і ходзяць да споведзяў і прычашчэнняў да ўсяго насельніцтва пэўнага населенага пункта. Так, у вёсцы Халечаны (Ішчальнская парафія) ў 1852 г. спавядалася і прычашчалася 42 з 58 жыхароў [29, арк. 14], 1864 – 55 з 67 жыхароў [29, арк. 17адв.], 1903 – 77 з 87 жыхароў [30, арк. 52], 1905 – 69 з 78 жыхароў [30, арк. 92 – 93]. Пры гэтым у Сакрамэнце споведзі і прычашчэння не прыёмалі ўдзел адныя і тыя ж асобы. Аналагічная сітуацыя з паказчыкамі назіраецца ў Сядзельніках, Дрысвятах, Струбніцы і інш.

У шэрагу выпадкаў дадзеныя аб здзяйсненні Сакрамэнта маглі ўносіцца ў крыніцы несакрыментальнага характара. У прыватнасці, паводле І. Гейштаравай звесткі аб бежмаванні (канфірмацыі) перыядычна траплялі ў спісы парафіян (Status Animarum, пасямейныя спісы) [32, с. 130]. У 1917 г. быў прыняты Кодэкс кананічнага права, 798 канон якога патрабаваў занатоўваць інфармацыю аб пабежмаваных у адмысловыя кнігі і захоўваюць іх, што дало пачатак вядзенню такога віда сакраментальных крыніц, як кнігі бежмаванняў [33]. Бежмаванне, якое ўяўляе сабой мірапамазанне асобы з мэтай прыняцця пячаткі Святога Духа (фактычна пацвярджэнне таго, што парафіянін у цвярозым розуме і без прымусаў прымае сімвалы хрысціянскай веры), з’яўлялася адной з найбольш важных падзей у парафіяльным жыцці. Напрыклад, кс. Генрык Казімір Васілеўскі, плебан з парафіі Валдацішкі, апісваў у касцельнай хроніцы пастырскі візіт біскупа Рамуальда Ялбжыкоўскага ў парафію ў 1939 г. з мэтай правядзення бежмавання наступным чынам. У гонар прыезда была арганізавана ўрачыстая сустрэча, падчас якой дзеці з Кола міністрантаў (літургічная арганізацыя, якая аб’ядноўвае юнакоў-міранаў, што дапамагаюць пробашчу ў правядзенні службы) выконвалі песні хорам і дэкламавалі вершы, адбыўся арганні канцэрт, а вучні мясцовай школы пад кіраўніцтвам свайго класнага настаўніка напрыканцы праспявалі хорам “Трэцяга мая” (песня ў гонар прыняцця Канстытуцыі Рэчы Паспалітай). На наступны дзень біскуп Ялбжыкоўскі бежмаваў больш як 300 асоб [34, арк. 26–28].

Усе запісы аб асобах, над якімі была здзейснена таямніца, занатоўваліся ў адмысловую кнігу, у якой пазначаўся дзень правядзення Сакрамэнта, імя біскупа, які праводзіў бежмаванне, імя асобы, імя бацькоў, поўны ўзрост, дыяцэзія і парафія, у якой парафіянін быў ахрышчаны. У шэрагу выпадкаў графа з назвай дыяцэзіі была закрэслена, і ў ёй пазначалася сярэдняе (таемнае) імя парафіяніна [35, с. 96]. Кнігі бежмаванняў з’яўляюцца важным матэрыялам у даследаваннях геаграфічнай мабільнасці ў 1921–1939 гг. Як паказвае аналіз крыніц, за адзін дзень бежмавалася вялікая колькасць асоб, пераважна ахрышчаных у парафіі, у якой на дадзены момант адбываўся Сакрамэнт. Так, у 1932 г. у Жырмунах Сакрамэнт прынялі адначасова 420 чалавек, з якіх 1 – з парафіі ў Крупе, 4 – з парафіі Тракелі, 3 – з парафіі ў Осава, 2 – з парафіі ў Ваверцы, 1 – з парафіі ў Нецечы, 2 – з парафіі ў Эйшышках, 1 – з Фарнай парафіі ў Лідзе, 406 – з парафіі ў Жырмунах (96,7% ад агульнай колькасці) [36, арк. 1 – 7адв.]. Падобная сітуацыя назіраецца ў большасці прааналізаваных парафій, сярод якіх варта выдзеліць Белагруду, Лідскую Фару, Селіванаўцы і інш. (колькасць народжаных і ахрышчаных на месцы складае ад 95 да 97%). Адзіным выключэннем у дадзеным выпадку з’яўляецца Поразаўская парафія, дзе ў перыяд з 1921 па 1939 г. адбылося чатыры біскупскія візіты (1928, 1929, 1932, 1936 гг.). Ва ўсіх чатырох выпадках колькасць ахрышчаных народжаных у парафіі Поразава складала 100% [37, арк. 1–16]. Традыцыя вядзення кніг бежмавання была перапынена з далучэннем тэрыторыі Заходняй Беларусі да БССР і адроджана ў пачатку 1990-ых гг.

**Вынікі.** Да сакраментальных дакументаў, якія выяўляюцца ў рымска-каталіцкіх парафіях у Беларусі, адносяцца кнігі метрык аб хрышчэнні, шлюбе, пахаванні; метрычныя рэестры (ці індэксы); пратаколы прадшлюбных экзаменаў; кнігі канвертываў; кнігі споведзяў і прычашчэнняў; кнігі бежмавання. Пры аналізе дадзеных гістарычных крыніц было высветлена, што яны маюць шчыльную ўзаемасувязь паміж сабой і некаторым чынам паўтараюць інфармацыю адна з адной (напрыклад, звесткі аб хрышчэнні адной і той жа асобы могуць быць адлюстраваны ў метрыцы хрышчэння, метрычным рэестры, пратаколе прадшлюбных экзаменаў, кнізе бежмавання). Дадзеныя дакументы апроч інфармацыі аб здзяйсненні хрысціянскіх таямніц выступаюць інфарматыўнай крыніцай па гісторыі рымска-каталіцкага Касцёла ў Беларусі ў цэлым. Праз іх аналізуюцца як мікрагістарычныя аспекты функцыянавання дадзенай інстытуцыі – пажары і стыхійныя бедствы ў парафіі, народныя традыцыі, канфіскацыі гістарычных крыніц, так і больш буйныя. Апроч гэтага, сакраментальныя дакументы праліваюць святло на праблемы мабільнасці насельніцтва (канфесійнай і геаграфічнай), гістарычнай дэмаграфіі, дынамікі змянення ўзроўня рэлігійнасці. Трэба адзначыць, што кожная асобная сакраментальная крыніца пралівае святло на аспекты функцыянавання аднаго асобнага парафіяльнага касцёла, у якім была створана, што стварае дадатковыя магчымасці для больш дакладнага і рэпрэзентатыўнага даследавання мікрагісторыі Беларусі.

#### ЛІТАРАТУРА

1. Лісейчыкаў, Дз.В. Комплекс метрычных кніг у фондах Нацыянальнага гістарычнага архіва Беларусі / Дз.В. Лісейчыкаў // Архивы и делопроизводство. – 2013. – № 3. – С. 78–86.

2. Урублеўскі, В.В. Крыніцы па гісторыі штодзённасці беларускага сялянства ў XVIII ст. : дыс. ... канд. гіст. навук : 07.00.09 / В.В. Урублеўскі. – Мінск, 2014. – 138 с.
3. Голубович, А.К. Источники по генеалогии Беларуси / А.К. Голубович // Архиварыус : зб. навук. паведамл. і арт. / НГАБ. – Мінск, 2001. – Вып. 1. – С. 97–100.
4. Рыбчонак, С.А. Крыніцы масавага паходжання па генеалогіі Беларусі сярэдзіны XVII – пачатку XX ст. (па матэрыялах Нацыянальнага гістарычнага архіва Беларусі) : дыс. ... канд. гіст. навук : 07.00.09 / С.А. Рыбчонак. – Мінск, 2010.
5. Цэнтральны навуковы архіў Нацыянальнай акадэміі навук Беларусі (далей – ЦНА НАН Беларусі). – Ф. 3С. Воп. 6. Спр. 1–2.
6. ЦНА НАН Беларусі. – Ф. 3С. Воп. 11. Спр. 1.
7. ЦНА НАН Беларусі. – Ф. 3С. Воп. 18. Спр. 1.
8. Dębowska, M. Archiwa Kościoła Katolickiego w II Rzeczpospolitej / M. Dębowska // Położnik АВМК. – 2009. – Т. 92. – С. 39–51.
9. ЦНА НАН Беларусі. – Ф. 3С. Воп. 18. Спр. 1.
10. ЦНА НАН Беларусі. – Ф. 3С. Воп. 2. Спр. 32.
11. ЦНА НАН Беларусі. – Ф. 3С. Воп. 24. Спр. 13.
12. ЦНА НАН Беларусі. – Ф. 3С. Воп. 18. Спр. 10.
13. Народная демонологія Полесья: Публікацыя тэкстаў в запісах 80 – 90-х гадоў XX века : в II Т. / сост.: Л.Н. Виноградова, Е.Е. Лавкиевская. – М. : Рукописные памятники Древней Руси. – Т. 2. – 2012. – 800 с.
14. Lietuvos valstybės istorijos archyvas (далей – LVIA). – Ф. 694. Воп. 3. Спр. 1247.
15. LVIA. – Ф. 694. – Воп. 3. – Спр. 1228, 1230.
16. ЦНА НАН Беларусі. – Ф. 3С. Воп. 19. Спр. 1.
17. ЦНА НАН Беларусі. – Ф. 3С. Воп. 11. Спр. 16.
18. ЦНА НАН Беларусі. – Ф. 3С. Воп. 12. Спр. 3.8.
19. ЦНА НАН Беларусі. – Ф. 3С. Воп. 14. Спр. 9.
20. ЦНА НАН Беларусі. – Ф. 3С. Воп. 17. Спр. 2.
21. ЦНА НАН Беларусі. – Ф. 3С. Воп. 11. Спр. 25.
22. ЦНА НАН Беларусі. – Ф. 3С. Воп. 2. Спр. 48 – 49.
23. ЦНА НАН Беларусі. – Ф. 3С. Воп. 8. Спр. 8.
24. ЦНА НАН Беларусі. – Ф. 3С. Воп. 12. Спр. 6.1. – 6.2.
25. ЦНА НАН Беларусі. – Ф. 3С. Воп. 7. Спр. 13.
26. ЦНА НАН Беларусі. – Ф. 3С. Воп. 1. Спр. 12.
27. ЦНА НАН Беларусі. – Ф. 3С. Воп. 22. Спр. 2.
28. Миронович, А.В. Ревиндикация православных церквей во II Речи Посполитой / А.В. Миронович // Аспект. Журнал социальных и гуманитарных наук. – 2017. – № 4 (4). – С. 38–50.
29. ЦНА НАН Беларусі. – Ф. 3С. Воп. 2. Спр. 37.
30. ЦНА НАН Беларусі. – Ф. 3С. Воп. 2. Спр. 38.
31. ЦНА НАН Беларусі. – Ф. 3С. Воп. 10. Спр. 19.
32. Gieysztorowa, I. Wstęp do demografii staropolskiej / I. Gieysztorowa. – Warszawa : Państw. Wydaw. Naukowe, 1976. – 310 s.
33. Codex iuris canonici : prob. Pater Benedictus XVI 27.05.1917 [Electronic resource] // Digital Library IntraText. – Рэжым доступу: [http://www.intratext.com/IXT/LAT0813/\\_P2J.HTM](http://www.intratext.com/IXT/LAT0813/_P2J.HTM) – Mode of access: 25.03.2018.
34. ЦНА НАН Беларусі. – Ф. 3С. Воп. 25. Спр. 1.
35. Сыцько, К.В. Кнігі бежманьяў як крыніца па мікрагісторыі 1921–1939 гг. (пагодле дакументаў парафіяльных архіваў) / К.В. Сыцько // Микростория и история повседневности. Новый взгляд на историческое и культурное наследие : материалы междунар. науч. конф., Браслав, 6 окт. 2017 г. / ПГУ ; редкол. : В.А. Ганский [и др.]. – Минск : Белнаучкнига, 2017. – С. 95–99.
36. ЦНА НАН Беларусі. – Ф. 3С. Воп. 6. Спр. 11.
37. ЦНА НАН Беларусі. – Ф. 3С. Воп. 10. Спр. 23.

Пасмыніў 08.05.2018

## SACRAMENTAL DOCUMENTS OF THE PARAFIAL ARCHIVES OF THE ROMAN CATHOLIC CHURCH IN BELARUS AS A HISTORICAL SOURCE

K. SYTSKO

*In the article the author discusses the complex of historical sources found during archaeological and archeographic expedition in the parish archives of the Roman Catholic Church in Belarus which include materials related to the rites. The analysis of previously unknown and unexplored historical documents such as conversion books and confirmation books is carried out. Disclosed is the research of the information potential of parish registers, protocols of pre-marriage exams, confession and communion books and not only comment as the sources for genealogy studies and history of everyday life as well as for micro history and history of geopolitics. It's concluded that considered sacramental documents shed light on the problems of confessional and geographical population mobility, historical demography, changes in the level of religiousness. The article shows that one of the main characteristics of the sources associated with the rite is the recurrence of one type of information in other documents.*

**Keywords:** microhistory, source criticism, Roman Catholic Church, sacramental sources, Christian rituals.

УДК 94:378.2(410)

**АСАБЛІВАСЦІ ПАДРЫХТОЎКІ ДАКТАРАНТАЎ-ГІСТОРЫКАЎ  
ВА ЁНІВЕРСІТЭТАХ ШАТЛАНДЫ І УЭЛЬСА Ё ПАЧАТКУ ХХІ СТАГОДДЗЯ****А.А. ДЗЕНІСЕВІЧ****(Рэспубліканскі Інстытут Вышэйшай Школы, Мінск)**

*Разглядаюцца асаблівасці прафесійнай падрыхтоўкі дактарантаў-гісторыкаў ва ўніверсітэтах Шатланды і Уэльса. Апісаны галоўныя напрамкі даследаванняў шатландскіх і валійскіх дактарантаў у пачатку ХХІ стагоддзя.*

**Ключавыя словы:** гісторыя, гістарычная адукацыя, Балонскі працэс, дактарантура, універсітэты, Уэльс, Шатландыя.

Англа-саксонская сістэма падрыхтоўкі навуковых кадраў узятая за аснову для балонскіх рэкамендацый, да выканання якіх у 2015 годзе далучылася Рэспубліка Беларусь. Брытанская мадэль падрыхтоўкі дактарантаў у галіне гісторыі ва ўмовах Балонскага працэсу прадстаўляе вялікі інтарэс для беларускіх устаноў вышэйшай адукацыі. У адрозненне ад прынятай у нашай краіне двухузроўневай сістэмы прысваення навуковых ступеняў (кандыдат і доктар навук) у англа-саксонскай існуе толькі адна навуковая ступень – PhD, альбо доктар навук. Брытанскія ўніверсітэты з’яўляюцца галоўнымі цэнтрамі не толькі навуковых даследаванняў, але і падрыхтоўкі навуковых кадраў вышэйшай кваліфікацыі. У артыкуле будуць разгледжаны асаблівасці прафесійнай падрыхтоўкі дактарантаў на прыкладзе PhD праграм па гісторыі ва ўніверсітэтах Шатланды і Уэльса.

Неабходна падкрэсліць, што паступаць у дактарантуру ў Вялікабрытаніі могуць асобы, якія атрымалі магістарскую гістарычную адукацыю па навучальнай (“taught programme”) або даследчай (“research programme”) праграме. Магістранты навучальнай праграмы вывучаюць вучэбныя модулі і пішуць дысертацыю. Даследчая магістарская праграма прызначана для асоб, якія мэтанакіравана вырашылі стаць вучонымі, і прадугледжвае толькі напісанне дысертацыі ў аб’ёме ў 2–3 разы больш, чым для магістрантаў навучальнай праграмы. Як правіла, у Вялікабрытаніі менавіта выпускнікі даследчай магістарскай праграмы працягваюць далей займацца навуковымі даследаваннямі ў дактарантуры.

Вельмі важна разгледзець працэс падачы заяўкі ў брытанскую дактарантуру. Усе кандыдаты павінны напісаць у дактарантуру ўніверсітэта наступныя дакументы: заяўку на паступленне, заяўку на атрыманне стыпендыі, “план даследавання” (“research proposal”), копію магістарскага дыплама, 2 рэкамендацыйных пісьма ад вядучых спецыялістаў у галіне меркаванага напрамку навучання дактаранта. Замежныя кандыдаты павінны прадставіць сертыфікат, які падцвярджае высокі ўзровень валодання англійскай або валійскай мовай (IELTS, TOEFL). Пасля разгляду заяўкі ўніверсітэт запрашае кандыдата на сумоўе, па выніках якога ён можа быць залічаны ў дактарантуру.

На пачатак 2017 года прафесійную падрыхтоўку дактарантаў у галіне гісторыі забяспечвалі 9 шатландскіх універсітэтаў: Абердын, Глазга, Дандзі, Каледонскі ўніверсітэт Глазга, Стэрлінг, Стратклайд, Сэнт-Эндрус, універсітэт Паўночна-Шатландскага нагор’я і востраваў, Эдынбург. Ва Уэльсе падрыхтоўка дактарантаў-гісторыкаў арганізавана ў 5 універсітэтах: Аберыстуіце, Бангоры, Кардыфе, Суонсі, універсітэце Уэльса Святой Тройцы і Святога Давіда. Усе вышэйпералічаныя шатландскія і валійскія ўніверсітэты забяспечваюць падрыхтоўку дактарантаў у галіне гісторыі, як у дзеннай, так і ў завочнай форме. Тэрмін падрыхтоўкі ў дзеннай форме складае 3 гады, у завочнай – 4–6 год. Але ёсць выключэнне. У Бангорскім універсітэце дактаранты, якія маюць двухгадовы вопыт працы, могуць атрымаць доктарскую ступень за два гады навучання на дзенным аддзяленні [11]. Выпускнікам дактарантуры ў Шатланды і Уэльсе прысваіваюць навуковую ступень “доктар філасофіі” (“Doctor of Philosophy”). Шатландская доктарская ступень адпавядае 12 узроўню Шатландскай рамкі крэдытаў і кваліфікацый (SCQF) і 6 узроўню Еўрапейскай рамкі кваліфікацый (EQF) [8, р. 5; 27]. Валійская ступень доктара філасофіі адпавядае 8 узроўню Валійскай рамкі крэдытаў і кваліфікацый (CQFW) і 8 узроўню EQF [5, р. 18; 8, р. 5].

Доктарская гістарычная праграма ў Шатланды і Уэльсе мае свае асаблівасці. У шатландскіх і валійскіх універсітэтах падрыхтоўку дактарантаў-гісторыкаў забяспечваюць гістарычныя факультэты, школы гісторыі і інстытуты. Асноўнае месца ў доктарскай гістарычнай праграме адведзена падрыхтоўке і напісанню дактарантам дысертацыі. Аб’ём дысертацыі для шатландскіх дактарантаў складае ад 70 000 да 100 000 слоў, для валійскіх дактарантаў – ад 80 000 да 100 000 слоў. Доктарант выконвае дысертацыйнае даследаванне пад кіраўніцтвам двух навуковых кіраўнікоў. Для праходжання штогадовай атэстацыі дактарант абавязаны прадставіць частку дысертацыі (як правіла, 1 главу) на разгляд спецыяльнай камісіі. Абарона доктарскай дысертацыі адбываецца на вусным экзамене (“viva voce”).

Неабходна адзначыць, што некаторыя PhD праграмы па гісторыі прадугледжваюць абавязковае вывучэнне дактарантамі вучэбных курсаў (модуляў). За вывучэнне гэтых курсаў шатландскім і валійскім дактарантам-гісторыкам налічаюцца заліковыя адзінкі – крэдыты. Як правіла, адзін модуль ацэньваецца 20 крэдытамі. Формы кантролю ведаў па такіх модулях – эсэ, прэзентацыя, даклад, невялікія пісьмовыя заданні. У Эдынбургскім універсітэце PhD праграма па гісторыі прадугледжвае вывучэнне дактарантам на першым курсе двух абавязковых модуляў “Напісанне гісторыі: тэорыя і практыка” і “Семінар па доктарскай дысертацыі ў галіне гісторыі”. Першы вучэбны модуль рыхтуе дактаранта да працы над дысертацыяй. Ён прымушае дактаранта задумацца аб важных пытаннях, звязаных з напісаннем гісторыі: эпістэمالогія гістарычнай дысцыпліны ў мінулым і сучаснасці, метадах адбору і інтэрпрэтацыі крыніц, механікай пабудовы гістарычнага аргументу [20]. Другі вучэбны модуль накіраваны на развіццё ў дактаранта-гісторыка вусных прэзентацыйных навыкаў і ўменняў прапаноўваць карысныя водгукі на навуковым і прафесійным узроўні. Модуль абавязвае дактаранта падрыхтаваць даклад у аб’ёме 20 старонак і прэзентацыю, таксама выступіць на спецыяльным семінары перад іншымі дактарантамі [22]. Ва ўніверсітэце Аберыстуіта дактаранты-гісторыкі на першым курсе павінны вывучыць вучэбных модуляў у аб’ёме 40 валійскіх крэдытаў. У 2017 годзе ва Аберыстуіцкім універсітэце дактарантам-гісторыкам прапаноўваліся для вывучэння модулі “Навыкі даследавання і асабістае развіццё”, “Методыкі чытання”, “Прынцыпы даследчага праектавання”. Гэтыя модулі накіраваны на развіццё ў дактаранта-гісторыка навыкаў даследавання і працы з гістарычнымі крыніцамі. Заняткі з дактарантамі ў Аберыстуіце арганізаваны ў форме семінараў [16]. Неабходна адзначыць, што дактаранты-гісторыкі шатландскіх і валійскіх універсітэтаў акрамя напісання дысертацыі таксама ўдзельнічаюць у навуковых семінарах і канферэнцыях. Некаторыя доктарскія праграмы дазваляюць дактаранту-гісторыку атрымаць выкладчыцкі вопыт. Напрыклад, ва ўніверсітэце Суонсі дактаранты, якія займаюцца вывучэннем гісторыі ЗША, пачынаючы з другога курса маюць права праводзіць семінарскія і цыютарскія заняткі са студэнтамі бакалаўрыята [1].

Неабходна адзначыць, што ва ўніверсітэце Абердына тэрмін падрыхтоўкі ў дактарантуры можа быць павялічаны на 1 год. Доктаранты-гісторыкі, якія не маюць вялікага вопыту даследчай працы і якім неабходна навучыцца спецыяльным навыкам, могуць прайсці навучанне па праграме “пашыранага доктара філасофіі” (“Extended PhD”). Падчас дадатковага года дактарант-гісторык у Абердынскім універсітэце можа вывучыць грэчаскую, лацінскую і нямецкую мовы і атрымаць веды па палеаграфіі.

PhD праграма па гісторыі ва ўніверсітэце Стратклайда дазваляе дактарантам атрымаць акрамя навуковай ступені доктара яшчэ і дадатковую кваліфікацыю. Усе асобы, якія паступаюць у дактарантуру Стратклайда, аўтаматычна залічаюцца таксама і на праграму навучання “Даследчая праграма прафесійнага развіцця” (“Researcher Professional Development Programme”). Гэта праграма была створана для павелічэння канкурэнтаздольнасці выпускнікоў дактарантуры на рынку працы. Па выніках навучання дактаранту прысвойваецца “Паслядэпломны сертыфікат па даследчай праграме прафесійнага развіцця” (“Postgraduate Certificate in RPD”) [21].

Вельмі важна разгледзець асноўныя напрамкі даследаванняў, якія праводзяцца дактарантамі-гісторыкамі ў шатландскіх і валійскіх універсітэтах. На сучасным этапе лідарам сярод шатландскіх універсітэтаў па якасці падрыхтоўкі дактарантаў-гісторыкаў з’яўляецца ўніверсітэт Сэнт-Эндруса. На пачатак 2017 года ў школе гісторыі Сэнт-Эндруса налічвалася 100 дактарантаў [23, р. 75]. У канцы XX – пачатку XXI стагоддзя адным з асноўных накірункаў даследаванняў дактарантаў Сэнт-Эндруса з’яўлялася вывучэнне гісторыі Шатландыі. У перыяд з 1998 па 2017 годы ў Сэнт-Эндрусе было абаронена 38 доктарскіх дысертацый, прысвечаных шатландскай гісторыі [13]. У 2007 годзе ў складзе Сэнт-Эндрускага ўніверсітэта быў створаны Інстытут шатландскіх гістарычных даследаванняў. Гэты інстытут з’яўляецца адным з найбуйнейшых навуковых цэнтраў у Вялікабрытаніі па вывучэнню шатландскай гісторыі. Сэнт-Эндрас – буйны цэнтр па падрыхтоўцы дактарантаў-медывістаў. Яшчэ ў 1955 годзе ва ўніверсітэце быў створаны дэпартамент сярэднявечнай гісторыі, а ў 2007 годзе – Інстытут сярэднявечных даследаванняў. На пачатак 2017 года ў Сэнт-Эндрусе вывучэннем сярэднявечнай гісторыі займаўся 41 дактарант [6]. Неабходна адзначыць, што ў 2000-я гады многія дактаранты Сэнт-Эндруса зацікавіліся гісторыяй Францыі. У 2005 годзе ва ўніверсітэце быў створаны Цэнтр французскай гісторыі і культуры. Універсітэт Сэнт-Эндруса наладзіў сувязі з Інстытутам Напалеона і Французскай Рэвалюцыі Універсітэта штата Флорыда (ЗША), Цэнтрам даследаванняў Рэнэсансу ва ўніверсітэце імя Франсуа Рабле (Тур, Францыя) [3].

Эдынбургскі ўніверсітэт – адзін з вядучых навуковых цэнтраў у Вялікабрытаніі па падрыхтоўцы дактарантаў у галіне Позняй Антычнасці і гісторыі Візантыі. Па дадзеных на лістапад 2016 года вывучэннем старажытнай гісторыі і гісторыі Візантыі ва ўніверсітэце Эдынбурга займалася 16 дактарантаў [15]. З 1884 года ў Эдынбургу вывучаецца эканамічная гісторыя. У канцы 2016 года ва ўніверсітэце налічвалася 14 дактарантаў, якія вывучалі сацыяльна-эканамічную гісторыю Шатландыі і Вялікабрытаніі [7]. Эдынбург – адзін з сусветных лідараў па вывучэнню гісторыі Ірландыі ў перыяд Новага часу.

У канцы 2016 года ва ўніверсітэце налічвалася 10 дактарантаў, якія займаліся даследаваннямі ірландскай гісторыі ў перыяд 1800–1921 гады [14].

Цэнтр гісторыі ўніверсітэта Паўночна-Шатландскага нагор'я і востраваў – самы малады сярод шатландскіх гістарычных дэпартаментнаў. Ён быў створаны ў 2005 годзе. Доктаранты Цэнтра праводзяць даследаванні ў галіне палітычнай, эканамічнай, рэлігійнай гісторыі Паўночна-Шатландскага нагор'я і востраваў. У перыяд з 2009 па 2017 гады Цэнтр падрыхтаваў 3 дактароў навук. Дзве дысертацыі былі прысвечаны рэлігійнай гісторыі. Дарэн Цірні прысвяціў сваё даследаванне гісторыі каталіцызму ў Шатландыі ў XIX стагоддзі, а Боб Чэмберс вывучаў міжканфесійныя адносіны насельніцтва вострава Скай і Знешніх Гебрыдскіх востраваў. Трэцяя доктарская дысертацыя была абаронена Давідам Тэйларам. Яна была прысвечана сацыяльна-эканамічнай гісторыі рэгіёну Бадэнох у другой палове XVIII стагоддзя. На сучасным этапе дактаранты Цэнтра праводзяць даследаванні, прысвечаныя вывучэнню гісторыі аховы здароўя, спорта і культуры на тэрыторыі Паўночна-Шатландскага нагор'я і востраваў [4].

У Абердынскім універсітэце асноўнымі напрамкамі даследаванняў дактарантаў з'яўляліся: гісторыя Скандынавіі, гісторыя Шатландыі ў перыяд сярэднявечча, Шатландыя і Ірландыя ў эпоху Асветніцтва, Шатландыя ў перыяд 1688–1832 гадоў, гісторыя каталіцкай царквы ў Шатландыі з 1707 года, гісторыя Ірландыі ў перыяд Новага часу, гісторыя Брытаніі ад Сярэднявечча да сучаснасці. Па дадзеных на пачатак 2017 года ў Абердзіне 9 дактарантаў даследвалі гісторыю Скандынавіі, 4 – гісторыю Шатландыі, 3 – гісторыю Вялікабрытаніі, 1 – гісторыю Ірландыі, 1 – гісторыю ВКЛ, 1 – гісторыю Лівоніі, 1 – гісторыю Германіі, 1 – гісторыю Кітая. Сярод дактарантаў-гісторыкаў Абердзіна неабходна вылучыць беларускага даследчыка Ганну Мажэйка. Яна з'яўляецца выпускніком БДПУ імя М. Танка. У 2008 /2009 гадах яна атрымала магістарскую адукацыю па стыпендыяльнай праграме “Chevening” ва ўніверсітэце Уорыка (горад Ковентры, Вялікабрытанія). З 2013 года Ганна Мажэйка з'яўляецца дактарантам Абердзінскага ўніверсітэта. Яна даследуе гісторыю ВКЛ і Брытаніі. Тэма яе доктарскай дысертацыі – “Канфесійныя кантакты і міграцыя паміж Брытаніяй і ВКЛ у Ранні Новы час [10].

У 2000-я гады большасць дактарантаў універсітэта Стэрлінга прысвяцілі сваё даследаванні вывучэнню гісторыі Шатландыі. Доктарантаў Стэрлінга асабліва зацікавілі замкі Шатландыі ў XI–XIV стагоддзях, гісторыя абатстваў Дамферлайн і Скун, гендерная гісторыя Шатландыі ў XIX стагоддзі. На пачатак 2017 года ў Стэрлінге налічвалася 36 дактарантаў, з якіх 21 займаўся вывучэннем шатландскай гісторыі [25]. На сучасным этапе ў Стэрлінге актыўна развіваюцца даследаванні па гісторыі ЗША, Францыі, Германіі, Афрыканскага кантыненту.

Каледонскім універсітэтам Глазга сумесна з Цэнтрам сацыяльнай гісторыі здароўя і аховы здароўя ўніверсітэта Стратклэйда арганізавана падрыхтоўка дактарантаў у галіне гісторыі медыцыны і аховы здароўя. Па дадзеных на пачатак 2017 года даследаваннямі па медыцынскай гісторыі займаліся 14 дактарантаў [17]. Доктарскія даследаванні былі прысвечаны гісторыі дыябету ў Вялікабрытаніі і ЗША ў другой палове XX – пачатку XXI стагоддзя, гісторыі спажывання алкаголю насельніцтвам Вялікабрытаніі ў 1869–1914 гадах, гісторыі наркаманіі ў краінах Паўднёвай і Усходняй Азіі ў першай палове XX стагоддзя.

Дэпартамент гісторыі ўніверсітэта Дандзі з'яўляецца членам міжнароднай праграмы падрыхтоўкі дактарантаў у галіне гендэрнай гісторыі. Усе дактаранты Дандзі, якія вывучаюць гендэрную гісторыю, абавязаны прайсці навуковую стажыроўку ў замежным універсітэце працягласцю 1 семестр (6 месяцаў). Дэпартамент гісторыі ўніверсітэта Дандзі наладзіў сувязі з універсітэтамі Італіі, Францыі, Аўстрыі, Іспаніі. Акрамя гендэрнай гісторыі дактаранты Дандзі праводзяць даследаванні ў галіне брытанскай, еўрапейскай і амерыканскай гісторыі [12].

Ва ўніверсітэце Глазга прафесійная падрыхтоўка дактарантаў-гісторыкаў арганізавана па наступных напрамках: рэлігія і палітыка ў Рымскай рэспубліцы, гісторыя Італіі пад уладай остготаў, гісторыя Еўропы ў перыяд Сярэднявечча, гісторыя Шатландыі, Ірландыі, Вялікабрытаніі, ЗША, сацыяльная і гендэрная гісторыя [24].

Асаблівай увагі заслугоўваюць даследаванні дактарантаў валійскіх універсітэтаў. На сённяшні дзень адным з галоўных цэнтраў падрыхтоўкі навуковых кадраў у галіне гістарычнай навукі ва Уэльсе з'яўляецца ўніверсітэт Аберыстуіта. Гісторыя вывучаецца ў Аберыстуіце з моманту заснавання ўніверсітэта ў 1872 годзе. На сучасным этапе падрыхтоўка дактарантаў ва ўніверсітэце арганізавана дэпартаментам гісторыі і валійскай гісторыі. Па дадзеных на пачатак 2017 года ў Аберыстуіце налічваўся 21 дактарант: 7 займаліся даследаваннямі гісторыі Вялікабрытаніі, 6 – гісторыяй Сярэднявечнай Еўропы (Англія, Германія, Нармандыя), 4 – гісторыяй Уэльса, 2 – гісторыяй Ірландыі, 1 – гісторыяй Еўропы ў Новы час, 1 – гісторыяй Славакіі [26, р. 21]. Важна падкрэсліць, што ў апошнія гады дактарантамі Аберыстуіта былі падрыхтаваны дысертацыі, прысвечаныя вывучэнню ўплыву Вялікай французскай рэвалюцыі на Уэльс, Англію, Шатландыю і Ірландыю ў XIX стагоддзі.

Ва ўніверсітэце Кардыфа падрыхтоўка дактарантаў-гісторыкаў арганізавана школай гісторыі, археалогіі і рэлігіязнаўства. У перыяд з 2002 па 2017 гады школай падрыхтавана 120 дактароў-гісторыкаў

[18]. У 2002–2017 гадах дактарантамі Кардыфа было падрыхтавана 35 дысертацый па гісторыі Старажытнага свету. Дактарантаў зацікавалі не толькі гісторыя Старажытнай Грэцыі і Рыма, але і гісторыя Егіпта, Індыі, Брытаніі, Ірландыі, Францыі, Германіі. Важным напрамкам даследаванняў дактарантаў Кардыфа ў 2002–2017 гадах з’яўлялася гісторыя Уэльса. За гэты перыяд у Кардыфе было падрыхтавана 26 доктарскіх даследаванняў па самых розных аспектах валійскай гісторыі: стварэнне і развіццё нацыянальных музеяў ва Уэльсе, англіканская царква ва Уэльсе, валійцы на тэрыторыі Ірландыі ў другой палове XVI – пачатку XVII стагоддзя, развіццё адносін паміж Уэльсам і Францыяй у XII–XV стагоддзях, валійская прэса ў Валійскай Патагоніі (Аргенціна) у другой палове XIX – першай трэці XX стагоддзя, антываенны рух ва Уэльсе ў гады Першай сусветнай вайны [18]. У пачатку XXI стагоддзя ў Кардыфе актыўна развіваюцца даследаванні па гісторыі Сярэднявечнай Еўропы. Дактарантамі Кардыфа былі падрыхтаваны дысертацыі, прысвечаныя гісторыі крыжовых паходаў, дзейнасці Ордэна Святога Яна ў Сярэднявечнай Брытаніі і Ірландыі, гісторыі Сіцылійскага караляўства.

На сучасным этапе самым буйным цэнтрам амерыканскіх даследаванняў ва Уэльсе з’яўляецца ўніверсітэт Суонсі. Дактаранты ўніверсітэта займаюцца вывучэннем розных аспектаў гісторыі ЗША: грамадзянская вайна ў ЗША, знешняя палітыка ЗША, праблема наркагандлю ў ЗША, гісторыя амерыканскай літаратуры, кінаіндустрыі, поп-культуры ў XX стагоддзі [1]. Важна падкрэсліць, што ў Суонсі ў канцы XX – пачатку XXI стагоддзя актыўна праводзіліся даследаванні па гісторыі Старажытнага Егіпта. У 1998 годзе ва ўніверсітэце быў створаны Цэнтр Егіпта. На сённяшні дзень у гэтым цэнтры захоўваецца самая вялікая ва Уэльсе калекцыя егіпецкіх артыфактаў, якая налічвае 3 000 асобнікаў [9].

Ва ўніверсітэце Бангора падрыхтоўку дактарантаў-гісторыкаў забяспечвае школа гісторыі, валійскай гісторыі і археалогіі. У перыяд з 1999 па 2017 гады школай было падрыхтавана 25 дактароў навук [19]. Найбольшая колькасць даследаванняў была прысвечана гісторыі Уэльса. За названы перыяд у Бангоры было падрыхтавана 13 доктарскіх даследаванняў па розных напрамках валійскай гісторыі: асабліва па пахавальных абрадах ва Уэльсе ў рымскі перыяд, раннехрысціянскія надпісы ва Уэльсе, гендэрная гісторыя Уэльса ў XII–XIII стагоддзях, асабліва адміністрацыйнага кіравання і сістэма адукацыі на востраве Англіс, палітыка Лейбарысцкай партыі на тэрыторыі Уэльса [19].

У пачатку XXI стагоддзя дактарантамі ўніверсітэта Уэльса Святой Тройцы і Святога Давіда праводзяцца даследаванні ў галіне старажытнай гісторыі, археалогіі, антрапалогіі, брытанскай і валійскай гісторыі. Вялікай папулярнасцю ў дактарантаў ўніверсітэта карысталася гісторыя Старажытнага свету. Дактаранты ўніверсітэта вывучалі эканоміку Старажытнай Грэцыі, становішча габрэяў у Рымскай імперыі, старажытнагрэцкую і старажытнарымскую літаратуру, гістарыяграфію гісторыі Старажытнага Рыма [2]. Важным напрамкам даследаванняў дактарантаў ўніверсітэта з’яўляецца гісторыя Брытаніі. Асноўныя напрамкі даследаванняў: царква ў Брытаніі ў XI і XIV стагоддзях, сацыяльная гісторыя Брытаніі з 1660 года, гісторыя гарадоў Брытаніі ў 1660–1800 гадах, гісторыя Брытанскай імперыі, гісторыя Вялікабрытаніі ў XIX–XX стагоддзях. У апошнія гады ва ўніверсітэце актыўна даследуецца сярэднявечная валійская літаратура, гісторыя Уэльса ў 1700–1900 гадах, нацыянальная ідэнтычнасць ва Уэльсе і Англіі.

Такім чынам, у пачатку XXI стагоддзя шатландскімі і валійскімі ўніверсітэтамі забяспечваецца падрыхтоўка дактарантаў-гісторыкаў у адпаведнасці з патрабаваннямі Балонскай сістэмы. Ва ўніверсітэтах Шатландыі і Уэльса падрыхтоўку дактарантаў-гісторыкаў забяспечваюць гістарычныя школы, дэпартаменты або інстытуты. Доктарская гістарычная праграма ў Шатландыі і Уэльсе прадугледжвае не толькі напісанне дактарантам дысертацыі, але і ўдзел у навуковых семінарах і канферэнцыях. Некаторыя PhD праграмы па гісторыі абавязваюць дактарантаў вывучыць вучэбныя модулі. У пачатку XXI стагоддзя шатландскімі і валійскімі дактарантамі было падрыхтавана мноства даследаванняў, прысвечаных гісторыі Шатландыі, Уэльса, Ірландыі, Вялікабрытаніі, ЗША, Старажытнай Грэцыі, Рыма і Егіпта.

#### ЛІТАРАТУРА

1. American Studies (PhD/MPhil) [Электронны рэсурс] // Swansea University. – Рэжым доступу: <http://www.swansea.ac.uk/postgraduate/research/arts-and-humanities/phd-mphil-american-studies/>. – Дата доступу: 22.03.2018.
2. Ancient History (Research). PhD in History. University of Wales Trinity Saint David [Электронны рэсурс] // UCAS. – Рэжым доступу: <https://digital.ucas.com/courses/detail?s?CoursePrimaryId=26f4dbc7-7ed7-f49c-22a7-641ee7a3f436&CourseOptionId=99ff0f69-9148-41ef-ba04-05c5950628f3>. – Дата доступу: 25.03.2018.
3. Centre for French History and Culture. PhD Opportunities [Электронны рэсурс] // University of St. Andrews. Centre for French History and Culture. – Рэжым доступу: <http://cfhc.wp.st-andrews.ac.uk/links/>. – Дата доступу: 12.07.2017.
4. Centre for History. Current PhD students [Электронны рэсурс] // University of the Highlands and Islands. The Centre for History. – Рэжым доступу: <https://www.uhi.ac.uk/en/research-enterprise/cultural/centre-for-history/research/mlitt-by-research-mphil-phd/>. – Дата доступу: 28.05.2017.
5. Credit and Qualification Framework for Wales. – January 2017. – 21 p.

6. Current PhD students, Institute of Mediaeval Studies [Электронны рэсурс] // University of St. Andrews. – Рэжым доступу: <http://saims.wp.st-andrews.ac.uk/people/current-phd-students/>. – Дата доступу: 19.04.2017.
7. Economic and Social History Research Group [Электронны рэсурс] // University of Edinburgh. – Рэжым доступу: <https://www.ed.ac.uk/history-classics-archaeology/research/research-groups/economic-and-social-history-research-group>. – Дата доступу: 30.06.2017.
8. Education United Kingdom. The British education system described and compared with Dutch system / EP-Nuffic. – 2nd ed, December 2010, version 3, January 2015. – 40 p.
9. Egypt Centre of Swansea University [Электронны рэсурс] // Swansea University. – Рэжым доступу: <http://www.egypt.swan.ac.uk/about/history-of-the-egypt-centre/>. – Дата доступу: 22.03.2018.
10. History Postgraduates. University of Aberdeen [Электронны рэсурс] // University of Aberdeen. School of Divinity, History and Philosophy. – Рэжым доступу: <https://www.abdn.ac.uk/sdhp/postgraduate-experience/history-postgraduates-531.php>. – Дата доступу: 01.07.2017.
11. History PhD/MPhil. School of History, Welsh History and Archaeology [Электронны рэсурс] // Bangor University. – Рэжым доступу: <https://www.bangor.ac.uk/courses/postgraduate/history-phd-mphil#overview>. – Дата доступу: 27.03.2018.
12. History PhD. University of Dundee [Электронны рэсурс] // University of Dundee. – Рэжым доступу: <https://www.dundee.ac.uk/study/pg/phds/research-areas/history/>. – Дата доступу: 05.07.2017.
13. Institute of Scottish Historical Research [Электронны рэсурс] // University of St. Andrews. – Рэжым доступу: <http://ishr.wp.st-andrews.ac.uk/>. – Дата доступу: 19.04.2017.
14. Irish History Research Group [Электронны рэсурс] // University of Edinburgh. – Рэжым доступу: <http://www.ed.ac.uk/history-classics-archaeology/research/research-groups/irish-history-research-group>. – Дата доступу: 30.06.2017.
15. Late Antique and Byzantine Studies Research Group [Электронны рэсурс] // University of Edinburgh – Рэжым доступу: <http://www.ed.ac.uk/history-classics-archaeology/research/research-groups/labs>. – Дата доступу: 30.06.2017.
16. PhD in History. Study Schemes 2017 [Электронны рэсурс] // Aberystwyth University. – Рэжым доступу: <https://www.aber.ac.uk/en/study-schemes/deptcurrent/V1690-PHD/>. – Дата доступу: 22.03.2018.
17. PhD students. Centre for the Social History of Health and Healthcare Meet our PhD students [Электронны рэсурс] // University of Strathclyde. Centre for the Social History of Health and Healthcare. – Рэжым доступу: <https://www.strath.ac.uk/humanities/schoolofhumanities/history/centreforthesocialhistoryofhealthhealthcare/ourphdstudents/>. – Дата доступу: 02.07.2017.
18. PhD in History. School of History, Archaeology and Religion. ORCA database [Электронны рэсурс] // Cardiff University. – Рэжым доступу: [http://orca.cf.ac.uk/view/complete\\_schools/SHARE.type.html#group\\_thesis](http://orca.cf.ac.uk/view/complete_schools/SHARE.type.html#group_thesis). – Дата доступу: 24.03.2018.
19. PhD in History. Thesis. School of History, Welsh History and Archaeology [Электронны рэсурс] // Library of Bangor University. – Рэжым доступу: <http://e.bangor.ac.uk/view/divisions/History,WelshHistoryandArchaeology/>. – Дата доступу: 19.03.2018.
20. Postgraduate Course: Writing History: Theory and Practice [Электронны рэсурс] // University of Edinburgh. – Рэжым доступу: <http://www.drps.ed.ac.uk/current/dpt/cxpghc11336.htm>. – Дата доступу: 05.07.2017.
21. Postgraduate Certificate in Researcher Professional Development (PG Cert RPD) Programme [Электронны рэсурс] // University of Strathclyde. – Рэжым доступу: <https://www.strath.ac.uk/courses/research/history/>. – Дата доступу: 05.07.2017.
22. Postgraduate Course: History PhD Dissertation Workshop [Электронны рэсурс] // University of Edinburgh.. – Рэжым доступу: <http://www.drps.ed.ac.uk/current/dpt/cxpghc11337.htm>. – Дата доступу: 05.07.2017.
23. Postgraduate Prospectus – Research Programmes [Электронны рэсурс] // University of St. Andrews. School of History. – Рэжым доступу: <https://www.st-andrews.ac.uk/media/study/documents/pg/prospectus/PGR-Prospectus.pdf>. – Дата доступу: 12.04.2017.
24. Postgraduate Research Opportunities. History [Электронны рэсурс] // University of Glasgow. – Рэжым доступу: <http://www.gla.ac.uk/research/opportunities/subjects/history/#d.en.316446>. – Дата доступу: 05.07.2017.
25. Research Students in History. University of Stirling [Электронны рэсурс] // University of Stirling. Faculty of Arts and Humanities. Department of History and Politics. – Рэжым доступу: <http://www.stir.ac.uk/arts-humanities/research/phdstudents/>. – Дата доступу: 02.07.2017.
26. The Department of History and Welsh History. Postgraduate Handbook 2016–2017 / Aberystwyth University, Department of History and Welsh History, 2017. – 42 p.
27. The Scottish Credit and Qualifications Framework [Электронны рэсурс]. – Рэжым доступу: <http://www.scqf.org.uk/framework-diagram/Framework.htm>. – Дата доступу: 07.07.2017.

Пастыніў 07.05.2018

## FEATURES OF THE PhD – STUDENTS-HISTORIANS' PROFESSIONAL TRAINING AT THE SCOTTISH AND WELSH UNIVERSITIES AT THE BEGINNING OF THE XXI<sup>st</sup> CENTURY

A. DENISEVICH

*The article considers the features preparation of doctors in the field of history at the Scottish and Welsh universities. The main research directions of the Scottish and Welsh doctors-students-historians at the beginning of the XXI<sup>st</sup> century are described.*

**Keywords:** history, historical education, Bologna process, Doctor degree education, universities, Wales, Scotland.

УДК 39

## СПАДЧЫНА БЕЛАРУСІ: СЯДЗІБА ХРАПТОВІЧАЎ У ШЧОРСАХ

В.В. НОВАШ

(Рэспубліканскі інстытут вышэйшай школы)

*Турызм у сучасным свеце з'яўляецца адным з самых масавых і інтэнсіўна развітых галін сусветнай гаспадаркі. Развіццё турыстычных функцый у сельскіх месцах з каштоўнай гістарычнай спадчынай неабходна для паляпшэння сістэмы дзяржаўных паслуг. Акрамя таго, стварэнне спрыяльных умоў для турызму, накіраваных на знаёмства з гістарычнай, культурнай і прыроднай спадчынай, важна для развіцця турыстычных магчымасцей. Сядзіба у Шчорсах, якая цяпер разбурана і трапіла ў забыццё, праадзіма сям'і Літавора Храптовіча – важны помнік беларускай культуры, які можа стаць гістарычным і турыстычным цэнтрам Беларусі.*

**Ключавыя словы:** гістарычная спадчына, турыстычныя магчымасці, гісторыка-культурны патэнцыял.

**Уводзіны.** Гісторыка-культурны патэнцыял Беларусі фарміраваўся на працягу многіх стагоддзяў. Дзяржаўныя ўтварэнні IX ст. у басейнах рэк Заходняга Дзвіна і Дняпро – Полацкае і Турава-Пінскае княствы. Хрысціянізацыя ў канцы X ст. па ўсходнім абрадзе, што мела вырашальнае значэнне для культурнага развіцця беларускіх зямель. Шырока вядомыя імёны асветнікаў XII ст.: Еўфрасініі Полацкай і Кірылы Тураўскага, ювеліра Лазара Богшы, аўтара ўнікальнага крыжа – шэдэўра нацыянальнага і сусветнага мастацтва, які, на жаль, быў згублены ў ваенным віхуры мінулага стагоддзя. Славуцкая гісторыя нашых гарадоў. Полацк адным з першых у Кіеўскай Русі набыў палітычную незалежнасць. Багатую гісторыю ўвасобілі ў сабе яго помнікі: Спаса-Еўфрасінеўскі манастыр, Сафійскі сабор, Богаяўленскі манастыр. Наваградак – першая сталіца і адукацыйны цэнтр адной з найбуйнейшых феадальных манархій Еўропы – Вялікага Княства Літоўскага, Рускага і Жамойцкага. Старабеларуская мова. Яна была і дзяржаўнай, і паўсядзённай гутарковай мовай. На ёй ствараліся летапісы, хронікі, мастацкія, рэлігійныя, навуковыя творы, пісаліся берасцяжныя граматы – пасланні на бяросце, якімі абменьваліся простыя людзі. Статут Вялікага Княства Літоўскага, Рускага і Жамойцкага ад 1588 г. – самы дасканалы збор законаў сярэднявечнай Еўропы, класічны ўзор феадальнага права, які дзейнічаў на беларускіх зямлях да 1840 г., напісаны таксама па старабеларуску.

У сярэдзіне XVI ст. Вялікае Княства Літоўскае і Каралеўства Польскае аб'ядналіся ў новую дзяржаву – Рэч Паспалітую. На перыяд з сярэдзіны XVI па канец XVII ст. прыпадае росквіт шляхецкай культуры на беларускіх землях. Удзельная вага дваранскага саслоўя ў гэты перыяд была надзвычай высокай – шляхецкае званне мела кожная шостая сям'я. Адкрываліся шматлікія мануфактуры, ствараліся тэатры, будаваліся сядзібы, якія паступова пераўтвараліся ў палацава-паркавыя комплексы. Некаторыя з іх найшлі сваё адлюстраванне ў палотнах таленавітага мастака Напалеона Орды. На перыяд XVIII стагоддзя прыпадае актыўная гаспадарчая, грамадская, культурная, дзейнасць прадстаўнікоў шматлікіх знакамітых шляхецкіх родаў, адным з іх і быў знакаміты літоўскі род Храптовічаў.

Шматлікія населеныя пункты Беларусі маюць багатую гісторыю, валодаюць каштоўнай гісторыка-культурнай спадчынай, адпаведнымі рэсурсамі, што дае падставу для развіцця турыстычнай дзейнасці. З гэтага пункту гледжання нельга не звярнуць увагу на былыя беларускія сядзібы, фальваркі, маёнткі, на прыканцы XIX – пачатку XX ст. на тэрыторыі Беларусі іх налічвалася больш за 800. На сённяшні дзень яны амаль поўнасьцю разбураны і паступова адходзяць у занябыт, а ў свой час палацава-паркавыя комплексы выступалі захавальнікамі традыцый, звычайна многіх шляхецкіх родаў, а гэта неад'емная частка гісторыі і культуры Беларусі і пэўны патэнцыял для развіцця цэлых турыстычных рэгіёнаў у нашай краіне.

**Асноўная частка.** Сядзіба старадаўняга літоўскага роду Храптовічаў размяшчалася ў пасёлку Шчорсы Навагрудскага раёна, зараз тэрыторыя Гродзенскай вобласці. Вядомасць Шчорсы набылі ў XVIII ст., дзякуючы падканцлеру ВКЛ графу І.Л. Храптовічу, які прыняў рашэнне аб будаўніцтве ў сваім маёнтку Шчорсы палацава-паркавага ансамбля ў стылі французскага класіцызму эпохі Людовіка XV. За рэалізацыю яго задумкі ўзяліся адны з лепшых еўрапейскіх майстроў: італьянцы Джузепе Сака і Карла Спампані і француз Якуб Габрыэль [1]. У 1776 г. будаўніцтва палаца, які стаў цэнтрам сядзібы, было завершана. Ён уяўляў сабой аднапавярховы будынак з двух'яруснай цэнтральнай часткай. Будынак адрозніваўся вытанчанасцю дэкаратыўных форм і лёгкасцю. З бакоў уезду палац замыкала агароджа з павятовымі варотамі, увенчанымі фігурай двухгаловага арла. Да палаца праз сад вяла цэнтральная ліпавая алея. Па сваёй структуры яна напамінала галоўную алею ў Паўлаўскім парку. Завяршэннем усходняй перспектывы, з боку ўезду, было невялікае збудаванне вядлярні (каля 10 м), з чырвонай цэгля ў выглядзе вежы з высокім гонтавым дахам і выпуклымі прадухамі. Сілуэт гэтага простага гаспадарчага



збудавання быў вельмі арыгінальны. Падобныя вежы з'яўляліся характэрным рамантычным элементам многіх беларускіх сядзіб.

Вакозь палацавага комплексу быў высаджаны пейзажны парк плошчай 40 га з сістэмай штучных азёр, які прымыкаў да партэра ў заходнім накірунку ад палаца. У аснову яго кампазіцыі былі пакладзены выцягнутыя ўздоўж двух вадацёкаў штучныя вадаёмы, па тры на кожным вадацёку. Тры паўнаводныя вадаёмы, плошчай больш за 2 га, мелі прастакутную форму і былі зарыентаваны, з перспектывай агляду, з кальцавага маршрута і партэра. Іх упрыгожваннем былі плаваючыя лебедзі. Сажалкі атачалі жывалісныя паляны з адзінкавымі дрэвамі або невялікімі групамі насаджэнняў. Паўднёва-ўсходні ўзлесак масіву ўпрыгожваў велізарны трохствольны дуб – найстарэйшае дрэва парку, напэўна, аднагодак маёнтка. Ён быў акцэнтам у зялёным аздабленні палаца. Пад яго кронай любілі збірацца госці, сябры гаспадара маёнтка. Нездарма гэты дуб сталў гістарычным, атрымаўшы назву «дуб Міцкевіча».

Вакол палаца знаходзілася мноства іншых цікавых пабудоў. Будынак у вобразе літары “Т”, з шасцікалоным порцікам перад цэнтральным вадаёмам, быў домам кіраўніка маёнтка. Заслугоўвае ўвагі і бібліятэка. Яна размяшчалася на верхнім паверсе палаца, спецыяльна вылучаным для бібліятэкі. На франтоне быў выбіты лацінскі надпіс «Paci et libertati». У адпаведнасці з духам таго часу Храптовіч у сваім палацы сабраў вельмі каштоўныя старадаўнія гравюры, польскія і замежныя фаліянты кніг, архіўныя дакументы і карты. Літоўскі канцлер набываў найбольш каштоўныя выданні сучасных аўтараў таго часу і перадрукі старых публікацый, назапашваючы ўнікальную калекцыю работ французскіх і польскіх аўтараў XVIII стагоддзя, а таксама старажытных класікаў. Бібліятэка стала схронам для больш за 20 тысяч кніг на розных мовах, геаграфічных карт Беларусі, Літвы і Польшчы, унікальных гістарычных дакументаў.

Папрацавала ў гэтай бібліятэцы ў розныя часы шмат знакамітых людзей: паэты А. Міцкевіч, У. Сыракомля, Я. Чачот; гісторыкі І. Лялевель, І. Даніловіч, М. Маліноўскі. Як мяркуе Н.Л. Эрнст, першы дырэктар бібліятэкі ўніверсітэта Таўры, свод Храптовічаў налічваў прыблізна 7 600 назваў і больш за 10 000 тамоў [2]. Пасля смерці Адама Храптовіча бібліятэка не папаўнялася. З 1899 г. графскі тытул, маёнтак і бібліятэка перайшлі ў спадчыну Канстанціну Храптовічу-Буцянёву. Н.Л. Эрнст сцвярджае, што апошні гаспадар Шчорсаў, нашчадак Храптовічаў, граф Канстанцін Храптовіч-Буцянёў, прыняў рашэнне перадаць калекцыю бібліятэкі той установе, у якой яна была б даступнай навукоўцам, і з гэтай нагоды быў абраны ўніверсітэт св. Уладзіміра ў Кіеве. Тым не менш радывы сход Храптовічаў прыняў рашэнне, што як толькі ў Вільні будзе адкрыты ўніверсітэт, фонды бібліятэкі адразу перадуць туды і гэта падкрэслівалася ва ўмовах перадачы [3, с. 17]. Частку калекцыі, нецікавую з пункту гледжання графа, у асноўным французскую белетрыстыку XVIII ст., уладальнік пакінуў сабе. У 1913 г. на захоўванне ўніверсітэту св. Уладзіміра ў Кіеве было афіцыйна перададзена прыкладна 7 000 тамоў (каля 4 500 найменняў).

На сённяшні дзень частка фондаў бібліятэкі Храптовічаў знаходзіцца ў Кіеўскім універсітэце, частка – у Акадэміі навук Украіны. Безумоўна, гэта ўжо фрагмент бібліятэкі, якая была сабраная ў Шчорсах і налічвала ў свой час, з пункту гледжання розных даследчыкаў, ад 10 000 да 20 000 тамоў [4]. Па дадзеных інвентарызацыі 1985 года, без рукапіснай часткі ў навуковай бібліятэцы Акадэміі навук Украіны знаходзілася каля 2 000 кніг. Рукапісная частка калекцыі на канец XX стагоддзя налічвала 119 рукапісаў XV–XIX стст, хоць па надрукаванаму каталогу Пташыцкага іх павінна быць 129 [4]. Гэта ў асноўным польскія і лацінскія манускрыпты, але сярод іх сустракаюцца беларускія, рускія, украінскія, французскія і арабскія.

Па сённяшні дзень нявырашаным застаецца пытанне, дзе павінны захоўвацца фонды бібліятэкі Храптовічаў. Перамоўны аб магчымым вяртанні бібліятэкі ў Беларусь поспеху пакуль што не прынеслі, хаця на прыканцы XX стагоддзя ўкраінскі бок быў згодны з перадачай Беларусі гэтай культурнай спадчыны. Пытанне не простае, бо на валоданне бібліятэкай прэтэндуе і трэцяя старана – літоўская, Віленскі ўніверсітэт. Адам Мальдзіс, кіраўнік камісіі «Вяртанне» пры Беларускай фондзе культуры, адзначае: “Віленскі ўніверсітэт аднавіў сваю працу пасля Першай сусветнай вайны ў 1919 г. – на два гады раней, чым адкрыўся БДУ. Таму літоўцы і заявілі, што яны і ёсць першы ўніверсітэт, які адкрыўся на радзіме Храптовічаў і мае ўсе падставы прэтэндаваць на старадаўні свод” [4].

Паколькі вяртанне радавой бібліятэкі Адама і Яўхіма Літавава Храптовічаў у арыгінале пакуль што немагчыма, альтэрнатыўны варыянт – рэканструкцыя бібліятэкі Храптовічаў у электронным выглядзе, як электронны каталог усіх існуючых дакументаў з радавога збору Храптовічаў. Такім чынам кніжны збор беларускіх магнатаў Храптовічаў, які мае сусветнае значэнне, будзе не толькі захаваны для будучых пакаленняў, але стане адкрытым для шырокага кола даследчыкаў культуры і навукі.

Яўхім Літавор Храптовіч быў не толькі бібліяфілам, але і асветнікам, выбітным грамадскім дзеячам, руплівым гаспадаром. У пачатку XIX ст. польскі гісторык Тадэвуш Чацкі напісаў пра Яўхіма Храптовіча так: «Ён у людской свядомасці сваёй эпохі зрабіў такую рэвалюцыю, асабліва ў адукацыі, якая паставіла пакаленне XIX стагоддзя па свайму развіццю на два стагоддзі вышэй ад папярэдняга. Займаючыся дзяржаўнымі пытаннямі, ён любіў і паважаў навукі, і дадаваў моцай свайго генія

прыгажосці мове, якая нам дасталася ад нашчадкаў. Ён паказаў, як можна палепшыць стан гаспадаркі, не павялічваючы крэпасць (паншчыну), як асабістая свабода сялян уплывае на даходнасць» [5, с. 201]. Храптовіч быў першым, хто ўвёў севазварот ў Літве, актыўна развіваў прамысловую вытворчасць, ім былі пабудаваны і паспяхова дзейнічалі чыгуналіцейны завод у сваім маёнтку і знакамітая піваварня ў Шчорсах. Развядзенне коней і садоўніцтва таксама ўваходзілі ў кола яго гаспадарчых інтарэсаў. У маёнтку выраблялі фурманкі, колы, займаліся жывёлагадоўляй. Тут варылі найсмачнейшае ў гэтых мясцінах піва і выпякалі хлеб па арыгінальнай рэцэптуры, якія пастаўляліся ў Літву і Прусію. За тавар з маёнтка Храптовічаў традыцыйна давалі цэны значна вышэй біржавых. Менавіта ў сыраварні Шчорсаў, дзе працавалі швейцарскія майстры, вырабляліся лепшыя ў Мінскай губерні гатункі сыроў, якія пасля адпраўлялі ў Пецяярбург. Вялікая колькасць сажалак давала магчымасць наладзіць рыбаводства. У маёнтку быў адкрыты броварны завод, алейня, была наладжана вытворчасць цэгля, дрэнажных труб, касцяной мукі для ўгнаення глебы. Былі ў Шчорсах лесапільня, тры млыны, адкуль гандляры адпраўлялі муку ў розныя гарады Расіі. Для гаспадарчых майстэрняў у другой палове XIX стагоддзя была пабудавана на ўскраіне сядзібы ў замкавым стылі так званая «Мураванка Храптовічаў». Маёмасць Храптовіча была апісана ў шматлікіх артыкулах таго часу, а яго метады вядзення гаспадарчай дзейнасці выступаў прыкладам для іншых. Сам Храптовіч, абапіраючыся на свой вопыт, апублікаваў эканамічны трактат, каб падзяліцца тагачаснымі перадавымі тэхналогіямі ў арганізацыі кіравання гаспадаркай буйных маёнткаў, якія нагадвалі зладжаны эканамічны механізм.

Ва ўсходніх ускраінах Рэчы Паспалітай у XVIII стагоддзі, развівалі і рэалізавывалі свае планы арыстакратычных асяродкі, абапіраючыся на перадавыя ідэі тагачаснай еўрапейскай грамадскай і эканамічнай думкі. Ідэі, якія прапагандавалі іх уладальнікі, станавіліся прыкладам у галіне эканомікі, навукі, культуры і мастацтва. Палац у Шчорсах быў адным з такіх цэнтраў, дзе вядзенне гаспадаркі, унутраны сацыяльны клімат і сама мадэль кіравання былі выдзеленыя ў еўрапейскім стылі. Гэта было адмыслова выгадна і для ўладальніка, бо прыносіла пазітыўныя вынікі, і для яго жыхароў, бо давала магчымасці самастойна, сваёй працай, павышаць свой дабрабыт. У Шчорсах амаль на сто гадоў раней, чым на дзяржаўным узроўні, было фактычна адменена прыгоннае права. Насельніцтва, якое пражывала на гэтых тэрыторыях, амаль поўнасю магло сябе забяспечыць, дзкуючы такому гаспадарчаму механізму, як маёнтка Храптовіча. Але здараліся і інцыдэнты, якія прыводзілі да абмену нават дыпламатычнымі нотамі паміж судамі Санкт-Пецяярбурга і Варшавы. Мелі месца выпадкі ўцэкаў сялян з бліжэйшых тэрыторый маёнтка Храптовіча ў сядзібу Чартавіцы, якая была размешчана непасрэдна на мяжы першага падзелу Рэчы Паспалітай [6, с. 30].

У гады Першай сусветнай вайны палац Храптовічаў згарэў і ўжо не быў адноўлены. На працягу ўсяго XX ст. маёнтка паступова прыходзіў у заняпад. Гаспадарчыя пабудовы былі перададзены ў валоданне мясцовага калгаса. Сёння ў некалькіх уцалелых памяшканнях былога маёнтка размяшчаецца мясцовая адміністрацыя, адзін будынак адведзены пад дзіцячы сад. У будынку бібліятэкі раней размяшчалася школа, потым – мастацкія майстэрні, а цяпер будынак пусте і паступова разбураецца. Англіійскі пейзажны парк плошчай 40 гектараў, дзе ў свой час расло больш за 200 відаў раслін, сёння нагадвае дзікі лес. Каскадная сістэма сажалак выглядае як шэраг балот. Захаваліся толькі фрагменты сядзібы: двухпавярховы будынак бібліятэкі; квадратны дом, дзе жыла прыслуга; вядлярня; разваліны гаспадарскага двара. Засталіся і вялізныя бетонныя слупы, падставы агароджы, якая акружала ўвесь маёнтка. На месцы, дзе стаяў палац, захаваліся нападразваленыя сховішчы-склепы.

Сёння Шчорсы з'яўляюцца часткай турыстычнага маршрута, які праходзіць праз Нясвіж – Свет – Турэц – Карэлічы – Наваградак. Але сядзіба не разглядаецца як перспектыўны турыстычны аб'ект, хоць яе месцазнаходжанне характарызуецца зручнай транспартнай даступнасцю, магчымасцю арганізаваць турыстычныя маршруты ў Любчу, Навагрудак, на возера Свіцязь. І, безумоўна, маляўнічыя сельскія краявіды маюць вялікае значэнне для часовага і сезоннага адпачынку. Сядзіба Храптовічаў, пасля правядзення шэрагу мерапрыемстваў па аднаўленню гэтага палацава-паркавага комплексу, магла б прэтэндаваць на ўключэнне ў турысцкі маршрут «палацы і замкі Навагрудчыны» альбо нават разглядацца як абасоблены турыстычны комплекс. Эканамічнае, сацыяльнае, культурнае жыццё Шчорсаў на сённяшні дзень амаль цалкам залежыць ад развіцця ў гэтым рэгіёне турыстычнай дзейнасці, агра- і экатурызму. Гістарычная і культурная спадчына, якой валодаюць Шчорсы, важны аргумент у гэтай справе. Безумоўна, «мінулае веліч Шчорсаў» зараз у заняпадзе: гістарычны парк сядзібы знаходзіцца ў незадавальняючым стане, тэрыторыя падтапляецца, асноўныя пейзажныя кампазіцыі парушаныя, пасадкі загущаны. Але пры належных умовах і жаданні парк і сядзібу Храптовічаў можна яшчэ рэканструяваць. Адноўлены сядзібны турыстычны комплекс стаў бы галоўным кампазіцыйным, сэнсавым цэнтрам пасёлка і музеем мясцовай матэрыяльнай культуры, дзе былі б прадстаўлены кузня, ганчарная майстэрня, сыраварня, хлебапярка, дзе можна пазнаёміцца з мясцовымі, адроджанымі па апісаннях тэхналогіямі вырабу і прыгатавання, а таксама традыцыямі і звычаямі. Нельга не ўспомніць і пра бібліятэку Храптовіча з яе аранжарэямі і залямі для адпачынку. Адбудаваны будынак бібліятэкі мог бы паслужыць ідэальным месцам для карціннай галерэі, музея ці нават гасцінічнага комплексу.

Рэканструяваная паркавая зона сядзібы стала б іdealным месцам для правядзення рыцарскіх турніраў, тэматычных кірмашоў пад адкрытым небам і прыгожым маршрутам для катання конна. Нават планіроўка пасёлка набыла б новыя абрысы – адноўленыя бульвары ў перспектыве маглі б аб'яднаць жылыя тэрыторыі з грамадскім цэнтрам, захоўваючы выразны падзел на функцыянальныя зоны [7].

**Заклучэнне.** У Рэспубліцы Беларусь распрацавана і прынята Дзяржаўная праграма “Беларусь гасцінная” на 2016–2010 гады (Праграма), якая прадугледжвае комплексны падыход да развіцця турыстычнай дзейнасці ў нашай краіне. Па асноўных паказчыках Праграмы чакаецца істотны рост колькасці як айчынных, так і замежных турыстаў. Развіццё індустрыі гасціннасці, стварэнне спрыяльных умоў для турызму, нацэленага на азнаямленне з гісторыка-культурнай і прыроднай спадчынай нашай краіны, становяцца аднымі з галоўных прыярытэтаў дзяржаўнай палітыкі ў галіне сацыяльна-эканамічнага развіцця.

У Беларусі шмат паселішчаў, якія змагаюцца і з часам, і з забыццём. Некалі перажыўшы росквіт, яны сёння толькі ва ўспамінах чэрпаюць сілу, для таго каб развівацца і жыць далей ім неабходны прыток новых сіл, новых ідэй і новых магчымасцяў.

#### ЛІТАРАТУРА

1. Mirowski, R. Na Kresach – Szczorse Pałac [Electronic resource] / R. Mirowski. – Mode of access: <http://romanmirowski.com/29-na-kresach-szczorse-palac>. – Date of access: 14.07.2016.
2. Мальдис, А. Дар или депозит [Электронный ресурс] / А. Мальдис // Беларусь сегодня. – Режим доступа: <http://www.sb.by/kultura/article/dar-ili-depozit.html>. – Дата доступа: 21.04.2017.
3. Эрнст, Н. Библиотека графов Хрептовичей: к передаче ее Университету св. Владимира / Н. Эрнст // Русский библиофил. – 1914. – № 6. – С. 21.
4. Лицкевич, С. Тайна библиотеки Хрептовичей [Электронный ресурс] / С. Лицкевич // Беларусь сегодня. – Режим доступа: <http://www.sb.by/forum/article/tayna-biblioteki-khreptovichy.html>. – Дата доступа: 01.04.2017.
5. Караев, Д. Храптовичи: род и яго прадставители в европейском историко-культурном контексте / Д. Караев // Наукові праці історичного факультету Запорізького національного університету. – Запоріжжя : ЗНУ, 2013. – Вип. XXXVII. – 3. 200–205.
6. Ročko, A. For Peace and Freedom / A. Ročko // Academi. – 2004. – N. 2 – P. 30–31.
7. Нитиевская, Е. Особенности развития сельских поселений Беларуси с ценным историко-культурным наследием (на примере поселка Щорсы) / Е. Нитиевская – Режим доступа: <http://www.wa.pb.edu.pl/uploads/downloads/Architektura-1-2011-artykul-V.pdf>. – Дата доступа: 01.04.2017.

Паступіў 19.04.2018

#### HERITAGE OF BELARUS: MANOR HREPTOVICHA IN SHCHORS

*Tourism in the world today is one of the most massive and intensive industries to develop the world economy. The development of the tourist function in rural areas with the shadow of historical heritage are needed to improve the system of public services. In addition, the creation of favorable conditions for tourism, aiming to explore the historic, cultural and natural heritage is important for the development of tourism opportunities. Manor in Shchors, which is now destroyed and forgotten, the ancestral home of the family Litavora Hreptovicha – an important monument of Belarusian culture, which could be a historic and tourist center of Belarus.*

**Keywords:** *historical heritage, tourism opportunities, historical and cultural potential.*

УДК 351.853.3(476.5)+904:726.82(476.5)«13/17»

**АРХЕАЛАГІЧНЫЯ РАСКОПКИ НА МОГІЛЬНІКУ  
КАЛЯ ВЁСКІ ІВЕСЬ ГЛЫБОЦКАГА РАЁНА Ў 2015 г.<sup>1</sup>****В.У. ЧАРАЎКО**  
(Полацкі дзяржаўны ўніверсітэт)

*Артыкул прысвечаны апісанню археалагічных раскопак на могільніку каля в. Івесь Глыбоцкага раёна ў 2015 г. Могільнік даследуецца намі з 2010 г. Плошча раскопа 2015 г. склала 33 кв. м. На ўзроўні дэзіннай паверхні меліся камяні надмагільных канструкцый, якія мелі працяг у пластах 1 і 2. У раскопе было выяўлена 5 пахаванняў, у тым ліку 2 мужчынскіх, 1 жаночае і 2 дзіцячых. У пахаванні 4 (мужчынскім) знойдзены пярсце́нак XVIII ст. (?), астатнія пахаванні безы́нвентарныя. У запаўненні магільнай ямы пахавання 5 (жаночага) выяўлена 5 цвікоў ад труны. Акрамя грунтовых пахаванняў быў даследаваны курган, які прымыкаў да раскопа з паўднёва-ўсходняга боку. У падкурганнай яме выяўлена безы́нвентарнае мужчынскае пахаванне, зробленае па абраду інгумацыі. Знаходка пярсце́нка з пахавання 4 дазваляе пашырыць храналогію функцыянавання могільніка на XIV–XVIII стст.*

**Ключавыя словы:** Беларускае Падзвінне, археалагічныя даследаванні, пахавальныя помнікі XIV–XVIII стст., пахаванні, пахавальны інвентар.

**Уводзіны.** Вясковыя познесярэднявекавыя пахаванні Беларускага Падзвіння застаюцца недастаткова даследаванай катэгорыяй археалагічных помнікаў. Да канца XX ст. яны не былі прадметам адмысловага вывучэння і даследаваліся пераважна пасля выпадковага выяўлення [1, с. 176–177]. Планамерных этнаграфічных назіранняў у XIV–XVIII стст. не праводзілася. Выданы ў 1582 г. «Праўдзівы і грунтоўны аповед пра веру русаў, іх шлюбныя і пахавальныя абрады, побыт і адзенне...» Паўля Одэрборна з'яўляецца бадай што адзінай пісьмовай крыніцай, якая апавядае аб пахавальнай практыцы познесярэднявековага насельніцтва Полацка-Дзісенскага Падзвіння [2, с. 176–178; 3, с. 162]. У выніку пахавальны абрад ранняга сярэднявековага, або XIX ст., вядомы нам лепш за пахавальныя традыцыі XIV–XVIII стст. Археалагічнае вывучэнне познесярэднявекавых могільнікаў дае магчымасць пашырыць і паглыбіць веды аб пахавальных традыцыях насельніцтва XIV–XVIII стст.

Адным з прыярытэтных напрамкаў палівога даследавання познесярэднявекавых могільнікаў Беларускага Падзвіння з'яўляецца іх раскопкі вялікімі плошчамі, на што неаднаразова звярталася ўвага [4, с. 22; 5]. Могільнікі ўтвараюцца дастаткова аўтаномнымі пахавальнымі комплексамі. Пры раскопках вялікімі плошчамі магчыма дакладна бачыць узаемнае размяшчэнне пахаванняў і іх надмагільных канструкцый [4, с. 22–23; 5]. Археалагічныя раскопкі на могільніку Івесь праводзіцца намі з 2010 г. Абмежаванасць наяўных рэсурсаў і працаёмкасць работ па фіксацыі, разбору і аднаўленню каменных канструкцый вымушалі абмяжоўвацца невялікімі па плошчы раскопамі. Кампрамісам стала закладанне новых раскопаў шляхам прырэзкі да папярэдніх. Гэта дазваляе разглядаць усю ўскрытую плошчу як адзін раскоп. Яго складаная канфігурацыя абумоўлена вялікімі дрэвамі і выяўленнем пахаванняў, якія выходзілі за межы першапачаткова закладзеных раскопаў і вымушалі рабіць прырэзкі. З улікам раскопак 2015 г. усяго на могільніку Івесь было даследавана 141,25 кв. м. Не ставячы пад сумненне мэтазгоднасць далейшых раскопак, адзначым, што на сённяшні дзень помнік з'яўляецца адным з найбольш вывучаных познесярэднявекавых могільнікаў Беларускага Падзвіння.

**Асноўная частка. Размяшчэнне і гісторыя вывучэння помніка.** Могільнік знаходзіцца на заходнім беразе возера Івесь паміж возерам і дарогай, што вядзе з вёскі Івесь у вёску Шо. Інфармацыя аб могільніку атрымана ў 2009 г. ад д-ра гіст. навук, дацэнта Уладзіміра Аляксандравіча Лобача. У тым жа годзе на помніку былі праведзены візуальныя разведкі, у ходзе якіх зафіксавана наяўнасць чатырох каменных крыжоў. У 2010–2013 гг. на могільніку намі праводзіліся археалагічныя даследаванні, матэрыялы якіх уведзены ў навуковы зварот і апублікаваны [6–9]. Антрапалагічную экспертызу і вывучэнне астэалагічнага матэрыялу праводзіла канд. біял. навук, дацэнт, загадчык кафедры гісторыі і турызму Полацкага дзяржаўнага ўніверсітэта Вольга Антонаўна Емяльянчык. Вынікі гэтых даследаванняў таксама ўведзены ў навуковы зварот і часткова апублікаваны [10; 11]. Раскопкі 2015 г. сталі працягам планамернага вывучэння помніка.

**Апісанне раскопа 2015 г.** Археалагічныя раскопкі праводзіліся сіламі студэнтаў, выпускнікоў і выкладчыкаў Полацкага дзяржаўнага ўніверсітэта.<sup>2</sup> Раскоп 2015 г. быў закладзены такім чынам, што з

<sup>1</sup> Работа выканана ў межах Дзяржаўнай праграмы навуковых даследаванняў «Эканоміка і гуманітарнае развіццё беларускага грамадства» на 2016–2020 гг. (падпраграма 12.1. «Гісторыя і культура», заданне 1.1.02. «Сацыяльна-эканамічныя працэсы на тэрыторыі Беларусі ў IX – пачатку XXI ст.: крыніцазнаўства, гістарыяграфія, антрапалогія і іншыя спецыяльныя даследаванні», навукова-даследчая работа «Фарміраванне антрапалагічнага складу і адаптыўнага статуса насельніцтва Полацкага Падзвіння ў XI–XIX стст.»).

паўднёвага боку прымыкаў да шурфоў 2010 і 2011 гг. (мал. 1). Неправільная форма раскопа тлумачыцца зробленай з паўночна-ўсходняга боку прырэзкай, неабходнасць у якой узнікла пасля выяўлення пахавання 3, а таксама неадаследаванай часткай квадрата Б5 (паўночна-ўсходняя чвэрць), у межах якой расло дрэва. Агульная плошча раскопа 2015 г. складала 33 кв. м.

На ўзроўні дзённай паверхні былі заўважныя камяні надмагільных канструкцый. Канструкцыі мелі працяг у пласце 1 (0,2 м ад узроўня дзённай паверхні) (мал. 2) і асабліва ў пласце 2 (0,4 м ад узроўня дзённай паверхні) (мал. 3). Яны мелі выгляд вымасткі з вялікімі камянямі ў галавах і нагах пахавання (квадраты Б5–В5), разарванай абкладкі (квадраты В3–Г3), у тым ліку з вялікімі камянямі ў галавах (квадраты Б4–В4 і Г4–Г5) або ў галавах і нагах (квадраты Б4–В3–В4). Пры гэтым абкладка ў квадратах Б4–В4 не суадносілася з пахаваннямі.

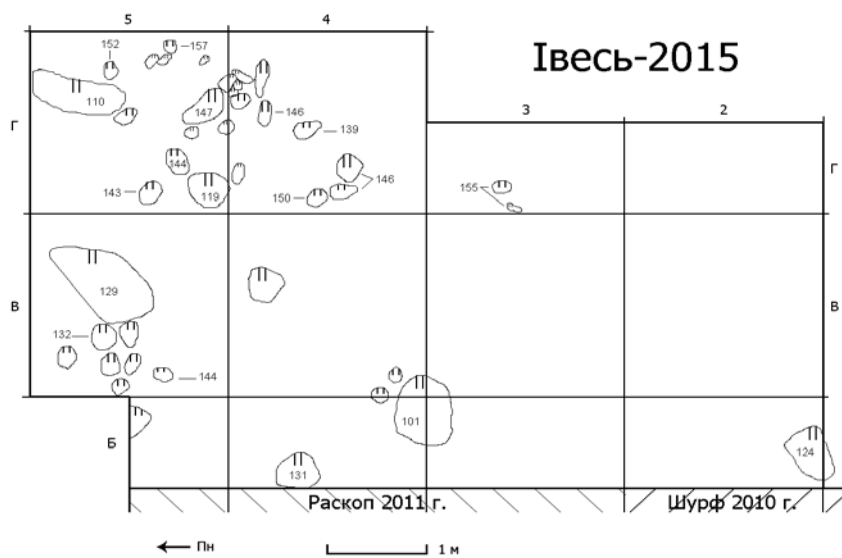

Малюнак 1. – Могільнік каля в. Івесь Глыбоцкага р-на. 2015 г.  
Каменныя канструкцыі на ўзроўні дзённай паверхні

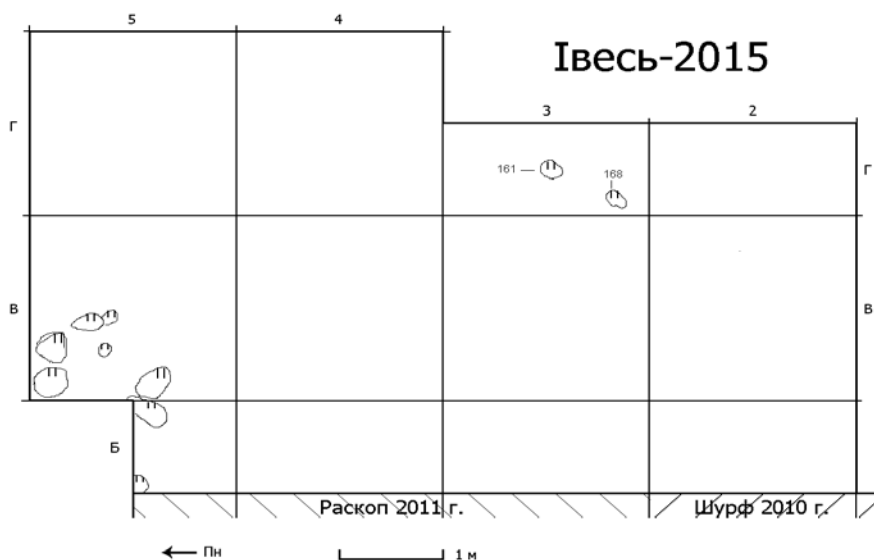

Малюнак 2. – Могільнік каля в. Івесь Глыбоцкага р-на. 2015 г.  
Каменныя канструкцыі пласта 1 (0,2 м ад узроўню дзённай паверхні)

<sup>2</sup> За старанную і добрасумленную працу аўтар выказвае падзяку ўсім удзельнікам экспедыцыі 2015 г.: Аверчанка Леаніду, Бараненка Віктару, Бараненка Таццяне, Дабіжа Раману, Калбека Любові, Камінскаму Івану, Кежа Юрыю, Кемстачу Яўгену, Кочу Аляксею, Круку Паўлу, Харытонавай Юліі, Юдзінай Алесе, Ястрэмскаму Паўлу.

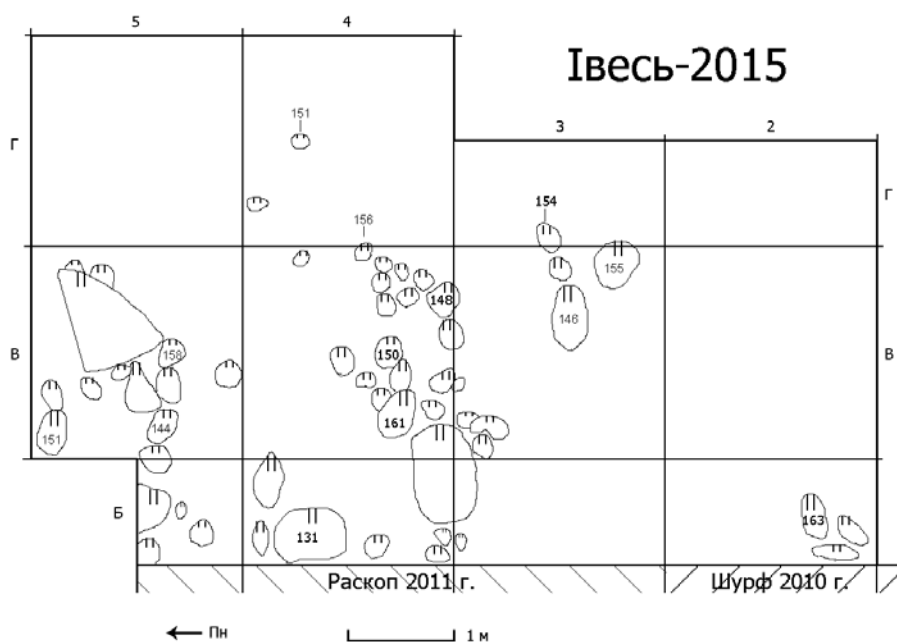

Малюнак 3. – Могільнік каля в. Івесь Глыбоцкага р-на. 2015 г.  
Каменныя канструкцыі пласта 2 (0,4 м ад узроўню дзённай паверхні)

**Грунтовыя пахаванні.** У межах раскопа было выяўлена і даследавана пяць грунтовых пахаванняў (мал. 4). Антрапалагічную экспертызу праводзіла кандыдат біялагічных навук, дацэнт В.А. Емялянчык.<sup>3</sup>

*Пахаванне 1* знаходзілася ў квадраце В3 на глыбіні 0,76 м (чэрап) ад узроўню дзённай паверхні (мал. 4). Каменная канструкцыя складалася з двух валуноў, размешчаных над касцяком у нагах і злева ад ног. Магільная яма была запоўнена пяском з невялікімі фрагментамі камянёў (каля 1–2 см). Касцяк арыенціраваны галавой на захад з нязначным адхіленнем да поўдня. Анатамічны парадак касцей парушаны. Пахавальны інвентар, рэшткі труны не выяўлены. Паводле антрапалагічнай экспертызы, парэшткі належалі мужчыне ва ўзросце 30–40 гадоў.

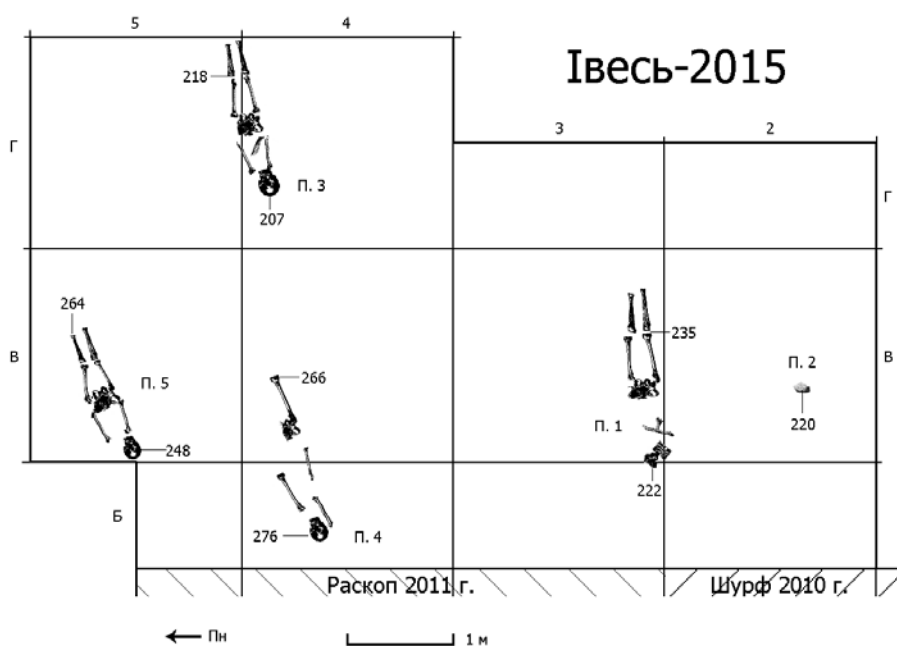

Малюнак 4. – Могільнік каля в. Івесь Глыбоцкага р-на. 2015 г. План пахаванняў

<sup>3</sup> Аўтар выказвае падзяку кандыдату біялагічных навук, дацэнту В.А. Емялянчык за праведзеную антрапалагічную экспертызу.

*Паханне 2* выяўлена ў квадраце В2 на глыбіні 0,65 м (мал. 4). Яно не было абазначана каменным надмагіллем. Касцяк не захаваўся, невялікі фрагмент чэрапа быў выяўлены ў ходзе пераборкі зямлі. Магільная яма была запоўнена пяском з невялікімі фрагментамі камянёў (каля 1–2 см). Паводле антрапалагічнай экспертызы, касцявыя парэшткі належалі дзіцяці.

*Паханне 3* адкрыта ў квадрацах Г4–Г5 на глыбіні 0,53 м ад узроўню дзённай паверхні (мал. 4). Каменная канструкцыя нагадвала разарваную абкладку, арыенціраваную на захад з адхіленнем да поўначы. Над касцяком каля галавы і злева ад таза знаходзіліся валуны больш буйнога памеру. Арыенціроўка касцяка заходняя з невялікім адхіленнем да поўдня. Рукі складзены на грудзях, правая на левай. Паводле антрапалагічнай экспертызы, парэшткі належалі дзіцяці ва ўзросце 12 гадоў. Пахавальны інвентар, рэшткі труны не выяўлены.

*Паханне 4* знаходзілася ў квадрацах Б4–В4 на глыбіні 1,23 м ад узроўню дзённай паверхні (мал. 4). Яно было абазначана канструкцыяй, што нагадвала разарваную абкладку з вялікімі камянямі ў галавах і нагах пахавання. Касцяк арыенціраваны галавой на захад з адхіленнем да поўдня. Анатамічны парадак касцей парушаны. У паханні выяўлены прэсцёнак з металу жоўтага колеру. Паводле даных антрапалагічнай экспертызы, паханне належала мужчыне ва ўзросце 30–40 гадоў.

*Паханне 5* знаходзілася ў квадраце В5 на глыбіні 1,02 м ад узроўню дзённай паверхні (мал. 4). Яно маркіравалася каменнай канструкцыяй у выглядзе вымасткі з вялікім валуном у галавах і асабліва вялікім – у нагах. Арыенціроўка шкілета заходняя, з адхіленнем да поўдня. Касцяк захаваўся не цалкам. Паводле антрапалагічнай экспертызы, паханне належала жанчыне ва ўзросце ад 50 гадоў. Пахавальны інвентар не выяўлены. У запаўненні магільнай ямы знойдзена 5 цвікоў ад труны.

**Апісанне кургана.** З паўднёва-ўсходняга боку да раскопа прымыкаў даследаваны курган (мал. 5). Курган вельмі прыземісты. Дыяметр кургана – 4,3 м, вышыня – 0,3 м. На паверхні кургана мелася некалькі бессістэмна размешчаных камянёў, магчыма ад надмагільных канструкцый. Курган раскопваўся па контуру насыпа. Па лініях «поўнач – поўдзень» і «ўсход – захад» былі пакінуты броекі шырынёй 0,5 м.

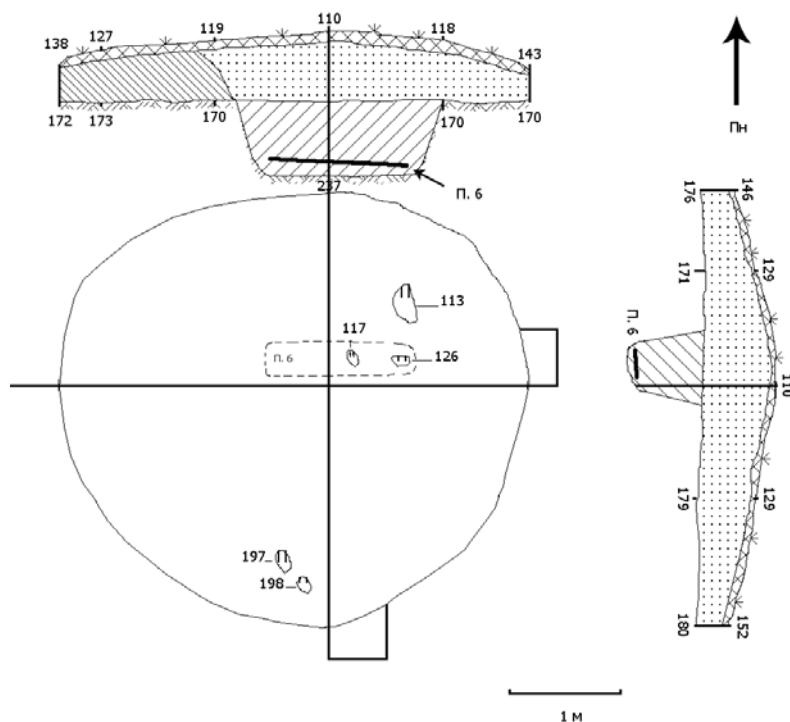

Малюнак 5. – Могільнік каля в. Івесь Глыбоцкага р-на. 2015 г. Курган. План і профілі

Курганны насып складаўся з жоўтага пяску. У паўднёва-заходнім сектары пад слоём дзёрану знаходзіўся светла-шэры пясок. Мацярык уяўляў светла-жоўты пясок.

У падкурганнай яме на глыбіні 1,2 м ад вяршыні кургана выяўлена *пахаванне 6* (мал. 5). Арыенціроўка касцяка заходняя. Рукі складзены на жываце. Пахавальны інвентар, рэшткі труны не выяўлены. Паводле даных антрапалагічнай экспертызы, паханне належала мужчыне ва ўзросце каля 40 гадоў.

**Знаходкі.** *Індывідуальныя знаходкі* прадстаўлены пярсцёнкам з металу жоўтага колеру, пакрытага нязначнай карозіяй зялёнага колеру (медны сплаў), выяўленым у пахаванні 4 (мал. 6) і датуемым XVIII–XIX стст., а таксама жалезнымі каванымі цвікамі з пахавання 5 (7 штук).

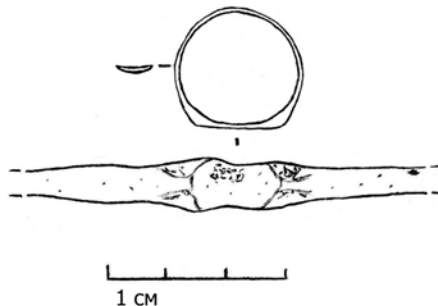

Малюнак 6. – Могільнік каля в. Івесь Глыбоцкага р-на. 2015 г. Пярсцёнак з пахавання 4.  
Прамалёўка А.Л. Коца

*Масавыя знаходкі* прадстаўлены фрагментамі керамікі (17 пазіцый), выяўленымі ў пласце 1 (пераважна) і 2 (1 пазіцыя), што дазваляе інтэрпрэтаваць іх як памінальны інвентар. Кераміка характарызуецца тоўстымі, груба загладжанымі сценкамі, наяўнасцю жарствы, нааднароднай структурай цеста і можа быць датавана XV–XVI стст.

**Высновы.** Агульная плошча раскопа 2015 г. складала 33 кв. м. Было даследавана 5 грунтовых пахаванняў, адно з якіх мела інвентар, прадстаўлены пярсцёнкам, вырабленым з меднага сплаву і датуемым XVIII–XIX ст. Гэта дазваляе папярэдне пашырыць храналогію могільніка на XVIII ст., паколькі выяўленыя раней артэфакты ўказвалі на XIV–XVI стст. Пахаванне ў кургане было безынвентарным, што не дало магчымасці казаць аб развіцці і магчымай пераемнасці пахавальнага абраду. Вывучэнне курганных пахаванняў могільніка Івесь застаецца перспектыўным напрамкам археалагічных даследаванняў.

#### ЛІТАРАТУРА

- Климов, М.В. Погребальные памятники полоцкой округи XIII–XVIII вв. / М.В. Климов, В.В. Черевко // Полоцк: Полоцк и Полоцкое княжество (земля) в IX–XIII вв., летопись древних слоев, Полоцк и его округа в XIV–XVIII вв., ремесло, денежное обращение и торговые связи Полоцка в средневековье (по данным археологии, нумизматики и письменных источников), культура и просвещение в средневековом Полоцке / О.Н. Левко [и др.] ; редкол.: А.А. Коваленя (гл. ред.) ; науч. ред. О.Н. Левко. – Минск : Беларуская навука, 2012. – С. 176–182.
- Одэрборн, П. Праўдзівы і грунтоўны аповед пра веру русаў / П. Одэрборн // Беларускі гістарычны агляд. — 2005. – Т. 12, сш. 1–2. – С. 167–189.
- Сагановіч, Г. Паўночная Беларусь у апісанні Паўля Одэрборна / Г. Сагановіч // Беларускі гістарычны агляд. — 2005. – Т. 12, сш. 1–2. – С. 162–166.
- Квятковская, А.В. Ятвяжские могильники Беларуси (к. XI–XVII вв.) / А.В. Квятковская. – Вільнюс : Diemedžio, 1998. – 327 с. ; ил.
- Мядзведзеў, А. [Рэцэнзія] [Электронны рэсурс] / А. Мядзведзеў // Беларускі гістарычны агляд. – 1999. – Т. 6, сш. 1–2. – Рэжым доступа: <http://www.belhistory.eu/kvyatkovskaya-alla-v-yatvyazhskie-mogilniki-belarusi-koniec-xi-xvii-vv-alyaksandr-myadzvedzeŭ/>. – Дата доступа: 15.05.2018. – Рэц. на кн.: Квятковская, Алла В. Ятвяжские могильники Беларуси (конец XI–XVII вв.) / Алла В. Квятковская.
- Чараўко, В.У. Археалагічныя разведкі на грунтовым могільніку каля в. Івесь Глыбоцкага раёна ў 2010 годзе / В.У. Чараўко // Матэрыялы па археалогіі Беларусі. – 2012. – Вып. 23. – С. 379–383.
- Чараўко, В.У. Археалагічнае вывучэнне могільніка каля в. Івесь Глыбоцкага раёна ў 2011 г. / В.У. Чараўко // Полацк у гісторыі і культуры Еўропы : матэрыялы Міжнар. навук. канф., Полацк, 20–23 мая 2012 г. ; рэдкал.: А.А. Коваленя [і інш.] ; навук. рэд., уклад. В.М. Ляўко. – Минск : Беларуская навука, 2012. – С. 417–426.
- Чараўко, В.У. Археалагічныя раскопкі на могільніку каля в. Івесь Глыбоцкага раёна ў 2012 г. / В.У. Чараўко // Матэрыялы па археалогіі Беларусі. – 2014. – Вып. 25. – С. 382–389.
- Чараўко, В.У. Раскопкі на могільніку каля вёскі Івесь Глыбоцкага раёна ў 2013 годзе / В.У. Чараўко // Вестник Полоцкого государственного университета. Серия А. Гуманитарные науки. – 2017. – № 1. – С. 82–88.
- Емельянчик, О.А. Краниологическая характеристика населения XIV–XVI вв. / О.А. Емельянчик // Палеоантропология Беларуси / И.И. Саливон [и др.]. – Минск : Беларуская навука, 2015. – С. 123–127.



11. Емялянчык, В.А. Новыя матэрыялы па антрапалогіі вясковага насельніцтва Полацкай зямлі XIV–XVI стст. / В.А. Емялянчык // Полацк у гісторыі і культуры Еўропы : матэрыялы Міжнар. навук. канф. / рэдкал.: А.А. Каваленя [і інш.] ; навук. рэд., уклад. В.М. Ляўко. – Мінск : Беларуская навука, 2012. – С. 149–157.

Паступіў 19.04.2018

**THE ARCHAEOLOGICAL EXCAVATIONS AT THE CEMETERY NEAR IVES VILLAGE  
OF GLUBOKSKY DISTRICT IN 2015**

**V. CHARAUKO**

*The article describes the archaeological excavations at the cemetery near Ives village of Glubokoe district in 2015. The cemetery has been investigated by us since 2010. The excavation area in 2015 comprised 33 sq.m. At the level of the ground surface there were gravestone constructions, which continued in layers 1 and 2. The excavation revealed 5 burials, including 2 male, 1 female and 2 child burials. There was found a finger ring of XVIII–XIX centuries in burial 4 (male), other burials had no inventory. Apart from that, the filling of a grave pit of burial 5 (female) revealed 5 nails from the deal coffin. Besides flat graves, a barrow was investigated, which was adjacent to the excavation area from the south-east side. There was found a male burial without any inventory in the pit beneath a barrow (inhumation). The finding of the finger ring from burial 4 allows to extend the chronology of burial functioning till XIV–XVIII centuries.*

**Keywords:** *Belarusian Dvina region, archaeological excavations, funerary monuments of the XIV–XVIII centuries, burials, grave goods.*

УДК 902.2:739

**ВЫКАРЫСТАННЕ МЕТАДАЎ ПРЫРОДАЗНАЎЧЫХ НАВУК ДЛЯ ВЫВУЧЭННЯ ПРАДУКЦЫІ СЯРЭДНЯВЕЧНЫХ МЕТАЛААПРАЦОЎЧЫХ РАМЁСТВАЎ НА ТЭРЫТОРЫІ БЕЛАРУСІ (ГІСТАРЫЯГРАФІЧНЫ НАРЫС)**

*канд. гіст. навук, дац. І.У. МАГАЛІНСКІ  
(Полацкі дзяржаўны ўніверсітэт)*

*Разглядаецца гісторыя выкарыстання ў беларускай археалогіі метадаў прыродазнаўчых навук для вывучэння прадукцыі металаапрацоўчых рамёстваў сярэднявечнага перыяду. Адзначаецца, што даследаванне вырабаў з чорных і каляровых металаў сярэднявечнага перыяду метадамі прыродазнаўчых навук у беларускай гістарыяграфічнай традыцыі не мела сістэматычнага характару, а таксама вылучаюцца тры этапы ў гістарыяграфіі праблемы: 1) 60-ыя – першая палова 70-х гг. XX ст.; 2) канец 70-х – 80-х гг. XX ст.; 3) 2000-ыя – 10-ыя гг.*

**Ключавыя словы:** археалогія Беларусі, металаграфія, спектральны аналіз, металаапрацоўчыя рамёствы.

**Уводзіны.** Археалагічная навука займаецца рэканструкцыяй нашай гісторыі па рэштках матэрыяльнай культуры. Спецыфіка прадмета даследавання абумовіла пэўны набор метадаў яго даследавання. Традыцыйныя падыходы да вывучэння археалагічных артэфактаў часцей за ўсё абмяжоўваюцца выкарыстаннем стандартнага набору агульнанавуковых і спецыяльных метадаў, шырока распаўсюджаных у археалогіі (тыпалагічны, стратыграфічны, іконаграфічны і інш.). Не адмаўляючы значэння гэтых метадаў для вывучэння археалагічнага артэфакта, важна адзначыць, што на сучасным этапе развіцця навукі вялікае значэнне мае ўсебаковае вывучэнне археалагічных матэрыялаў з выкарыстаннем метадаў прыродазнаўчых навук, якія даюць магчымасць удакладняць даціроўкі, вызначаць адметнасці распаўсюджвання розных тыпаў артэфактаў, выяўляць паходжанні вытворчых традыцый, эканамічных сувязяў розных рэгіёнаў у старажытнасці, гісторыю тэхналогіі і інш.

Аднымі з найбольш распаўсюджаных знаходак у культурных напластаваннях з’яўляюцца металічныя вырабы. Сярод гэтай катэгорыі артэфактаў сустракаюцца як масавыя вырабы кавальскага рамяства (цвікі, нажы, скабяныя вырабы і інш.), так і ўнікальныя рэчы індывідуальных тыпаў з каляровых і чорных металаў, якія адлюстроўваюць сукупнасць складаных тэхналагічных навывкаў і прыёмаў сярэднявечных рамеснікаў. У сувязі з гэтым, вывучэнне археалагічнага металу, у тым ліку метадамі прыродазнаўчых навук, дае магчымасць ацаніць агульны ўзровень развіцця рамеснай вытворчасці пэўнага рэгіёна ў старажытнасці.

Мэта артыкулу – прасачыць гісторыю выкарыстання ў беларускай археалогіі метадаў прыродазнаўчых навук для вывучэння прадукцыі металаапрацоўчых рамёстваў сярэднявечнага перыяду, а таксама ацаніць перспектывы гэтых метадаў у актуальных умовах развіцця айчынай археалагічнай навукі.

**Асноўная частка.** Сістэматычнае выкарыстанне метадаў прыродазнаўчых навук для даследавання археалагічнага металу на тэрыторыі былой Расійскай імперыі трэба звязваць з утварэннем у 1881 г. у Санкт-Пецярбургу Камісіі па вытворчасці хіміка-тэхналагічных аналізаў старажытных бронз. За час працы Камісіі было праведзена звыш 400 аналізаў хімічнага складу вырабаў з каляровых металаў розных эпох з прыватных калекцый, што заклала асновы каляровай археаметалургіі ў расійскай гістарыяграфіі [1, с. 12]. У 20-30-ыя гг. XX ст. у Ленінградзе ствараецца лабараторыя гістарычнай тэхналогіі, дзе праводзіцца шэраг даследаванняў археалагічнага металу [2, с. 113].

Аднак сапраўды актуальным міждысцыплінарны падыход да вывучэння археалагічных матэрыялаў стаў для савецкай археалагічнай навукі з канца 40-ых гг. XX ст., калі распачалася актыўная даследчыцкая дзейнасць Б.А. Колчына па вывучэнні прадукцыі старажытнарускіх металаапрацоўчых рамёстваў. Менавіта ў гэты час адбываецца інстытуцыяналізацыя міждысцыплінарнага падыходу ў савецкай археалагічнай навукі, якая праявілася ў адкрыцці ў 1953 г. вучэбных і навукова-даследчых лабараторый на базе Маскоўскага дзяржаўнага ўніверсітэту і стварэнні ў 1966 г. лабараторыі прыродазнаўчых метадаў пры Інстытуце археалогіі АН СССР [3, с. 293; 4, с. 160]. Даследаванні, якія распачаліся на базе гэтых лабараторый, адкрылі вялікія перспектывы для даследаванняў у галіне ўстаўлення складу старажытных металаў, тэхнікі вытворчасці рэчаў, іх датавання і паходжання, фармавання базы даных аналізаў для распаўсюджвання ў археалогіі практыкі выкарыстання метадаў прыродазнаўчых навук.

У 1953 г. апублікавана першая ў савецкай гістарыяграфіі спецыяльная работа Б.А. Колчына, прысвечаная комплекснаму аналізу чорнай металургіі і металаапрацоўкі на старажытнаруускай тэрыторыі

[5]. Значная частка высноў у рабоце грунтавалася на выніках металаграфічнага і спектральнага даследавання вялікіх серый вырабаў з чорных металаў. Праца заклала асновы археалагічнага металазнаўства ў СССР і на доўгі час вызначыла асноўныя накірункі вывучэння археалагічнага металу, стала пэўным каталізатарам выкарыстання метадаў прыродазнаўчых навук для аналізаў археалагічных знаходак. У рабоце разглядалася таксама і некалькі артэфактаў з тэрыторыі сучаснай Беларусі [5, с. 79].

Беларуская археалогія другой паловы XX ст. характарызуецца інтэнсіфікацыяй палявых даследаванняў, актыўным вывучэннем сярэднявечных паселішчаў і могільнікаў на вялікіх плошчах, што прывяло да значнага павелічэння колькасці выяўленых падчас раскопак археалагічных артэфактаў. Інтэнсіфікацыя даследаванняў супала па часе з хуткім развіццём міждyscyплінарнага падыходу ў савецкай археалагічнай навуцы.

Першыя ў беларускай гістарыяграфіі работы ў накірунку вывучэння хімічнага складу і тэхналогіі вытворчасці старажытных артэфактаў з металаў былі праведзены ў 60-х гг. XX ст. у лабараторыі археалагічнай тэхналогіі Ленінградскага аддзялення Інстытута археалогіі АН СССР пад кіраўніцтвам Д.В. Навумава на матэрыялах раскопак Полацка Г.В. Штыхава і Ваўкавыска Я.Г. Звяругі [6, 7]. Са знаходак з раскопак Г.В. Штыхава быў прааналізаваны хімічны склад 19 артэфактаў. Таксама было праведзена металаграфічнае вывучэнне пяці прадметаў з каляровых металаў. У выніку былі ўстаноўлены тэхналагічныя схемы вытворчасці некаторых артэфактаў, а таксама адметнасці хімічнага складу вырабаў. Акрамя таго, Д.В. Навумаў правёў хімічны аналіз аднаго тыглы з раскопак 1960–1961 гг. на тэрыторыі Верхняга замка Полацка [6, с. 298]. З даследаванняў Ваўкавыска быў вывучаны хімічны склад 22 артэфактаў з каляровых металаў, праводзіліся таксама і іх структурныя даследаванні [7, с. 172].

Хімічны склад вырабаў з каляровых металаў даследаваўся па метаду аптычнага эмісійнага спектральнага аналізу (АЭСА), заснаваны на вымярэнні даўжыні хваль і інтэнсіўнасці выпраменьвання спектра рэчыва ў крыніцы святла і якасна вылучаецца малой вагой пробы (7–10 мг) і магчымасцю вызначэння малых канцэнтрацый элементаў у прадмеце. Істотны недахоп метаду – хібнасць у вызначэнні элементаў з высокай канцэнтрацыяй: памылка можа дасягаць 25%. Акрамя таго гэты метадаў разбуральны, што прыводзіць да пашкоджання прадмета. Дадзеная метадыка перажывала росквіт у 50–60-ыя гг. XX ст. у Заходняй Еўропе і СССР, аднак частка створаных у гэты перыяд спецыяльных лабараторый працуе да цяперашняга часу [2, с. 114].

Такім чынам, першыя спробы выкарыстання метадаў прыродазнаўчых навук для аналізу прадукцыі металаапрацоўчых рамёстваў сярэднявечнага перыяду з тэрыторыі Беларусі не насілі сістэмнага характару, а атрыманыя вынікі не з’яўляліся рэпрэзентатыўнымі ў сувязі з не прадстаўнічым характарам выбаркі. Між тым даследаванні Д.В. Навумава з’явіліся першымі спробамі выкарыстання апошніх навуковых дасягненняў у галіне фізікі і хіміі для аналізу археалагічнага металу з беларускіх помнікаў, а атрыманыя аўтарам даныя да цяперашняга часу выкарыстоўваюцца некаторымі навукоўцамі ў якасці эталонных для цэлага рэгіёну [2, с. 140].

Наступны этап вывучэння вырабаў з чорных і каляровых металаў сярэднявечнага перыяду з дапамогай метадаў прыродазнаўчых навук трэба адносіць да перыяду канца 70-х – 80-х гг. XX ст. Гэты час вылучаецца ўзнікненнем зацікаўленасці з боку даследчыкаў да структурнага вывучэння вырабаў з чорных металаў. Першае даследаванне па азначанай тэматыцы належыць вядомаму спецыялісту па археаметалургіі Г.А. Вазнясенскай, якая сумесна з Л.С. Хомутавай у лабараторыі прыродазнаўчых метадаў Інстытута археалогіі АН СССР правяла даследаванні 18 прадметаў з Ваўкавыска. У выніку працы была зроблена выснова, што “тэхніка і тэхналогія кавальскага рамяства старажытнага Ваўкавыска XII ст. у агульных рысах была аналагічна агульнарускай X–XII ст.” [8, с. 184].

Для вывучэння тэхналогіі кавальскага рамяства ў Фізіка-тэхнічным інстытуце АН БССР быў праведзены структурны аналіз некалькіх вырабаў з чорнага металу з даследаванняў старажытнага Мінска (матэрыялы Э.М. Загарульскага). Даследаванні праводзіліся супрацоўнікамі АН БССР Л.А. Шаўчуком і Т.М. Каробушкінай. Аналізы паказалі, што мінскія рамеснікі ўмелі варыць сталь, ведалі аб адметнасцях яе тэрмічнай апрацоўкі, а тэхналогія вытворчасці даследаваных прадметаў адпавядае агульнарускай у кавальскай справе [9, с. 260].

Найбольшую цікавасць выклікаюць работы па археаметалаграфіі вырабаў з чорных металаў М.Ф. Гурына. Менавіта гэты даследчык упершыню ў беларускай археалагічнай навуцы правёў вялікія серыі структурных аналізаў прадстаўнічай калекцыі археалагічных артэфактаў з тэрыторыі Беларусі [10–24]. Дзякуючы намаганням даследчыка атрымалася прасачыць асаблівасці тэхнікі і тэхналогіі вытворчасці старажытных рамеснікаў, выявіць адметнасці сыравіннага металу, прасачыць спецыфіку вытворчых працэсаў. Манаграфічныя даследаванні аўтара “Кузнечное ремесло Полоцкой земли IX–XIII вв.” і “Древнее железо Белорусского Поднепровья” (I тысячелетие н. э.) на сённяшні дзень з’яўляюцца эталоннымі працамі па археаметалаграфіі вырабаў з чорных металаў сярэднявечнага перыяду з тэрыторыі Беларусі [10; 16]. М.Ф. Гурын таксама ўпершыню ў айчынай археалагічнай навуцы распачаў вывучэнне адметнасцяў тэхналогіі вытворчасці вырабаў з чорных металаў XIV–XVIII стст. [15; 21; 22].

Трэба адзначыць, што металаграфічны аналіз прадугледжвае вывучэнне макра- і мікраструктуры металаў і сплаваў з дапамогай візуальнага назірання пры розных павелічэннях, гэта комплекс аптычных даследаванняў, інструментам якіх з’яўляецца металаграфічны мікраскоп. Метад, які ужываецца ў археалогіі, – гэта частка металаграфіі – навукі, якая вывучае сувязі паміж складам, будовай і ўласцівасцямі металаў і сплаваў, а таксама заканамернасці іх зменаў падчас цеплавых, механічных, фізіка-хімічных і іншых відах уздзеяння. Выкарыстанне металаграфічнага аналізу патрабуе наяўнасці адмысловага абсталявання, якое ўключае хімічныя рэактывы, металаграфічныя мікраскопы, мікрацвёрдамеры і інш. [4, с. 157].

У пачатку 80-х гг. XX ст. археолагі працягваюць выкарыстоўваць даныя хімічнага складу каляровых металаў з гарадоў Беларусі. Невялікія серыі аналізаў у Ленінградскім аддзяленні Інстытута археалогіі АН СССР па метаду АЭСА былі зроблены для Наваградка (39 проб). Адзначаецца, што даследаваныя прадметы зроблены з медзі і сплаваў на яе аснове [2, с. 109; 25, с. 127].

Наступны перыяд вывучэння прадукцыя сярэднявечных металаапрацоўчых рамёстваў трэба звязваць з 2000–2010 гг. Гэты час характарызуецца павышэннем цікавасці да вывучэння прадукцыі металаапрацоўчых рамёстваў (пераважна вырабаў з каляровых металаў). Сярод прац, апублікаваных у пачатку 2000-х гг., найбольшая серыя аналізаў хімічнага складу каляровых металаў была зроблена для Віцебскага Ніжняга замку (31 проба) [26, с. 169].

У 2010-ыя гг. выходзіць шэраг даследаванняў, прысвечаных вывучэнню хімічнага складу вырабаў з каляровых металаў з тэрыторыі Полацка І.У. Магалінскага [27–32]. Даследаванні артэфактаў праводзіліся ў Інстытуце фізікі імя Б.І. Сцяпанавы НАН Беларусі пад кіраўніцтвам доктара фізіка-матэматычных навук С.М. Райкова і кандыдата фізіка-матэматычных навук М.В. Бялькова па метаду лазернага спектральнага аналізу (166 экз.) і аптычнага эмісійнага спектральнага аналізу (20 экз.).

Аналіз вынікаў вывучэння хімічнага складу прадметаў даў магчымасць устанавіць найбольш распаўсюджаныя ў полацкіх ювеліраў асноўныя групы сплаваў, выявіць накірункі культурна-эканамічных кантактаў Полацка ў сярэднявеччы, вызначыць асаблівасці сыравіннага металу, прасачыць суадносіны тыпалагічных і храналагічных груп артэфактаў з каляровых металаў. Лазерны спектральны аналіз выкарыстоўваўся таксама для вывучэння хімічнага складу арабскіх куфічных дырхамаў са знакамітага Казьнянкаўскага скарбу. Вынікам гэтай працы стала інфармацыйная база, якая ўтрымлівае даныя аб хімічным складзе манет [33].

Якасны і колькасны элементны аналіз сплаваў выконваўся з дапамогай мабільнай версіі лазернага эмісійнага спектральнага аналізатара, распрацаванага ў Інстытуце фізікі НАН Беларусі. Важнейшымі асаблівасцямі лазернага метаду спектральнага аналізу з’яўляюцца: экспрэсны аналіз у рэжымах практычна неразбуральнага кантролю, рэальнага часу, *in situ*; адсутнасць ці мінімальна папярэдняя падрыхтоўка пробы, высокая лакальнасць і магчымасць вызначэння элементнага складу мікраколькасці рэчыва, стэхіяметрычнае выпарэнне абразца, выключэнне змянення першапачатковага складу пробы, правядзенне адначасовага шматэлементнага аналізу, а таксама вызначэнне макра- і мікра- утрыманняў элементаў, магчымасць безэталонных алгарытмаў аналізу. З дапамогай лазерных крыніц узбуджэння магчыма аналізаваць як матэрыялы, якія праводзяць электрычны ток, так і дыэлектрыкі, вырашаць задачы лакальнага, павярхоўнага, паслойнага, дынамічнага аналізу, вывучаць аднароднасць матэрыялаў і распаўсюджванне элементаў [33, с. 27].

Неабходна адзначыць таксама, што неразбуральныя метады даследаванняў археалагічнага металу атрымалі шырокае распаўсюджванне ў Еўропе і ЗША з 70-х гг. XX ст. Сярод такіх метадаў найбольшую папулярнасць мае рэнтгенафлюарэсцэнтны аналіз (РФА), які даследуе толькі верхні слой прадмета, паглыбляючыся ў яго не больш чым на 1 мм. Безэталонны рэнтгенафлюарэсцэнтны аналіз з’яўляецца на сённяшні дзень найбольш шырока распаўсюджаным метадам даследаванняў хімічнага складу металаў у расійскай археалогіі [2, с. 114].

**Заклучэнне.** Даследаванне прадукцыі металаапрацоўчых рамёстваў сярэднявечнага перыяду метадамі прыродазнаўчых навук у беларускай гістарыяграфічнай традыцыі не мела сістэматычнага характару, што трэба звязваць з адсутнасцю ў беларускай археалогіі спецыялізаваных даследчыцкіх груп і адмысловых лабараторый, якія былі б абсталяваныя сучасным прыладамі для правядзення структурных і хімічных аналізаў металаў.

У ходзе вывучэння спецыяльных навуковых прац па азначанай тэме стала магчымым вызначыць наступныя храналагічныя перыяды ў даследаванні пытання: 1) 60-ыя – першая палова 70-х гг. XX ст. – перыяд павышэння цікаўнасці да прыродазнаўчай метадалогіі, з’яўлення першых прац у якіх праводзіцца вынікі аналізу хімічнага складу і структурных даследаванняў археалагічных артэфактаў з каляровых металаў з беларускіх помнікаў; 2) перыяд канца 70-х – 80-х гг. XX ст., які характарызуецца з’яўленнем абагульняючых прац па структурным вывучэнні вырабаў з чорных металаў, выкананых беларускімі даследчыкамі; 3). 2000-ыя – 10-ыя гг. – новы віткам цікаўнасці з боку даследчыкаў да

вивучэння хімічнага складу вырабаў з каляровых металаў, з'яўляюцца публікацыі, прысвечаныя вынікам аналізаў вялікіх серый артэфактаў з асобных помнікаў.

Улічваючы інтэнсіфікацыю археалагічных даследаванняў і назапашванне вялікіх калекцый археалагічнага металу, выкарыстанне метадаў прыродазнаўчых навук для аналізу гэтай катэгорыі знаходак уяўляецца надзвычай актуальным і своечасовым. Ужыванне прыродазнаўчай метадалогіі сумесна з традыцыйнымі археалагічнымі метадамі дазволіць стварыць комплекснае ўяўленне аб развіцці металапрацоўкі, прасачыць адметнасці эвалюцыі тэхнікі і тэхналогіі рамёстваў, вылучыць асобныя вытворчыя традыцыі, выявіць накірункі культурных і гандлёвых сувязяў пэўных рэгіёнаў у сярэднявечны перыяд.

#### ЛІТАРАТУРА

1. Коновалов, А.А. Цветной металл (медь и сплавы) в изделиях Новгорода X–XV вв. / А.А. Коновалов // Цветные и драгоценные металлы и их сплавы на территории Восточной Европы в эпоху средневековья. – М. : Издательская фирма “Восточная литература РАН”, 2008. – С. 7–106.
2. Ениосова, Н.В. Химический состав ювелирного сырья эпохи средневековья и пути его поступления на территорию Древней Руси / Н.В. Ениосова, Р.А. Митоян, Т.Г. Сарачева // Цветные и драгоценные металлы и их сплавы на территории Восточной Европы в эпоху средневековья. – М. : Издательская фирма “Восточная литература РАН”, 2008. – С. 107–188.
3. Рындина, Н.В. Естественнонаучные методы изучения древних металлических изделий в лабораториях кафедры археологии МГУ: достижения и перспективы / Н.В. Рындина, Н.В. Ениосова, В.К. Сингх // Исторические исследования. Журнал исторического факультета МГУ. – 2016. – № 3. – С. 292–315.
4. Равич, И.Г. Металлографический анализ археологических находок из цветного металла / И.Г. Равич // Исторические, философские, политические и юридические науки, культурология и искусствоведение. Вопросы теории и практики. – Тамбов : Грамота, 2017. – № 12 (86) : в 5 ч. – Ч. 1. – С. 157–163.
5. Колчин, Б.А. Черная металлургия и металлообработка в Древней Руси (домонгольский период) / Б.А. Колчин // Материалы и исследования по археологии СССР. – М. : Наука, 1953. – № 32 : Труды новгород. археолог. экспедиции. – С. 5–258.
6. Наумов, Д.В. Химическое и структурное исследование некоторых предметов из Полоцка XII–XIII стст. / Д.В. Наумов // Белорусские древности. Доклады к конференции по археологии Белоруссии (январь-февраль 1968 г.). – Минск : Институт истории АН БССР, 1968. – С. 298–306.
7. Наумов, Д.В. Цветной металл древнего Волковыска / Д.В. Наумов // Тезисы докладов к конференции по археологии Белоруссии (февраль 1970 г.). – Минск : Институт истории АН БССР, 1969. – С. 172–173.
8. Вознесенская, Г.А. Металлографическое изучение кузнечных изделий древнего Волковыска / Л.С. Хомутова, Г.А. Вознесенская // Беларускія старажытнасці. – Мінск, 1972. – С. 177–185.
9. Загорюльский, Э.М. Возникновение Минска / Э. М. Загорюльский. – Минск : Изд-во БГУ, 1982. – 358 с.
10. Гурин, М.Ф. Древнее железо Белорусского Поднепровья (I тысячелетие н. э.) / М. Ф. Гурин. – Минск : Наука и техника, 1982. – 124 с.
11. Гурин, М.Ф. Железные изделия из раскопок городища Масковичи / М. Ф. Гурин, Л. В. Дучиц // Гісторыя і археалогія гарадзішча Маскавічы : зборнік навуковых артыкулаў у гонар Людмілы Уладзіміраўны Дучыц / Інстытут беларускай гісторыі і культуры (Рыга), Таварыства аматараў беларускай гісторыі імя В. Ластоўскага. – Рыга, 2013. – С. 103–110.
12. Гурин, М.Ф. Использование микронзонда при исследовании изделий, сваренных из железа и стали / М.Ф. Гурин // Человек и природа в древности и средневековье. – М. : Наука, 1985. – С. 155–159.
13. Гурин, М.Ф. Исследование древних железных изделий на микронзонде / М.Ф. Гурин // Советская археология. – 1977. – № 2. – С. 287–289.
14. Гурин, М.Ф. Исследование трёхполосных ножей X–XI вв. на микронзонде / М.Ф. Гурин // Древнерусское государство и славяне. – Минск : Наука и техника, 1983. – С. 90–92.
15. Гурин, М.Ф. Кузнечное ремесло в средневековых городах Белоруссии / М.Ф. Гурин // Труды V Международного конгресса археологов-славистов. Т. 4 : Секция 1. Древние славяне / редкол.: В. Д. Баран (отв. ред.) [и др.]. – Киев : Наукова думка, 1988. – С. 60–66.
16. Гурин, М.Ф. Кузнечное ремесло Полоцкой земли IX–XIII вв. / М.Ф. Гурин. – Минска : Наука и техника, 1987. – 149 с.
17. Гурин, М.Ф. Проблемы сыродутной металлургии железа в свете новых химико-технологических исследований / М.Ф. Гурин // Методы естественных наук в археологии : сб. ст. / Моск. о-во испытателей природы. Комис. по применению методов естеств. наук в археологии / отв. ред. А.К. Станюкович. – М. : Наука, 1987. – С. 130–137.
18. Гурин, М.Ф. Производство и обработка железа в Белоруссии (V в. до н. э.-XVIII в.) : автореф. дис. ... д-ра ист. наук / АН БССР, Ин-т истории. – Минск, 1990. – 43 с.
19. Гурин, М.Ф. Производство черных металлов в Белоруссии в позднефеодальный период / М.Ф. Гурин // Из истории науки и техники Белоруссии : тез. докл. конф., Минск, 26–27 мая / ред. М. О. Бич [и др.]. – Минск : Ин-т истории ЦНБ, 1988. – С. 168–170.
20. Гурын, М.Ф. Да гісторыі старажытнай металургіі жалеза ў Белаурсі / М.Ф. Гурын // Весці АН БССР. Сер. грамадскіх навук. – 1977. – № 2. – С. 108–114.

21. Гурын, М.Ф. Жалезныя вырабы XIV–XVII стст. / М.Ф. Гурын // Весці АН БССР. Сер. грамадскіх навук. – 1981. – № 5. – С. 97–104.
22. Гурын, М.Ф. Кавальская тэхналогія на тэрыторыі Беларсі ў XIV–XVIII стст. / М.Ф. Гурын // Весці АН БССР. Сер. грамадскіх навук. – 1988. – № 5. – С. 69–77.
23. Гурын, М.Ф. Металлаграфічнае даследаванне жалезных прадметаў з гарадзішча каля в. Горы Горацкага раёна // Весці АН БССР. Сер. грамадскіх навук. – 1985. – № 5. – С. 61–68.
24. Гурын, М.Ф. Металлаграфічнае даследаванне жалезных прадметаў з селішча Чэрнічы Жыткавіцкага раёна // Весці АН БССР. Сер. грамадскіх навук. – 1986. – № 6. – С. 66–75.
25. Гуревич, Ф.Д. Древний Новогрудок : Посад-окольный город / Ф. Д. Гуревич. – Л. : Наука : Ленингр. отд-ние, 1981. – 159 с.
26. Бубенько, Т.С. Средневековый Витебск : Посад – Нижний замок (X – первая половина XIV в.) / Т.С. Бубенько. – Витебск : ВГУ им. П.М. Машерова, 2004. – 276 с.
27. Magalinsky, I. A comprehensive study of the non-ferrous metals artifacts from the Zapolotski posad of ancient Polotsk / E. Shabunya-Klyachkovskaya, M. Belkov, V. Kiris // European Symposium on Atomic Spectrometry (ESAS-2016) : book of abstract, 31 March – 2 April 2016. – Eger, 2016. – P. 93.
28. Магалінскі, І.В. Предварительные результаты исследования химического состава изделий из цветных металлов X–XVII вв. из Полоцка / И.В. Магалінскі, С.Н. Райков, М.В. Бельков // Полоцк в истории и культуре Европы : матэрыялы Міжнар. навук. канф., Полацк, 22–23 мая 2012 г. / Нац. акад. Навук Беларусі, Ін-т гісторыі, Полацкі дзярж. ун-т ; рэдкал. А.А. Каваленя [і інш.] ; навук. рэд., уклад. В.М. Ляўко. – Мінск : Беларус. навука, 2012. – С. 392–399.
29. Магалінскі, І.В. Применение данных лазерного спектрального анализа химического состава цветных металлов при изучении ювелирного ремесла Полоцка X–XVII / И.В. Магалінскі, С.Н. Райков // Доклады НАН Беларуси. – Минск : Беларуская навука, 2014. – Т. 58, № 2. – С. 119–122.
30. Магалінскі, І.У. Вынікі даследавання хімічнага складу вырабаў з каляровых металаў з ювелірнага майстэрні XII ст. на тэрыторыі Запалоцкага пасада Полацка / І.У. Магалінскі, М.В. Бялькоў, А.У. Шабуня-Клячкоўская і інш. // Беларуская Падвінне: вопыт, методыка і вынікі палявых і міждyscyплінарных даследаванняў : зб. навук. арт. III міжнар. навук.-практ. канф., Полацк, 14–15 крас. 2016 г. : у 2 ч. / Полацкі дзярж. ун-т ; пад агул. рэд.: Д. У. Дука, У. А. Лобача, А. І. Корсак. – Наваполацк, 2016. – Ч. 1. – С. 98–100.
31. Магалінскі, І.У. Сыравінны метал, нарыхтоўкі і адыходы вытворчасці Полацкіх ювеліраў X–XVII стст. / І.У. Магалінскі // Віцебскія старажытнасці: матэрыялы навуковай канферэнцыі. – Мінск: Нацыянальная бібліятэка Беларусі, 2013. – С. 26–30.
32. Магалінскі, І.У. Хімічны склад вырабаў з каляровых металаў X–XVII стст. з тэрыторыі Полацка (суадносны металургічных і тыпалагічных груп) / І.У. Магалінскі // Гісторыя і археалогія Полацка і Полацкай зямлі: матэрыялы VI Міжнар. навук. канф., 1–3 ліст. 2013 г. : у 2 частках. – Полацк, 2013. – Ч. 1. – С. 243–251.
33. Бельков, М.В. Козьянковский клад арабских куфических дирхамов IX–X веков из музейного собрания Национального Полоцкого историко-культурного музея-заповедника / М.В. Бельков, С.Н. Райков. – Полоцк : НПКМЗ, 2011. – 40 с.

Паступіў 08.05.2018

**USAGE OF NATURAL SCIENCES METHODS FOR THE STUDY  
OF MEDIEVAL METAL-WORKING CRAFTS PRODUCTS  
ON THE TERRITORY OF BELARUS (HISTORIOGRAPHICAL REVIEW)**

**I. MAHALINSKI**

*The article deals with the history of natural sciences methods usage in Belarusian archeology for the study of metal-working crafts products in the medieval period. It is noted that the study of ferrous and non-ferrous metals products by natural sciences methods was not systematic in Belarusian historiographical tradition; three stages in the historiography of the problem are distinguished: 1) 60s-the first half of the 70s. XX century, 2) the end of the 70s-80s XX century, 3) 2000s-2010s.*

**Keywords:** archeology of Belarus, metallography, spectral analysis, metal-working crafts.

УДК 726.54(1-21)/7(476.5)

**ПАМЯТНИКИ ПРАВОСЛАВНОГО МОНУМЕНТАЛЬНОГО ЗОДЧЕСТВА ПОЛОЦКА  
ВО ВТОРОЙ ПОЛОВИНЕ XVIII-XIX вв.****М.А. ИВАНКОВИЧ***(Могилевский университет имени А. А. Кулешова)*

*Представлены описание и история функционирования монастырских и городских православных храмов Полоцка во второй половине XVIII–XIX вв. Освящается история строительства новых, а также преобразования бывших католических храмов под нужды православия. Рассматривается трансформация внешнего и внутреннего облика храмов в ходе ремонтных и реставрационных работ, проводимых во второй половине XVIII–XIX вв.*

**Ключевые слова:** Полоцк, церкви, православие, реставрация.

**Введение.** В отличие от первой половины XVIII в., когда православные храмы в Полоцке практически полностью отсутствовали и фактически в городе действовала одна Богоявленская церковь при одноименном монастыре, вторая половина XVIII–XIX вв., когда Полоцк вошел в состав Российской империи, стала периодом возрождения православных традиций и активного восстановления прежних и строительства новых православных храмов, что было связано с политикой, проводимой царским правительством.

В рассматриваемом периоде в Полоцке действовали монастырские православные церкви: Богоявленского (Богоявленский собор и Екатерининская церковь), Спасо-Евфросиниевского (Спаская, Кресто-Воздвиженская, Евфросиниевская церкви, часовня во имя восшествия на престол Николая II), Борисоглебского (Борисоглебская и Пятницкая церкви) монастырей; городские церкви: Покровская и Иоанно-Богословская церкви, Софийский и Николаевский соборы.

**Основная часть.** Все монастырские церкви Полоцка во второй половине XVIII–XIX входили в комплекс 3-х монастырей – Богоявленского, Спасо-Евфросиниевского и Борисоглебского.

**Церкви Богоявленского мужского второклассного монастыря.** *Богоявленский собор.* История каменного Богоявленского собора начинается со второй половины XVIII в, когда многочисленные пожары середины XVIII в., в особенности пожар 1757 г., привели к утрате деревянной церкви и всех монастырских зданий [1, л.77]. В 1761 г. на средства бывших прихожан на месте уничтоженного пожаром деревянного храма было начато строительство главной каменной церкви во имя Богоявления Господня, которое в дальнейшем было на некоторое время приостановлено из-за отсутствия средств. Окончание строительства датируется 1779 г. и связывается с поступлением значительной суммы из казны (35 221 р.), отпущенной по высочайшему повелению Императрицы Екатерины II [2, с. 401].

Построенный храм предстал в виде типичного крестово-купольного храма, православная специфика которого была подчеркнута равноконечным греческим крестом в венчающих массах постройки, ориентированных по сторонам света. Причем крест подчеркивался четырьмя фронтонами на торцах двухскатных крыш [3, с. 373]. О внутреннем убранстве Богоявленского собора XVIII в. практически ничего неизвестно. Разве что опись церковного имущества от 22 июля 1788 г. сообщает, что собор в достаточном количестве был оснащен церковной утварью и облачениями (ризы церковные – 61, стихарии – 27, напестольные уборы и жертвенники – 25, серебряные сосуды и блюда – 13, набедренники – 5, и т. д.) [4, л. 2–7].

Несмотря на то, что здание собора было достаточно крепким, уже к 30-м гг. XIX в. железная крыша церкви и церковных построек обветшала и потребовала ремонта [2], который состоялся в 1832 г. с незначительным преобразованием купола храма. [2, л. 99].

Под влиянием событий восстания 1830–1831 гг., с целью перестройки «в русском вкусе», ряд белорусских храмов и старинных зданий был подвержен значительному видоизменению. Для преобразования Богоявленского собора в Полоцк по приглашению императрицы Екатерины II был направлен известнейший архитектор того времени Джакомо Кваренги. В результате строительных работ, производимых под руководством итальянского архитектора, был разобран и снят фронтон над апсидой и уменьшены в размерах остальные (которые по мнению императорского правительства придавали собору католический вид) [3, с. 373]. Перестроенный храм предстал в виде купольной трехнефной базилики с одной полукруглой апсидой и двумя одноярусными башнями на главном фасаде. Средокрестие собора было увенчано восьмигранным световым барабаном с куполом, завершенный фонарем. Такие же завершения имели и башни [5, с. 154; 3, с. 373]. В северной соборной башне была размещена звонница с семью колоколами, путь в которую лежал через хоры с металлическим ажурным ограждением [6, с. 351].

В соборе было устроено 3 престола: главный престол во имя Св. Богоявления Господня; второй, по правую сторону, – во имя Рождества Божией Матери; третий, по левую сторону, – во имя Николая Чудотворца [3].

Отличительной особенностью Богоявленского собора стала ориентация Алтаря на восток, что выделяло его среди других храмов города (Софийский собор, костел Св. Стефана) [5, с. 373].

Незначительные ремонтно-восстановительные работы (штукатурные, кровельные и плотничные) были произведены в соборе в 1853–1854 гг. и 1891 гг. [7, л. 3].

Таким образом, к концу XIX в. полоцкий Богоявленский собор подошел практически в неизменном виде (после перестройки 1839 г.), разве что немного дополнилось внутреннее убранство храма иконами и образами, нарисованными местными иконописцами [6, с. 351].

*Екатерининская домовая церковь.* В 1781 г. по повелению императрицы Екатерины II при главном монастырском храме была возведена особая, построенная во имя Св. Великомученицы Екатерины церковь, совмещенная с двухэтажным жилым каменным зданием для настоятеля и братии (на строительство двухэтажного жилого помещения и домашней церкви императрицей было выделено 35 221 руб. 18 коп.). В отличие от холодного Богоявленского собора Екатерининская церковь была оснащена печным отоплением [8, л. 53], а из всех домашних церквей города ее выделяло наличие купола [9, с. 95].

Церковь во имя Св. великомученицы Екатерины была освящена в 1784 г. В Свято-Екатерининской церкви были устроены 2 престола: во имя Св. Великомученицы Екатерины (выполнен из соснового дерева; ширина – 1 аршин и 8 вершков, длина – 1 аршин и 8 вершков, высота – 1 аршин и 5 ¼ вершка); во имя Св. Преподобной матери, полоцкой княжны Евфросинии, устроенный бывшим настоятелем архимандритом Александром в 1803 г.

Клировые ведомости конца XVIII – первой половины XIX вв. сообщают, что Екатерининская церковь в достаточной степени была оснащена всякого рода церковной утварью, за исключением одежды на престолы и жертвенники, а вся церковная ризница была в плохом состоянии и от времени подверженная гниению. Также из рассматриваемого источника известно, что крыша церкви совершенно сгнила и угрожала падением, что было устранено в ходе ремонта 1832 г. [2]. Во время ремонтно-восстановительных работ 1832 г. также была переделана печь, отапливающая екатерининскую церковь, и заменен пол у иконостаса. Обветшавший же купол теплой церкви был отремонтирован во время ремонта 1853 г. [8, л. 3]. Повторные исправления церковного купола были произведены в 1891 г., в это время купол был окрашен в зеленый цвет [10, л. 1].

Если же внешние ремонтные работы в Екатерининской церкви проводились регулярно, то внутренняя отделка церкви практически не обновлялась и необходимость ремонта постепенно нарастала. В связи с этой необходимостью в 1871 г. архимандритом полоцкого Богоявленского монастыря Григорием на работу по восстановлению и обновлению алтарной, настенной и потолочной живописи был приглашен художник Виноградов. Работа художника обошлась церковным властям в 1000 рублей серебром [11]. Следующие незначительные внутренние исправления в храме были проведены в следующем двадцатилетии.

*Церкви полоцкого Спасо-Евфросиньевского женского первоклассного монастыря. Спасо-Преображенская церковь.* Новый православный этап в истории самого древнего храма Спасской обители наступил в 1832 г. и был связан с ходатайством епископа Могилевского и Витебского Гавриила губернатору витебскому, могилевскому и смоленскому кн. Хованскому, в результате которого храм был возвращен в лоно православия резолюцией Императора Николая I [12, с. 24]. С этого момента начинается кампания по восстановлению древнего храма, в результате которой были выделены средства из казны для исправления церкви и снабжения ее необходимой утварью. [13, с. 73]. Для восстановления церкви Спаса в Полоцк был приглашен известный итальянский архитектор А. Порто. Ему было поручено восстановить церковь, полагаясь на свой вкус, но при этом обязательным условием было сохранение всей церкви в «древнем вкусе» [14, с. 37]. В ходе восстановительных работ летом 1832 г. под руководством итальянского архитектора церковь была покрыта временной кровлей с восстановлением креста на куполе, на стенах исправлен карниз, обновлена штукатурка и произведена побелка [15].

Возобновленная Спасо-Преображенская церковь была освящена 7 августа 1833 года епископом полоцким и вилениским Смарагдом Крыжановским. Стоит отметить, что переосвящение церкви и возвращение ее в лоно православия привели к значительному недовольству как католического, так и униатского общества и вызвало бурное обсуждение, высмеивание и непринятие данного события. Так, например, учитель полоцкой семинарии Копецкий отмечал: «...полоцкий иезуитский костел посвятили ночью в русскую церковь; знать боялись выставить на насмешку и презрение народа». Другой учитель семинарии, Сосно, высказался по этому поводу с не меньшей иронией и презрением: «... вот уже две недели, как в полоцком иезуитском костеле вместо величественного звука органа, раздаются бычачьи голоса» [13, с. 73].



Несмотря на язвительные выпады представителей иных конфессий, в 30-е гг. продолжалась работа по восстановлению и совершенствованию вновь обращенного православного храма. Так, в 1834 г. интерьер храма был украшен новым позолоченным трехъярусным иконостасом, а также была произведена роспись церковных стен масляными красками, причем по возможности с повторением древнерусских изображений и надписей, видневшихся из-под слоев старой краски [14]. Однако по мнению выдающегося художника-реставратора Д.С. Сарабьянова, длительное время занимавшегося восстановлением первоначальной росписи Спасского храма с сохранением позднейших фресковых наслоений, обновление фресок 1834 и 1885 гг. лишь приблизительно повторяло древнюю роспись храмовых стен, что до неузнаваемости исказило первоначальный декор церкви [16, с. 41]. Скорее всего эти различия могли быть связаны с тем, что мастерам, стремившимся повторить первоначальные фрески, не совсем были понятны сюжеты древней росписи, которые соответственно додумывались и дополнялись новыми авторами.

В ходе ремонтных работ также был установлен новый купол луковичной формы (изначально купол имел шлемовидную форму) По окончании ремонтных работ в 1835 году Спасская церковь была приписана к архиерейскому дому как храм загородной архиерейской дачи (так как на этот момент монастырь все еще не был возобновлен). С возрождением Спасо-Евфросиниевского монастыря в 1841 г. Спасская церковь была откреплена от архиерейского дома и возвращена в ведение монастыря [15].

Следующие реставрационные работы в церкви были проведены в 1838 г. на выделенную по указу Святейшего Синода сумму (30 359 рублей 5 копеек), в результате которых были выполнены некоторые кровельные работы – исправлены и заменены стропила, крыша покрыта новым железом и окрашена в зеленый цвет, из стен был удален испорченный кирпич. (Аналогичные работы были проведены в 1898 г.) [17, с. 17; 18, л. 1]. По завершению реставрации Спасо-Преображенская церковь вновь была освящена пр. Исидором и Василием 30 июля 1839 г. [13, с. 243].

В 1842 г. комиссией во главе с главным епархиальным архитектором А. Порто были отмечены очень малые размеры (соответственно малая вместительность) Спасо-Преображенского храма, однако расширение храма членами комиссии было признано невозможным из-за невероятно толстых стен древнего сооружения [19, л. 5]. Комиссией была признана необходимость замены имеющейся двери в устроенной в хорах бывшей кельи Св. Евфросиньи крепкой железной дверью (в связи с последующим перенесением ценного креста Св. Евфросиньи из Софийского собора в Спасскую обитель. Предполагалось его дальнейшее хранение в келье). Торжественное перенесение креста Св. Евфросиньи Полоцкой из Софийского собора в Спасскую обитель состоялось в день памяти преподобной, 23 мая (5 июня по н. с.) 1842 г. Крест был устроен владыкой Василием в бывшей келье преподобной Евфросиньи, расположенной в хорах Спасской церкви [17, с. 17].

К 1850–60-м гг. в Спасской церкви назрели серьезные проблемы с состоянием купола, давшим течь, и, соответственно, штукатурки церковных стен, которая обрушалась катастрофическими темпами под воздействием воды. Ситуация обострилась осенью 1865 г, когда из-за сильных ливней течь в значительной степени увеличилась. Настоятельница и сестры монастыря были вынуждены просить финансовой помощи у начальства «Северо-Западного края» [20, л. 4]. Проблема была решена в 1866 г. на сумму, выделенную главным начальником «Северо-Западного края» (250 рублей) [21, л. 1].

В 1885 г. были проведены работы по обновлению внутреннего убранства и устройству нового престола. Обновленный престол во имя Преображения Господня, устроенный на сумму, пожертвованную дворянкой Л.М. Соболевой, был освящен 23 мая 1886 г. епископом Полоцким и Витебским Маркеллом [21, л. 1]. В конце 80-х гг. к храму были пристроены притвор и ризница [17, с. 18]. К новому XX в. древний Спасо-Преображенский храм подошел в несколько измененном виде, при этом сохранив свой древнерусский стиль и историю.

*Евфросиниевская церковь.* С возрождением монастыря в 40-е гг. XIX в. возникла необходимость в постройке еще одной церкви для совершения богослужений, т.к. в действующей была только Спасо-Преображенская церковь. В 1842 году в жилом монастырском помещении была устроена домовая церковь и освящена в честь преподобной Евфросиньи Полоцкой. Сведения о внешнем виде и убранстве новой церкви немногочисленны и содержатся в книге полоцкого историка и педагога Леонардова «Памяти настоятельницы Полоцкого Спасо-Евфросиниевского монастыря игумении Евгении (Говорович)», в которой сообщается, что: «...Церковь преп. Евфросинии была простою домовою церковью; только крест отличал ее от обыкновенных жилых помещений. Тесная и бедная церковь представляла из себя только большую комнату, отделяющуюся коридором от монашеских келий» [22].

Однако в таком виде домовая церковь оставалась не долго и уже в 1847 г. была перестроена в теплый каменный храм. В 1870 и 1883 гг. в церкви производились небольшие ремонтные работы, заключавшиеся в исправлении штукатурки, побелке стен и покраске крыши [21, л. 1].

Очередному видоизменению теплая церковь была подвержена в 1886 г., когда она была перестроена и значительно расширена: пристроены алтарь, притвор и ризница [15], надстроены стены, подняты потолки, устроены хоры, а также новый престол и жертвенник [21, л. 1]. Обновленная церковь была

освящена с разрешения епископа Полоцкого и Витебского Маркелла благочинным священником Димитрием Акимовым 12 декабря 1886 г. [21, л. 1–2].

*Кресто-Воздвиженский собор.* Конец XIX в. стал вполне благоприятным периодом в истории полоцкого Спасо-Евфросиньевского женского монастыря, привлекавшего большое количество верующих не только из Полоцка, но и из самых отдаленных уголков страны, стремившихся как можно чаще посетить храм, особенно в праздничные дни. Единственная монастырская Спасо-Преображенская церковь, рассчитанная примерно на 150 человек, не была способна вместить всех желающих. Остро стоял вопрос строительства нового вместительного храма.

Усилиями настоятельницы монастыря Игумении Евгении Говорович в 90-х гг. было начато строительство нового монастырского храма по проекту витебского губернского архитектора В.Ф. Коршикова. 23 мая 1893 г. епископом Антонином был заложен первый камень в основание нового собора во имя Воздвижения Честного и Животворящего Креста (Кресто-Воздвиженский собор) [12, с. 18], однако впереди предстояла длительная кампания по сбору денег на его строительство. Возведение собора стало возможным благодаря добровольным пожертвованиям прихожан по сборным книгам. Во время строительства храма Полоцкой духовной консисторией регулярно велась проверка монастырских сборных книг и запрашивались финансовые отчеты [23, л. 4, л. 190–193 об].

В марте 1896 г. консисторией был определен временный строительный комитет, состоящий из настоятельницы, старших сестер монастыря и священника Смирнова, деятельность которого регламентировала специальная инструкция по строительству церкви. Согласно инструкции комитет должен был следить за тем, чтобы строительство осуществлялось согласно проекту, смете и контракту с подрядчиками [23, л. 188–189]. Однако к этому времени строительные работы были практически завершены и вероятно к этому времени строительство собора перешло в финальную стадию, когда на первый план вышли внутренние отделочные работы. Из сохранившихся документов известны имена некоторых подрядчиков, осуществлявших внутренние работы в соборе – бетонированием полов и укладкой плитки занималась бригада виленской мастерской бетонных и цементных изделий под руководством инженера Шклярковского [13, л. 29–30, 249–250], изготовлением и установкой иконостаса занимался мастер паркетного и иконостасного заведения г. Смоленск Ф. Синявский [23, л. 15–15 об, 236–236 об], за изготовление икон для иконостаса отвечал московский мастер художественно-живописных и иконописных работ Я.Е. Епанечников [23, л. 168–169, 171–174, 177–178, 240–240 об, 247–248 об], изготовлением барьера вокруг салеи занимался слесарных дел масер Берка Абрамов Каган [23, л. 210–210 об].

В 1896 году, еще до освящения собора, в нем был установлен трехъярусный позолоченный резной иконостас [24, л. 1] и в мае 1897 г. собор был освящен.

Кресто-Воздвиженский собор имел 3 престола: главный престол во имя Возведения Честного и Животворящего Креста (освящен епископом Полоцким и Витебским Александром 23 мая 1897 г.); в правом пределе – престол в честь Св. Николая Чудотворца (освящен ректором витебской Духовной семинарии архимандритом Константином 7 мая 1897 г.); в левом пределе – престол во имя смоленской иконы Божией Матери «Одигитрии» (освящен настоятелем полоцкого Богоявленского монастыря архимандритом Игнатием 8 мая 1897 г.) [24, л. 1].

По мнению современников, Кресто-Воздвиженский собор явился одним из самых выдающихся храмов полоцкой епархии за всю ее историю. И в самом деле, крестообразный в плане пятикупольный собор со шлемообразными куполами, построенный по проекту витебского губернского архитектора В.Ф. Коршикова, как своими изящными архитектурными формами, так и богатым внутренним убранством, выделялся среди других полоцких храмов. В клировой ведомости за 1908 г. отмечается, что общая стоимость собора превышала 60 000 рублей [24, л. 1].

*Часовня в честь восшествия на престол Императора Николая II.* 31 октября 1896 г. витебским губернским правлением был утвержден проект архитектора В. Коршикова на постройку каменной часовни при полоцком Спасо-Евфросиньевском женском монастыре. Строительство часовни было возложено на минского мещанина Ш.В. Шевеля. Согласно договору, заключенному между Ш.В. Шевелем и Игуменией монастыря Евгенией, подрядчик обязывался приступить к работе в июне 1896 г. и в этом же году возвести стены, накрыть крышу, а в 1897 оштукатурить и окрасить часовню, сдать готовую работу Игумении. Игумения Евгения со своей стороны обязывалась Выплатить Ш.В. Шевелю (в случае доброкачественно выполненных работ) 2 750 рублей серебром в следующие сроки: до 1 января 1897 г. – 700 рублей; до января 1898 – 550 рублей; в 1898 – 500 рублей [25, л. 8]. Ходом строительства монастырской часовни регулярно интересовалась духовная консистория, запрашивавшая сведения о строительстве часовни у благочинного монастырей. Благочинный же спрашивал с Игумении степень готовности часовни. В случае, если строительство часовни подходит к концу, консистория обязывала составить акт о завершении строительства и предоставить его вместе с отчетом по расходу монастырских денег [25, л. 1; л. 10; л. 2]. 15 октября 1897 г. в письме к благочинному монастырей Игумения сообщает, что строительство монастырской часовни в память чудесного спасения Царствующей семьи от угрожавшей опасности при кру-

шении поезда на станции Борки завершено, и часовня, расположенная в 200 м от монастыря, недалеко от Невельского тракта, была освящена 21 мая 1897 г. отцом ректором Витебской духовной семинарии архимандритом Константином [25, л. 3].

**Храмы Бельчицкого Борисоглебского заштатного монастыря.** *Борисоглебская церковь.* Церковь, построенная в XII в. во имя Св. Бориса и Глеба, находившись в ведении униатов до середины XIX в. не подвергалась значительным перестройкам, влиявшим на изменение архитектурных форм, смогла сохранить свою древнерусскую самобытность. Однако к моменту возвращения в лоно православия церковь находилась далеко не в лучшем состоянии и нуждалась в серьезной реставрации и ремонте.

В 1852 г. благодаря пожертвованной петербургским купцом Павлом Кудряшовым сумме (500 рублей серебром) была проведена фрагментарная реставрация Борисоглебской церкви. В ходе реставрационных работ к алтарной части древней стены была пристроена новая каменная ризница, через которую был сделан вход в церковь. Видоизменения коснулись также крыши древней церкви, которая приобрела вид шатра на три ската и была покрыта листовым железом вместе с пристроенным к ней луковичеобразным куполом [26, л. 360]. Однако эти работы носили весьма фрагментарный характер, чего было недостаточно для обеспечения сохранности храма. Так, к 60-м гг. церковь во имя Св. Бориса и Глеба находилась в абсолютно аварийном состоянии из-за трещин, пошедших от купола церкви. Из описания собора, составленного историком-краеведом А.М. Семеновским в 70-х гг. XIX в., известно, что никаких мер по спасению храма в это время предпринято не было, трещины продолжали увеличиваться, и состояние церкви с каждым годом ухудшалось и становилось критическим. Клировые ведомости за 1894 г. сообщают, что трещина в алтарной части церкви, идущая от фундамента к верхнему своду, без починки в скором времени может привести к обрушению свода. Несмотря на опасность, денег на ремонт церкви монастырь не имел [21, л. 2]. Например, Игуменни Спасо-Евфросиниевского монастыря (в 1879 г. церкви Борисоглебского монастыря были приписаны к Спасо-Евфросиниевскому монастырю) Полоцкой духовной консисторией было выделено всего 142 рубля 75 копеек на содержание всего Борисоглебского монастыря во второй половине 1896 г. [23, л. 183]. Конечно восстановление церквей на такие незначительные суммы не представлялось возможным. В связи с угрозой обрушения и в целях обеспечения безопасности прихожан, в период с 1879 по 1908 г. богослужения в церкви не проводились [24, л. 6]. Весьма скромным в конце XIX было и внутренне убранство храма, также нуждающееся в реставрации [8, л. 1].

Таким образом, к XX в. Борисоглебский собор подошел в крайне плохом состоянии и требовал проведения срочного капитального ремонта.

*Пятницкая церковь.* Каменная теплая церковь во имя Св. мученицы Параскевы была построена униатами около 1796 г. при настоятеле монастыря И. Шулякевиче [18, л. 1]. Однако в результате археологических исследований, проведенных на руинах церкви в 1926–1928 гг. И.М. Хозеровым, было установлено, что униатский храм не был построен на пустом месте, а «поглотил» своим объемом небольшую церковь древнерусской архитектуры [27, с. 77].

После изъятия Пятницкой церкви у униатов, в 60–70-е гг. XIX в. к ней была пристроена новая деревянная колокольня и купол, покрытые железом, а алтарь церкви был покрыт тесом. Также в это время, для удобства, к церкви был пристроен деревянный коридор, соединивший ее с жилым двухэтажным монастырским домом. Ужасное состояние Пятницкой церкви было отмечено исследователем А.М. Семеновским в 70-х гг. XIX: «...Своды и стены дали сильные трещины, возможно, очень скоро храмы придут в состояние полного разрушения» [28, с. 45].

Внутреннее убранство церкви было весьма скромным. Стены внутри были окрашены желтой краской, а своды – белой. Местами позолоченный одноярусный иконостас был окрашен белой масляной краской и включал в себя ветхие иконы, требующие реставрации [18, л. 1]. Небольшая в размерах Пятницкая церковь имела 1 престол во имя Св. мученицы Параскевы [21, л. 2].

**Городские церкви.** *Покровская церковь.* История полоцкой Покровской церкви берет начало в 1781 г., когда путем перестройки старой кладбищенской церкви Богоявленского монастыря была возведена однопрестольная деревянная церковь во имя Покрова Пресвятой Богородицы [29, л. 1]. После освящения в 1781 г. церковь получила статус приходского храма [30, л. 45]. К сожалению, сохранившиеся документы того времени не содержат информации, кем была построена эта церковь, при ком освящена, да и вообще о первых годах существования церкви практически ничего не известно.

Важную информацию содержат документальные источники начала XIX в., указывающие на то, что в этот период Покровская церковь имела немаловажное значение в городе, так как в 1804 г. по Высочайшему повелению Императора Александра ей был предан статус соборной церкви (являлась соборной до 1833 г.) [29, л. 1]. Несмотря на значимый статус соборного храма, в начале XIX в. церковь во имя Покрова Пресвятой Богородицы представляла из себя достаточно скромную постройку, территориально удаленную от города: небольшой (длина – 9 ½ саж; ширина – 5 ½ саж (1 сажень = 2,1336 м)) однопрестольный храм, выстроенный полностью из дерева. Внутреннее убранство церкви также было весьма небогато, однако храм в полной мере был укомплектован всей необходимой церковной утварью [29].

Однако соборной Покровская церковь оставалась недолго. По распоряжению полоцкого епископа Смарагда от 28 августа 1833 г. она вновь обрела статус приходской двухпричтной церкви [13, прил. с. 8–9]. Изменение статуса церкви можно связать с несколькими факторами: с появлением еще одной православной церкви (был переосвящен иезуитский костел в православную соборную церковь во имя Св. Николая Мирликийского), а также с обветшанием перестроенной деревянной церкви, ее малой вместимостью и некоторой удаленностью от города.

Переведение церкви во имя Покрова Пресвятой Богородицы в разряд приходской не лучшим образом сказалось на состоянии постройки. И несмотря на небольшие ремонтные работы, проведенные в 1833–1834 гг., в 1835 г. Покровская церковь по причине абсолютной ветхости и износа была зачислена в разряд приписных и вовсе закрыта [29].

Вместо закрытой церкви в здании каменного костела францисканцев, переданного в православное ведомство, была открыта приходская церковь также во имя Покрова Пресвятой Богородицы, за которой закрепилось название Новопокровской. Однако каменное здание францисканского костела недолго являлось обителью Покровской церкви, так как уже в 1839 г. (через год после переноса церкви) здание дало многочисленные трещины из-за осадки фундамента, в результате чего было закрыто и опечатано [29, л. 2].

Скорее всего в 50–60-е гг. XIX в. возникла идея переноса Покровской церкви в старое деревянное здание, на что указывают небольшие ремонтные работы, проводившиеся в храме в 1853 и 1860 гг. Капитальный ремонт деревянной ветхой церкви был произведен в 1867 г.

По окончании ремонтных работ полоцкая церковь во имя Покрова Пресвятой Богородицы была освящена Полоцким Благодинным священником Спасского женского монастыря Отцом Иоанном Слупским 26 ноября 1867 г. [29, л. 12]. В 1876 г. был издан императорский указ о разрешении причту полоцкой Покровской церкви произвести пристройку колокольни церкви [31, л. 5].

Спустя 3 года после празднования 100-летнего юбилея церкви, которое состоялось 1 октября 1881 г., была проведена полная ревизия церкви архиерейским священником, которая показала необходимость срочного ремонта церкви, состояние которой с каждым годом ухудшалось. К очередному ремонту, а точнее к внутренней отделке церкви приступили в июне 1885 г., в церкви были проведены небольшие внутренние ремонтные работы (подбиты досками потолки, скреплены болтами балки и т.д.) на сумму 1 000 рублей. Торжественное освящение отремонтированной церкви произошло 1 октября 1886 г. В ходе визитации церкви епископом полоцким и витебским Антонином в мае 1889 г. здание было найдено епископом в абсолютно надлежащем виде.

Крайняя бедность храма и необходимость очередного ремонта была отмечена епископом Александром уже в 1894 г. Епископом были даны рекомендации местному священнику о. Фавсту Пигулевскому и церковному старосте о поиске денежных средств, прежде всего необходимых на установку новой железной крыши вместо ветхой гонтовой [32, с. 637]. Рекомендации епископа не остались незамеченными, и в 1897 г. на средства прихожанина церкви, купца Стефана Шишкова, старая гонтовая крыша была заменена на новую железную. В следующем году новая крыша была окрашена зеленой краской, а также был обшит новыми досками и окрашен купол церкви [29, л. 24]. Однако многочисленные косметические ремонты ветхой деревянной церкви не могли коренным образом улучшить ее состояние, ухудшавшееся с каждым годом. Все острее вставал вопрос строительства нового здания.

*Софийский собор.* Решением полоцкого церковного собора 1839 г. восстановленный из пепла чуть менее века назад униатский Софийский собор был вновь обращен в православный храм. Однако в начавшемся новом православном периоде значение Софийского собора, являвшегося во все времена главным кафедральным храмом города (он был таковым и до и во время унии), уменьшается, в связи с объявлением Николаевского собора кафедральным. Софийский же собор становится церковью при Духовной семинарии [9, с. 34]. В дальнейшем духовному правительству предстоял капитальный ремонт храма, а точнее переделка его из униатского собора в православную церковь, на что в 1851 г. Синодом было выделено 1 300 рублей серебром [9, с. 35]. В 50-е гг. были проведены как внешние, так и внутренние ремонтные работы, в результате которых в первую очередь были устранены униатские скульптуры с фасадов и внутреннего интерьера храма, а также ликвидированы образа и иконы, почитаемые католиками [33]. Однако несмотря на проведенные работы по восстановлению православного облика Софийского собора, ему уже не суждено было вернуть былое величие и стать самым влиятельным храмом города, так как в связи с переносом Духовной семинарии в г. Витебск Софийский собор попросту был лишен прихода и переведен в разряд приписных церквей (был приписан к Николаевскому городскому собору в 1873 г.).

Факт перевода собора в ранг приписной церкви отразился на состоянии собора: в нем практически не проводились церковные службы (изредка в нем молились, особенно на праздник Св. Софии); на содержание храма выделялись незначительные суммы.

В связи с незначительным финансированием храм также столкнулся с отсутствием должного ремонта. Так, по словам епископа Полоцкого и Витебского Викторина, посетившего Софийский собор

в мае 1880 г., до 1879 г. собор находился в запустении и казалось был обречен на полное разрушение. Критическая ситуация изменилась благодаря ходатайству преосвященного Викторина, и собор был отремонтирован к 1880 г. на выделенные правительством средства (4 000 рублей). По окончании ремонта епископ Викторин признал состояние храма удовлетворительным [34, с. 515].

Необходимость следующего ремонта возникла через 4 года. 25 мая 1894 г. Софийский собор был посещен епископом Полоцким и Витебским Александром. Осмотрев внутри и снаружи здание собора, епископ пришел к выводу, что в целом внутри собор вполне благовиден и соответствует требованиям прихожан. Однако епископом Александром все же были выделены некоторые недочеты – некоторые иконы и иконостас очень ветхи, а также не в духе православия. Также епископ отметил необходимость капитального ремонта здания снаружи [32, с. 637]. Вероятно капитальный ремонт здания так и не был проведен в последующее пятилетие, поскольку осмотревший Софийский собор 21 мая 1889 г. епископ Антонин отметил неудовлетворительное состояние фасадов и необходимость капитального ремонта. Для приведения здания в порядок епископ Антонин разрешил настоятелю храма протоиерею Стефану Забелину ремонтировать храм не полностью, а поэтапно (частями) [35, с. 634].

*Николаевский собор.* После изгнания иезуитов с территории Полоцка все здания коллегиума, в том числе и иезуитский костел Св. Стефана, на незначительный период времени переходили от одного католического ордена к другому (пиары, доминиканцы). После ликвидации ордена доминиканцев в 1830 г. костел был передан в православное ведомство (остальные здания коллегиума в это время принадлежали кадетскому корпусу).

Открытие православной церкви в здании бывшего костела требовало значительных преобразований и некоторого видоизменения католической постройки. В 1831 г. был принят проект переделки иезуитского храма, прежде всего предусматривавший устройство одного престола и уничтожение кафедры в интерьере. Контроль за реализацией был возложен на архиерея Смарагда Крыжановского.

В ходе ремонта начала 30-х гг. XIX в здание костела было подвержено значительной перестройке: ликвидированы иезуитские скульптуры как с фасада, так и внутри храма (осталась лишь одна скульптура в верхней части храма, необходимая для проповедей); в левой пристройке у алтаря устроено жилье для диакона и псаломщиков, а также ризница; сняты католические иконы (за исключением некоторых ценных работ Сальватора Розы); изъят орган (передан в виленскую медико-хирургическую академию, а затем в 1835 г. – в костел Св. Яна в Вильно); уничтожены боковые хоры; заменено половое покрытие (керамические плитки заменены чугунными квадратными плитами); установлены решетки с орлами между боковыми колоннами, а также кафельные печи у колонн; изготовлены 3 иконостаса с изображениями православных святых [36, л. 60]. Погребения под собором прекращались, что было характерно для католического периода храма.

Отремонтированный на православный лад храм был освящен православным духовенством 5 февраля 1833 г. С этого времени бывший католический костел Св. Стефана становится Николаевским православным собором. 29 мая 1838 г. Николаевский собор был передан в ведение Полоцкого кадетского корпуса и находился в его ведении вплоть до 1873 г., когда обрел статус городского кафедрального собора.

25 мая 1894 г. Николаевский собор посетил епископ Полоцкий и Витебский Александр. Осмотрев собор, епископ пришел к выводу, что этот величественный храм как внутри, так и снаружи неблаговиден и требует неотложного капитального ремонта, в особенности после повреждений, причиненных ударом молнии 11 мая 1894 г. В результате осмотра епископом было поручено епархиальному архитектору составить смету ремонта собора [32, с. 633]. Согласно смете в конце XIX в. в соборе был произведен капитальный ремонт, по истечении которого 3 сентября 1899 г. членами приемочной комиссии был обнаружен ряд недостатков и недочетов (на сумму 818 рублей) [37, л. 5].

*Иоанно-Богословская церковь.* После упразднения полоцкого бернардинского монастыря все находящиеся на его территории постройки, в том числе и каменный костел, были переданы в православное ведомство [12, с. 79]. Официальной версией закрытия монастыря в 1832 г. стало неблагоприятное влияние монастыря на православное население города [39, с. 1089]. К 1853 г. костел был перестроен в православную церковь и переосвящен во имя Св. апостола Иоанна-Богослова [39, с. 1090]. В мае 1889 г. Иоанно-Богословскую церковь посетил епископ Полоцкий и Витебский Антонин. В результате осмотра епископ признал внешние и внутренние убранства храма благовидными [35, с. 635].

Кроме вышеперечисленных монастырских и городских церквей в XIX в. в Полоцке действовали: кладбищенская церковь Св. Михаила Архангела, приписанная к Николаевскому собору; единоверческая церковь Сошествия Св. Духа и 3 домашние церкви (Св. Николая Чудотворца при Кадетском корпусе, Св. Николая Чудотворца при учительской семинарии, Св. Николая Чудотворца при духовном училище).

**Заключение.** К концу XIX в. в Полоцке функционировало 16 православных храмов, из которых монастырских – 8, входящих в состав 3 монастырей (Богоявленский монастырь – Богоявленский собор, Екатерининская церковь; Спасо-Евфросиниевский монастырь – Спасо-Преображенская, Евфросиниевская церкви, Кресто-Воздвиженский собор и часовня во имя восшествия на престол Николая II; Борисо-

глебский монастырь – Борисоглебский собор, Пятницкая церковь), городских храмов – 4 (Покровская церковь, Софийский собор, Николаевский собор, Иоанно-Богословская церковь), 1 кладбищенская церковь во имя Св. Михаила Архангела, а также 3 домовые церкви (Св. Николая при Кадетском корпусе; Св. Николая при Полоцкой учительской семинарии; Св. Сергия Радонежского Чудотворца при Полоцком духовном училище).

Из них во второй половине XVIII функционировало только 3 храма – каменный Богоявленский собор, возведенный на месте сгоревшей деревянной монастырской церкви в 1761–1779 гг., домовая Екатерининская церковь при Богоявленском монастыре, построенная в 1781 г., а также деревянная Покровская церковь, перестроенная из бывшей кладбищенской церкви Богоявленского монастыря в 1781 г. Былые православные храмы Борисоглебского монастыря и Софийский собор в это время принадлежали униатам, а Спасо-Преображенский храм Спасо-Евфросиниевского монастыря находился в ведении католического ордена иезуитов.

Наиболее активное восстановление прежних и строительство новых православных храмов, а также приспособление под православные нужды храмов других конфессий приходится на XIX в. (построены Евфросиниевская церковь, Кресто-Воздвиженский собор и часовня при Спасском монастыре, а также домовые церкви при учебных заведениях; перестроены в православные Софийский собор из униатского храма; Николаевский собор из иезуитского костела Св. Стефана; Иоанно-Богословская церковь из бернардинского костела). Православные храмы, занимаемые ранее униатами и иезуитами, также были возвращены православному ведомству.

#### ЛИТЕРАТУРА

1. Архив Санкт-Петербургского института истории Российской Академии наук (СПб ИИРАН). – Ф. 52. Оп. 1. Д. 114204 (204).
2. Национальный исторический архив Беларуси (далее – НИАБ). – Ф. 2562. Оп. 1. Д. 83.
3. Архітэктура Беларусі; нарысы эвалюцыі ва ўсходнеславян. ў ёўр. Кантэксце : у 4 Т. / А.І. Лакотка. – Мінск : Бел. Навука, 2006. – Т. 2 : 16–18 стст. – 626 с.
4. НИАБ. – Ф. 2562. Оп. 1. Д. 98.
5. Слюнькова, И.Н. Монастыри восточной и западной традиций: Наследие архитектуры Беларуси / И.Н. Слюнькова. – М. : Прогресс-Традиция, 2002. – 600 с.
6. Арлоў, У.А. Таямніцы полацкай гісторыі / У.А. Арлоў. – Мінск : Папуры, 2008. – 608.
7. НИАБ. – Ф. 2562. Оп. 1. Д. 328.
8. НИАБ. – Ф. 2562. Оп. 1. Д. 240.
9. Дэйніс, І.П. Полацкая даўніна / І. П. Дэйніс. – Мінск : Медисонт, 2007. – 330 с.
10. НИАБ. – Ф. 2562, Оп. 1. Д. 560.
11. НИАБ. – Ф. 2562. Оп. 1. Д. 398.
12. Полоцкое Радование. Свято-Евфросиниевские Торжества 1910 года. – Полоцк : Спасо-Евфросиниевский монастырь в г. Полоцке Полоцкой епархии Белорусской Православной Церкви, 2010. – 440 с.
13. Шавельский, Г.И. Последнее воссоединение с православную церковью униатов Белорусской епархии (1833–1839 гг.) / Г.И. Шавельский. – Сп-б : Тип. «Сельского вестника», 1910. – 380, 84 с.
14. Ракицкий, В.В. Мера, мерки и обмеры Спасской церкви XII в. в Полоцке / В.В. Ракицкий // История и археология Полоцка и Полоцкой земли : материалы VI Междунар. науч. конф., 1–3 ноября 2012 г. – С. 36–47.
15. Спасо-Преображенский храм Полоцкого Спасо-Евфросиниевского монастыря [Электронный ресурс]. – Режим доступа: [http://spas-monastery.by/the\\_architectural\\_complex\\_of\\_the\\_monastery/saviour\\_transfiguration\\_church/](http://spas-monastery.by/the_architectural_complex_of_the_monastery/saviour_transfiguration_church/). – Дата доступа: 10.02.2018.
16. Сарабянов, Д.В. Спасская церковь Евфросиниевского монастыря в Полоцке / Д.В. Сарабянов ; сост.: М.В. Сарабянова. – 3-е изд., доп. и перераб. – Полоцк : Спасо-Евфросиниевский женский монастырь в г. Полоцке, 2016. – 516 с.
17. Православные монастыри Беларуси / С.Э. Сомов [и др.]. – Минск : Четыре четверти, 2002. – 200 с.
18. НИАБ. – Ф. 2563. Оп. 1. Д. 2.
19. Национальный исторический архив Беларуси (НИАБ). – Ф. 2694. Оп. 1. Д. 12.
20. НИАБ. – Ф. 2563. Оп. 1. Д. 11.
21. НИАБ. – Ф. 2563. Оп. 1. Д. 3.
22. Леонардов, Д. Памяти настоятельницы Полоцкого Спасо-Евфросиниевского монастыря игумении Евгении (Говорович) / Д. Леонардов. – Витебск, 1900.
23. НИАБ. – Ф. 2563. Оп. 1. Д. 7.
24. НИАБ. – Ф. 2563. Оп. 1. Д. 4.
25. НИАБ. – Ф. 2694. Оп. 1. Д. 535.
26. НИАБ. – Ф. 2503. Оп. 1. Д. 23.
27. Хозеров, И.М. Белорусское и Смоленское зодчество / И.М. Хозеров. – Минск : Наука и техника, 1994. – 151 с.
28. Полоцкий летописец: Историко-литературный журнал. – 1992. – № 1. – С. 43.
29. НИАБ. – Ф. 2602. Оп. 1. Д. 12.
30. Российский государственный исторический архив (РГИА). – Ф.799. Оп.25. Д. 1292.
31. НИАБ. – Ф. 2765. Оп. 1. Д. 55.

32. Вторая поездка Его Преосвященства, Преосвященнейшего Александра, Епископа Полоцкого и Витебского, по епархии // Полоцкие епархиальные ведомости. – 1894. – Отдел неофиц. – № 4. – С. 626–639.
33. НИАБ. – Ф. 2763. Оп. 1. Д. 11.
34. Посещение г. Полоцка Его преосвященством // Полоцкие епархиальные ведомости. – 1894. – Отдел неофиц. – № 15. – С. 512–515.
35. Поездка Его Преосвященства, Преосвященнейшего Викторина, Епископа Полоцкого и Витебского, по епархии // Полоцкие епархиальные ведомости. – 1899. – Отдел неофиц. – № 15. – С. 634–635.
36. Зональный Государственный архив Полоцка (ЗГАП). – Ф. 2212. Оп. 1. Д. 10.
37. НИАБ. – Ф. 2262. Оп. 1. Д. 609.
38. Полоцкие епархиальные ведомости. – 1894. – Отдел неофиц. – № 4. – С. 626–639.
39. Посещение г. Полоцка Его преосвященством // Полоцкие епархиальные ведомости. – 1895. – Отдел неофиц. – № 15. – С. 1082.

Поступила 04.04.2018

## **MONUMENTS OF THE ORTHODOX MONOLITHICAL ARCHITECTURE OF POLOTSK IN THE SECOND HALF OF THE XVIII-XIX CENTURY**

**M. IVANKOVICH**

*The description and the history of the functioning of both the monastery and city Orthodox churches of Polotsk in the second half of the XVIII-XIX centuries are presented. The history of the construction of new ones, as well as the transformation of the former Catholic churches to the needs of Orthodoxy, is consecrated. The transformation of the external and internal appearance of the churches in the course of repair and restoration works conducted in the second half of the 18th-19th centuries is considered.*

**Keywords:** *Polotsk, church, orthodoxy, restoration*

УДК 903.26 (476)

**КУЛЬТОВЫЕ И ИСТОРИЧЕСКИЕ КАМЕННЫЕ ИЗВАЯНИЯ  
В МУЗЕЯХ МОГИЛЁВСКОЙ ОБЛАСТИ****С.Ф. ЖИЖИЯН***(Могилевский государственный университет им. А.А. Кулешова)*

*Рассматриваются культовые и исторические каменные изваяния, которые всегда привлекали своей сакральностью исследователей и краеведов. Во второй половине XIX века первые памятники подобного типа были музеефицированы. Целенаправленная работа по данному вопросу стала проводиться в первой половине XX века. Отмечается, что в настоящее время в фондах музеев Могилёвской области насчитывается более десятка культовых валунов и каменных крестов.*

**Ключевые слова:** Могилевская область, каменные изваяния, сакральность, культовые валуны.

Культовые и исторические камни, каменные кресты, идолы и каменные бабы, явно выделяясь из общей картины окружающего мира, интересовали людей всегда. Испокон веков наши предки поклонялись им, во главу угла ставя сакральность и «чудотворность» данных объектов. Со временем отношение к ним менялось. Часть явно языческих памятников была уничтожена первыми христианами, иные объекты трансформировались в христианские святыни.

К началу XIX века отношение к памятникам подобного типа у населения современной Беларуси во многом осталось довольно патриархальным. Судя по материалам этнографов, почитание культовых камней всё также происходило в русле загадочного языческо-христианского синтеза, правда, с местными особенностями, но традиционными и характерными для всей территории корнями. С другой стороны можно наблюдать и появление некоего прагматического отношения к данным объектам, когда большие и почитаемые камни разрушались, перемещались, использовались для хозяйственных нужд. Уходила в прошлое и сакральность: для многих культовые камни стали просто хорошими ориентирами, колоритными особенностями региона.

Действительно, научное изучение рассматриваемых памятников началось с середины XIX века. Культовые камни в разное время изучали А. Плятер, А. Киркор, Е. Тышкевич, К.А. Говорский, П.М. Шпилевский, М.Ф. Кустинский, П.В. Шейн, А.Я. Богданович, Ф.В. Покровский, Е.Р. Романов, М.В. Довнар-Запольский и др. [1; 12, с. 92–93; 17; 20, с. 98–107].

Также в это время интерес к культовым камням, каменным крестам, бабам, идолам, стодам и иным подобным памятникам появился не только у учёных, но и у «любителей древностей» – коллекционеров.

Целью данной статьи является освещение и анализ истории музеефикации культовых каменных изваяний на территории Могилёвской области с середины XIX века – времени включения подобных объектов в коллекции первых «собирателей старины» – до сегодняшних дней.

Как уже отмечалось выше, первые исследователи белорусских «древностей» сразу же обратили внимание на столь колоритные памятники. Часть исследователей XIX века, а именно те, которые занимались истинно научными изысканиями, описывали сакральные валуны и каменные кресты, вводили в научный оборот свои находки. Другая же часть «любителей истории», которая занималась собирательством артефактов, порой «нарушали покой» данных памятников, перенося их в свои имения, формируя частные коллекции древностей. Также наиболее богатые и увлечённые данной тематикой помещики привозили и устанавливали на своих подворьях каменных баб, идолов и прочие заинтересовавшие их памятники из других регионов, в частности, с территорий современной Украины или Польши [18, с. 38].

В межвоенный период были сделаны первые шаги к настоящей музеефикации культовых и исторических каменных изваяний. Так, в исследовании М. Мелешко «Камень у вераванях і паданнях беларусаў», изданном в 1928 году, уже упоминаются культовые валуны и каменные кресты как музейные экспонаты. Автор пишет: «Среди камней с надписями не все еще разобраны и разгаданы. Такие надписи, как на камне, который был найден Дундуковым-Корсаковым на Могилевщине в местечке Романово, как камень из местечка Погост на Игуменщине, который теперь находится в Белорусском государственном музее в Минске, как камень с надписью, буквы которой похожий на птичьи лапки – до сего времени остаются никем не разгаданными» [16, с. 160]. Пишет автор и о вышеупомянутых каменных бабах, правда без попыток интерпретации их местонахождения: «Интересное место занимают так называемые «каменные бабы». На Беларуси есть несколько каменных баб. Каменная баба, довольно грубо обработанная, имеется в Витебском государственном музее. Лицо ее невыразительно. Руки сложены на животе. На руках обозначаются браслеты. Ноги бесформенные. С плеч на голову поднимается какое-то убранство. Величиной в рост небольшого человека. Каменная баба была и на Бобруйщине в местечке Любоничи, сей-



час она перевезена в Белорусский госмузей, другая каменная баба на Бобруйшине находится недалеко от Днепра по дороге из Речицы в Бобруйск. Эта баба имеет четырехугольную форму...

...Каменная баба имеется и в Минском государственном музее, привезенная с Оршанщины, из поместья Смоляны. куда ее привезли из поместья Деделово. Ф. Покровский говорит, что каменные бабы находятся в деревне Межевичи на Слонимщине, но описания их не дает» [16, с. 161].

Однако М. Мелешко подтверждает и тот факт, что некоторые из описанных им памятников могут и не относиться к Могилевскому региону: «Две каменные бабы есть в Гомельском парке, предположительно, их привез некогда князь Паскевич с юга и поставил в парке возле своего дворца».

Рассматривая вопросы современной музеефикации культовых и исторических каменных изваяний, нельзя не вспомнить про «Музей валунов» – парк-музей камней в микрорайоне Уручье г. Минска. Подобных музеев в мире немного, и данный объект является, безусловно, уникальным. Работы по его созданию начались в 1976 году под патронажем АН БССР. В том же году была создана научно-техническая геологическая экспедиция, которая в течение последующих пяти лет привезла на территорию музея 2 134 валуна, выявленных на территории Беларуси.

В 1985 году в пойме бывшей реки, куда многие камни были ранее занесены ледником, была создана площадка, сформирован рельеф, расставлены камни. На этом участке площадью около шести гектаров была создана «каменная» карта Республики Беларусь, созданная в масштабе 1 м к 2 км в плоскости и 1 м к 100 м в высоту. Посредством ледниковых валунов и камней поменьше были обозначены основные населенные пункты страны. Реки показаны тропинками, усыпанными мелкими камешками. Весь ландшафт – точная уменьшенная копия ландшафта Республики Беларусь [14, с. 180].

На сегодняшний день на территории музея находятся около 2,5 тысяч камней и валунов. Особого внимания заслуживает и тот факт, что те валуны, которые используются для обозначения какой-то возвышенности, были привезены именно из той местности. Так, например, здесь можно увидеть «Крест Стефана Батория», у которого, по преданию, обедал король Великого Княжества Литовского во время похода на восток, или камень «Дед», привезенный с древнего языческого капища, которое существовало в центре Минска до начала XX века. В музее под открытым небом также представлены пограничные (межевые) кресты и валуны, каменные исторические и надмогильные кресты, надгробия в виде жерновов и многие другие памятники данного типа.

С 1989 года музей валунов объявлен памятником природы республиканского значения.

В фондовых коллекциях государственных музеев Могилевской области хранятся и экспонируются сакральные валуны и каменные кресты. Эта группа музеефицированных памятников не столь представительна на фоне остальных коллекций по объективным причинам. Тем не менее каменные кресты хранятся в экспозициях и фондах музеев области: УК «Могилевский областной краеведческий музей им. Е.Р. Романова», районных музеях Быхова, Кличева, Круглого, Осиповичей, Шклова.

В экспозиции УК «Могилевский областной краеведческий музей им. Е.Р. Романова» можно увидеть три культовых каменных изваяния: *медведь-камень*, *каменный крест первой половины II века н.э.* и *копия Шкловского идола*.

*Медведь-камень* – в прошлом располагался недалеко от д. Медвёдовка в Чаусском районе Могилевской области. Культ поклонения данному памятнику берёт свои корни в глубоком прошлом, поскольку вероятно от него и получил свое название населённый пункт. Каменное изваяние, при осмотре его с определённых ракурсов, действительно напоминает зооморфный силуэт медведя. Причём заслуживает внимания и тот факт, что выразительные особенности рассматриваемого камня, придающие ему схожесть с животным, несомненно, природного происхождения. Данный объект свидетельствует о наличии в регионе культов тотемизма или зоолатрии. Кроме наших предков – славян, культ медведя присутствовал также в верованиях древних греков, финнов, германцев, а также в верованиях народов Сибири и народов древней Японии. Истоки этого культа берут своё начало еще в период палеолита. Результаты археологических исследований свидетельствуют о том, что неандертальцы, жившие на территории современной Швейцарии и Словении, поклонялись медведям, как божествам, и считали священными, поэтому сохраняли их костные останки, разложив особым образом, в тех пещерах, которые служили местом для проведения культовых ритуалов [2, с. 260]. Последние ритуалы, связанные с поклонением медведь-камню у д. Медвёдовка, зафиксированы в начале XX века.

*Каменный крест*, находящийся в экспозиции УК «Могилевский областной краеведческий музей им. Е.Р. Романова», датируется первой половиной II века н.э. и по фондовым книгам проходит как «надмагильный крест». Информация о месте бытования памятника, процессе его включения в фонды и другие данные, связанные с атрибуцией и датировкой объекта в музее отсутствуют. Посему вышеназванная дата, несмотря на довольно широкий диапазон, вызывает сомнения.

В экспозиции представлена копия известного Шкловского идола. *Шкловский идол* – каменное изваяние, изображающее языческое божество, выявлен в 1963 году около г. Шклов. Идол был найден школьниками из д. Старый Шклов на берегу реки Серебрянка в урочище Кукушкин ров. Местное насе-

ление выкопало идола, дав ему шутовское название «олух» («ёлуп»). Изваяние было исследовано в процессе археологических разведок Л.Д. Поболем, который принял решение перевезти его в г. Минск. При транспортировке в кузове грузовика идол получил повреждения: был сильно потёрт, его лицо оказалось немного стёсанным [11]. Шкловский идол отображает верхнюю часть мужского тела, обтёсанную в виде столба цилиндрической формы, нижняя часть которого имеет форму постамента. Фигура высечена из песчаника, составляет в высоту 1,2 м и весит около 250 кг [14, с. 89]. Идол имеет лицо с рядом индивидуальных черт: четко прослеживаются глаза, по-видимому, закрытые, рот и усы. Сама фигура имеет фаллические очертания. Памятник введен в научный оборот в 1964 году публикацией Г.В. Штыхова. Позже памятник изучали Р. Забашта, Э.А. Левков, Л.В. Дучиц и др. [8; 11; 14; 15; 21]. Проблемы с атрибуцией объекта и в первую очередь с определением времени его создания и этнокультурной принадлежности населения, которое ему поклонялось, вызваны отсутствием у находки подходящих для атрибуции признаков. По широко распространённой версии, выдвинутой Г.В. Штыховым, идол относится к X веку, по другим – к VI–X, VI–VII или VI–XIII векам. Все версии являются гипотетическими и не имеют надёжного обоснования. Ещё одну версию предложил Р. Забашта, который на основании датировок археологических памятников в окрестностях находки и похожих языческих идолов сделал вывод, что скульптура относится к XII–XIII векам. Забашта склоняется к версии, что идола оставило славянское население, но вместе с тем отмечает сходство скульптуры с так называемыми балтскими идолами из Риги и столбopodobными идолами из святылиц, обнаруженными в Смоленской области [21]. Исследователи отмечают, что несмотря на то, что невозможно соотнести идол с каким-то определённым божеством, всё же, опираясь на косвенные данные – закрытые глаза идола, можно предположить его принадлежность к хтоническому миру умерших предков. Фаллическая форма памятника может свидетельствовать об отношении функции божества к плодovitости и плодородию. Оригинальный памятник хранится в Национальном историческом музее Республики Беларусь в г. Минске.

В ГУК «Быховский районный историко-краеведческий музей» в зале археологии и природы Быховского края каменный крест экспонируется за № КП 2640 из д. Гута. Крест в фонды музея был передан егерем Городецкого лесничества П.М. Шляевым в 2011 году. Артефакт был обнаружен им во время разработки лесного массива в районе д. Гута Быховского района. Размеры креста: длина ~ 70 см, ширина ~ 36 см. Материал – гранит. Крест высечен неаккуратно, асимметрично. На кресте, в средокрестии, высечен крестик: длина ~ 8 см, ширина ~ 6,5 см [5, с. 16]. Крест скорее всего надмогильный, его можно датировать XVII–XVIII веками, исходя из аналогов, обнаруженных исследователями на территории Беларуси [3; 5].

В результате археологических исследований Быховского района, проводимых автором статьи в 2017 году, фонды музея пополнятся фрагментом каменного креста, находившегося в прошлом у д. Трилесино. Часть креста с фрагментами надписи и рисунками были выявлены в процессе раскопок на месте, где памятник располагался в прошлом и был разломан местными жителями в 1970-е годы. После расшифровки и камеральной обработки артефакт войдёт в фонды музея.

Во дворе УК «Кличевский краеведческий музей» находится каменный крест – единственный памятник, сохранившийся на старом кладбище города Кличев. Артефакт был перенесен на музейное подворье в 1980-е годы [14, с. 106].

В ГУ «Круглянский историко-краеведческий музей» экспонируется межевой крест Рюриковичей, датировемый X веком. Крест представляет собой грубообработанное каменное изваяние с изображением трезубца. Памятник был обнаружен в 1995 году на территории Круглянского района в лесном массиве между д. Гоевка и оз. Хотомье. Поскольку ни данный объект, ни место его обнаружения не изучались археологами, следует ставить под сомнение как атрибуцию, так и датировку памятника.

В фондах УК «Осиповичский районный историко-краеведческий музей» хранится камень, обнаруженный Ю.В. Клеванцом и О.В. Вороненко в 2015 году в деревне Заручевье [9]. Камень имеет следы обработки, в окружности с двух сторон высечен крестообразный шов (напоминает охотничью свинцовую пулю типа «Спутник»). Несмотря на то, что легенда объект не известна, камень явно обрабатывался рукой человека. Данный тип памятников можно классифицировать как камень-артефакт.

В фондах УК «Шкловский районный историко-краеведческий музей» находятся три культовых каменных изваяния: два каменных креста и надмогильный камень. Каменные кресты обнаружены в процессе археологических исследований под руководством О.Н. Левко у д. Старый Шклов. Оба памятника неправильной формы, слегка обработаны. Одна из сторон крестов отшлифована до уровня плоской поверхности, другая выпуклая. Размеры крестов стандартные, один больше (50 × 37 см), второй поменьше (26 × 20 см). Материал гранит (гнейс?). Датировки памятников представлены в широком диапазоне – XII–XVI веками. На плоской стороне памятников присутствуют эпитафические признаки. На кресте крупнее в средокрестии выбит спаренный крест в зеркальном отображении. На кресте поменьше в средокрестии прорезан симметричный объекту крест. На выпуклой стороне памятников эпитафические признаки отсутствуют. Надмогильный камень, экспонируемый в Шкловском музее, обнаружен у

д. Ржавцы. Камень овальной формы, материал – гнейс, размеры 20 × 14 см. На округлой поверхности памятника выбит фигурный крест. Датирован в широком диапазоне – XII–XVI веками.

У входа в УК «Чериковский историко-краеведческий музей» расположен надмогильный камень, принятый в фонды музея по акту N 439 от 23.01.2006 года за номером КП 007169. Камень обнаружен в 2005 году в городской черте во время строительных работ на территории Вепринского лесничества по ул. К.Маркса, на глубине 1,5 м. Надмогильный камень неправильной прямоугольной формы, с высеченным крестом на подставке и надписью: «ЗДЕ ЛЕЖИТ РАБ БОЖИ ПИЛИП В [или] Б (?)...АХMS», размеры: 77 × 42 × 40 см. Памятник введён в научный оборот А.В. Колосовым, датирован 1646 годом [13].

Также на примере последних лет хотелось бы остановиться на проблеме необходимости музеефикации некоторых культовых и исторических каменных изваяний. Речь пойдёт об уникальном для Беларуси памятнике – *Стражевском кресте*. Каменный крест у д. Стража Кировского района датируется XIV–XVII веками (?). Памятник из красного гранита, располагался на сельском кладбище. Разные источники привязывают местоположение креста к соседствующим деревням Стража и Городец. Памятник представляет собой каменный сюжетный крест, аналогов которому нет в Европе. С лицевой стороны по всей поверхности нанесено рельефное изображение человека в длинном кафтане с пуговицами и поясом. На голове шапка, на ногах сапоги (судя по одежде, на кресте изображён белорусский шляхтич XVII–XVIII вв., исследователи предполагают, что это и есть портрет покойного). Руки локтями разведены в стороны, ладони на поясе. Черты лица выразительны. По краям лопастей креста вырезаны равно-сторонние кресты. С обратной стороны в средокрестии изображён крест, по боковым сторонам – рельефные фигуры животных (возможно, леопарды) [3, с. 38]. В советское время крест был перенесён с кладбища и брошен на одном из прилегающих полей. В 2013 году крест был самовольно выкопан местными жителями, вывезен и установлен в церкви Спаса Нерукотворного Образа в г. Кировск. Таким образом, потерялись все нити, важные для исследований данного памятника, в первую очередь археологических. Другой вопрос – насколько логично пребывание надмогильного креста, уникального для истории государства, в храме. С нашей точки зрения данный памятник должен экспонироваться в районном, а может и в областном краеведческом музее.

Безусловно, в данной статье собраны и упомянуты далеко не все данные о культовых и исторических каменных изваяниях, находившихся в музеях Могилёвского Поднепровья. Многие памятники из довоенных фондов безвозвратно утеряны, некоторые, разбросанные по полям и лесам региона, ждут досконального исследования и последующей их музеефикации. Вместе с тем описанные выше памятники являются интереснейшими артефактами для освещения сакральных аспектов истории Беларуси периода средневековья и нового времени, раскрытия черт и характера культуры и религиозных представлений наших предков.

Отдельной проблемой региона является вопрос сохранения и фиксации первоначального местонахождения памятников данного типа, поскольку тенденции последних лет, дают основания для беспокойства о перспективах сохранения рассматриваемых объектов историко-культурного наследия Могилёвской области.

#### ЛИТЕРАТУРА

1. Богданович, А.Е. Пережитки древнего мирозерцания у белорусов / А.Е. Богданович. – Гродно : Губернская Типография, г. Гродна, 1895. – 186 с.
2. Камяні-жывёлы / В.Ф. Вінакураў [і інш.] // Гістарычна-археалагічны зборнік. – Мінск, 2004. – Вып. 9. – С. 258–264.
3. Дучыц, Л. Каменныя крыжы / Л. Дучыц // 3 глыбі вякоў. – Мінск, 1997. – Вып. 2. – С. 31–47.
4. Камяні-следавікі Беларусі / Л.У. Дучыц [і інш.] // Гістарычна-археалагічны зборнік. – Мінск, 1996. – Вып. 9. – С. 133–141.
5. Жижиян, С.Ф. 101 занимательный факт из истории Быховщины / С.Ф. Жижиян – Могилев : АмелияПринт, 2013. – 84 с. : ил.
6. Жижиян, С.Ф. Культовые камни Быховского района / С.Ф. Жижиян // Магілёўшчына XII выпуск : зб. Арт. Міжнар. навук. канф. – Магілёў, 2014. – С. 60–64. : ил.
7. Жижиян, С. Тайны наших предков. Новые культовые изваяния на территории Быховского района / С. Жижиян // Маяк Прыдняпроўя. – 2016. – 10 лютага.
8. Культавыя і гістарычныя валуны Беларусі / Карабанаў А. К. [і інш.]. – Мінск : Беларуская навука, 2011 – 235 с.
9. Клеванец, Ю.В. Топонимы с мистическим смыслом в Осиповичском районе (из книги «Страницы нашей истории») [Электронный ресурс] / Ю.В. Клеванец, О.В. Вороненко. – Режим доступа: [http://livingheritage.by/Videa/klevanec\\_voronenko.pdf](http://livingheritage.by/Videa/klevanec_voronenko.pdf). – Дата доступа: 27.03.2017.
10. Коласаў, А.У. Справаздача аб выніках інвентарызацыі помнікаў археалогіі на тэрыторыі Круглянскага раёна Магілёўскай вобласці ў 2015 годзе / А.У. Коласаў // Архив археологической научной документации ГНУ «Институт истории НАН Беларуси» (ААНД ИИ НАНБ). – Могилев, 2015. – 140 с., 5 с. колл. оп., 90 с. илл., прилож.
11. Корбут, В. «Кумир» с берегов Серебрянки / В. Корбут // Советская Беларусь. – 2007. – 24 января.
12. Кустинский, М.Ф. Надгробный камень над павшими в сражении в 1568 году, найденный в Лепельском уезде

- Витебской губернии / М.Ф. Кустинский // Древности. – М., 1874. – Т. IV. – С. 92–93.
13. Лазарава, С. Надпіс расшыфраваны (аб знаходцы ў Чэрыкаве надмагільнага каменю сяр. XVII ст. з надпісам) / С. Лазарава // Веснік Чэрыкаўшчыны (Чэрыкаў). – 2006. – 27 мая. – С. 7.
14. Ляўкоў, Э.А. Маўклівыя сведкі мінуўшчыны / Э.А. Ляўкоў. – Мінск : Навука і тэхніка, 1992. – 215 с.
15. Культавыя камяні Беларусі / Э. Ляўкоў [і інш.] // З глыбі вякоў. – Мінск, 1997. – Вып. 2. – С. 47–68.
16. Мялешка, М. Камень у вераваннях і паданнях беларусаў // Деды: дайджест публикаций о белорусской истории / наук. рэд. А.Е. Тараса. – Мінск, 2013. – Вып. 11. – С. 143–168.
17. Покровский, Ф.В. Археологическая карта Виленской губернии / Ф.В. Покровский. – Вильна, 1893 – 182 с.
18. Раманаў, Е.Р. З гісторыка-археалагічнай спадчыны: выбраныя творы / Е.Р. Раманаў ; Міністэрства адукацыі Рэспублікі Беларусь, Магілёўскі дзяржаўны ўніверсітэт імя А. А. Куляшова. – Магілёў : МДУ, 2006. – 237 с.
19. Раманюк, М. Беларускія народныя крыжы / М. Раманюк. – Вільня : Наша Ніва, 2000. – 100 с.
20. Рассадин, С.Е. Неизданная книга «Евдоким Романович Романов». Археологическая карта Могилевской губернии / С.Е. Рассадин // История книги, книжного дела и библиографии в Белоруссии. – Минск, 1986. – С. 98–148.
21. Штыхаў, Г. Шклоўскі ідал / Г. Штыхаў // Энциклопедия Гісторыі Беларусі : у 6 т. – Мінск. 2003. – Т. 6, кн. II. – С. 207.

Паступіў 20.02.2018

### CULTURAL AND HISTORICAL STONE SCULPTURES IN MOGILEV REGION MUSEUMS

*Religious and historical stone sculptures always attract sacredness of researchers and local historians. In the second half of the XIX century, the first monuments of this type have been museumed. Targeted work on this issue began in the first half of the twentieth century. Today in the collections of the museums of Mogilev region, there are more than a dozen iconic boulders and stone crosses.*

**Keywords:** Mogilev region, stone sculptures, sacral, iconic boulders.

УДК 94 (476) «1941/1945» (043.3)

**РЕАЛИЗАЦИЯ ПОСТАНОВЛЕНИЙ БССР  
«О БЛАГОУСТРОЙСТВЕ МОГИЛ ВОИНОВ СОВЕТСКОЙ АРМИИ  
И ПАРТИЗАН, ПОГИБШИХ В ПЕРИОД ВЕЛИКОЙ ОТЕЧЕСТВЕННОЙ ВОЙНЫ»  
НА ПРИМЕРЕ РЕШЕНИЙ ПОЛОЦКОГО РАЙОННОГО ИСПОЛНИТЕЛЬНОГО КОМИТЕТА  
В 1944 – НАЧАЛЕ 1960-х гг.<sup>1</sup>**

*канд. ист. наук, доц. А.И. КОРСАК  
(Полоцкий государственный университет)*

*Рассматривается процесс реализации Постановлений БССР «О благоустройстве могил воинов Советской Армии и партизан, погибших в период Великой Отечественной войны» местными органами власти на территории Полоцкого района: выявление и учёт воинских кладбищ, братских и индивидуальных могил, а также их благоустройство и перезахоронение останков воинов Советской Армии и партизан, погибших в годы Великой Отечественной войны, в 1944 г. – начале 1960-х гг. Исследование проводится на основе архивного материала Национального архива Республики Беларусь и Зонального государственного архива в г. Полоцк.*

**Ключевые слова:** воинское кладбище, братская могила, перезахоронение останков.

**Введение.** К вопросу по благоустройству мест первичных захоронений воинов Советской Армии и партизан, погибших в годы Великой Отечественной войны, руководство Советского Союза на союзном уровне впервые обратило внимание в 1946 г. Согласно Постановлению СНК СССР № 405-165с «О благоустройстве могил воинов Красной Армии и партизан, погибших в боях Великой Отечественной войны 1941–1945 гг., и о надзоре за их состоянием» от 18 февраля 1946 г., председатели Совнаркомов союзных, автономных республик и председатели исполкомов краевых, областных, городских и районных Советов депутатов трудящихся совместно с местными военными органами обязаны «до 1 июня 1946 г. взять на учёт существующие военные кладбища, братские и индивидуальные могилы погибших...», «до 1 августа 1946 г. провести необходимые работы по благоустройству военных кладбищ, братских и индивидуальных могил...». Кроме выше перечисленного, одним из важных моментов, на наш взгляд, является перенос индивидуальных могил, которые находятся за пределами населённых пунктов, по возможности на ближайши военные и гражданские кладбища или их объединение в отдельные братские могилы [31, с. 41].

На основе архивных документов Национального архива Республики Беларусь и Зонального государственного архива в г. Полоцке проанализируем, каким образом принимались решения на местном уровне по реализации Постановления СНК СССР и СНК БССР и ЦК КП(б)Б на примере Полоцкого района в 1944 г. – начале 1960-х гг.

**Основная часть.** До принятия в 1946 г. основного документа по учёту воинских захоронений, ещё на начальном этапе освобождения территории Беларуси, увековечение памяти погибших солдат (но не учёт братских могил) было в компетенции республиканских органов власти.

Уже 3 июля 1944 г. было издано Постановление ЦК КП(б)Б «О захоронении павших в борьбе с немецкими захватчиками бойцов и офицеров Красной Армии» за подписью секретаря ЦК КП(б)Б П. Пономаренко, согласно которому в обязанность местному руководству на всех административных уровнях вменялось проведение проверки мест боёв, проходивших на их территории, и при обнаружении незахороненных бойцов и офицеров Красной Армии организовать похороны с возданием должных почестей [31, с. 32]. Можно предположить, что назначавшиеся в каждом полку так называемые «похоронные» команды для сбора и учёта погибших на поле боя по «Положению о персональном учете потерь и погребении погибшего личного состава Красной Армии в военное время» к Приказу Народного комиссара обороны СССР № 138 от 15 марта 1941 г. [31, с. 17–24], подписанному еще в довоенное время, не справлялись со своими обязанностями. Причины могут быть различными – от усталости и темпа продвижения некоторых воинских частей до халатного отношения к своим поручениям. В любом случае документ не был бы подписан, если бы в нём не нуждались.

<sup>1</sup> Работа поддержана БРФФИ, номер гранта № Г17Р-032 «Военные конфликты XV–XX вв. на белорусских землях и их влияние на формирование идентичности населения (на примере Полоцкого региона)».

По Полоцкому району фактов о незахороненных бойцах Красной Армии «похоронными» командами не найдено. Пример на территории Витебской области (в современных границах – А.К.) – Поставщина, где было издано подобное распоряжение местных властей за август месяц 1944 г., в то время как Поставы и территория района была освобождена в 10-х числах июля того же года. В данном документе сельским советам указывалось о захоронении трупов солдат Красной Армии и немецких солдат в братские могилы [1, л. 1]. Что подтверждает важность принятия такого решения на республиканском уровне.

Следует отметить, что вопрос касался только воинов регулярной армии СССР, но не затрагивал вопросы о захоронении партизан и фиксации их мест захоронения. Об этом мы знаем очень мало. Где хоронили своих погибших бойцов руководство партизанских отрядов и бригад? Кто осуществлял данный процесс? Почему он не зафиксирован документарно? Существовали ли в партизанских зонах свои воинские кладбища? Перечень возникших вопросов можно перечислять бесконечно.

Архивистами при составлении сборника документов по увековечению памяти погибших в 1941–1944 гг. был опубликован единственный приказ командования партизанской бригады «Железняк» Минской области об уходе за братскими могилами партизан от 14 октября 1943 г. В документе указано о том, что «до сих пор в отрядах не имеется единых мест похорон», а командиры и комиссары отрядов «недооценивают воспитательное значение и преступно игнорируют элементарные правила человеческой чести и уважения к партизанам, погибшим в боях за Родину» [31, с. 31–32]. В связи с этим командиром бригады И. Титковым был издан приказ: «к 25 октября 1943 г. имеющиеся братские могилы привести в должный порядок», «в каждом отряде иметь единое место похорон», «похороны партизан производить организованно с отдачей воинских почестей», «только в исключительных случаях разрешается выдавать трупы погибших на похороны их родителям» [31, с. 31–32]. Было ли это решением самостоятельным либо И. Титков руководствовался документом, изданным руководством БШПД или ЦШПД? На данный момент не ясно. В любом случае в партизанских бригадах и в первую очередь в партизанских зонах должны были существовать какие-то общие места захоронения. Понятно, что партизаны ходили в рейды, участвовали в боях, проходили через железнодорожные пути с потерями, которые невозможно было забрать с собой.

На территории Полоцкого района непосредственно на гражданских кладбищах зафиксированы братские и индивидуальные могилы партизан (например, д. Труды, д. Юровичи и т.д.). Вероятно, это случай, когда родные и близкие забирали тела своих родственников для дальнейшего захоронения рядом с населённым пунктом, откуда родом тот или иной ушедший в партизаны человек.

Таким образом, вопрос о первичных местах захоронения партизанского состава на протяжении всего военного периода требует отдельного исследования.

Об увековечении памяти, а именно об уходе за местами захоронений как воинов Красной Армии и партизан, так и мест массовых казней белорусского народа (хотя в названии документа данная категория не обозначена<sup>2</sup> – А.К.), было издано постановление СНК БССР и ЦК КП(б)Б от 6 июля 1944 г. [31, с. 32–33]. Вызвано оно было фиксацией множества случаев не только ненадлежащего ухода за братскими могилами, но и отношения к ним. В некоторых местах ограды сломаны, памятники обрушены, но и имелись случаи выпаса скота на территории захоронений. В итоге было принято решение о благоустройстве воинских кладбищ, братских и индивидуальных могил: «построить ограды вокруг захоронений..., произвести подсыпку и одерновку могил, посадку деревьев, цветов и других декоративных растений», «восстановить, а там, где их нет, сделать новые постаменты и надписи о похороненных в данной могиле. Надписи восстановить на металлических пластинах масляными красками, а также сохранить фотографии», «произвести учет одиночных и братских могил и составить подробные списки, а также акты описания мест и событий, которые должны храниться в райисполкомах и облисполкомах» [31, с. 33]. Это свидетельствует о том, что уже в 1944 г. было принято решение об учёте братских могил. Вопрос об укрупнении братских и индивидуальных могил и соответственно о перезахоронении останков пока ещё не был поставлен.

Какова была реакция со стороны местных властей на выше указанное постановление? В данный период времени Полоцкий район входил в состав Витебской области, а с 20 сентября 1944 г. вошёл в состав вновь образованной Полоцкой области. В этот перманентный период времени не зафиксировано документов о принятии каких-либо решений в данном направлении.

Решение № 526 исполкома **Полоцкого областного Совета депутатов трудящихся от 28 августа 1945 г.** «Об охране и восстановлении исторических и архитектурных памятников и увековечении знаменательных мест и событий, связанных с освобождением Полоцкой области от немецко-фашистских захватчиков» [26, л. 9] касалось вопроса учёта сохранившихся и подлежащих восстановлению исторических и архитектурных памятников, а также знаменательных мест и событий, связанных с освободитель-

<sup>2</sup> Как категория «места захоронения мирного населения» в документах появляется в 1948 г.

ной борьбой белорусского народа, а также разработке плана и мероприятий по увековечению мест и событий гражданской и Великой Отечественной войны. Об учете воинских кладбищ, братских и индивидуальных могил речь не идет.

Таким образом, вопросы по уходу и благоустройству воинских захоронений, а также мест массовых казней мирного населения на республиканском уровне затрагивались, и по ним принимались решения, которые в меру своих возможностей местные органы власти пытались выполнить.

Первой реакцией на союзное решение февраля 1946 г. явилось принятие **14 мая 1946 г. Постановления Совета Министров БССР и ЦК КП(б)Б № 827-333/7** «О благоустройстве могил воинов Красной Армии и партизан и увековечении знаменательных мест и событий, связанных с Великой Отечественной войной на территории БССР», согласно которому до 1 августа 1946 г. необходимо провести мероприятия по благоустройству кладбищ, братских и индивидуальных могил воинов Красной Армии, партизан и погибшего населения в период 1941–1945 гг., в исполкомах городских и сельских Советов депутатов трудящихся завести специальные книги учёта погибших и захороненных на территории города (сельского совета) с кратким описанием основных данных о погибших [31, с. 46–47.].

**17 июня 1946 г.** на республиканское решение по регулированию вопросов о воинских захоронениях власти Полоцкой области отреагировали **Постановлением № 69/13 Полоцкого Исполкома областного Совета депутатов трудящихся и Обкома КП(б)Б** «О благоустройстве могил воинов Красной Армии и партизан и увековечении знаменательных мест и событий, связанных с Великой Отечественной войной 1941–1945 гг.» [27].

Для выполнения на районном уровне согласно установленным терминам – 1 августа 1946 г. – оставалось две недели. В ноябре этого же года состоялось заседание Исполкома Полоцкого областного Совета депутатов трудящихся, на котором был заслушан доклад председателя исполкома Полоцкого райсовета тов. Шенделя о ходе выполнения выше указанного постановления № 69/13. По состоянию на 20 октября 1946 г. в районе были проведены следующие мероприятия по учёту могил. В итоге было учтено братских могил – 279, в них похоронено офицеров – 3, бойцов – 261, партизан – 15; индивидуальных могил – 409, в них похоронено Героев Советского Союза – 1, офицеров – 15, бойцов – 346, партизан – 47 [27, л. 314–314 об]. В то же время, как отмечено в документе, было «проверено 100 могил, и ни одна не приведена в надлежащий вид: холмы не обсыпаны, заросли бурьяном (например, Махировский с/с, район Боровухской школы); в районе д. Анненское могилы завалены мусором, охрана могил отсутствует. И самое главное – книги учёта могил не заведены, схемы района с указанием расположения могил нет» [27, л. 314–314 об].

Таким образом, анализируя информацию председателя Полоцкого райсовета тов. Шенделя, получается, что в 279-ти братских могилах захоронено 279 человек. Братская могила подразумевает под собой групповое захоронение, для которых характерно отсутствие индивидуальных могил. Исходя из этого, учет погибших в братских могилах был проведен не тщательно. Вероятно, по причине того, что информация на табличках, при условии посещения мест захоронения, могла со временем быть утраченной. В то же время из 688-ти учтённых могил было проверено 100, и ни одна из них не ухожена, то возникает вопрос, в каком состоянии остальные? В итоге председателю Полоцкого райисполкома был объявлен выговор и принято решение об устранении всех недочетов по благоустройству могил, срок исполнения – до 20 ноября 1946 г.

К вопросу о благоустройстве братских могил вернулись снова в 1948 г. с принятием **14 июля этого же года Постановления Совета Министров БССР № 936** «О благоустройстве могил воинов Советской Армии, партизан и мирного населения, погибших в период Великой Отечественной войны на территории БССР» [31, с. 57–59.]. Следует отметить, что здесь появляются помимо воинских захоронений и места массового уничтожения мирного населения. Вероятно, это произошло с подачи П. Пономаренко в ходе заседания Бюро Совета Министров БССР, на котором Пантелеймон Кондратьевич сделал акцент на том, что благоустройство – это «серьезный политический вопрос» и «в первую очередь нужно взять могилы партизан и могилы массового захоронения населения – жертв немецкой оккупации» [31, с. 54.].

Контроль за исполнением решений и союзного, и республиканского характера, помимо государственных органов власти, был в ведении руководства Белорусского Военного округа (далее – БВО). О чем свидетельствует Докладная записка от 17 февраля 1949 г. Командующего БВО генерал-полковника С.Г. Трофименко «О выполнении Постановления СНК СССР № 405-165с 1946 г. «О благоустройстве могил воинов Советской Армии» на территории БССР», направленная Секретарю ЦК КП(б)Б тов. Гусарову, председателю СМ КП(б)Б тов. Клещеву, а также копия – Главнокомандующему сухопутными войсками ВС СССР Маршаллу Советского Союза И. Коневу [29, л. 55–62.]. Согласно которой «в течение 1946–1948 гг. проведена работа по учёту, благоустройству и приведению в порядок» воинских захоронений, «24 499 останков из братских и индивидуальных могил, расположенных на полях

и лесах, перенесено на военные кладбища, в общие братские могилы. Однако, что касается рассматриваемой нами территории, согласно документу, «Полоцким облисполкомом и Обкомом КП(б)Б в период с 1946 по 1949 гг. было вынесено ряд решений и 8 директивных указаний, но ни одно из них полностью не выполнено» [29, л. 59]. Таким образом, перезахоронение на территории Полоцкой области, соответственно и в Полоцком р-не, не производилось.

После данной докладной записки, после рассмотрения которой вероятно были спущены сверху дополнительные указания по решению благоустройства могил, руководство Полоцкого р-на на заседании Исполкома Районного Совета депутатов трудящихся и Бюро Райкома КП(б)Б 14 марта 1949 г. приняло очередное решение, после того как был заслушан доклад Полоцкого горвоенкома подполковника Некрасова о состоянии братских и индивидуальных могил и о плане работ и мероприятий по переноске и сбору братских могил [25, л. 40]. Кроме того, отмечено, что проведенные работы в 1948 г. неудовлетворительны: данные, предоставленные сельскими советами в разное время, противоречивы и не соответствуют действительности; имеются случаи, когда на территории сельского совета могилы находятся в неудобных местах – у дорог, по опушкам леса, по лугам и т.д.; надмогильные холмы разрушены, заросли сорной травой, имеющиеся дощечки с надписями с данными о захороненных пришли в негодность и реставрация их не производилась. Здесь же указана общая цифра учтённых братских и индивидуальных могил – 779. В итоге заседания постановили «перенести могилы» из неудобно расположенных мест в единые братские могилы.

Как показала потом практика, это места, как правило в центрах сельских советов около зданий управления колхозов, школ и зданий исполкомов сельских советов, и уход за ними осуществляли соответствующие учреждения. Так, перенос могил нужно было закончить не позднее начала прополочных работ и не позднее 15 июня 1949 г. Переноску могил оформить актами, в которых должно быть указано из какого места перенесены могилы, кто в них захоронен, с составлением именного списка похороненных [25, л. 41.]. Что касается Полоцкого района, то акты о перезахоронении сохранились в Зональном государственном архиве г. Полоцка [17], когда как по другим районам данные документы были уничтожены в связи с истечением срока хранения.

Таким образом, постановление Совета Министров БССР от 14 июля 1948 г. – это документ в продолжение исполнения Постановления СНК СССР от 1946 г., соответственно Постановление Полоцкого районного Совета и Бюро Райкома от 14 марта 1949 г. «О проведении работ и мероприятий по благоустройству братских и индивидуальных могил, погибших воинов Советской Армии на территории Полоцкого района» – исполнение выше указанного решения на местном уровне.

В последующие несколько месяцев в сельских советах Полоцкого района были проведены заседания исполкомов. В архивах имеются документы по Махировскому с/с (от 14 марта 1949 г.) [25, л. 42], Верхоченскому с/с (от 21 марта 1949 г.) [24, л. 12–15.], Булавскому с/с (24 марта 1949 г.) [22, л. 6], Громовскому с/с (от 28 марта 1949 г.) [28, л. 6] и Юровичскому с/с (от 9 апреля 1949 г.) [23, л. 6–9].

Так, по Махировскому с/с подлежало переноске 136 братских и индивидуальных могил в одну братскую могилу, из которых решено «оставить в Боровухе-1 около школы», для этого нужно было изготовить один гроб [25, л. 42]. В данном случае имеется в виду перезахоронение с территории сельского совета учтённых могил в одну единую в центре Махировского с/с – Боровуха-1, расположенную возле школы.

На территории Юровичского с/с зафиксировано 88 могил, которые следовало перенести в единую братскую могилу без указания места [23, л. 6–9].

По Верхоченскому с/с в решении исполкома имеются лишь общие фразы без уточнения количества учтенных воинских захоронений, их расположении и количества в них захороненных воинов. Перезахоронить следовало в д. Верхоченья [24, л. 12–15.]. По Булавскому с/с, Громовскому с/с также нет конкретных сведений.

Так как акты перезахоронения по Полоцкому району сохранились, о чем указывалось выше, обратимся к данным, зафиксированным в них. Следует отметить, акты составлялись в трёх экземплярах, один из которых оставался в ведении Полоцкого районного Совета депутатов трудящихся, второй – в сельском совете, где производились работы, а третий – в Полоцком Городском военном комиссариате.

В таблице 1 представлены данные по сельским советам о количестве воинских кладбищ, братских и индивидуальных могил до начала процесса перезахоронения. Все выявленные первичные места захоронения, за исключением воинских кладбищ, были перенесены в одну братскую могилу в рамках каждого сельского совета. Как правило, выбиралось место в центре населённого пункта, и оно ранее не являлось первичным местом захоронения. Следует отметить, что количество известных воинов относится только лишь к выявленному воинскому званию. Что касается личных данных, то они зафиксированы в лучшем случае в 20% случаев, что подтверждается списками, которые прилагались к каждому акту.



Таблица 1. – Сводная таблица по данным 1949 г. до начала «переноса» воинских захоронений

Название сельского совета	ВК	БМ	ИМ	Всего воинских захоронений	Количество захороненных, чел.				Всего захороненных, чел.
					офицеры	солдаты	партизаны	неизвестных	
Алесовский	5*	23	89	117	12	45	3	162	222
Арлейский	6	63	19	88	49	424	-	295	768
Бельский	1	11	36	48	4	1	-	118	123
Боярский	-	21	46	67	4	17	-	107	128
Булавский	-	7	39	46	-	-	-	60	60
Верхоченский	-	14	23	37	2	5	-	73	80
Громовский	-	6	27	33	7	8	-	51	66
Домниковский	-	16	16	32	3	2	-	147	152
Замшанский	-	32	61	93	11	15	4	139	169
Кушликовский	-	6	38	60 (из них 16 не классифицировано)	9	7	3	49	68
Малоситнянский	1	14	20	35	2	7	6	130	145
Махировский	-	16	55	71	1	6	3	110	120
Сестрѐнковский	-	11	36	47	3	13	11	49	76
Солоницкий	-	13	24	37	10	8	-	65	83
Сосницкий	-	11	10	21	3	19	5	21	48
Шатиловский	-	23	19	42	2	18	1	149	170
Экиманский	1*	2	20	23	1	2	-	22	25
Юровичский	-	42	61	103	13	45	8	207	273
<b>ИТОГО</b>	<b>14</b>	<b>331</b>	<b>639</b>	<b>1000</b>	<b>136</b>	<b>642</b>	<b>44</b>	<b>1954</b>	<b>2776</b>

\* количество захороненных в данных воинских кладбищах не указано.

Источник: составлена автором на основании [17].

Таким образом, в 1949 г. на территории Полоцкого р-на было произведено первое «укрупнение» воинских захоронений, находящихся не только в недоступных местах, но и в близлежащих от центров сельских советов населенных пунктах. По причине того, что кроме перезахоронения нужно было осуществить и установку фундаментального памятника на месте захоронения, а денежных средств на это не всегда выделялось либо выделялось недостаточное количество, соответственно, в каждом сельском совете исходя из принципов экономии и удобства создавалась одна братская могила за исключением тех, воинских захоронений (воинские кладбища) умерших от ран и болезней, которые осуществляли располагавшиеся в период освобождения на территории района госпиталя разной направленности.

На протяжении 1950–1954 гг. руководство Полоцкого районного Совета депутатов неоднократно возвращалось к вопросу благоустройства братских и индивидуальных могил в продолжение реализации Постановления СМ БССР № 936 от 14 июля 1948 г. Так, 29 марта 1950 г. на одном из заседаний была обсуждена информация о том, что на территории Булавского и Махировского с/с уход за братскими могилами не осуществляется – могилы не огорожены; по бывшему Васильевскому с/с находящиеся могилы не снесены в одну; по Громовскому с/с в урочище «Пески»<sup>3</sup> «допущены факты пренебрежительного отношения к памяти погибшим» – «могилы запаханы по вине бывшего председателя колхоза им. Калинина» [18, л. 26]. В итоге было принято решение «обязать председателя совхоза «Полота» и председателей Арлейского и Домниковского с/с по бывшему Васильевскому с/с произвести переноску могил в одну братскую могилу в д. Заборье» [18, л. 26].

Таким образом, в 1949 г. процесс «укрупнения» могил на территории Полоцкого р-на полностью не был завершён.

По итогам проверки проделанной работы по исполнению решений руководства района, принятых в 1949 г. и в 1950 г., 13 марта 1951 г. было проведено очередное заседание Исполкома Полоцкого Районного Совета депутатов трудящихся «О мероприятиях по окончательному упорядочению и благоустройству могил воинов Советской Армии и партизан, погибших в годы Великой Отечественной войны 1941–1945 гг.». Оказалось, что в течение предыдущих двух лет после принятия решений «братские могилы находятся в неблагоустроенном состоянии, уход за могилами не осуществляется, в результате чего зарастают сорной травой, надмогильные холмы разрушаются, фундаментальные памятники на могилах

<sup>3</sup> Место расстрела военнопленных Дулага-125 и мирных граждан г. Полоцка и окрестностей.

отсутствуют, и более того перезахоронение по бывшему Васильевскому с/с так и не было осуществлено. В итоге в категоричной форме председателем исполкома было указано следующее: утвердить эскизы памятников и сметы расходов на постройку памятников и благоустройство могил; время до наступления теплой погоды использовать для проведения подготовительных работ с тем, чтобы с наступлением тепла немедленно приступить к работам; полное оборудование могил, установка памятников и озеленение завершить до начала полевых работ и не позднее 15 апреля 1951 г.; для постоянного ухода могил обязать директоров школ, на территории которых расположены могилы, вести постоянный уход за ними считая эти мероприятия как особо политической важности. Что касается захоронений, которые расположены на территории бывшего Васильевского с/с, то «в последний раз предупреждает Исполком председателей Домниковского, Алесовского, Арлейского с/с и директора совхоза «Полота», что если ими в срок до 1 апреля с.г. не будут приняты меры к полному выполнению решения исполкома, то к ним будут приняты более строгие меры взыскания» [19, л. 5]. И самое главное, «1951 год – считать годом окончательного благоустройства братских могил и установку фундаментальных памятников за счёт средств самообложения» [19, л. 6]. К данному документу прилагался план благоустройства и оборудования могил воинов Советской Армии и партизан, расположенных на территории Полоцкого р-на на 1951 г., на основе данных которого составлена таблица 2.

**Таблица 2. – Сведения о наличии воинских захоронений на территории Полоцкого района по состоянию на 1951 г.**

Название с/с	Место нахождения	Кол-во захоронений		
		ВК	БМ	ИМ
Кушликовский	Кушлики, северо-западная окраина деревни в 250 м. от сельского совета		1	
Замшанский	Грамоще, южнее школы 100 м		1	
Боярский	в бывшей д. Новка (между Владычино – Лисуны)		1	
Махировский	ст. Боровуха-1, северо-западнее почты в 100 м		1	
	ст. Боровуха-1, около школы		1	
Бельский	Белое, 50 м от школы		1	
	колхоз «Авангард» (место расположения не указано)	1		
Сосницкий	Сосница, юго-восточнее сельского совета 100 м		1	
Булавский	Булавки, в 100 м от сельского совета		1	
	ст. Горяны		1	
Шатиловский	Горяны юго-восточнее сельского совета 250 м			1
Верхоченский	Муштурово		1	
Сестренковский	место расположения не указано		1	
	место расположения не указано			18
Юровичский	Юровичи, западнее сельского совета 100 м		1	
Домниковский	место расположения не указано		1	
Громовский	между деревнями Бараново – Янково		1	
Экиманский	Бельчица	1		
	Экимань		1	
Малоситнянский	Малое Ситно		1	
		1		
Солоникский	Тросница, юго-западнее сельского совета 400 м		1	
Алесовский	Барсуки совхоз «Полота»		1	
Арлейский	Труды		1	
<b>Всего:</b>		<b>3</b>	<b>19</b>	<b>19</b>

*Источник:* составлена автором на основании [19].

Интересно отметить, что цифры о количестве воинских захоронений отправлялись не только руководству области и республики, но и, как отмечалось ранее, контроль и учет могил велся также и районными, областными военными комиссариатами, данные которых докладывались командованию БВО. Так, по опубликованным цифрам командующего войсками БВО С. Тимошенко за 1951 г. по областям и районам БССР в Полоцком р-не насчитывалось военных кладбищ – 21, братских могил – 21, индивидуальных могил – 31 [31, с. 79]. Всего 73 воинских захоронения. А по данным, приведённым в таблице 1 – 40 могил. В чем причина такой разницы в цифрах? Ответить сложно. Исходя из содержания протокола заседания можно предположить, что речь шла только о тех захоронениях, которые не были благоустроены: отсутствовал фундаментальный памятник. Если так, то в остальных 43 случаях братские могилы были оформлены.

Исходя из данных таблицы, можно сделать вывод о том, что в 1949 г. процесс перезахоронения в целом по району был завершён. По крайней мере, по тем первичным местам захоронения, которые бы-

ли поставлены на учёт на протяжении 1946–1948 гг. В 1949 г. их насчитывалось 779, а теперь от 40 до 73 по разным данным.

Через несколько месяцев 6 июля 1951 г. районные власти снова вернулись к решению вопроса по воинским захоронениям по бывшему Васильевскому с/с, который нужно было закрыть еще 1 апреля этого же года. Было издано Постановление № 579 Исполкома Полоцкого районного Совета депутатов трудящихся и Райкома КП(б)Б «О мероприятиях по перезахоронению останков воинов Советской Армии и партизан, погибших в Великую Отечественную войну 1941–1945 гг. по бывшему Васильевскому с/с» [20, л. 41], согласно чему в очередной раз создавалась комиссия, которой предписывалось произвести перенос останков погибших воинов и партизан в период с 7 по 9 июля 1951 г. в единую братскую могилу в районе юго-западнее Жуковичи 400 м на высоте с отметкой 151,1 с оформлением акта и составлением списка захороненных.

Из решения Полоцкого исполкома № 773 от 4 октября 1951 г. «Об установлении фундаментального памятника на братской могиле воинов Советской Армии и партизан в д. Жуковичи бывшего Васильевского с/с» понятно, что перезахоронение останков в одну братскую могилу в д. Жуковичи на территории совхоза «Полота» было осуществлено [2, л. 40.]. Но благоустройство не выполнено: братская могила не оборудована, отсутствует ограда, надмогильный холм не одернован, озеленение вокруг могилы не произведено и отсутствует памятник. Через месяц, к 1 ноября 1951 г., было решено выполнить все работы и открыть памятник к «34-й годовщине Великой Октябрьской социалистической революции» [2, л. 40]. Такое же решение было принято и по Экиманскому с/с 25 октября 1951 г. [2, л. 100.].

Начиная с 1952 г. основное внимание местных властей было направлено на установление фундаментальных памятников на уже вновь созданные после «укрупнения» 1949 г. братские могилы и воинские кладбища, поскольку до этого времени фундаментальные памятники были установлены только на четырёх воинских захоронениях по данным издания «Сбор памятников» по Витебской области (1985).

Так, на одном из заседаний Исполкома Полоцкого районного Совета от 9 января 1952 г. рассматривался вопрос о невыполнении решения Исполкома Полоцкого Райсовета депутатов трудящихся от 8 марта 1951 г. «О благоустройстве могил...» председателем Арлейского с/с. Согласно приведённым данным на территории Арлейского с/с после перезахоронения расположено 6 воинских кладбищ и 2 братские могилы в дд. Дюдьки и Труды, которые «находятся в полном запущенном состоянии», для приведения их в порядок со стороны руководства сельского совета никаких действий не принималось, и деньги, собранные в результате самообложения в размере 6 тыс. руб., использованы не были. В итоге заседания было принято решение о рассмотрении вопроса о снятии с должности председателя Арлейского с/с [3, л. 14–14об.]. К этому вопросу вернулись через четыре месяца. 1 апреля 1952 г. снова на повестку дня была вынесена проблема об благоустройстве и установке памятников, которую никак не могло решить руководство сельских советов – Арлейского и Малоситнянского, а также директором совхоза «Полота». До сих пор воинские захоронения в пос. Труды, д. Дюдьки, пос. Малое Ситно и в д. Жуковичи не ухожены, и соответственно памятники не установлены [4, л. 189–189об.].

В этом же году было принято решение о перезахоронении останков воинов Советской Армии, находящиеся в одиночных могилах на территории Дретуньского артополигона, в ранее оборудованные общие братские могилы. Работы следовало закончить 5 ноября 1952 г. [5, л. 70]. Следует отметить, что в 1949 г. по данному воинскому кладбищу было принято решение не перезахоранивать, а передать по акту от 2 июля 1949 г. для последующего благоустройства и ухода за ним в ведение правления колхозом «Я. (не разборчиво – А.К.) Поляна» [17, л. 61].

В начале 1953 г. была проведена инспекция со стороны городского военного комиссариата о состоянии воинских захоронений на территории Полоцкого р-на, о чем был заслушан доклад офицера II части тов. Манина. И вновь прозвучали те же названия сельских советов, которые ранее неоднократно упрекались в невыполнении решений Полоцкого районного исполкома, а соответственно и распоряжений БССР и СССР. Интересно следующее, каким же образом власти Полоцкого р-на разрешили проблему с неустановкой фундаментальных памятников на воинских кладбищах Арлейского, Малоситнянского, Алесовского, Бельского, Махировского с/с. В итоге обсуждения сложившейся ситуации было принято решение перезахоронить в уже существующие после первого «укрупнения» братские могилы. Так, «по Арлейскому с/с из д. Арлея в братскую могилу в д. Званое, из д. Жельцы и на хуторе Карпин в братскую могилу в пос. Труды, из д. Владимировка в д. Дюдьки», «по Малоситнянскому с/с – из района озеро Лешно в братскую могилу д. Малое Ситно», «по Алесовскому с/с – из д. Кобылья Гора, Рудокопище и Лютое в братскую могилу на ст. Дретунь», «по Махировскому с/с из района Дома офицеров в братскую могилу у почты» [6, л. 47–48]. Таким образом, решалась проблема с затратами на установку памятников.

О том, что процесс перезахоронения был осуществлен, свидетельствуют данные от 21 ноября 1953 г., которые содержат информацию об окончании работ не только по переносу останков воинов Советской Армии, но и по установке фундаментальных памятников и оград вокруг обновленных захоронений [7, л. 225–226.]. За исключением Махировского с/с, где на территории Боровуха-1 работы остались

не выполнены: «перезахоронение воинов Советской Армии и партизан, похороненных на воинском кладбище в районе дома офицеров в братскую могилу у почты не произведено, фундаментального памятника на воинском кладбище в районе школы не сооружено, надписей фамилий захороненных и других данных на памятнике сооружённом на братской могиле у почты не произведено» [7, л. 225–226.]. И снова был дан срок на исполнение – до 10 декабря 1953 г. Но и к маю 1954 г. руководство Махировского с/с не выполнило очередное распоряжение Полоцких районных властей по перезахоронению [8, л. 124–125.].

Таким образом, после всех «укрупнений» братских могил на территории Полоцкого р-на на момент октября – ноября 1953 г. зафиксировано по неполным данным 3 ВК, 24 БМ, 11 ИМ, но, к сожалению, не имеется информации по Алесовскому, Булавскому, Замшанскому, Малоситнянскому, Сестрэнковскому, Сосницкому, Шатиловскому, Экиманскому с/с [21].

На протяжении 1954 г. к вопросу о благоустройстве захоронений воинов Советской Армии и партизан, погибших на территории Полоцкого р-на в годы Великой Отечественной войны, обращались дважды – в мае, в связи с невыполнением работ по перезахоронению захоронения у Дома офицеров в пос. Боровуха-1, о чём сказано ранее, и 25 ноября, когда на заседании Полоцкого районного Совета был заслушан доклад военного комиссара о состоянии братских могил. Из документа понятно, что «укрупнение» 1953 г. по многим сельским советам завершено успешно с установкой памятников. Но во многих случаях ранее установленные обелиски в силу плохого качества произведенных работ начинают разрушаться [9, л. 157–158].

23 марта 1955 г. от Председателя Совета Министров СССР тов. Н. Булганина было послано письмо на имя тов. К. Мазурова о том, что «по имеющимся данным Совета Министров СССР Постановление Правительства СССР от 18 февраля 1946 г. «О благоустройстве могил воинов Красной Армии и партизан, погибших в боях Великой Отечественной войны 1941–1945 гг., и о надзоре за их состоянием» на территории БССР «затянулось» [30, л. 124]. Реакцией на данный факт со стороны республиканских органов власти явилось **Постановление Совета Министров БССР № 280 «О благоустройстве могил воинов Советской Армии, партизан и мирного населения, погибших в годы Великой Отечественной войны на территории БССР» от 3 мая 1955 г.** [31, с. 99–100], согласно которому в очередной раз было дано распоряжение о проверке состояния воинских захоронений и о их благоустройстве. При наличии расположенных в неудобных местах первичных мест захоронения их было решено перенести в общие братские могилы. В принципе данное Постановление не отличается по своему содержанию от принятых ранее в 1946 и 1948 гг.

В любом случае реагировать на него нужно было. После проведённой инспекции военным комиссаром тов. Фоломеевым по определению состояния воинских захоронений было созвано заседание Исполкома Полоцкого районного Совета депутатов трудящихся 11 ноября 1955 г., на котором разбирали вопрос о невыполнении поставленных задач Советом Министров БССР в мае 1955 г. Полотовским с/с. Так, «на территории Полотовского с/с имеется 2 воинских кладбища и 6 индивидуальных могил, из которых одно находится в лесу возле д. Бобовики в 700 м справа от дороги, идущей на ст. Дретунь, состоящее из 26 индивидуальных и общих могил, и второе – в лесу в 5 км от д. Конный Бор по дороге на д. Копыль, состоящее из 20 общих и индивидуальных могил», кроме того на гражданском кладбище д. Конный Бор имеется 6 индивидуальных могил, которые до сих пор остались без перезахоронения. В итоге было принято решение об очередном «укрупнении» воинских захоронений – в срок до 20 ноября 1955 г. председателю Полотовского с/с «произвести перезахоронение останков воинов Советской Армии и партизан из вышеуказанных воинских кладбищ и индивидуальных могил в братскую могилу в совхозе «Полота» [10, л. 111]. Следует отметить, что Полотовский с/с образован в 16 июля 1954 г. при объединении Верхоченского и Юровичского с/с. Это важно для понимания того, что, например, д. Конный Бор ранее относилась к Юровичскому с/с, и все выявленные ранее первичные места захоронений перезахоранивались в д. Юровичи. Теперь близость расположения населённого пункта к бывшему центру Юровичского с/с д. Юровичи не играла определяющей роли – перезахоронение осуществлялось во вновь образованный центр сельского совета – д. Полота.

Кроме выше сказанного, было дано распоряжение о выявлении через местное население и уточнении – «все ли останки воинов Советской Армии и партизан перезахоронены в общие братские могилы» [10, л. 112.].

В 1956 г. 16 апреля было подписано Председателем Совета Министров БССР **Постановление Совета Министров Белорусской ССР № 202 «О выполнении постановлений Совета Министров БССР от 14 июля 1948 г. № 936 и от 3 мая 1955 г. № 280»**, в котором указывались факты по невыполнению либо халатному отношению к решению вопросов по благоустройству и увековечению памяти погибших воинов на территории Беларуси – не только посредством ухода за местами захоронений, но и установкой памятных знаков на местах наиболее знаменательных боев [31, с. 99–100.]. В связи с этим 30 мая 1956 г. руководством Полоцкого р-на отмечено, что «до сих пор отдельные братские могилы и

воинские кладбища не благоустроены», «фундаментальные памятники в виду плохого качества кирпича разрушаются», «на большинстве братских могилах деревянные ограды ветхие, погнили и требуют ремонта», «мемориальные доски на памятниках не установлены», «на некоторых памятниках отсутствуют надписи фамилий захороненных» [11, л. 52.]. Кроме того, в Горянском (создан 16 июля 1954 г. после объединения Шатиловского и Сосницкого с/с) и Домниковском с/с не произведено перезахоронение вновь выявленных индивидуальных могил в д. Борисовка и воинского кладбища северо-восточнее бывшей д. Липники. По этому вопросу принято решение о перезахоронении в одну братскую могилу в центре сельского совета [11, л. 53.].

Как видно из документов, процесс перезахоронения имел продолжение и в 1956 г.

8 апреля 1959 г. издано очередное Постановление Совета Министров БССР № 248 «О благоустройстве мест захоронения воинов Советской Армии, партизан и мирного населения, погибших в 1941–1945 гг., и об увековечении знаменательных мест и событий, связанных с Великой Отечественной войной на территории Белорусской ССР» [31, с. 116–117]. По этому поводу на протяжении 1960-го года пять раз на заседаниях Исполкома Полоцкого райсовета рассматривались вопросы различного плана в рамках увековечения памяти – от установки памятников (например, г.п. Ветрино) [12, л. 62; 13, л. 37–38] до переноса останков погибших в 1941–1944 гг. (например, д. Богородицкое Гомельского с/с, д. Фариново Фариновского с/с) [14, л. 166.].

В 1961 г. за № 674 принято Постановление Совета Министров БССР «О содержании в надлежащем порядке памятников и мест захоронения воинов Советской Армии, партизан и мирного населения, погибших в годы Великой Отечественной войны (1941–1945 гг.)» [31, с. 145–146]. В данном направлении в первой половине 1960-х гг. руководством Полоцкого р-на неоднократно обращалось внимание на уход за местами захоронений [15, л. 56; 16 л. 235.].

**Заключение.** Исходя из выше приведённого материала можно условно выделить первый период в процессе увековечения памяти погибших воинов Советской Армии и партизан – 1946 г. – начало 1960-х гг., рамки которого определены рядом официальных документов, в первую очередь союзного и республиканского характера. Изданное 18 февраля 1946 г. Постановление СМ СССР № 405-165с выполнялось руководством БССР, а соответственно и местными органами власти на протяжении почти 15 лет. За это время было выдано шесть постановлений СМ БССР (14.05.1946 г., 14.07.1948 г., 03.05.1955 г., 16.04.1956 г., 08.04.1959 г., 01.12.1961 г.), в ответ на которые Исполкомом Полоцкого райсовета трудящихся депутатов было принято несколько десятков решений.

Данный период характеризуется в первую очередь приведением в порядок существующих воинских захоронений на территории Полоцкого р-на: взятие на учёт, первичное благоустройство (одреновка могил, установка оград, озеленение и т.д.) и «укрупнение» могил.

Перезахоронение осуществлялось в несколько условно выделенных нами этапов:

- 1) с 1946 по 1948 гг. были перенесены некоторые индивидуальные могилы, которые в первую очередь мешали восстановительным работам. Данный этап не имел системности.
- 2) 1949 г. – первая волна «укрупнения» воинских захоронений, носящий организованный характер (создание комиссий, составление актов о перезахоронении, благоустройство и т.д.);
- 3) 1953–1956 гг. – вторая волна «укрупнения» братских могил – останки перезахоранивали из воинских захоронений, которые в 1949 г. решено было оставить и передать по актам на баланс сельских хозяйств и предприятий. Связан в первую очередь с ликвидацией (укрупнением) сельских советов и населённых пунктов.

Следует отметить, что 1949 г. положил начало учёту воинских захоронений на территории Полоцкого р-на, данными которого в последующем оперировали сельские советы и районный комиссариат.

В подготовке публикации автор выражает благодарность ведущему специалисту Полоцкого объединенного городской военной комиссариат Г.К. Чикалову, а также заведующему филиалом Музея боевой славы Национального Полоцкого историко-культурного музея-заповедника С.П. Копылу за консультационную и информативную поддержку.

#### ЛИТЕРАТУРА

1. ЗГА в г. Глубокое. – Ф. 1183. Оп. 1. Д. 1.
2. ЗГА в г. Полоцке. – Ф. 1947. Оп. 1. Д. 101.
3. ЗГА в г. Полоцке. – Ф. 1947. Оп. 1. Д. 115.
4. ЗГА в г. Полоцке. – Ф. 1947. Оп. 1. Д. 118.
5. ЗГА в г. Полоцке. – Ф. 1947. Оп. 1. Д. 123.
6. ЗГА в г. Полоцке. – Ф. 1947. Оп. 1. Д. 139.
7. ЗГА в г. Полоцке. – Ф. 1947. Оп. 1. Д. 143.
8. ЗГА в г. Полоцке. – Ф. 1947. Оп. 1. Д. 169.
9. ЗГА в г. Полоцке. – Ф. 1947. Оп. 1. Д. 174.

10. ЗГА в г. Полоцке. – Ф. 1947. Оп. 1. Д. 197.
11. ЗГА в г. Полоцке. – Ф. 1947. Оп. 1. Д. 219.
12. ЗГА в г. Полоцке. – Ф. 1947. Оп. 1. Д. 288.
13. ЗГА в г. Полоцке. – Ф. 1947. Оп. 1. Д. 289.
14. ЗГА в г. Полоцке. – Ф. 1947. Оп. 1. Д. 290.
15. ЗГА в г. Полоцке. – Ф. 1947. Оп. 1. Д. 335.
16. ЗГА в г. Полоцке. – Ф. 1947. Оп. 1. Д. 351.
17. ЗГА в г. Полоцке. – Ф. 1947. Оп. 1. Д. 59.
18. ЗГА в г. Полоцке. – Ф. 1947. Оп. 1. Д. 69.
19. ЗГА в г. Полоцке. – Ф. 1947. Оп. 1. Д. 95.
20. ЗГА в г. Полоцке. – Ф. 1947. Оп. 1. Д. 99.
21. ЗГА в г. Полоцке. – Ф. 1947. Оп. 8. Д. 36.
22. ЗГА в г. Полоцке. – Ф. 1950. Оп. 2. Д. 1.
23. ЗГА в г. Полоцке. – Ф. 1958. Оп. 1. Д. 2.
24. ЗГА в г. Полоцке. – Ф. 1959. Оп. 1. Д. 3.
25. ЗГА в г. Полоцке. – Ф. 1961. Оп. 1. Д. 22.
26. ЗГА в г. Полоцке. – Ф. 686. Оп. 1. Д. 35.
27. ЗГА в г. Полоцке. – Ф. 686. Оп. 1. Д. 61.
28. ЗГА в г. Полоцке. – Ф. 819. Оп. 1. Д. 15.
29. НАРБ. – Ф. 4п. Оп. 62. Д. 46.
30. НАРБ. – Ф. 7. Оп. 4. Д. 3189.
31. Увековечение памяти защитников Отечества и жертв войн в Беларуси, 1941 – 2008 гг. Документы и материалы / ред. кол. В.И. Адамушко [и др.]. – Минск : НАРБ, 2008. – 302 с.

Поступила 26.04.2018

**THE IMPLEMENTATION OF THE RESOLUTIONS OF THE BSSR  
"ON IMPROVEMENT OF THE GRAVES OF SOVIET ARMY SOLDIERS AND PARTISANS WHO  
DIED DURING THE GREAT PATRIOTIC WAR" FOR EXAMPLE, THE DECISIONS  
OF POLOTSK DISTRICT EXECUTIVE COMMITTEE  
IN 1944 AND THE BEGINNING OF THE 1960S**

**A. KORSACK**

*This article describes the process of implementation of the BSSR "on the improvement of the graves of soldiers of the Soviet Army and the partisans who died during the great Patriotic war" by local authorities in the territory of Polotsk region: identification and accounting of military cemeteries, mass and individual graves, as well as their improvement and reburial of the remains of soldiers of the Soviet Army and partisans who died during the great Patriotic war, in 1944-the early 1960's. The study was conducted on the basis of archival material of The national archive of the Republic of Belarus and the Zonal state archive in Polotsk.*

**Keywords:** *military cemetery, mass grave, reburial of remains.*

УДК 39

**ЭКАНАМІЧНЫ І СОЦЫЯКУЛЬТУРНЫ АСПЕКТ САМАГОНАВАРЭННЯ  
Ў СЕЛЬСКИМ ЛАНДШАФЦЕ ПАЎНОЧНАЙ БЕЛАРУСІ  
Ў ДРУГОЙ ПАЛОВЕ 1940-х – 1960-х гг.**

*канд. гіст. навук, дац. А.В. СУМКО  
(Полацкі дзяржаўны ўніверсітэт)*

*Самагонаварэнне ў вясковым соцыуме прадстаўляла сабой складаны сацыяльна-эканамічны феномен, які апрача сваёй утылітарнай прагматыкі меў некалькі важных дадатковых праекцый – соцыякультурную, абрадавую і камунікацыйную. Самагонаварэнне, як форму нелегальнай эканамічнай дзейнасці, можна разглядаць як адмысловую праяву «цэнявой» гаспадарчай актыўнасці беларускіх сялян у складаных умовах калгаснага ладу другой паловы 40-х – 60-х гг XX ст.*

**Ключавыя словы:** самагонаварэнне, самагон, сістэма жыццязабеспячэння, вёска, нелегальны гандаль, тавараабменныя аперацыі, Паўночная Беларусь.

**Уводзіны.** Слова “самагон” (або “самагонка”) у сучасным значэнні – самавольна, нелегальна выраблены моцны алкагольны напой шляхам перагнання праз самаробныя апараты алкагольнай масы, атрыманай у выніку браджэння збожжавых прадуктаў, цукру, бульбы, буракоў ды іншых прадуктаў, якія змяшчаюць крухмальныя рэчывы – з’явілася толькі падчас Першай сусветнай вайны ў выніку ўвядзення “сухога закону” [1, с. 103]. Гісторыя самагону цесна звязана з войнамі, рэвалюцыямі, эканамічнымі крызісамі, калі хатняя вытворчасць спіртных напояў становілася тактыкай адаптыўнага рэагавання на неспрыяльныя ўмовы жыцця. У гэты час самагон становіўся сваесаблівай хадавой валютай для так званай “другой” эканомікі, бо адыграваў ключавую ролю пры тавараабменных аперацыях як у вясковым соцыуме, так і паміж вёскай і горадам, быў сродкам разліку за дробныя побытавыя паслугі, а таксама служыў крыніцай для заробку грошай, якія потым ішлі на выплату падаткаў ці набыццё неабходных тавараў. Паступова самагон трывала ўвайшоў у жыццё вёскі і пачаў выконваць не толькі ўтылітарную, але і сацыяльна-культурную і нават рытуальную ролю.

Што датычыць тэрміна “самагонаварэнне”, то ў нарматыўных актах ён ужываецца як зборнае паняцце, якое азначае не толькі выраб самагонкі, але і вытворчасць у хатніх умовах іншых моцных спіртных напояў, вырабу апаратаў, прызначаных для гэтай мэты, захоўванне і збыт гэтых напояў і апаратаў [2, с. 8]. У разглядаемы перыяд вылучаюць тры эканамічныя тыпы самагонаварэння, якія адрозніваліся мэтамі яго вытворчасці: спажывецкі (вытворчасць для асабістых патрэб), спажывецка-таварны (вытворчасць адначасова і для асабістых патрэб, і на продаж), таварны тып (вытворчасць толькі на продаж). Аднак палявыя экспедыцыйныя матэрыялы сведчаць, што мяжа паміж гэтымі тыпамі дастаткова ўмоўная, бо большасць самагоншчыкаў вырабляла алкаголь і для асабістага спажывання, і для дадатковага заробку. Суадносіны спажывецкага і таварнага кампанентаў вызначаліся наяўнасцю рынкаў збыту, даступнасцю алкагольных напояў прамысловай вытворчасці і ступенню актыўнасці мясцовых уладаў у сферы процідзеяння самагонаварэнню. Пастановы «Аб узмацненні барацьбы з п’янствам і аб навідзненні парадку ў гандлі моцнымі спіртнымі напоямі», якія выходзілі амаль кожнае дзесяцігоддзе, прадугледжвалі скарачэнне колькасці пунктаў продажу спіртнога, што, у сваю чаргу, выклікала рост вытворчасці самагону і яго рэалізацыю.

Праблема значэння і ролі самагонаварэння ў сістэме жыццязабеспячэння паваеннай беларускай вёскі разглядаецца ў айчынай этналогіі ўпершыню. У якасці крыніц выступілі матэрыялы вуснай гісторыі, якія дазваляюць зразумець дынаміку разглядаемай праблемы і зафіксаваць пэўную карціну, створаную калектыўнай памяццю насельніцтва Віцебшчыны. Геаграфія даследавання – тэрыторыя Беларускага Падзвіння – абумоўлена тым, што Віцебшчына ў пасляваенны час умоўна падзялялася на дзве соцыякультурныя зоны (заходнюю і ўсходнюю), дзе працэсы калгаснага будаўніцтва мелі непадобную гісторыю і адбываліся з рознай інтэнсіўнасцю. Такім чынам, Віцебшчына ўяўляе сабой даволі тыповую мадэль, уласціваю для ўсёй Беларусі, калі падзел на “заходнікаў” і “ўсходнікаў” застаецца актуальным для нашага часу. Храналагічныя рамкі даследавання ахопліваюць перыяд паваеннага аднаўлення сельскай гаспадаркі, прымусовай калектывізацыі ў заходніх раёнах Беларусі, калі адбываецца разбурэнне традыцыйнага сялянскага ладу жыцця. За верхнюю мяжу разглядаемага перыяду можна ўмоўна прыняць 1966 год, калі Пастановай ЦК КПСС і Савета Міністраў СССР ад 18 мая 1966 года «Аб павышэнні матэрыяльнай зацікаўленасці калгаснікаў у развіцці грамадскай вытворчасці» былі скасаваны “трудоўні”, як натуральная сістэма аплаты за працу калгаснікаў, і вёска ў большай ці меншай ступені была ўключана ў савецкую мадэль таварна-грашовых адносін. Адначасова адбываецца, хай сабе шмат у чым і фармальнае, ураўнанне сацыяльных правоў сялян і гарадскога насельніцтва; аб’ектыўна ўзнімаецца ўзровень жыцця беларускага сяла, што дазваляе разглядаць другую палову 1960-х – пачатак 1990-х як асобны перыяд у развіцці беларускай савецкай вёскі.

**Асноўная частка.** Пасля вайны, ва ўмовах таварнага дэфіцыту, адсутнасці грашовых сродкаў і карткавай сістэмы забеспячэння, **самагон стаў хадавой валютай падчас нелегальных тавараабменных аперацый.** Рэспандэнты ўзгадваюць, што на самагон мянялі хадавья тавары, якія нельга было вырабіць у хатніх умовах. Нават тыя, хто не ўжывалі самагон, гналі яго адмыслова, каб потым вымяніць на патрэбныя рэчы. Пэўная частка самагона, прызначанага на продаж, накіроўвалася ў гарады і мястэчкі. Улічваючы, што самагонаварэнне было забаронена і каралася жорстка, абмен адбываўся таёмна, на рынках, дзе прадавалі яйкі, малако і іншыя прадукты. У першыя паваенныя гады прадаўцы і пакупнікі самагону загадзя ўдакладнялі і дамаўляліся наконт часу і месца продажу: *"Яна ж ідзе на базар. Таргуюць. Яны і напросяць: "Ты мне ў такую та хату прынясі, дамоу". Гналі з бульбы, зярно прарошчвалі. Баня стаяла над ракой, там і гналі. Мама насіла ў Дрысу. Занясець у хату знаёмым жывым бутылку ці дзве і на мыла там, на соль, на табаку, запалкі. Гэтага не было ў магазінах. Плацілі тым жа, што яна прасіла"* (Верхнядзвінскі р-н)<sup>1</sup>.

Распаўсюджанай была сітуацыя, калі вытворцам самагону неслі сыравіну – зерне ці буракі – для вырабу пэўнага аб'ёму саматужнай гарэлкі. У гэтым выпадку было два сцэнарыя развіцця падзей: 1) вясковец атрымліваў напой, каб потым самастойна выкарыстоўваць яго ў тавараабменных аперацыях ці для асабістых патрэб, але пры гэтым частка сыравіны ішла як плата за паслугі вытворцаў; 2) самагоншчыкі за сыравіну расплочваліся нейкімі паслугамі ці вымененымі на самагон таварамі, але ўжо з пэўнай нацэнкай: *"Вырасцім буракі сахарныя, а затым ім, а яны гарэлку гоняць. – Каму прадавалі? – Так гэта дзеравенцам, каторыя багата жылі, каторыя грошы маглі плаціць, а мы ім плацілі буракамі. – А чаму яны былі багатыя? – Мужыкі былі, у ў нас нікога. Семена даставалі абыяк, хто дасць ці выпрасім. Людзі пасля вайны накулі схваціліся, трудно было. Мы ім буракі, а яны нам боты ці плаціць. Буракоў сеялі многа, бо зерна не было. Яны нагоняць самагонкі і прадаюць"* (Полацкі р-н)<sup>2</sup>.

Ва ўмовах таварнага дэфіцыту і калгаснай сістэмы разліку працаднямі<sup>3</sup> **самагон быў рэальнай крыніцай для заробку грошай:** *"Трэба было жыць. Прадавалі (самагон) па-троху. Хлеба не за шта купіць, ні мукі купіць, нічога не было пасля вайны. Во як жылі. Дарма робілі. Калок і калок не запішыць, трудадзень. Во як"* (Расонскі р-н)<sup>4</sup>. У сярэднем за бутылку (0,5 л.), па ўспамінах рэспандэнтаў, на мяжы 1940–1950-х гг. можна было атрымаць адзін рубель. Трацілі заробленыя нелегальным промыслам грошы звычайна на абутак ці адзенне, набыццё хатняй жывёлы ці прамысловых тавараў: *"Нада была дзяцей у школу атправіць, і сабе што-небудзь купіць на ногі, голыя ж не ходзілі"* (Сенненскі р-н)<sup>5</sup>; *"Некалі і ў гарад вазіла, да якое вазіла – насіла на плячо. Ехала к знакомым, а ў іх палучка, знаю калі палучка і еду. На целую цялушку нанасіла, а тады купіла цялушку і з таго зажывалі"* (Расонскі р-н)<sup>6</sup>; *"– А нашто гналі тую самагонку? – Прадавала. Во, прыходзіць п'яніцы і купляюць, дзеравенскім, хто прыхадзіў – таму і прадавала. – Грошы навошта вам былі? – Гналі, прадавалі, а грошы сабіралі. Купілі кароўку за гэтыя грошы, адзеваліся мы ўдзвух з ёю (з сястрой – аўт.), адзеваліся добра... З Латвіі карову прывялі. Паехала ўжо з грашамі за гарэлку."* (Шумілінскі р-н)<sup>7</sup>.

Практычна за ўсе паслугі гаспадарчага плану (узворванне прысядзібнага участка, дапамога ў будаўніцтве, дастаўка дроваў, арэнда цяглай сілы – каня і т.п.) ва ўмовах адсутнасці ці дэфіцыту грашовых сродкаў сяляне разлічваліся "вадкай валютай". *"– Ці было, што можна было бутылкай расшчытацца? – Расшчытываліся. Было. Есці надо – напросіш, што памагчы зробіць. Бутылкай і цяпер тое самае. Магазінную не куплялі, усё время гналі"* (Полацкі р-н)<sup>8</sup>; *"Да, расшчытацца за работу. Вось нада дроў прывязці – сані нада, нада ж за сані заплаціць, нада прывязці, нада за дровы заплаціць – за ўсё нада было заплаціць"* (Верхнядзвінскі р-н)<sup>9</sup>. *"Расшчытываліся за ўсе: хто агарод узарэць, хто каня дасць, хто і дроў прывязець, хто це парэжыць"*<sup>10</sup> (Вярхнядзвінскі раён); *"Нада ж было дровы прывязці, лясніка напайць, нада ж гэтак вот бутылку, а дзе накупляесці гэтых бутылак"* (Пастаўскі р-н)<sup>11</sup>.

<sup>1</sup>Запісана аўтарам (ЗА) у 2018 г. ад Снежын Станіславы Грыгор'еўны, 1923 г.н. у в. Жыгулі Верхнядзвінскага р-на.

<sup>2</sup>ЗА у 2018 г. ад Гураўчанка Валянціны Грыгор'еўны, 1928 г.н. у в. Махірова (нар. у в. Асяродкі) Полацкага р-на.

<sup>3</sup>Працадзень – мера працы і мера спажывання ў сельскагаспадарчай арцелі. Праўленнем калгаса і агульным сходам калгаснікаў зацвярджаліся па ўсіх сельскагаспадарчых работах нормы выпрацоўкі і расцэнкі кожнай работы ў працаднях. Кожная работа ацэньвалася ў працаднях у залежнасці ад кваліфікацыі, складанасці, цяжкасці. Пасля заканчэння гаспадарчага года даходы размяркоўваліся паміж членамі арцелі па працаднях.

<sup>4</sup>Фальклорны архіў Полацкага дзяржаўнага ўніверсітэта (ФА ПДУ): Зап. Лобач У. А., Сумко А. В. у 2016 г. ад Селезнёвай Лідзіі Аляксандраўны, 1929 г.н., у в. Кульнева Расонскага р-на.

<sup>5</sup>ФА ПДУ: Зап. Жэгула К. у 2018 г. ад Казловай Ніны Грыгор'еўны, 1929 г.н. (нар. хут. Собалі Сенненскага р-на) у г. Віцебск.

<sup>6</sup>ФА ПДУ: Зап. Лобач У. А., Сумко А. В. у 2016 г. ад Малахавай Соф'і Фёдараўны, 1936 г.н. (нар. у в. Сядлова) у в. Кульнева Расонскага раёна.

<sup>7</sup>Зап. Корсак А. І., Сумко А. В. у 2018 г. ад Барсысевіч Розы Людзвігаўны, 1928 г.н., у в. Нікіціха Шумілінскага р-на.

<sup>8</sup>ФА ПДУ: Зап. Лобач У. А., Сумко А. В. у 2018 г. ад Маісеенка Марыі Філіпаўны, 1931 г.н. (нар. у в. Селігоры), у в. Мураўшчына Полацкага р-на.

<sup>9</sup>ЗА 2018 г. ад Трапук (Яновіч) Зінаіды Васільевны, 1932 г.н., у в. Азернікі Верхнядзвінскага р-на.

<sup>10</sup>ЗА у 2018 г. ад Шамёнак Клавдзіі Аляксеевны, 1932 г.н., у в. Жыгулі Верхнядзвінскага р-на.

<sup>11</sup>Зап. Грэбень Я. А., Корсак А. І., Сумко А. В. у 2017 г. ад Грыбко Марыі, 1922 г.н. у в. Пятроўшчына Пастаўскага р-на.



**Інтэнсіўнасць барацьбы з самагонаварэннем** і прыцягненне вінаватых да розных форм адказнасці (адміністрацыйнай ці крымінальнай) залежала ад сацыяльна-эканамічнага і палітычнага становішча ў краіне. У разглядаемы перыяд праводзілася некалькі антыалкагольных кампаній, якія суправаджаліся ўзмацненнем актыўнасці мясцовых уладаў і участковых міліцыянераў па ліквідацыі эканамічнай базы сельскай вытворчасці самагону. У першыя пасляваенныя гады, ва ўмовах карткавай сістэмы забеспячэння і моцнага дэфіцыту прадуктаў харчавання, самагонаварэнне разглядалася як дзейнасць, якая наносіць сур'ёзны ўрон народнай гаспадарцы і дабрабыту савецкіх грамадзян, бо саматужныя алкагольныя напоі рабіліся з каштоўных прадуктаў харчавання – збожжа, буракоў, бульбы і г.д. Выраб самагонкі нярэдка спалучаўся з крадзяжом зыходных прадуктаў у калгасе, а яе продаж станавіўся крыніцай непрацоўных даходаў, што супярэчыла сацыялістычным каштоўнасцям. Асаблівы размах самагонаварэнне набывае пасля грашовай рэформы і адмены карткавай сістэмы ў снежні 1947 г. [3, л. 7]. У адказ на гэта 7 красавіка 1948 года быў выдадзены Указ Прэзідыума Вярхоўнага савета СССР “Аб крымінальнай адказнасці за выраб і продаж самагону”. Указ зрабіў больш жорсткімі санкцыі за самагонаварэнне, у тым ліку за выраб самагонных апаратаў з мэтай збыту, а таксама ўсталяваў крымінальную адказнасць за выраб самагонкі без мэты збыту, за што раней прадугледжвалася адміністрацыйная адказнасць [2, с. 5]. У Полацкай вобласці за 1948 года да судовай адказнасці за самагонаварэнне і збыт нелегальнага алкаголю было прыцягнута 673 асобы [3, л. 7]. У прыватнасці, было канфіскавана 120 самагонных апаратаў, 404 літра самагону, 618 ведроў брагі, на выраб якой пайшло амаль 3 тонны сельскагаспадарчай прадукцыі (жыта, бульбы, буракоў). Пры гэтым, як адзначала пракуратура Полацкай вобласці, найбольшы размах самагонаварэнне мела ў заходніх раёнах, дзе яшчэ ў дастатковай ступені захоўваліся аднаасобныя гаспадаркі, якія мелі дастатковыя рэсурсы для вырабу хатняй гарэлкі.

Найбольш рэзанансныя справы знаходзілі адлюстраванне ў перыядычным друку. Так, напрыклад, у газеце “Чырвоны сцяг” (орган Відзаўскага РК КП(б)Б і райсавета дэпутатаў працоўных) ад 22 ліпеня 1948 г. адзначалася, што органамі пракуратуры раёна быў прыцягнуты да адказнасці шэраг асоб, якія сістэматычна займаліся самагонаварэннем, сярод іх “жыхарка гор. пасёлка Відзы Шматкова С.Х., якая на працягу 2-х год занімаўся вырабам і збытам самагону, за што асуджана Відзаўскім нарсудом да 9 год пазбаўлення волі”, а таксама пералічваліся тыя, хто яшчэ толькі будучы прыцягнуты да адказнасці [4]. У межах усёй рэспублікі, у сувязі з барацьбой з самагонаварэннем, у 1948 г. было ўзбуджана 5,5 тыс. Крымінальных спраў (у 1947 г. – каля тысячы) [5, с. 238]. Судовая статыстыка фіксавала, што для вырабу самагонкі без мэты збыту ў 94,6% выпадках выкарыстоўваліся прадукты ўласнай гаспадаркі і толькі ў 5,4% выпадках прадукты купляліся на рынках ці ў гандлёвых арганізацыях [6]. Аднак прыведзеная статыстыка не ўлічвае тых аб'ёмаў сыравіны, выкарыстанай для вырабу самагону, якія былі скрадзены сялянамі ў калгасе. Акрамя гэтага, з агульнай колькасці асуджаных за самагонаварэнне пераважная большасць была асуджана за выраб самагону для асабістых патрэбаў, а не з мэтай збыту.

Вялікія аб'ёмы вырабленага самагону і запатрабаванасць яго на рынку спарадзілі інстытут пасрэднакаў (перакушчыкаў), якія атрымлівалі прыбытак за перапродаж алкаголю. Так, напрыклад, у 1948 г. была асуджана да адбывання пакарання ў працоўных лагерах жыхарка Браслаўшчыны Крутава Е.І., якая сістэматычна займалася скупкай і перапродажам самагону, пры вобшуку ў якой была выяўлена вялікая сума грошай і шмат самаробнага алкаголю [3, л. 7]. Архіўныя даныя адносна перакушчыкаў знаходзяць падцверджанне і ў матэрыялах вуснай гісторыі: “Гналі ціханька. Пасля вайны хаділа на рынак у Бігосава і ў грелке, на жывот прывяжэт. А там у неё была падруга. Ана падруге прінесёт, та, естэственна, ей заплаціт сколькі там і прадаст”<sup>12</sup> (Верхнядзвінскі р-н).

Аднак барацьба з самагонаварэннем, як правіла, насіла характар кампанейшчыны, калі асабліва актыўнасць па выкрыцці і пакаранні самагоншчыкаў абмяжоўвалася годам, калі выходзіў адпаведны указ Вярхоўнага Савета СССР. У наступныя гады лічбы прыцягнутых да адказнасці за нелегальны выраб алкаголю значна падалі. Так, ужо ў 1949 г. за самагонаварэнне было пакарана 458 асоб, а ў 1950 г. – 322 чалавекі [7, л. 50]. Пры гэтым самагоншчыкі выпрацоўвалі сваю тактыку пазбягання крымінальнай адказнасці – віну на сябе бралі жанчыны альбо інваліды, пакаранне якіх было мінімальным. Гэтую акалічнасць адзначалі і органы пракуратуры, якія наракалі на недастатковыя меры па барацьбе з самагонаварэннем: “Работа па выяўленню асоб, якія займаюцца самагонаварэннем не праводзіцца. У выніку чаго да адказнасці за выраб самагону прыцягваюцца падстаўныя асобы, што маюць сур'ёзныя фізічныя хібы” [8, л. 12]. У той жа час большасць рэспандэнтаў адзначае, што самагонаварэнне мела татальную распаўсюджанасць у паваеннай беларускай вёсцы: “ – Самагонку гналі? – Гналі. Радіцелі для сябе. Не прадавалі. Все гналі. Пасля вайны сеялі гароды, жыта”<sup>13</sup> (Пастаўскі р-н); “Кажэн, кажэн гнаў. У нас і баня цяпер стаіць, у прадабанніку (гналі)”<sup>14</sup> (Пастаўскі р-н).

<sup>12</sup> За 2018 г. Немаянёнак Ванды Міхайлаўны, 1936 г.н. у в. Жыгулі Верхнядзвінскага р-н.

<sup>13</sup> За 2017 г. ад Пайлак Надзежды Іванаўны, 1935 г.н. у г.п. Варапаева Пастаўскага р-н.

<sup>14</sup> Зап. Грэбень Я. А., Корсак А. І., Сумко А. В. у 2017 г. ад Грыбко Марыі, 1922 г.н. у в. Пятроўшчына Пастаўскага р-н.

1 верасня 1959 года Прэзідыум Вярхоўнага савета БССР выдаў Указ “Аб узмацненні барацьбы з п’янствам і самагаварэннем”, які значна змякчыў крымінальна-прававыя санкцыі за захоўванне самагону і самагонных апаратаў, аднавіў адміністрацыйную адказнасць за выраб самагонкі незалежна ад наяўнасці мэты збыту [2, с. 6]. У 1960 годзе быў прыняты новы Крымінальны кодэкс БССР, адказнасць за самагаварэнне ў ім прадугледжваў артыкул 155. Крымінальная адказнасць наступала за выраб самагону або апарата для самагаварэння (здзейсненае пасля прымянення да вінаватага мер грамадскага ці адміністрацыйнага ўздзеяння за аналагічныя дзеянні) і за збыт самагону або апарата. Кодэкс быў уведзены ў дзеянне 1 красавіка 1961 года, а 15 мая 1961 года быў выдадзены Указ Прэзідыума Вярхоўнага савета СССР “Аб узмацненні адказнасці за самагаварэнне” [2, с. 6]. Гэтым указам была ўведзена адміністрацыйная адказнасць за набыццё самагону і ўнесены змены ў артыкул 155 КК БССР. За ўсе разнавіднасці самагаварэння, нават за захоўванне самагону без мэты збыту ўстанаўлівалася крымінальная адказнасць.

**Самагоншчыкі і органы ўлады.** Нягледзячы на нелегальны характар самагаварэння і даволі жорсткія карныя санкцыі, прадугледжаныя законадаўствам, узаемадасяжныя сялян і мясцовых уладаў (у тым ліку міліцыі і калгаснага актыву) былі даволі супярэчлівымі. У шэрагу выпадкаў, “бескампраміснасць” участкавага і ягоных памагатых (дружыннікаў) можна разглядаць як барацьбу з “канкурэнтамі” ў сферы вытворчасці нелегальнага алкаголю: “- Самагон гналі раней? Для себя ці на абмен? - Для сябе. Пасля вайны гналі і цяпер. - А міліцыя ганяла? - А как же, штрафалі, в тюрму садзілі. Два гады далі Ганэрыку. Міліцыя славіла. Пасля вайны вярнуўся рука перабітая была – інвалід. На месцы участковы быў, дружыннікі ў вёсцы былі. Дружыннікі самі самагонку гналі, ну яны нікога не баяліся. - А чаго не баяліся? - Вмесце пілі – адна кодла. Гэтыя як разведчыкі, памочнікі ягоныя. Участковы прыдзець, так я яго баюся, а свойго чалавека я не баюся, я яму давераю” (Пастаўскі р-н)<sup>15</sup>.

Аднак у выпадках, калі размова ішла пра падзеі ці ўрачыстасці, знакавыя і важныя як для асобнага чалавека, так і для ўсяго вясковага калектыву, калгаснае начальства само санкцыянавала выраб самагону і вылучала неабходную сыравіну для яго вырабу: “ – А ці было можа, каб хто-небудзь прадаваў? – Не, толькі для сябе. Калі гулянкі. Дажэ, калі Кемстач (старшыня калгасу – аўт.) стаў работаць, усегды делалі п’янкi, што зробіць субботнікі, так абязацельна гулянкі. Самагонку ездзілі па дзярэўнях дажэ куплялі. У нас тут дужэ не займаліся, а на людзях ездзілі і куплялі канкі (1 канка – 30 літраў). Дзэ купім і гулянку гуляем. – Так гэта начальства калхознае пакупала, штобы людзей угасціць? – Да. Начнецца жыта жаць, затым абязацельна абжынкi. Дажэ без ніякіх нічога. Заканчваецца касенне і тут гулянку справіць. Ён плаціў, каб людзі шлі” (Полацкі р-н)<sup>16</sup>; “А гэта ўжо як былі калхозныя абжынкi ў кождой брыгадзе. Гэта тады ўжо брыгадзір дасць якому мужыку жыта зерна, (той) самагонкі нагоніць. Ну і тады тожэ сабіраліся” (Глыбоцкі р-н)<sup>17</sup>; “Гналі, хто гнаў, а хто не гнаў, а хто і купляў. А тады як ужэ папаўся та гарэлка выйдзець у пяць дарагоў. – А большыя штрафы былі? – Да, даказвалі дужэ за гэта дзела. Ну, еслі дакажаш, што гэта прымерна там на свадьбу, то **разрашэнне нада было** ілі на похараны. – Тады можна было выгнаць? – Да, але многа нельзя было. – А колькі, напрыклад, на свадьбу? – Ну, на свадьбу ўсяк можна здзелаць і на 50 літраў нагоняць, а могуць і за 10 літраў, якая там свадьба будзець, ні туды, ні сюды” (Шумілінскі р-н)<sup>18</sup>; “Самагонку гналі ўсе. Дажэ разрашалі на собственыя цели” (Пастаўскі р-н)<sup>19</sup>. Падобныя выпадкі, калі старшыня калгасу дазваляў гнаць самагон з нагоды важнай жыццёвай падзеі, не зважаючы нават на прадстаўніка праваахоўных органаў, фіксуецца і ў іншых рэгіёнах Беларусі: “Вот у шэйсятым годзе бацька памер. Пайшоў я да прадседацеля калхоза, каб помашч якую... Сядзіць участковы ў кабінеце ў прадседацеля калхоза. Ён мне пейсат кілаграм – гэта тры пуды зярна. Кажыць: – Змеліш! Самагоншчык, ты сам зробіш чарачку, – кажа, – і прыпомніш бацьку. Вот. А ўчастковы: – Да разве эта так можна? – на прадседацеля. А я кажу: – Што я, абазваў злудзеям, бандзітам? Я ж не абазваў. Але як пяюць, так і адпяваюць. Раз ён папытаўся не па-чалавечыску, дык я адвечіў яму ні па-чалавечаску. Я з табой не разгаварываю, – гавару, – я разгаварываю з прадседацелем калхоза!” (Вілейскі р-н) [9, с. 501].

Некаторыя рэспандэнты ўзгадвалі, што міліцыянеры і самі спажывалі саматужна выраблены алкагольныя напоі, якім іх частавалі сяляне з абсалютна пэўнай мэтай: “А я дажэ міліцыянерам давала гарэлку купляць. Адны міліцыянеры ганялі, а другія... гэта пасля вайны. А раз там аварыя была ў Мішкавічах, дык яны зайшліся: “Людвігаўна, нада вот выпіць”. Я ім бутылку бу-бух на стол, а яны:

<sup>15</sup> Зап. Грэбень Я. А., Корсак А. І., Сумко А. В. у 2017 г. ад Альфер Антона Сцепанавіча 1929 г.н. у в. Груздава Пастаўскага р-на.

<sup>16</sup> ФА ПДУ: Зап. Лобач У. А., Сумко А. В. у 2018 г. ад Маісеенка Марыі Філіпаўны, 1931 г.н. (нар. у в. Селігоры) у в. Мураўшчына Полацкага р-на.

<sup>17</sup> ФА ПДУ: Зап. у 2012 г. Лобачам У. А., Аўсейчыкам У. Я. ад Сівіцкай Крысціны Мікалаеўны, 1940 г.н. у в. Гулідава Глыбоцкага р-на.

<sup>18</sup> ФА ПДУ: Зап. Лобач У. А., Сумко А. В. у 2018 г. ад Коцікавай Надежды Ісакаўны, 1932 г.н. у в. Сіроціна Шумілінскага р-на.

<sup>19</sup> За у 2017 г. ад Лабанавай Валянціны Сямёнаўны, 1938 г.н. у в. Васіліны Пастаўскага р-на.

“Ну, за гэтую гарэлку судзіць нельзя, яна крэпкая” (смяецца). Толькі грошы не плацілі...міліцыя, калі п’ець. А я ім стаўлю, каб яны мяне не чапалі” (Шумілінскі р-н)<sup>20</sup>.

У сітуацыі з вясковым вяселлем участковыя міліцыянеры, асабліва з ліку тутэйшых, папросту заплюшчвалі вочы на нелегальны выраб самагону: “– А за самагон ці ганялі? – Ну ж, за гару насілі. Раз прыйшоў адзін міліцыянер – напалі, паспасібаваў і пайшоў. Усе зналі. А дзе купляць? Падумай дзве свадзьбы справіць за два месяцы!” (Верхнядзвінскі р-н)<sup>21</sup>. Разам з тым, барацьба з самагонаварэннем магла прымаць і незаконныя, нават злачынныя формы: “А ў Захарнічах, в обшчэм, прадавала адна дачка ў бацькі самагонку. Ён гнаў самагонку, яна насіла ў горад, прадавала, у Баравуху. І міліцыянер яе паймаў, як яна нясла, ну і нада было судзіць. А гэта, яна стала плакаць, прасіцца. А ён гаворыць: “Ну раз такое дзела, ну сагласісь са мной...” І яна сагласілася. Асталася ў палажэнні. Ну а ў палажэнні – эта ж не цяпер, а раньшэ – які пазор быў. Усё, неізвесна, які пазор! На ўвесь род. І яна забрала ў галаву, забрала, і павесілася. Нічога не сказала” (Полацкі р-н) [10, с. 214].

З другога боку, самагоншчыкі выяўлялі зайздросны спрыт і ўвішнасьць з тым, каб пазбегнуць адказнасці за свой нелегальны і прыбытковы промысел. Як правіла, вельмі ўмела выкарыстоўваліся асабістыя хібы ўласна ўчастковых, а менавіта іх схільнасць да спажывання алкаголю. Часам канфлікт і далейшае паразуменне паміж прадстаўніком улады і самагоншчыкам насілі трагікамічны характар. Адзін з такіх выпадкаў быў запісаны ў вёсцы Казімірова Полацкага раёна. Жыла там жанчына, якая будавала дом, а самагон выкарыстоўвала ў якасці разліку за паслугі: “Заявілі. Узялі панятных. Прыйшлі і знайшлі самагонку. Яна напаліла гэтага ўчастковага, так напаліла, што і панятныя напіліся, і самі напіліся – ўсе. І заснуў, акт злжылі, усё, а ён заснуў у ёй. Яна ўзяла з кабуры пісталет выняла і ўсё. І вот... а тады добра далі бы. Ён устаў, цоп-цоп – нет пісталета. Ён адразу да яе, а яна: “Парві акт – аддам, не парвей – табе больш будзе. Ты прыйшоў, панятных спаў, самагонку найшоў, напіўся сам да бессазнання, не то што ты в прімер паставілі, а ты сам напіўся, а я ў цябе ўкрала пісталет. Вот якая ваша міліцыя!” Круціўся, круціўся, як не прасіў. – Не дам і ўсё. Табе больш будзе, мяне можа апраўдаюць, а табе больш будзе – не бярог ты сваё аружые. Вот і ўсё. Круціўся, круціўся і аддаў. Парвала, парвала: “Вось цяпер на табе твай пісталет, ідзі, не хадзі сюды больш”<sup>22</sup>.

**Самагон хабар.** У адсутнасці грашовых сродкаў самагонка ўваходзіла ў “прадуктовы набор”, які ў выглядзе хабара дазваляў вырашаць разнастайныя жыццёвыя праблемы на карысць вяскоўца. “Мама, чтобы сестра не работала ў колхозе (нада ж было узяць яе аттуда), мама нагнала самагонкі, калбас сахраніла, кагда парасенка зарэзала, і праўленню колхоза (дзядя быў член праўлення колхоза) она отнесла ему туда і самагонкі, отнесла туда калбас эціх. Он эціх членаў правлення напайў, угасціў і тагда далі спраўку – с колхоза выпусцілі. Ну, пад якім прадлогом там, я не знаю, но Люда пашла работаць в Верхнедвінск”<sup>23</sup>. Гэткі ж набор прадуктаў (сала, кілбасы, самагон) мог фігураваць і як падзяка за аказанне медыцынскіх паслуг на належным узроўні, што, аднак, трактавалася органамі пракуратуры як хабар. Так, у 1948 г. загадчык Мёрскай бальніцы Вавнута Н.В. быў абвінавачаны ў тым, што за аказанне медыцынскай дапамогі атрымліваў ад насельніцтва хабар у выглядзе самагона, сала і кілбас. Памеры “пачастунку”, як гэта бачна на прыкладзе паднашэння з боку Бялевіча І.С., складалі два літра самагону, 4 кг сала, 4 кг кілбасы [3, л. 7]. І нават калі ў сялян з’явіліся грашовыя сродкі, з дапамогай якіх можна было вырашаць канфліктныя сітуацыі з прадстаўнікамі ўлады, самагон па-ранейшаму складаў абавязковую частку хабару: “– З участковым можна было дагаварыцца? – Ну, гэта можна было. Гэта тожэ немалыя срдства нада была палажыць. – Так гэта грашыма ці гарэлкай? – Ён гарэлкай нап’ецца і будзе табе гаварыць – усё, а тады апяць сваё. І гарэлкай, і грашамі давалі. Не адкажацца. Ого, была ўсяго. – Так гэта свой, сіроцінскі, быў? – Не, прыезджалі з Шуміліна, зананачана па-нашаму, тады ж і слядзіць за гэтым, а калі паступіць заяўка, тады ён прыедзіць” (Шумілінскі р-н)<sup>24</sup>.

**Самагонаварэнне ў сацыяльнай праекцыі.** Нягледзячы на забарону, самагонаварэнне трывала ўвайшло ў жыццё вясковага соцыўма, што падцвярджаюць матэрыялы вуснай гісторыі. Самагон выступаў як рэгулятар сацыяльных паводзін. Рэспандэнты ўзгадваюць, што “дзярэўня бальная была (в. Адворня, Ушацкі раён – аўт). У ніх так заведзена: сягоння ты гоніш самагонку, заўтра – ён. Сягоння ён ідзе к табе піць, заўтра – ты. Па стакану гакнулі, паўтарылі і ўжо вінтом дамоў. Первак есць первак. Шчытай чысты спірт. Кажны сасед знаў, вот усе ругалісь, но за самагонку ніхто нікога не прадасць. Ты сягоння прыйшоў ка мне, ну, там бабы ў асноўным рукавадзілі, дай бутылку, мне нада. Табе дадуць бутылку ў залог. Ты выганіш і прынясеш, аддасі. А вось, каб выдаць, павешай, не скажуць”<sup>25</sup>.

<sup>20</sup> Зап. Корсак А. І., Сумко А. В. у 2018 г. ад Барсысевіч Розы Людвігаўны, 1928 г.н., в. Мікіціха Шумілінскага р-на.

<sup>21</sup> За у 2018 г. ад Быкавай Яніны Барысаўны, 1932 г.н. у в. Зябкі Верхнядзвінскага р-на.

<sup>22</sup> ФА ПДУ: Зап. Лобач У. А., Сумко А. В. у 2016 г. ад Палавой Маі Паўлаўны, 1937 г.н. у в. Казімірова Полацкага р-на.

<sup>23</sup> За у 2018 г. Немянёнак Ванды Міхайлаўны, 1936 г.н. у в. Жыгулі Верхнядзвінскага р-на.

<sup>24</sup> ФА ПДУ: Зап. Лобач У.А., Сумко А.В. у 2018 г. ад Коцікавай Надежды Ісакааўны, 1932 г.н. у в. Сіроціна Шумілінскага р-на.

<sup>25</sup> За у 2018 г. ад Снежына Валерыя Фёдаравіча, 1951 г. н. , в. Жыгулі Верхнядзвінскага р-на.

Нелегальны характар вырабу самагону ў пэўнай ступені інтэграваў вясковы калектыў, які быў зацікаўлены ў вырабе забароненага прадукту. “Агульная таямніца” выразна супрацьпастаўляла вясковую грамаду мясцовым уладам і дазваляла паспяхова пазбягаць пакарання: “*Тайна, ноччы. За кладбішчам, у Каркальцы, там куст быў і вада на месце, там балота было. Ну, дак самагонку гналі і хату строілі. Не сдалі ніхто? Не здалі. Там уся дзярэўня гнала. 22 хаты было і дзярэўня настаяшчая была. Дзярэўня ў лясу была. Цяпер можа і здалі. А чаму тады не здавалі? Тады людзі былі гаратныя, але яны дружныя былі. А цяпер яны назварэлі ўжо ад багатства*”<sup>26</sup>. Разам з тым такая сітуацыя была характэрна для адносна невялікіх весак, аддаленых ад буйных населеных пунктаў ці бальшакоў, дзе склад насельніцтва збольшага не змяняўся. Неабходна адзначыць, што ў Віцебскай вобласці дробныя вёскі складалі больш за 80% агульнага ліку сельскіх паселішчаў вобласці [11, с. 250], а значная частка іх знаходзілася ў цяжкадаступных лясных мясцовасцях. Аднак з 1960-х гг. назіралася ўстойлівая тэндэнцыя памяншэння колькасці сельскіх паселішчаў за кошт скарачэння так званых перспектыўных вёсак і перасялення іх жыхароў. “*З Каркальцы пераганялі на большыя дзярэўні. Снасілі малыя дзярэўні. Дарогу нада было там строіць, а так хадзілі па калена ў гразі*”<sup>27</sup>. У выніку людзі трапілі ў новае асяроддзе, дзе сацыяльныя сувязі былі не такімі моцнымі і звычайнай з’явай былі выпадкі, калі суседзі маглі заявіць уладам на самагоншчыка. “*Ганялі, каб жа ж не ганялі...брагу дажа вылівалі вон. Заложыць і прыдуць. На дровы мне быў сын выгнаўшы ў бані. І вот гэта саседка, яна даказала і мне 150 рублей штрафу далі і ў газету напісалі*”<sup>28</sup>.

**Самагон у абрадавым жыцці беларускай вёскі.** З аналізу палявых экспедыцыйных матэрыялаў вынікае, што ў першыя паваенныя дзесяцігоддзі без самагону не абыходзілася ніводнае свята як каляндарнага, так і сямейнага цыклу: “– А вот свята, якія бываюць, празнікі гадавыя вялікія такія? – Начыная з Раждзества, тады Хрышчэнне, тады гэта Грамніцы, тады ўжо пачынаецца Пасха, тады Троіца. Многа жа было гэтых бальшых празнікаў. А маленькія чуць не кажды дзень. – А самыя главныя былі? – Главныя так Раждзество, Пасха і Троіца. Гэта самыя главныя празнікі былі. **Там пірог някі і самагон гналі**” (Глыбоцкі р-н)<sup>29</sup>; “– А ці давалі што-небудзь валачэбнікам? – А як жа! Давалі! Ну як што ў каго ёсць, тое і давалі. **Хто не нажалее, дык і бутылку самагонкі давалі**” (Глыбоцкі р-н)<sup>30</sup>; “– А як свадьба ці пахараніць чалавека гарэлку сваю гналі? – Сваю, хлебную. Ячмень малолі, прарасціш – змеліш, уручную. Жорны былі. Заварыш, яна выхадзіцца. Гналі. І свадьбу спраўлялі, і праішчальныя спраўлялі” (Полацкі р-н)<sup>31</sup>; “– А на свадьбу, на памінкі толькі самагонку? – Да, толькі самагонку” (Верхнядзвінскі р-н)<sup>32</sup>. Абавязкова прысутнасць самагону ў каляндарных і сямейных абрадах, які паспяхова замяшчаў маладаступную крамную гарэлку, абумоўлена не схільнасцю вясковых жыхароў да алкаголю, як гэта можа падацца на першы погляд (усе інфарманты адзначаюць строга нармаваны характар спажывання алкаголю і той факт, што “хоць выпіць кожны, а работу сваю зналі”), але высокім сяміятычным статусам гарэлкі ў міфапаэтычнай карціне свету славян, асабліва ў рытуалах пераходнага тыпу [12].

Рэспандэнты з Верхнядзвінскага раёну (вескі: Жыгулі, Юсцініянава, Барсукі), калі ўзгадвалі першае пасляваеннае дзесяцігоддзе, адзначалі, што самагон яны пераважна прывозілі з-за Дзвіны, якая да 1939 года была мяжой з Польшчай. Жыхары ўсходняй Віцебшчыны хадзілі на часовыя заробкі ў заходнія раёны вобласці, дзе яшчэ заставаліся аднасобнікі, а суцэльная калектывізацыя пачалася з 1949 г. Каб справіць вяселле перапраўляліся праз Дзвіну і дамаўляліся наконт гатовага прадукту: “*І я замуж ішла, у Западную насіла зярно і гналі. У Западнай было болей спакайней, у нас ганялі за самагонку. Гэта ёйнае дзела, ці яна ўзяла самагонам, ці зярном. Мы ёй заплацілі, а яна нам нагнала самагонкі*”<sup>33</sup> (Верхнядзвінскі р-н).

Калі дазвалялі матэрыяльныя магчымасці гаспадаркі, то сям’я абыходзілася ўласнымі сіламі ў падрыхтоўцы вясельнага застолля. “*У 55 годзе свадьба – харашо гулялі. Сваё ўсё было. Тата авечку зарэзаў. Самагонку пілі, самі гналі. Плацце белае было, у саседкі была свадьба – яна давала. Цяперака напрат, а раней пазычалі і давалі. І фата, з гэтай фатой сколька пар замуж выхадзіла.. як выхадзіла так і жылі.*” (Пастаўскі р-н)<sup>34</sup>. На стол падчас хрэсьбін у паваенныя гады таксама ставілі самагонку; “*Аканомія ж, не было ні прадуктаў, ні гарэлкі. Якой зробіць, тайна, як-небудзь дома. Штрафавалі. Самагонку рабілі, не зналі нічога, заваруць гэтага, зерне і бульбы натаўкуць, сахару. Ну і на гэты*

<sup>26</sup> ЗА у 2018 г. ад Трапук Зінаіды Васільевны, 1932 г.н. у в. Азернікі Верхнядзвінскага р-на.

<sup>27</sup> ЗА у 2018 г. ад Трапук Зінаіды Васільевна, 1932 г.н. у в. Азернікі Верхнядзвінскага р-на.

<sup>28</sup> ЗА у 2018 г. ад Трапук Зінаіды Васільевна, 1932 г.н. у в. Азернікі Верхнядзвінскага р-на.

<sup>29</sup> ФА ПДУ: Зап. Аўсейчык У. Я. у 2010 г. ад Хрол Любоўі Мікалаеўны, 1922 г.н. у в. Хралы Глыбоцк. р-на.

<sup>30</sup> ФА ПДУ: Зап. у 2012 годзе студэнтамі ПДУ Малюжанцам П., Нікалаевай Г., Краснабаевым С. ад Вышадкі Аляксандра, 1936 г.н. у в. Канстанцінава Глыбоцкага р-на.

<sup>31</sup> ФА ПДУ: Зап. Лобач У. А., Сумко А. В. у 2018 г. ад Маісеенка Марыі Філіпаўны, 1931 г.н (нар. у в. Селігоры) у в. Мураўшчына Полацкага р-на.

<sup>32</sup> ЗА у 2018 г. ад Гайбут Веры Кірылаўны, 1941 г.н. у в. Жыгулі Верхнядзвінскага р-на.

<sup>33</sup> ЗА у 2018 г. ад Шамёнак Клавдзі Аляксеевны, 1932 г.н. у в. Жыгулі Верхнядзвінскага р-на.

<sup>34</sup> Зап. Грэбень Я. А., Корсак А. І., Сумко А. В. у 2017 г. ад Галоўка Анны Ігнат’евны, 1935 г.н., в. Міські Пастаўскі р-н.

хрэсьбіны. Не звалі суседзяў, нікога, толькі калі толькі брат, сестра, родных” (Докшыцкі р-н)<sup>35</sup>; “А вот мне помніцца, значыць, як эта раньшэ, вот еслі дожен радзіцца рабёнак, ага, еслі рабёнак родзіцца – сын, то вядро гарэлкі я пастаўлю, а еслі дачка, тады ўжо сколька прыйдзецца”<sup>36</sup> (Сенненскі р-н).

Аналагічным чынам самагон замяняў гарэлку ў пахавальна-памінальнай абраднасці: “Я помню, што мама, калі бацька яе памёр, ну, тут сабраліся. Але тады ўжо было троху зерна і ў нас. Мама запрагла каня, бацька яе тут ляжыць дома, а нада ж самагонкі – стол. І вот яна павезла туды (у Западную – аўт) зярно і прывязла самагонкі. Ну, можа яна знала да каго ехаць. Адзін аднаму можа падскажуць. Яны прадавалі самагонку. Дагаварваліся на скольки зерна дадуць самагонку. Я помню, што первая куцця была ячменная. Як паміралі, первы стол ставяць куццю. Мама паехала і прывязла тады ячменню, а затым паехала за самагонкай.” (Вярхнедзвінскі раён)<sup>37</sup>; “..елі на памінках, што ў каго было. А едзяць, што ў каго ёсць... Раней пшаніцу ў ступе таўклі... к памінкам. Каша і куцця абязцельна каб былі. Каша із ячных круп, масленая. А куцця далжна салодкая быць, з сахарам ці з мёдам, у каго мёд быў... ні у кога мёда не было... Первае елі кашу, патам куццю. Сразу елі кашу і куццю, хто што чэрпаў, усё разам на стол ставілі. Як ужо памянулі, елі, самагонку ету пілі і ўсё, тады апяць чэрпалі кашу і клёцкі – паследнія...” (Дубровенскі р-н) [13, с.157].

Самагон як абавязковы атрыбут абрадавага застолля (радзіны, вяселле, пахаванне – памінкі) атрымліваў адносна легітымнасць нават з боку мясцовых уладаў і міліцыі. Так, справа, узбуджаная ў 1950 г. у дачыненні жыхара Полаччыны Фрола І.Ф., у якога выявілі 15 літраў самагону, была спыненая пасля таго, як вясковец давёў, што нелегальны алкаголь набыў на рынку для правядзення вяселля [14, л. 212]. Аднак калі на стол, за якім знаходзілася радзіна маладых, самагон выстаўлялі без усякай засцярогі, то ў выпадку з “рагаткамі” (“загародамі”), што выстаўлялі аднавіскоўцы на шляху вясельнага поезда, адкупляліся ўжо крамнай (пакупной) гарэлкай. “– Раней рагаткі ставілі, а на рагатку ставілі самагонку ці куплёную гарэлку? – Тады ж самагонку не можна было. Туды купленую, а сваім на стол – гарэлку” (Вярхнедзв. р-н)<sup>38</sup>; “– А рагаткі ставілі? – Ставілі. – Так самагонку ці гарэлку? – Не, тут ужо самагонку не ставілі. Баяліся. Самагонка на сталэ, а рагатка – гарэлка магазінная” (Вярхнедзв. р-н)<sup>39</sup>.

Самагонкай разлічваліся і за музычнае суправаджэнне танцаў на вярчорках: “Было кажную суботу і васкрасеньне – танцы. Вот сёння мы прымерна ў Княжыцы, а заўтра ў другой дзярэўні – Хоцінічы. Мы туды ідзём гуляць. Адно васкрасеньне ці суботу дзеўкі спраўляюць, а другое – малыцы. А плаціць музыканту! Ён жа дарма іграць не будзе! Сабіралі яйкі, кралі ў матак. Снімаю, схаваю к субоце. І ты, і я, і другая. Сабярэм 10 – 15 яіц. А малыцы ці бутэльку самагонкі ці грашыма”<sup>40</sup>. З прыведзенай цытаты вынікае, што самагон выконваў функцыю грошай пры аплаце пэўных паслуг.

У паваенны час самагон фігуруе і ў сферы народнай медыцыны не толькі як сродак для вырабу розных лекавых настояў, але і як дзейная субстанцыя для рэалізацыі замоўных практык: “Дык мне самому было, зубы данялі, рады нет. Дак я на трактар сеў і тады туды паехаў к ёй. Прышоў у хату, кажу: “Манька, загавары ты мне, каб зубы не балелі”. Яна троху пастаяла, падумала, а тады пайшла ў трысцен, прыносіць мне стакан самагонкі. Ну я выпіў, сядзім, разгаварываем. Яна пайшла і другі прынясла, ну і ўсё, я прыехаў назад. І з таго мне зубы не балелі. І патам, што былі тут яны, во толькі два асталася, астальныя яны павыламаваліся, а гэтых пярэдніх чатыры так проста з карнямі, дзясны агаліліся. Павыламываліся, а не балелі. Вот цябе і загавор. Памагло.” (Ушацкі р-н)<sup>41</sup>; “Ну выехалі, яшчэ серанька на дварэ было, ну і паехалі. Прыехалі туды.., а ён за мяня: “Садзісь, галубачка, садзісь, садзісь”. Пасадзіў мяне, сперва ў дзверах нешта там шаптаў, шаптаў, шаптаў, а тады пасадзіў у чала ў печку, там нешта, нешта шаптаў усё. “А цяпер, – гаворыць, – раздэвайся быстранька, ну і ляжыся”. Ну, я сняла валёнкі, сняла шубу, пайшла, легла. А я самагонку з сабой брала, налілі мне паўстакана самагонкі, там эта ўсё загаварыў і сказаў: “Пастарайся як-небудзь заснуць”. Ну, праўда, пакамест яны там абедалі, спраўляліся, я заснула” (Віцебскі р-н)<sup>42</sup>.

Патрэбна адзначыць, што самагон (а пазней – гарэлка) выступаў неадменным атрыбутам так званага “барыша”, які неабходна было выпіць, каб замацаваць і канчаткова аформіць важную для вяскоўца гандлёвую здзелку (напрыклад, набыццё каровы ці каня) з тым, каб куплены тавар не пайшоў на марна ў новых гаспадароў: “– Раней казалі, што калі цялушку пакупалі пілі барыш ці так? – Пілі.

<sup>35</sup>ФА ПДУ: Зап. Шыпіла Н., Путронак К., Жахоўскі Б. у 2009 г. ад Васілевіч Галіны Іосіфаўны, 1927 г.н. у в. Несцераўшчына Докшыцкага раёна.

<sup>36</sup>ФА ПДУ: Зап. Жэгула К. у 2018 г. ад Казловай Ніны Грыгор’еўна, 1929 г.н. (нар. хут. Собалі Сенненскага р-на) у г. Віцебск.

<sup>37</sup>ЗА у 2018 г. ад Гайбут Веры Кірылаўны, 1941 г.н. у в. Жыгулі Верхнядзвінскага р-на.

<sup>38</sup>ЗА 2018 г. ад Трапук Зінаіды Васільевны, 1932 г.н. у в. Азернікі Верхнядзвінскага р-на.

<sup>39</sup>ЗА у 2018 г. ад Шамёнак Клавдзі Аляксеевны, 1932 г.н. у в. Жыгулі Верхнядзвінскага р-на.

<sup>40</sup>ФА ПДУ: Зап. Захарэвіч А. у 2008 г. ад Балудзінай Еўфрасіні Афанасеўны, 1921 г.н. (нар. у в. Горбава Лёзненскага р-на) з 1971 г. у в. Княжыца Віцебскага р-на.

<sup>41</sup>ФА ПДУ: Зап. Лобач У. у 2006 г. ад Бугая Васіля Тарасавіча, 1926 г.н. і Анастасіі Якаўлеўны, 1935 г.н. у в. Царкавішча Ушацкага р-на.

<sup>42</sup>ФА ПДУ: Зап. Валодзіна Т. і Лобач У. у 2007 г. ад Хляханавай Марыі Фёдараўны, 1930 г.н. у в. Слабада Віцебскага р-на.

*Барыш п'юць. – А зачэм? І хто яго п'е? – Хазяін: хто прадаець і хто купляець, каб вялося. – Інакш кажучы, гэта канец здзелкі? – Да.” (Верхнядзвінскі р-н)<sup>43</sup>; “ – А вось кажучь, што калі цяленка ці карову купляюць, то барыш п'юць. А што гэта такое? – Барышы – гэта ставяць гарэлку і замачваюць, адны і другія. Гэта барышы, каб вялося. Абязцельна замачыць” (Верхнядзвінскі р-н)<sup>44</sup>; “Барышы пілі той, хто прадаець і той, хто купляець. – А што ставілі? Самагонку ці куплёную гарэлку? – У каго была самагонку – самагонку, у каго не было, тады магазіннай этай” (Шумілінскі р-н)<sup>45</sup>; “ – А вось калі барыш пілі, то ставілі гарэлку ці самагонку? – Самагонку” (Шумілінскі р-н)<sup>46</sup>.*

Значнасць і знаканасць самагонаварэння ў будзённым, гаспадарчым і абрадавым жыцці паваеннай беларускай вёскі выявілася ў тым, што “самагонная” тэма знайшла сваё адлюстраванне ў жартоўным блоку **песеннага фальклору**. У прыватнасці, песня “Самагоншчыца Маруся” стала папулярнай на ўсёй тэрыторыі Паўночнай Беларусі і фіксуецца як у заходніх, так і ўсходніх раёнах Віцебшчыны. Звяртае на сябе ўвагу тая акалічнасць, што ў песні нелегальны і нават крымінальны промысел не толькі ніякім чынам не асуджаецца, але выступае як пачэсны і нават ганаровы занятак, нягледзячы на тое, што выбраб хатняга алкаголю цесна звязаны з не менш цяжкім злачынствам – крадзяжом з калгасных палеткаў: “Звіньявой я была, звіньявой я была / Звіньявой я была, буракоў накрала. / Буракоў накрала, самагонкі нагнала. / Самагонка удалася, самагонка удалася, / Самагонка удалася – ўся брыгада напілася. / Як напіўся брыгадзір, як напіўся брыгадзір, / Як напіўся брыгадзір – на работу не хадзіў. / Аграном як заліў вочы, аграном як заліў вочы, / Аграном як заліў вочы, дык паставіў дзень рабочы. / Заацехнік як напіўся, заацехнік як напіўся, / Заацехнік як напіўся – у кармушку уваліўся. / І з раёну была два, і яшчэ ‘дзін галава. / І міліцыя была, і міліцыя была, / і міліцыя была, самагоначку піла. / Сталі сход сабіраць, сталі сход сабіраць, / сталі сход сабіраць – каму прэмію даваць. / Звіньявой трэба даць, звіньявой трэба даць, / Звіньявой трэба даць – самагонку ўмее гнаць. / І з цех пор я завуся, і з цех пор я завуся, / І з цех пор я завуся – самагоншчыца Маруся”<sup>47</sup>. Не менш важкім ёсць сацыяльны кантэкст самагонаварэння, агучаны ў песні, – актыўнымі спажывцамі нелегальнага алкаголю выступае не толькі калгасная “эліта” (брыгадзір, заацехнік, аграном), але і прадстаўнікі органаў правапарадку (міліцыя).

Лёс канфіскаванага самагону, а таксама нязводнасць самагонаварэння ў вёсцы паказаныя ў песні “На шашы нагрнула бяда”, дзе забраны “первачок” спажывае міліцыя, вясковае вяселле ўсё адно не абыходзіцца без самагону, а фінальны радок падкрэслівае яго запатрабаванасць у вясковым соцыюме: “На шашы нагрнула бяда / Выслалі міліцыю туды / Ёсць шашы перакапалі / Самагон яныіскалі / Быў перапалох, восьгэта да! / Восем самагоншчыкаў наішлі / В астальныя хаты не наішлі / Самагон злівалі ў флягі / Абарачывалі брагу / Акты пракуроры паняслі. / Жаласна просіўся Паўлючок / Мальчыкі, атдайце хоць глячок / Но глячок яму не далі / Толькі дружна хахаталі / Відна, па душы быў первачок. / Дым ліші покажуся з-над калёс / Самагоншчык брагу ў лес навез / Апарат сабраліў кучы, / запалілі ўсе анучы, / самагонку снова сталі гнаць / Закацілі свадзьбу на тры дні / Прыгласілі туды і мяне / Первых дня я воздержалась / А на трэцій налізалась / На корчках я домоў паўзла / Здеся я атлічлась не одна / Памагала ўся мая радня. / Усе ляжалі пад заборам / Іспалнялі песню хорам: / Самагонка кождому нужна!”<sup>48</sup>

У жартоўнай песні “Ой ты Марусенька, раскажы-ка харашэнька” самагон выступае як важны гастронамічны маркёр у ідэнтыфікацыйнай мадэлі “свае – чужыя” і вызначаецца як “свой”, народны, беларускі ў супрацьвагу іншым алкагольным напоям, суаднесенымі з чужынцамі як у сацыяльным (афіцэры), так і этнічным плане (рускія): “Ой ты, Марусенька, раскажы-ка харашэнька, / Адкуль у цябе былі госці без мяне? (2р.) / Капітан был із Кубані, / Лейценант был із Рязані, / А салдацік рядавой – з Беларусі радной, (2р.) / Ух ты, мая Марусенька, / раскажы-ка харашэнька, / А што ж у цябе пілі госці без мяне? (2р.) / Капітан піл гарэлку, / Лейценант піл лікёры, / А салдацік рядавой – самагоначку са мноі. (2р.)”<sup>49</sup>.

**Заклучэнне.** Самагон адыгрываў важную ролю ў сістэме жыццязабеспячэння беларускай вёскі другой паловы 1940-х – 1960-х гг. Ва ўмовах пасляваеннай карткавай сістэмы забеспячэння і таварнага дэфіцыту, адсутнасці грашовых сродкаў у калгаснікаў у разглядаемы перыяд самагон стаў хадавой валютай падчас нелегальных тавараабменных аперацый і рэальнай крыніцай для заробку грошай, неабходных для самазабеспячэння і для выплаты падаткаў. Практычна за ўсе паслугі гаспадарчага плану (узворванне прысядзібнага участка, дапамога ў будаўніцтве, дастаўка дроваў, арэнда цяглай сілы) ва ўмовах дэфіцыту грашовых сродкаў сяляне разлічваліся саматужна вырабленым алкагольным напоем. У адсутнасці грашовых

<sup>43</sup> ЗА 2018 г. ад Трапук Зінаіды Васільевны, 1932 г.н. у в. Азернікі Верхнядзвінскага р-на.

<sup>44</sup> ЗА у 2018 г. ад Быкавай Яніны Барысаўны, 1932 г.н. у в. Зябікі Верхнядзвінскага р-на.

<sup>45</sup> ФА ПДУ: Зап. Лобач У. А., Сумко А. В. у 2018 г. ад Коцікавай Надежды Ісакаўны, 1932 г.н., у в. Сіроціна Шумілінскага раёну.

<sup>46</sup> Зап. Корсак А.І., Сумко А.В. у 2018 г. ад Барысевіч Розы Людвігаўны, 1928 г.н., у в. Нікіціха Шумілінскага раёну.

<sup>47</sup> ФА ПДУ: Зап. Лобач У. А. у 2009 г. ад калектыву жанчын, у в. Тумілавічы Докшыцкага р-на.

<sup>48</sup> ФА ПДУ: Зап. у 2018 г. Лобачам У. А. і Аўсейчыкам У.Я. ад Суханавай Кацярыны Іванаўна, 1932 г.н., у в. Сіроціна Шумілінскі р-н.

<sup>49</sup> ФА ПДУ: Зап. Лобачам У. А. у 2007 г. ад Волкавай Таццяны Сідараўны, 1919 г.н., у в. Паршына Горацкага р-на Магілёўскай вобл., зап. у Суражы Віцебскага р-на.

сродкаў самагонка ўваходзіла ў “прадуктовы набор”, які ў выглядзе хабара дазваляў вырашаць разнастайныя жыццёвыя праблемы на карысць вяскоўца. Палявыя экспедыцыйныя матэрыялы сведчаць, што мяжа паміж спажывецкім, спажывецка-таварным і таварным тыпамі самагонаварэння была дастаткова ўмоўная, бо большасць самагоншчыкаў выраблялі сурагаты і для асабістага спажывання (нават брага шла на корм для хатняй жывёлы), і для дадатковага заробку. Суадносіны спажывецкага і таварнага кампанентаў вызначаліся наяўнасцю рынкаў збыту, даступнасцю алкагольных напояў прамысловай вытворчасці і актыўнасцю мясцовых уладаў у сферы процідзеяння самагонаварэнню.

Самагон выступаў як рэгулятар сацыяльных паводзін і як маркер адносін з уладай. Нелегальны характар вырабу самагону ў пэўнай ступені інтэграваў вясковы калектыў, які быў зацікаўлены ў вырабе забароненага прадукту. Разам з тым такая сітуацыя была характэрна для адносна невялікіх весак, аддаленых ад буйных населеных пунктаў ці бальшакоў, дзе склад насельніцтва з большага не змяняўся. Аднак з 1960-х гг. назіралася ўстойлівая тэндэнцыя скарачэння так званых перспектыўных сельскіх паселішчаў, у выніку людзі траплялі ў новае асяроддзе, дзе сацыяльныя сувязі былі не такімі моцнымі, і звычайнай з’явай былі выпадкі, калі суседзі маглі заявіць уладам на самагоншчыка.

З аналізу экспедыцыйных матэрыялаў вынікае, што ў першыя паваенныя дзясяцігоддзі без самагону не абыходзілася ніводнае свята. Самагон абязкова прысутнічаў у каляндарных і сямейных абрадах і замяшчаў маладаступную крамную гарэлку, сяміятычны статус якой у міфапаэтычнай карціне свету славян, асабліва ў рытуалах пераходнага тыпу, быў вельмі высокім. Саматужна выраблены напой як абавязковы атрыбут абрадавага застолля (радзіны, вяселле, пахаванне – памінкі) атрымліваў адносную легітымнасць нават з боку мясцовых уладаў і міліцыі. Знакаваць самагонаварэння ў будзённым, гаспадарчым і абрадавым жыцці паваеннай беларускай вёскі выявілася і ў тым, што “самагонная” тэма знайшла сваё адностраванне ў жартоўным блоку песеннага фальклору, надзвычай папулярным у асяродку калгаснікаў.

#### ЛІТАРАТУРА

1. Верашчака, К. Сакатала бочачка: праўдзівая гісторыя нашых напояў / Кухмістр Верашчака. – Менск : А. М. Янушкевіч, 2017. – 208 с.
2. Костров, А.И. Расследование самогонварения / А.И. Костров. – Минск : Университетское, 1988. – 48 с.
3. Занальны дзяржаўны архіў горада Полацка (далее – ЗГА в г. Полоцке). – Ф. 964. Воп. 2. Спр. 49.
4. Купрэйчэнка. Да суровай адказнасці за выраб самагону // Чырвыны сцяг. – 1948. – 22 ліп. – С. 2.
5. Касцюк, М. Бальшавіцкая сістэма ўлады на Беларусі / М. Касцюк. – Минск : ВП “Экаперспектыва”, 2000. – 308 с.
6. Дело о полном уничтожении самогона [Электронны рэсурс]. – Рэжым доступу: <https://www.kommersant.ru/doc/2082632>.
7. ЗГА в г. Полоцке. – Ф. 964. Воп. 2. Спр. 77.
8. ЗГА в г. Полоцке. – Ф. 964. Воп. 2. Спр. 71.
9. Традыцыйная мастацкая культура беларусаў: у 6 т. Т.5. Цэнтральная Беларусь : у 2 кн. / А.М. Боганева [і інш]; ідэя і агул.рэд. Т.Б. Варфаламеевай. – Мінск : Выш.шк., 2011. – Кн. 2. – 911 с.
10. Полацкі этнаграфічны зборнік. Вып. 2. Народная проза беларусаў Падзвіння : у 2 ч. / уклад., прадм. і паказ. У.А. Лобача. – Наваполацк : ПДУ, 2011. – Ч. 2. – 368 с.
11. Беларусь на мяжы тысячагоддзяў. – Мінск : БелЭн, 2000. – 432 с.
12. Толстой, Н.И. Водка / Н.И. Толстой // Славянские древности : этнолингвистический словарь : в 5 т. / под. ред. Н.И. Толстого. – М. : Междунар. отношения, 1995. – Т. 1. – С. 392–393.
13. Бохан, Л.В. Традыцыйны абрадава-святочнага харчавання насельнікаў Дубровенскага раёна Віцебскай вобласці: па матэрыялах палявога даследавання / Бохан Л.В. // Традыцыі і сучасны стан культуры і мастацтваў: матэрыялы Міжнароднай навукова-практычнай канферэнцыі, Мінск, 25–26 красавіка 2013 г. : у 5 ч. / уклад. Ю.В. Пацюпа. – Мінск, 2013. — Ч. 4: Праблемы этналогіі, антрапалогіі, фалькларыстыкі і славістыкі. — С. 155—159.
14. ЗГА в г. Полоцке. – Ф. 964. Воп. 2. Спр. 62.

Пачыніў 24.04.20108

### ECONOMIC AND SOCIAL-CULTURAL ASPECT PRODUCTION OF HOOCH IN THE RURAL LANDSCAPE OF NORTHERN BELARUS IN THE SECOND HALF OF THE 1940S-1960S

#### A. SUMKO

*Production of Hooch the village society was a complex socio – economic phenomenon, which in addition to its utilitarian pragmatics had several important additional projections-socio-cultural ritual and communication. Production of Hooch, as a form of illegal economic activity, can be considered as a special manifestation of the "shadow" economic activity of Belarusian peasants in the difficult conditions of the collective farm system of the second half of the 40s-60s of the twentieth century.*

**Keywords:** hooch, production of hooch, life support system, village, Illegal trade, barter transactions, North of Belarus.

# СОДЕРЖАНИЕ

## ИСТОРИЧЕСКИЕ НАУКИ

<i>Лобач У.А.</i> Цукеркі ў сістэме рытуальных паводзінаў беларусаў другой паловы XX – пачатку XXI ст. ....	2
<i>Стрелец М.В., Резько П.Н.</i> Особенности учебно-методического обеспечения средневековых университетов .....	13
<i>Тимофеев Р.В.</i> Материальное стимулирование работников транспорта Белорусской ССР в 1944–1959 гг. ....	18
<i>Крюковский В.Д.</i> Комсомольские организации Беларуси в системе отношений государства и церкви в 1970-е гг.: подготовка идеологических кадров .....	27
<i>Зубко О.Е.</i> «Маленькие» личности белорусской пражской эмиграции 1920-х .....	33
<i>Болтрушевич Н.Г.</i> Изменение политики советской власти в отношении Русской православной церкви в годы Великой Отечественной войны .....	42
<i>Краско Г.Г.</i> Формирование системы органов государственной безопасности БССР в 1943–1980-е годы .....	48
<i>Гребень Е.А.</i> Протоколы допросов военнопленных партизанами как источник по истории Беларуси периода Великой Отечественной войны .....	54
<i>Старостенко Э.В.</i> Мобилизация и деятельность православного военного духовенства на территории Беларуси в годы Первой мировой войны (август 1914 – февраль 1917 гг.) .....	59
<i>Стахно Н.В.</i> Сямейныя адносіны шляхты беларускіх земляў у канцы XVI–XVIII стст. праз прызму танаталагічных уяўленняў .....	64
<i>Паіццо А.В.</i> Становление и проблемы развития пенсионного обеспечения и других форм материальной помощи участникам Великой Отечественной войны и семьям погибших воинов в 1943–1956 гг. ....	69
<i>Хацько Е.В.</i> Английская революция и протекторат О. Кромвеля в исторической концепции Т. Б. Маколея .....	73
<i>Сыцько К.В.</i> Сакраментальныя дакументы парафіяльных архіваў Рымска-каталіцкага Касцёла ў Беларусі як гістарычная крыніца .....	78
<i>Дзенісевіч А.А.</i> Асаблівасці падрыхтоўкі дактарантаў-гісторыкаў ва ўніверсітэтах Шатландыі і Уэльса ў пачатку XXI стагоддзя .....	83
<i>Новаш В.В.</i> Спадчына Беларусі: сядзіба Храптовічаў у Шчорсах .....	88
<i>Чараўко В.У.</i> Археалагічныя раскопкі на могілніку каля вёскі Івесь Глыбоцкага раёна ў 2015 г. ....	92
<i>Магалінскі І.У.</i> Выкарыстанне метадаў прыродазнаўчых навук для вывучэння прадукцыі сярэднявечных металаапрацоўчых рамёстваў на тэрыторыі Беларусі (гістарыяграфічны нарыс) .....	98
<i>Иванкович М.А.</i> Памятники православного монументального зодчества Полоцка во второй половине XVIII–XIX вв. ....	103
<i>Жижиян С.Ф.</i> Культовые и исторические каменные изваяния в музеях Могилёвской области .....	112
<i>Корсак А.И.</i> Реализация постановлений БССР «О благоустройстве могил воинов Советской Армии и партизан, погибших в период Великой Отечественной войны» на примере решений Полоцкого районного исполнительного комитета в 1944 – начале 1960-х гг. ....	117
<i>Сумко А.В.</i> Эканамічны і соцыякультурны аспект самагонаварэння ў сельскім ландшафце Паўночнай Беларусі ў другой палове 1940-х – 1960-х гг. ....	127